



# TARIFA CATÁLOGO

SEPTIEMBRE 2021



Descárgate aquí tu  
**TARIFAPP**





Unidades exteriores de gama residencial

**eco INVERTER**

Sistemas Split R32 con menos de 1,84kg y eficiencia A+++

**SUZ-SWM**

**R32** **A+++**

4,0 - 7,5 kW  
5,6 - 6,3 kW

**POWER INVERTER**

El mejor balance entre capacidad y eficiencia

**PUD-SWM**

**R32** **A+++**

6,0 - 12,0 kW

**PUHZ-SW75/100** **PUHZ-SW120/160/200**

**R410** **A++**

8,0 - 25,0 kW  
7,1 - 22,0 kW

**ZUBADAN**

Para calefacción con fríos extremos y desescarches ultra rápidos

**PUD-SHWM**

**R32** **A+++**

6,0 - 14,0 kW

**PUHZ-SHW80/112** **PUHZ-SHW140**

**R410** **A++**

8,0 - 23,0 kW  
7,1 - 20,0 kW

**100% hidráulico**

Aerotermia sin instalación de gas refrigerante

**PUZ-WM50** **PUZ-WM60/85/112** **PUZ-HWM140**

**R32** **A+++**

5,0 - 14,0 kW  
4,5 - 11,1 kW

**PUHZ-W50**

**R410** **A++**

5,0 kW  
4,50 kW

**ecodan híbrido**

Calefacción, aire acondicionado y ACS en un único sistema muy fácil de instalar

**PUHZ-FRP71**

**R410** **A++**

8,0 kW **ATA**  
7,1 kW **ATA**

**PUMY-P112/125/140**

**R410** **A++**

12,5 kW **ATA**  
12,5 - 15,5 kW **ATA**

- Leyenda:
- Chasis silencioso
  - R32** Gas refrigerante
  - R410** Gas refrigerante
  - R407C** Gas refrigerante
  - R744** Gas refrigerante
  - Etiqueta energética A7W35
  - Clase energética (y perfil) de ACS
  - 70°C** Temperatura máxima de impulso
- 4,0 - 7,5 kW 5,6 - 6,3 kW Rangos de capacidad en calor / frío



# Gama **ecodan**<sup>®</sup>

## Mapa de gama



ecodan

### Unidades interiores de gama residencial

#### Hydrobox



ER/HSD-VM2D  
ER/HSC-VM2D  
ER/HSE-MED  
ER/HSE-YM9ED  
ER/HPX-VM2D

Componentes y ensamblaje con la calidad de Mitsubishi Electric

#### Hydrobox Duo

170 L  
A+ (L)



ER/HST17D-VM2D  
ER/HPT17X-VM2D

200 L  
A+ (L)



ER/HST20D-VM2D  
ER/HST20C-VM2D  
ERPT20X-VM2D  
EHPT20X-VM6D

300 L  
A+ (XL)



ERST30D/C-VM2ED  
EHST30D/C-YM9ED  
ERPT30X-VM2ED  
EHPT30X-YM9ED

#### Kit premontado



ERPT18X-VS3C/D

Sistema "Solución abierta premontado"

Espacio en planta 57 x 59 cm

Estructura panelable

Depósito ACS de 180L

Tanque de inercia de 40L

### Soluciones para ACS residencial

#### Depósitos externos de ACS

Elige entre los esmaltados, de acero inoxidable F18 y Dúplex según la dureza del agua de tu zona.



**Esmaltados**  
ATW-ACS-WPS:300/400/500L

**Acero Inox F18**  
ATW-ACS-V\*\*F:150/200L  
ATW-ACS-L\*\*F: 200/300/400/500L

**Acero Inox Duplex**  
ATW-ACS-V\*\*D:150/200L  
ATW-ACS-L\*\*D:200/300/400/500L

#### Tanques termodinámicos

Sistemas autónomos de producción de ACS



200 L A+ (L)

300 L A+ (XL)

ATW-ACS-DV200/300

### Componentes hidráulicos

#### Tanques inercia



ATW-BUF-PS100

ATW-BUF-PS200

#### Kit de dos zonas

Agiliza y simplifica la instalación de circuitos hidráulicos de dos zonas a diferentes temperaturas.



PAC-TZ02-E

#### Fancoils

Los emisores de calor más versátiles, especialmente para zonas húmedas que requieran trabajar en frío.



i-LIFE2 HP



i-LIFE2 SLIM DLMV



i-LIFE2 SLIM DLRV



i-HWD2

### Aerotermia para terciario

#### Ecodan Power - Aerotérmica

Para calefacción centralizada

**70°C**



**45 kW**



CAHV-P500YB-HPB

#### Ecodan Power - Geotérmica

Condensada por agua

**65°C**



**45 kW**



CRHV-P600YA-HPB

NOVEDAD

#### Ecodan Power + CO<sub>2</sub>

Para altas demandas de ACS

**90°C**



**40 kW**



QAHV-N560YA-HPB

#### Sistema Yuzen

Complementa tu QAHV





## Integración con Domótica

MELCloud™ para ECODAN

MELCloud™ es una solución basada en la nube que permite controlar a distancia sistemas de aire acondicionado o de calefacción de Mitsubishi Electric desde cualquier dispositivo conectado a internet.

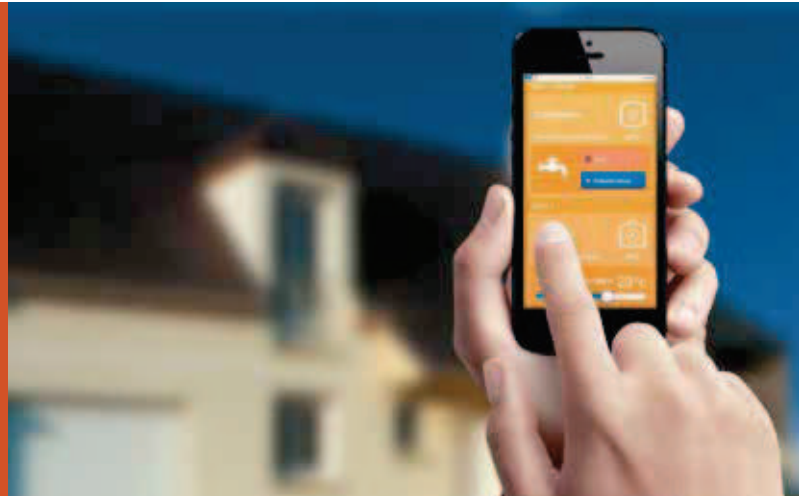

Para conectar un sistema ECODAN a MELCloud™ se necesita la interfaz **MAC-567IF-E**

### Características básicas

- Control remoto de la climatización y de la producción de ACS.
- Programador semanal.
- Informes de funcionamiento, de energía consumida y entregada.
- Información meteorológica.
- **Integración con Amazon Alexa y Google Assistant.**



Puedes ver una demo y obtener más información en [www.melcloud.com](http://www.melcloud.com)

Referencia	Descripción	PVR
MAC-567IF-E	Interfaz Wifi MELCloud (hasta finalizar existencias)	99 €
MAC-587IF	Interfaz Wifi MELCloud (consultar disponibilidad)	99 €

## Interfaces para conexión con DOMÓTICA

MELCOBEMS MINI (A1M) 

- También compatible con sistemas RAC y PAC.



KLIC-MITTE 

- 2 entradas analógico/digitales, configurables cada una de ellas como: sonda de temperatura, detector de movimiento, entrada binaria, ...
- 10 funciones lógicas configurables.



Referencia	Descripción	PVR
MELCOBEMS MINI (A1M)	Interfaz Modbus	200 €

Referencia	Descripción	PVR
KLIC-MITTE	Interfaz KNX	360 €

	VARIABLE	LECTURA	ESCRITURA	RANGO VÁLIDO SEGÚN MODO				RESOLUCIÓN
Climatización (1 o 2 zonas)	Modo de funcionamiento	•	•	Calefacción Autoadaptativa	Calefacción Curva compens.	Calefacción Temp. flujo	Refrigeración Temp. flujo	--
	T. sala objetivo	•	•	10°C - 30°C	10°C - 30°C	10°C - 30°C	10°C - 30°C	0,5°C
	T. flujo objetivo	•	•	--	--	25°C - 60°C	5°C - 25°C	1°C
ACS	Modo vacaciones	•	•	ON / OFF	ON / OFF	ON / OFF	ON / OFF	--
	T. ACS objetivo	•	•	40°C - 60°C	40°C - 60°C	40°C - 60°C	40°C - 60°C	1°C
	Forzar ACS	•	•	ON / OFF	ON / OFF	ON / OFF	ON / OFF	--
Mantenimiento	Códigos de error	•	--	Tipo de error y código				--



## Controles remotos

ECODAN también se distingue por la simplicidad de sus controles remotos, que permiten, de manera intuitiva, acceder a todas las funciones del sistema tanto para su uso cotidiano como para la instalación y el mantenimiento. Mandos inteligentes de uso sencillo y elegante diseño.

### Control remoto principal

- Pantalla grande retroiluminada con una visibilidad excelente incluso en espacios oscuros.
- Soporte multi-idioma (hasta 15 idiomas distintos).
- Se puede retirar de la unidad interior e instalarlo en otra ubicación remota (hasta 500m).
- Lectura rápida de los datos de funcionamiento (7,5 veces más rápido que el modelo anterior).
- Amplio rango de funciones prácticas adaptadas a todos los usuarios.



Control principal

#### Características del control principal:

- Monitorización energética.
- Cambio automático a horario de verano.
- Control de interconexión con otras fuentes de calor.
- Modo vacaciones.
- Control de dos zonas (refrigeración y calefacción).
- Sensor de temperatura de sala incorporado.
- Modo de fraguado de suelos.
- Prevención de legionela.
- Dos programas independientes.
- Calendario semanal.
- Códigos de error.

### Control remoto inalámbrico (opcional)

- Sensor de temperatura de sala incorporado; fácil de colocar en el mejor sitio para detectar la temperatura de la estancia.
- No requiere obras de cableado.
- Diseño y manejo sencillo.
- Control remoto desde cualquier sitio sin necesidad de preparar ninguna ubicación para instalarlo.
- Botones grandes y pantalla retroiluminada para facilitar el manejo.
- Forzado y cancelación de la producción de ACS.
- Modo vacaciones simplificado.



PAR-WT50R-E (Opcional)  
Control remoto inalámbrico



PAR-WR51R-E (Opcional)  
Receptor

Referencia	Descripción	PVR
PAR-WT50R-E	Mando inalámbrico Ecodan	80 €
PAR-WR51R-E	Receptor inalámbrico Ecodan	85 €



## Combinación con sistemas de autoconsumo fotovoltaico

Ya sea por redundancia o por optimización energética ECODAN se puede conectar con otros sistemas de producción o de gestión energética en función de las necesidades de cada proyecto.



## Compatibilidad mejorada con “Smart Grid”

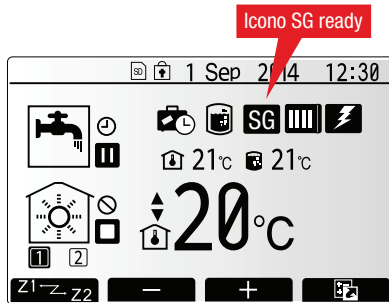

Modelo	Operación	Indicación
1	Normal	—
2	Comando de apagado	SG
3	Recomendación de encendido	
4	Comando de encendido (mientras PV está generando)	

El icono “SG ready” que aparece en el mando indica que la función “SG ready” está activa. Esta función se puede ajustar cómodamente desde el mando. La función mejorada “SG ready” permite ajustar la temperatura de consigna en escalones de 1°C. Además, si un gestor de paneles fotovoltaicos (PV) está interconectado con ECODAN y el sistema ECODAN recibe esta señal, se almacena todo el calor que sea posible mientras la bomba de calor y/o la resistencia de apoyo están funcionando. Se puede almacenar calor en un tanque de inercia grande para que esté disponible para la zona 2 y cuando la señal de corte por pico se active. Mientras la válvula de mezcla mantenga su control, la temperatura del circuito de la zona 2 se mantendrá.

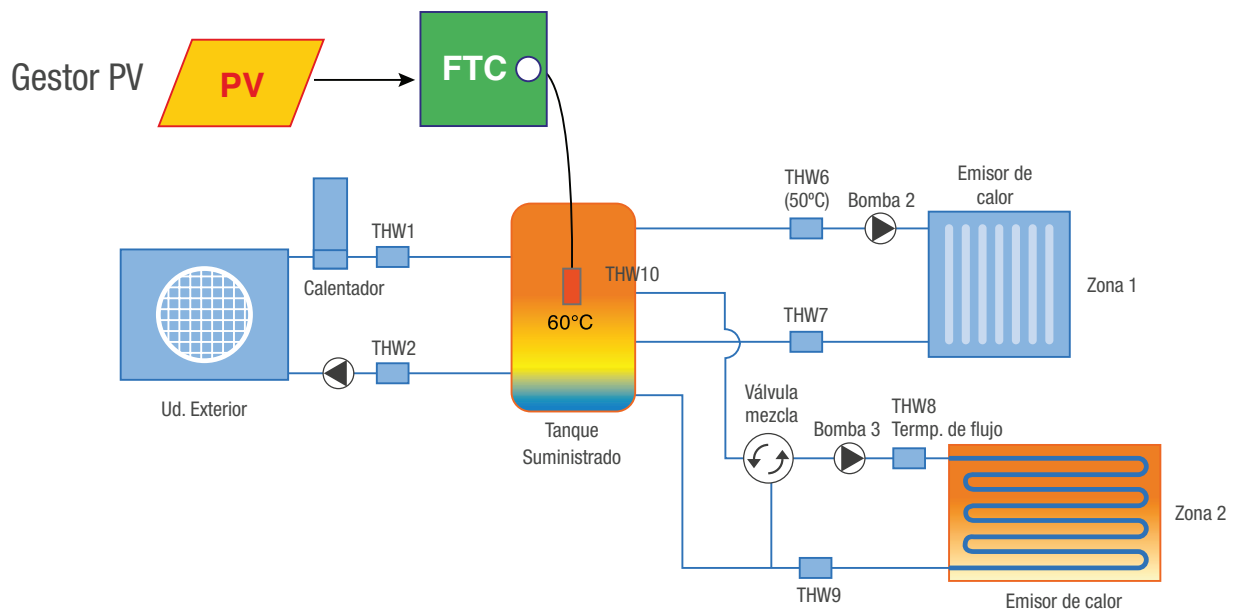



## Interconexión con calderas

Se puede utilizar una caldera existente para conseguir capacidad adicional de calefacción de una manera eficiente

La flexibilidad del control inteligente de ECODAN permite al sistema combinarse con calderas que estén siendo utilizadas actualmente. Además, este control puede determinar qué fuente de calor utilizar, ECODAN o la caldera existente, en función de varios parámetros. En caso de que un equipo de calefacción no funcionara por algún problema imprevisto, el otro equipo de calefacción podría utilizarse como respaldo, previniéndose así que el sistema de calefacción se detenga por completo.

### Sistema inteligente combinando una caldera con una ECODAN

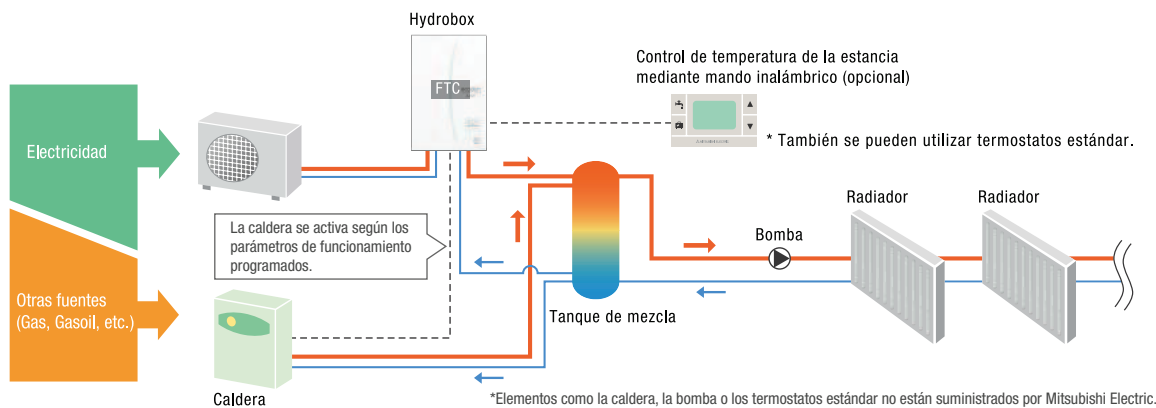

### Cuatro criterios lógicos para alternar entre fuentes de calor



#### Según la temperatura exterior

Se activa un sistema u otro en función de la temperatura exterior que se haya indicado previamente.



#### Según las emisiones de CO<sub>2</sub>

Se activa el sistema que produzca menor cantidad de emisiones de CO<sub>2</sub>\*.



#### Según el coste de funcionamiento

Se activa el sistema cuyo funcionamiento sea más económico en cada momento\*\*.



#### Activación mediante señal externa

Por ejemplo, la señal de corte de pico de potencia que proporcionan algunos vatímetros.

\* Requiere indicar previamente la cantidad de emisiones de CO<sub>2</sub> de la electricidad, del gas y del gasoil. | \*\* Requiere indicar previamente el coste de la electricidad, del gas y del gasoil por kWh.



## Ecodan Híbrido con Mr. SLIM



### Unidad exterior monofásica

MODELO		PUHZ-FRP71VHA	
TECNOLOGÍA		MR. SLIM+	
<b>Calefacción</b>	A7W35 (min - nom - max)	kW	5,2 - 8,0 - 10,2
		COP	4,08
	Clase energética	W35 / W55	A++ / A+
	SCOP clima cálido*	W35 / W55	5,73 / 3,83
	SCOP clima medio*	W35 / W55	4,15 / 3,10
	A2W35	kW / COP	7,5 / 2,83
	A-7W35	kW / COP	7,0 / 2,80
SCOPdhw*	Clima cálido / Clima medio		3,67 / 3,26
Rango de funcionamiento	Calor	°C	-20 — +21
	ACS	°C	-20 — +35
Salida de agua	máx calor	°C	+60
Dimensiones	Al. x An. X Fo.	mm	943 x 950 x 330
	Peso neto	kg	73
Ventilador	Caudal de aire	m <sup>3</sup> /min	50
Nivel sonoro	SPL (Calor)	dB	46
	PWL (Calor)	dB	68
Tuberías frigoríficas	Ø Líquido / Gas	mm	9,52 (3/8") / 15,88 (5/8")
	L. máx / Altura máx.	m	30 / 20**
Gas refrigerante R410A (GWP 2088)	Precarga (kg / m / t CO <sub>2</sub> Eq.)		3,8 / -- / 7,94
	Carga máx (kg / m / t CO <sub>2</sub> Eq.)		5,6 / -- / 11,69
Datos eléctricos	Corriente máxima	A	19
Circuito primario	Caudal de agua	L/min	11,5 — 22,9
	Vol. mín. adicional***	L	6
<b>PVR</b>	<b>Monofásica</b>	<b>€</b>	<b>2.994 €</b>

\* Datos de eficiencia energética para combinaciones con Hydrobox Duo de 200L EHST20C-VM2D. SCOPdhw según EN16147:2017

\*\* Consultar documentación técnica

\*\*\* Volumen mínimo adicional para zonas climáticas media y cálida según la directiva 2009/125/EC y el reglamento UE N° 813/20  
Tablas de capacidad y eficiencia energética a partir de la página 90.

### Opcionales para unidades exteriores

MODELO	DESCRIPCIÓN	PVR
ATW-BLY-VHA	Tratamiento Blygold para exteriores VHA de 1 ventilador	<b>A consultar</b>
PAC-SG59SG-E	Deflector salida aire (Exteriores chasis HA)	<b>114 €</b>
PAC-SH63AG-E	Guía protección viento (Exteriores chasis HA)	<b>254 €</b>

MODELO	DESCRIPCIÓN	PVR
PAC-SG64DP-E	Bandeja drenaje centralizada (Exteriores chasis HA)	<b>254 €</b>
PAC-SG61DS-E	Tapones/guía drenaje (Exteriores chasis AA, HA, KA)	<b>34 €</b>
PAC-SK52ST	Herramienta de monitorización y diagnóstico	<b>86 €</b>

### Combinaciones recomendadas

	SISTEMA DE PRODUCCIÓN			SISTEMA ATA			Total PVR
8kW / 200L / Conductos	Unidad exterior 8kW	PUHZ-FRP71VHA	<b>2.994 €</b>	Split de conductos	PEAD-M71JA	<b>1.240 €</b>	<b>9.003 €</b>
	Hydrobox Duo 200L	EHST20C-VM2D	<b>4.615 €</b>	Mando para split	PAR-40MAA	<b>154 €</b>	





## Mapa de combinaciones

Sistemas reversibles hasta 8kW

					UNIDADES EXTERIORES MONOFÁSICAS				TRIFÁSICA
					eco INVERTER			POWER INVERTER	
					SUZ-SWM40VA	SUZ-SWM60VA	SUZ-SWM80VA	PUHZ-SW75VAA	PUHZ-SW75YAA
					4,00 kW / 5,60 kW	6,00 kW / 6,00 kW	7,50 kW / 6,30 kW	8,00 kW / 7,10 kW	8,00 kW / 7,10 kW
					1.845 €	2.080 €	2.635 €	2.904 €	3.167 €
UNIDADES INTERIORES									
Modo	Tipo	ACS	Modelo	PVR	Kits y combinaciones compatibles				
Reversible	Hydrobox	--	ERSD-VM2D	2.587 €	4.432 €	4.667 €	5.222 €	5.491 €	5.754 €
		170L	ERST17D-VM2D	4.242 €	6.087 €	6.322 €	6.877 €	7.146 €	7.409 €
	Hydrobox Duo	200L	ERST20D-VM2D	4.372 €	ATW-P4M-T20D 6.316 €	ATW-P6M-T20D 6.551 €	ATW-P8M-T20D 7.106 €	ATW-P8S-T20D 7.375 €	7.539 €
		300L	ERST30D-VM2ED	4.545 €	6.390 €	6.625 €	7.180 €	7.449 €	7.712 €
Solo calor	Hydrobox	--	EHSD-VM2D	2.376 €	4.221 €	4.456 €	5.011 €	5.280 €	5.543 €
		170L	EHST17D-VM2D	3.984 €	5.829 €	6.064 €	6.619 €	6.888 €	7.151 €
	Hydrobox Duo	200L	EHST20D-VM2D	4.065 €	5.910 €	6.145 €	6.700 €	6.969 €	7.232 €
		300L	EHST30D-YM9ED	4.545 €	6.390 €	6.625 €	7.180 €	7.449 €	7.712 €

Hydrobox Duo 300L: Necesario añadir el vaso de expansión PAC-EVP12-E

## Sistemas Híbridos (ATW+ATA)

					MR. SLIM	CITY MULTI	CITY MULTI	CITY MULTI	
					PUHZ-FRP71VHA	PUMY-P112V/YKM	PUMY-P125V/YKM	PUMY-P140V/YKM	
					8,00 kW	12,50 kW	12,50 kW	12,50 kW	
UNIDADES INTERIORES									
Modo	Tipo	ACS	Modelo	PVR	Kits y combinaciones compatibles				
Solo calor	Hydrobox	--	EHSC-VM2D	2.790 €	•	•	•	•	
	Hydrobox Duo	200L	EHST20C-VM2D	4.615 €	•	•	•	•	

## Mapa de combinaciones

Sistemas reversibles de 10kW a 16kW (R410A)



					UNIDADES EXTERIORES MONOFÁSICAS				UNIDADES EXTERIORES TRIFÁSICAS				
					POWER ASSISTED		ZUBADAN		POWER ASSISTED		ZUBADAN		
Modelo Exterior					PUHZ-SW100VAA	PUHZ-SW120VHA	PUHZ-SHW80VAA	PUHZ-SHW112VAA	PUHZ-SW100YAA	PUHZ-SW120YHA	PUHZ-SHW80YAA	PUHZ-SHW112YAA	PUHZ-SHW140YHA
Capacidad Calor/Frío					11,20 kW / 10,00 kW	16,00 kW / 14,00 kW	8,00 kW / 7,10 kW	11,20 kW / 10,00 kW	11,20 kW / 10,00 kW	16,00 kW / 14,00 kW	8,00 kW / 7,10 kW	11,20 kW / 10,00 kW	14,00 kW / 12,50 kW
PVR					3.579 €	4.996 €	3.732 €	4.305 €	3.904 €	5.438 €	3.999 €	4.648 €	5.583 €
UNIDADES INTERIORES													
Modo	Tipo	ACS	Modelo	PVR	Kits y combinaciones compatibles								
Reversible	Hydrobox	--	ERSC-VM2D	2.941 €	•	•	•	•	•	•	•	•	•
	Hydrobox Duo	200L	ERST20C-VM2D	4.886 €	ATW-P11S 8.564 €	ATW-P16- T20D 9.981 €	•	•	•	•	•	•	•
		300L	ERST30C-VM2ED	5.130 €	•	•	•	•	•	•	•	•	•
Solo calor	Hydrobox	--	EHSC-VM2D	2.790 €	•	•	•	•	•	•	•	•	•
	Hydrobox Duo	200L	EHST20C-VM2D	4.615 €	•	•	•	•	•	•	•	•	•
		300L	EHST30C-VM9ED	5.131 €	•	•	•	•	•	•	•	•	•

Hydrobox Duo 300L: Necesario añadir el vaso de expansión PAC-EVP12-E

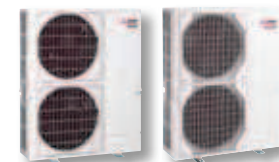

## Sistemas reversibles de 20kW a 25kW



					UNIDADES EXTERIORES TRIFÁSICAS		
					POWER ASSISTED		ZUBADAN
Modelo Exterior					PUHZ-SW160YKA	PUHZ-SW200YKA	PUHZ-SHW230YKA
Capacidad Calor/Frío					22,00 kW / 18,00 kW	25,00 kW / 22,00 kW	23,00 kW / 20,00 kW
PVR					6.454 €	7.668 €	9.690 €
UNIDADES INTERIORES							
Modo	Tipo	ACS	Modelo	PVR	Kits y combinaciones compatibles		
Reversible	Hydrobox	--	ERSE-MED	4.202 €	•	•	•
	Hydrobox	--	ERSE-VM9ED	4.307 €	•	•	•
	Hydrobox	--	EHSE-VM9ED	3.992 €	•	•	•

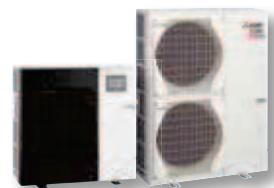

# Mapa de combinaciones

## Sistemas 100% Hidráulicos



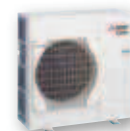

					UNIDADES EXTERIORES MONOFÁSICAS					UNIDADES EXTERIORES TRIFÁSICAS		
					100% HIDRÁULICOS  							
					PUZ-WM50VHA	PUZ-WM60VAA	PUZ-WM85VAA	PUZ-WM112VAA	PUZ-HWM140VHA	PUZ-WM85YAA	PUZ-WM112YAA	PUZ-HWM140YHA
					5,00 kW / 4,50 kW	6,00 kW / 6,00 kW	8,50 kW / 7,50 kW	11,20 kW / 10,00 kW	14,00 kW / 11,10 kW	8,50 kW / 7,50 kW	11,20 kW / 10,00 kW	14,00 kW / 11,10 kW
					2.920 €	3.494 €	3.677 €	4.855 €	6.729 €	3.978 €	5.247 €	6.936 €
UNIDADES INTERIORES												
Modo	Tipo	ACS	Modelo	PVR	Kits y combinaciones compatibles							
Reversible	Hydrobox	--	ERPX-VM2D	2.321 €	•	•	•	•	•	•	•	•
					5.241 €	5.815 €	5.998 €	7.176 €	9.050 €	6.299 €	7.568 €	9.257 €
	Hydrobox Duo	170L	ERPT17X-VM2D	3.573 €	•	•	•			•		
					6.493 €	7.067 €	7.250 €			7.551 €		
		180L	ERPT18X-VS3D	4.886 €	•*	•*	•*	•*		•*	•*	
Hydrobox Duo	200L	ERPT20X-VM2D	3.682 €	•	•	•	•	•	•	•	•	
				6.602 €	7.176 €	7.359 €	8.537 €	10.411 €	7.660 €	8.929 €	10.618 €	
Solo calor	Hydrobox	--	EHPTX-VM2D	2.545 €	•	•	•	•	•	•	•	•
					5.465 €	6.039 €	6.222 €	7.400 €	9.274 €	6.523 €	7.792 €	9.481 €
	Hydrobox Duo	170L	EHPT17X-VM2D	4.462 €	•	•	•			•		
					7.382 €	7.956 €	8.139 €			8.440 €		
		200L	EHPT20X-VM6D	4.687 €	•	•	•	•	•	•	•	•
				7.607 €	8.181 €	8.364 €	9.542 €	11.416 €	8.665 €	9.934 €	11.623 €	
Hydrobox Duo	300L	EHPT30X-VM9ED	5.077 €			•	•	•	•	•	•	
						8.754 €	9.932 €	11.806 €	9.055 €	10.324 €	12.013 €	

\* ERPT18X-VS3D: Información preliminar  
 Hydrobox Duo 300L: Necesario añadir el vaso de expansión PAC-EVP12-E



PUAZ-W50

					UNIDADES EXTERIORES MONOFÁSICAS							
					100% HIDRÁULICOS  							
					PUAZ-W50VHA							
					5,00 kW / 4,50 kW							
					2.350 €							
UNIDADES INTERIORES												
Modo	Tipo	ACS	Modelo	PVR	Kits y combinaciones compatibles							
	Kit premontado	180L	ERPT18X-VS3C	4.790 €	•							
					7.140 €							



## Ecodan Híbrido con CITY MULTI

Añade las ventajas de ECODAN a tu sistema Multi-Split VRF.

Las unidades exteriores serie Multi-S de la gama City Multi son una opción muy recomendable para dotar de aire acondicionado a las diferentes estancias de tu vivienda. Sin embargo, a las unidades exteriores Multi-S de gama City Multi se les puede conectar un **Hydrobox EHSC-VM2C** o un **Hydrobox Duo EHST20C-VM2C**, para que el sistema también sea capaz de proporcionar calefacción para radiadores o suelo radiante y agua caliente sanitaria.

1 unidad, 2 roles – Confort total durante todo el año

**Aire acondicionado y suministro de ACS para cubrir las necesidades de cada estancia.**

Unidad exterior todo en uno (aire acondicionado, ACS y calefacción por circuito de agua)

### Aire acondicionado con City Multi

Las unidades PUMY manejan varias unidades interiores para producir climatización individual en cada habitación.

### Ecodan para Aire-Agua

- ✓ Producción de Agua Caliente Sanitaria (ACS)
- ✓ Calefacción para la vivienda

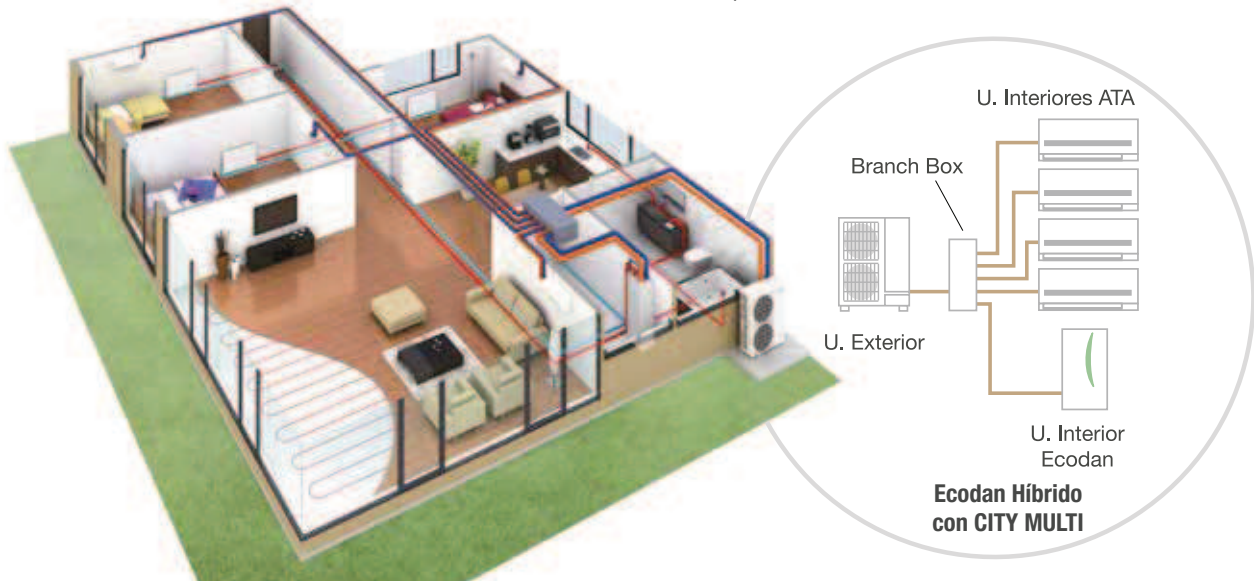



# Gama **ecodan**<sup>®</sup>

## Ecodan Híbrido con Mr. Slim



ecodan



**A+**

200L

### Unidades interiores Calefacción

MODELO		EHSC-VM2D	EHST20C-VM2D
Volumen acumulador ACS	L	--	200
Ext. compatibles	PUHZ-FRP71VHA	•	•
Modos de trabajo		Calor	Calor / ACS
Dimensiones (Al. x An. x Fo.)	mm	800 x 530 x 360	1600 x 595 x 680
Peso vacío/lleno	kg	48 / 54	113 / 320
Resistencia de apoyo (Fases / Capacidad)		1~ / 2kW	1~ / 2kW
Nivel sonoro	db(A)	40	40
Tuberías	Impuls. y ret. primario	mm	Ø28 compresión
	ACS (llenado y vaciado)	mm	-- / --
	Drenaje de condensados	mm	--
	Ø Líquido / Gas	mm	9,52 (3/8") / 15,88 (5/8")
ACS: Clase energética / Perfil		--	A+ / L
<b>PVR</b>	<b>€</b>	<b>2.790 €</b>	<b>4.615 €</b>

### Unidades interiores ATA



MODELO	PEAD-M71JA*	PLA-ZM71EA	PKA-M71KAL	PCA-M71KA*	PSA-RP/M71KA
<b>Frio</b>					
Cap. Nominal (min - máx)	kW	7,1 (3,3 — 8,1)	7,1 (3,3 — 8,1)	7,1 (3,3 — 8,1)	7,1 (3,3 — 8,1)
SEER (Clase)		5,5 (A)	6,6 (A++)	6,4 (A++)	6,0 (A+)
Rango T. ext	°C	-15 — +46	-15 — +46	-15 — +46	-15 — +46
<b>Calor</b>					
Cap. Nominal (min - máx)	kW	8,0 (3,5 — 10,2)	8,0 (3,5 — 10,2)	8,0 (3,5 — 10,2)	8,0 (3,5 — 10,2)
SCOP (Clase)		3,8 (A)	4,3 (A+)	4,2 (A+)	3,8 (A)
Rango T. ext	°C	-15 — +46	-15 — +46	-15 — +46	-15 — +46
<b>Recuperación de calor</b>					
Cap. Frio ATA	kW	7,1	7,1	7,1	7,1
Cap. ACS (45°C/55°C)	kW	8,0 / 9,0	8,0 / 9,0	8,0 / 9,0	8,0 / 9,0
COP ATA+ACS (45°C/55°C)		7,02 / 5,00	7,95 / 5,42	7,82 / 5,37	7,74 / 5,33
Rango T. ext	°C	+7 — +46	+7 — +46	+7 — +46	+7 — +46
<b>PVR</b>	<b>€</b>	<b>1.240 €</b>	<b>1.384 €</b>	<b>1.805 €</b>	<b>2.114 €</b>

\* Requieren adquirir por separado un mando ATA: PAC-YT52CRA, PAR-40MAA o PAR-41MAA  
La unidad PLA-ZM71 se suministra con el panel estándar PLP-6EALM.

### Opcionales para unidades interiores

MODELO	DESCRIPCIÓN	PVR
PAC-TZ02-E	Kit de 2 zonas para unidades interiores Gen-D	<b>1.040 €</b>
PAC-SE41TS-E	Sonda de ambiente remota	<b>60 €</b>
PAC-TH011-E	Sonda temperatura para control de zonas	<b>57 €</b>
PAC-TH012HT-E	Sonda caldera o tanque de inercia (5m) (GenD)	<b>72 €</b>
PAC-TH012HTL-E	Sonda caldera o tanque de inercia (30m) (GenD)	<b>149 €</b>
PAR-WT50R-E	Mando inalámbrico	<b>80 €</b>

MODELO	DESCRIPCIÓN	PVR
PAC-SK51FT-E	Plasma Quad Connect + Marco Especial	<b>395 €</b>
MAC-100FT-E	Plasma Quad Connect	<b>99€</b>
PAR-WR51R-E	Receptor inalámbrico	<b>85 €</b>
PAC-RC01-E	Tapa embellecedora para hueco del mando de IU	<b>5 €</b>
KLIC-MITTE	Adaptador KNX para Ecodan	<b>360 €</b>
MELCOBEMS MINI (A1M)	Interfaz Modbus	<b>200 €</b>
MAC-567IF-E	Adaptador WiFi para control por Smartphone (hasta finalizar existencias)	<b>99 €</b>
MAC-587IF	Adaptador WiFi para control por Smartphone (consultar disponibilidad)	<b>99 €</b>
PAR-40/41MAA	Mando deluxe "MA"	<b>154 €</b>
PAC-YT52CRA	Mando simplificado	<b>105 €</b>

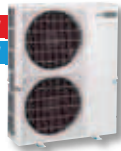

## ECODAN híbrido con CITY MULTI

ATA 12,50 kW  
12,50 kW

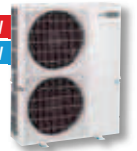
ATA 12,50 kW  
14,00 kW

ATA 12,50 kW  
15,50 kW

### Unidades exteriores

MODELO	MONOFÁSICAS		PUMY-P112VKM4/5(-BS)	PUMY-P125VKM4/5(-BS)	PUMY-P140VKM4/5(-BS)	
	TRIFÁSICAS		PUMY-P112YKM4(-BS)	PUMY-P125YKM4(-BS)	PUMY-P140YKM4(-BS)	
TECNOLOGÍA			CITY MULTI	CITY MULTI	CITY MULTI	
<b>Calefacción</b>	A7W35 (min - nom - max)	kW	3,8 - 12,5 - 13,8	3,8 - 12,5 - 13,8	3,8 - 12,5 - 13,8	
		COP	4,08	4,08	4,08	
	Clase energética	W35 / W55	A++ / A+	A++ / A+	A++ / A+	
	SCOP clima cálido*	W35 / W55	5,25 / 3,55	5,25 / 3,55	5,25 / 3,55	
	SCOP clima medio*	W35 / W55	4,28 / 3,10	4,28 / 3,10	4,28 / 3,10	
	A2W35	kW / COP	10,0 / 2,86	10,0 / 2,86	10,0 / 2,86	
	A-7W35	kW / COP	8,0 / 2,72	8,0 / 2,72	8,0 / 2,72	
	SCOPdhw*	Clima cálido / Clima medio	2,82 / 2,52	2,82 / 2,52	2,82 / 2,52	
	Rango de funcionamiento	Calor	°C	-20 — +21	-20 — +21	-20 — +21
		ACS	°C	-20 — +35	-20 — +35	-20 — +35
Salida de agua	máx calor	°C	+55	+55	+55	
Dimensiones	Al. x An. X Fo.	mm	1338 x 1050 x 330	1338 x 1050 x 330	1338 x 1050 x 330	
	Peso neto	kg	122 (125)	122 (125)	122 (125)	
Ventilador	Caudal de aire	m <sup>3</sup> /min	110	110	110	
	SPL (Calor)	dB	51	52	53	
Nivel sonoro	PWL (Calor)	dB	71	72	73	
	Ø Líquido / Gas	mm	9,52 (3/8") / 15,88 (5/8")	9,52 (3/8") / 15,88 (5/8")	9,52 (3/8") / 15,88 (5/8")	
Tuberías frigoríficas	L. máx / Altura máx.	m	80 / 50**	80 / 50**	80 / 50**	
Gas refrigerante R410A (GWP 2088)	Precarga (kg / m / t CO <sub>2</sub> Eq.)		4,8 / -- / 10,03	4,8 / -- / 10,03	4,8 / -- / 10,03	
	Carga máx (kg / m / t CO <sub>2</sub> Eq.)		18,6 / -- / 38,84	18,6 / -- / 38,84	18,6 / -- / 38,84	
Datos eléctricos	Corriente máxima	A	29,5 (12)	29,5 (12)	29,5 (12)	
	Caudal de agua	L/min	17,9 — 35,8	17,9 — 35,8	17,9 — 35,8	
Circuito primario	Vol. mín. adicional***	L	22	22	22	
	<b>PVR</b>	<b>Monofásica</b>	€	<b>5.940 €</b>	<b>6.321 €</b>	<b>7.199 €</b>
<b>Trifásica</b>		€	<b>5.940 €</b>	<b>6.352 €</b>	<b>7.340 €</b>	
<b>Monofásica -BS</b>		€	<b>A consultar</b>	<b>A consultar</b>	<b>A consultar</b>	
<b>Trifásica -BS</b>		€	<b>A consultar</b>	<b>A consultar</b>	<b>A consultar</b>	

\* Datos de eficiencia energética para combinaciones con Hydrobox Duo de 200L EHST20C-VM2D. SCOPdhw según EN16147:2017

\*\* Consultar documentación técnica

\*\*\* Volumen mínimo adicional para zonas climáticas media y cálida según la directiva 2009/125/EC y el reglamento UE N° 813/2013. Los valores marcados entre paréntesis (XXX) corresponden a las unidades trifásicas

Unidades con terminación -BS solo disponibles bajo pedido.

Tablas de eficiencia energética a partir de la página 90.

### Opcionales para unidades exteriores

MODELO	DESCRIPCIÓN	PVR
PAC-SH96SG-E	Deflector salida aire (Exteriores chasis KA, AA)	<b>114 €</b>
PAC-SH95AG-E	Guía protección viento (Exteriores chasis KA, AA)	<b>254 €</b>
PAC-SH97DP-E	Bandeja drenaje centralizada (Exteriores chasis KA, PUMY)	<b>254 €</b>

MODELO	DESCRIPCIÓN	PVR
PAC-SG61DS-E	Tapones/guía drenaje (Exteriores chasis AA, HA, KA)	<b>34 €</b>
PAC-MK34BC	Branch Box para PUMY - 3 puertos	<b>809 €</b>
PAC-MK54BC	Branch Box para PUMY - 5 puertos	<b>973 €</b>
MSDD-50AR-E	Kit de conexión para dos Branch Box	<b>50 €</b>

### Combinaciones recomendadas

SISTEMA DE PRODUCCIÓN				SISTEMA ATA			Total PVR
13kW / 200L Para 4 splits	Unidad exterior	PUMY-P112VKM 4/5	<b>5.940 €</b>	Branch Box 5 puertos	PAC-MK54BC	<b>973 €</b>	<b>11.528 €</b>
	Hydrobox 200L	EHST20C-VM2D	<b>4.615 €</b>				
13kW / 200L Para 7 splits	Unidad exterior	PUMY-P140VKM4/5	<b>7.199 €</b>	Branch Box 3 puertos	PAC-MK34BC	<b>809 €</b>	<b>13.646 €</b>
	Hydrobox 200L	EHST20C-VM2D	<b>4.615 €</b>	Branch Box 5 puertos	PAC-MK54BC	<b>973 €</b>	
				Branch Box 5 puertos	PAC-MK54BC	<b>973 €</b>	
				Kit unión Branch Box	MSDD-50AR-E	<b>50 €</b>	

\* Combinaciones sin tener en cuenta los splits de aire acondicionado.



# Gama ecodan®

## Ecodan Híbrido con CITY MULTI



ecodan

### Unidades interiores calefacción

MODELO		EHSC-VM2D	EHST20C-VM2D
Volumen acumulador ACS	L	--	200
Ext. compatibles	PUMY-P112/125/140V/YKM4	•	•
Modos de trabajo		Calor	Calor / ACS
Dimensiones (Al. x An. X Fo.)	mm	800 x 530 x 360	1600 x 595 x 680
Peso vacío/lleño	kg	48 / 54	113 / 320
Resistencia de apoyo (Fases / Capacidad)		1~ / 2kW	1~ / 2kW
Nivel sonoro	db(A)	40	40
Tuberías	Impuls. y ret. primario	mm	Ø28 compresión
	ACS (llenado y vaciado)	mm	-- / --
	Drenaje de condensados	mm	--
	Ø Líquido / Gas	mm	9,52 (3/8") / 15,88 (5/8")
ACS: Clase energética / Perfil		--	A+ / L
<b>PVR</b>	<b>€</b>	<b>2.790 €</b>	<b>4.615 €</b>

Para el correcto funcionamiento de los sistemas PUMY con Hydrobox o Hydrobox Duo es necesario asegurar la alimentación eléctrica de la resistencia de apoyo de 2kW incluida en la unidad interior.

### Funcionamiento ATA



MODELO UNIDAD EXTERIOR		PUMY-P112	PUMY-P125	PUMY-P140	
Unidad interior (modelo / cant.)	VRF directo (City Multi)	P15 — P140 / 9	P15 — P140 / 10	P15 — P140 / 12	
	Vía Branch Box (Gamas Doméstica y Mr.Slim)	P15 — P100 / 8	P15 — P100 / 8	P15 — P100 / 8	
	Mixto	P15 — P140 / 10	P15 — P140 / 10	P15 — P140 / 10	
Capacidad máxima conectable		ATA: Máx. 130% capacidad U. Ext. + ATW: EHSC ó EHST20C			
<b>Frió</b>	Capacidad Nominal	kW	12,50	14,00	15,50
	EER		4,48	4,05	3,43
	Rango T. ext	°C	-5 — +52	-5 — +52	-5 — +52
<b>Calor</b>	Capacidad Nominal	kW	14,00	16,00	18,00
	COP		4,61	4,28	4,03
	Rango T. ext (ATA)	°C	-20 — +15	-20 — +15	-20 — +15
	Rango T. ext (ATW)	°C	+7 — +21	+7 — +21	+7 — +21

### Opcionales para unidades interiores

MODELO	DESCRIPCIÓN	PVR	MODELO	DESCRIPCIÓN	PVR
PAC-TZ02-E	Kit de 2 zonas para unidades interiores Gen-D	<b>1.040 €</b>	PAR-WT50R-E	Mando inalámbrico	<b>80 €</b>
PAC-SE41TS-E	Sonda de ambiente remota	<b>60 €</b>	PAR-WR51R-E	Receptor inalámbrico	<b>85 €</b>
PAC-TH011-E	Sonda temperatura para control de zonas	<b>57 €</b>	PAC-RC01-E	Tapa embellecedora para hueco del mando de IU	<b>5 €</b>
PAC-TH012HT-E	Sonda caldera o tanque de inercia (5m) (GenD)	<b>72 €</b>	KLIC-MITTE	Adaptador KNX para Ecodan	<b>360 €</b>
PAC-TH012HTL-E	Sonda caldera o tanque de inercia (30m) (GenD)	<b>149 €</b>	MELCOBEMS MINI (A1M)	Interfaz Modbus	<b>200 €</b>
			MAC-567IF-E	Adaptador WiFi para control por Smartphone (hasta finalizar existencias)	<b>99 €</b>
			MAC-587IF	Adaptador WiFi para control por Smartphone (consultar disponibilidad)	<b>99 €</b>



## R32 Eco Inverter (4kW ~ 8kW)

4,00 kW  
5,60 kW

6,00 kW  
6,00 kW

7,50 kW  
6,30 kW

### Unidades exteriores monofásicas

MODELO		SUZ-SWM40VA	SUZ-SWM60VA	SUZ-SWM80VA	
TECNOLOGÍA		ECO INVERTER	ECO INVERTER	ECO INVERTER	
<b>Calefacción</b>	A7W35 (min - nom - max)	2,1 - 4,0 - 7,1	2,6 - 6,0 - 8,7	2,6 - 7,5 - 9,0	
		kW			
		COP	5,20	4,86	4,70
	Clase energética	W35 / W55	A+++ / A++	A+++ / A++	A+++ / A++
	SCOP clima cálido*	W35 / W55	5,70 / 4,08	5,03 / 3,63	4,85 / 3,53
	SCOP clima medio*	W35 / W55	4,75 / 3,38	4,75 / 3,40	4,75 / 3,40
<b>Refrigeración</b>	A2W35	4,0 / 3,90	5,0 / 3,33	6,5 / 3,40	
		kW / COP			
	A-7W35	5,0 / 3,13	6,0 / 2,98	6,8 / 2,80	
<b>Refrigeración</b>	A35W7	4,5 / 3,29	5,0 / 3,02	5,4 / 3,00	
		kW / EER			
<b>Refrigeración</b>	A35W18	5,6 / 4,97	6,0 / 4,88	6,3 / 4,80	
		kW / EER			
<b>SCOPdhw*</b>	Clima cálido / Clima medio	4,13 / 3,80	4,13 / 3,56	4,13 / 3,56	
<b>Rango de funcionamiento</b>	Calor	-20 — +24	-20 — +24	-20 — +24	
		°C			
	ACS	-20 — +35	-20 — +35	-20 — +35	
<b>Salida de agua</b>	Frío	+10 — +46	+10 — +46	+10 — +46	
		°C			
<b>Salida de agua</b>	máx calor / mín frío	+60 / +5	+60 / +5	+60 / +5	
		°C			
<b>Dimensiones</b>	Al. x An. X Fo.	880 x 840 x 330	880 x 840 x 330	880 x 840 x 330	
		mm			
<b>Ventilador</b>	Peso neto	54	54	54	
		kg			
<b>Nivel sonoro</b>	Caudal de aire	34,5	34,5	36,4	
		m <sup>3</sup> /min			
<b>Nivel sonoro</b>	SPL (Calor/Frío)	44 / 49	45 / 49	46 / 49	
		dB			
<b>Tuberías frigoríficas</b>	PWL (Calor)	58	60	62	
		dB			
<b>Tuberías frigoríficas</b>	Ø Líquido / Gas	6,35 (¼") / 12,7 (½")	6,35 (¼") / 12,7 (½")	6,35 (¼") / 12,7 (½")	
		mm			
<b>Gas refrigerante R32 (GWP 675)</b>	L. máx / Altura máx.	30 / 30	30 / 30	30 / 30	
		m			
<b>Datos eléctricos</b>	Gas refrigerante R32 (GWP 675)	1,2 / 10 / 0,81	1,2 / 10 / 0,81	1,2 / 10 / 0,81	
		kg / m / t CO <sub>2</sub> Eq.			
<b>Datos eléctricos</b>	Carga máx (kg / m / t CO <sub>2</sub> Eq.)	1,6 / 30 / 1,08	1,6 / 30 / 1,08	1,6 / 30 / 1,08	
		kg / m / t CO <sub>2</sub> Eq.			
<b>Circuito primario</b>	Corriente máxima	13,9	13,9	13,9	
		A			
<b>Circuito primario</b>	Caudal de agua	6,5 — 11,4	7,2 — 17,2	7,8 — 21,5	
		L/min			
<b>Circuito primario</b>	Vol. mín. adicional***	1	2	4	
		L			
<b>PVR</b>		<b>€</b>	<b>1.845 €</b>	<b>2.080 €</b>	<b>2.635 €</b>

\* Datos de eficiencia energética para combinaciones con Hydrobox Duo de 200L ERST20D-VM2D. SCOPdhw según EN16147:2017

\*\*\* Volumen mínimo adicional para zonas climáticas media y cálida según la directiva 2009/125/EC y el reglamento UE N° 813/2013

Las unidades SUZ-SWM no son conectables en cascada.  
Tablas de eficiencia energética a partir de la página 90.

### Opcionales para unidades exteriores

MODELO	DESCRIPCIÓN	PVR
ATW-BLY-SUZ	Tratamiento Blygold para exteriores "SUZ"	A consultar
MAC-886SG-E	Deflector salida aire (Exteriores SUZ)	249 €

### Combinaciones recomendadas

NOMBRE KIT	SISTEMA DE PRODUCCIÓN		ACCESORIOS OPCIONALES			Total PVR
ATW-P4M-T20D 4kW / 200L	Unidad exterior 4kW	SUZ-SWM40VA	<b>1.845 €</b>	Interfaz WiFi	MAC-567IF-E	<b>99 €</b>
	Hydrobox Duo 200L	ERST20D-VM2D	<b>4.372 €</b>			
ATW-P6M-T20D 6kW / 200L	Unidad exterior 6kW	SUZ-SWM60VA	<b>2.080 €</b>	Interfaz WiFi	MAC-567IF-E	<b>99 €</b>
	Hydrobox Duo 200L	ERST20D-VM2D	<b>4.372 €</b>			
ATW-P8M-T20D 8kW / 200L	Unidad exterior 8kW	SUZ-SWM80VA	<b>2.635 €</b>	Interfaz WiFi	MAC-567IF-E	<b>99 €</b>
	Hydrobox Duo 200L	ERST20D-VM2D	<b>4.372 €</b>			





# Gama ecodan®

## R32 Eco Inverter



ecodan

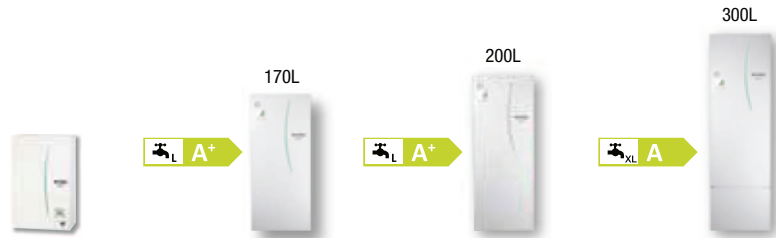

### Unidades interiores reversibles

MODELO		ERSD-VM2D	ERST17D-VM2D	ERST20D-VM2D	ERST30D-VM2ED
Volumen acumulador ACS	L	--	170	200	300
Exteriores compatibles	SUZ-SWM40/60VA	•	•	•	•
	SUZ-SWM80VA	•	•	•	•
Modos de trabajo		Frío / Calor	Frío / Calor / ACS	Frío / Calor / ACS	Frío / Calor / ACS
Dimensiones (Al. x An. X Fo.)	mm	800 x 530 x 360	1400 x 595 x 680	1600 x 595 x 680	2050 x 595 x 680
Peso vacío/lleño	kg	44 / 50	93 / 269	104 / 310	114 / 421
Resistencia de apoyo (Fases / Capacidad)		1~ / 2kW	1~ / 2kW	1~ / 2kW	1~ / 2kW
Nivel sonoro	db(A)	41	41	41	41
Tuberías	Impuls. y ret. primario	mm	G1 roscado	Ø28 compresión	Ø28 compresión
	ACS (llenado y vaciado)	mm	-- / --	Ø22 compresión	Ø22 compresión
	Drenaje de condensados	mm	Ø20 (ext)	Ø26 (int) VP-20	Ø26 (int) VP-20
	Ø Líquido / Gas	mm	6,35 (¼") / 12,7 (½")	6,35 (¼") / 12,7 (½")	6,35 (¼") / 12,7 (½")
ACS: Clase energética / Perfil		--	A+ / L	A+ / L	A / XL
<b>PVR</b>	<b>€</b>	<b>2.587 €</b>	<b>4.242 €</b>	<b>4.372 €</b>	<b>4.545 €</b>

Hydrobox Duo de 300L ERST30D-VM2ED: Requiere añadir el vaso de expansión PAC-EVP12-E.

### Unidades interiores calefacción

MODELO		EHSD-VM2D	EHST17D-VM2D	EHST20D-VM2D	EHST30D-VM9ED
Volumen acumulador ACS	n L	--	170	200	300
Exteriores compatibles	SUZ-SWM40/60VA	•	•	•	•
	SUZ-SWM80VA	•	•	•	•
Modos de trabajo		Calor	Calor / ACS	Calor / ACS	Calor / ACS
Dimensiones (Al. x An. X Fo.)	mm	800 x 530 x 360	1400 x 595 x 680	1600 x 595 x 680	2050 x 595 x 680
Peso vacío/lleño	kg	43 / 48	93 / 269	104 / 310	116 / 431
Resistencia de apoyo (Fases / Capacidad)		1~ / 2kW	1~ / 2kW	1~ / 2kW	3~ / 3+6kW
Nivel sonoro	db(A)	41	41	41	41
ACS: Clase energética / Perfil		--	A+ / L	A+ / L	A / XL
Tuberías	Impuls. y ret. primario	mm	Ø28 compresión	Ø28 compresión	Ø28 compresión
	ACS (llenado y vaciado)	mm	-- / --	Ø22 compresión	Ø22 compresión
	Drenaje de condensados	mm	--	--	--
	Ø Líquido / Gas	mm	6,35 (¼") / 12,7 (½")	6,35 (¼") / 12,7 (½")	6,35 (¼") / 12,7 (½")
<b>PVR</b>	<b>€</b>	<b>2.376 €</b>	<b>3.984 €</b>	<b>4.065 €</b>	<b>4.545 €</b>

Hydrobox Duo de 300L EHST30D-VM9ED: Requiere añadir el vaso de expansión PAC-EVP12-E.

### Opcionales para unidades interiores

MODELO	DESCRIPCIÓN	PVR
PAC-TZ02-E	Kit de 2 zonas para unidades interiores Gen-D	<b>1.040 €</b>
PAC-EVP12-E	Vaso de expansión para EH/RST30	<b>103 €</b>
PAC-SE41TS-E	Sonda de ambiente remota	<b>60 €</b>
PAC-TH011-E	Sonda temperatura para control de zonas	<b>57 €</b>
PAC-TH012HT-E	Sonda caldera o tanque de inercia (5m) (GenD)	<b>72 €</b>
PAC-TH012HTL-E	Sonda caldera o tanque de inercia (30m) (GenD)	<b>149 €</b>
PAC-IH01V2-E	Resistencia de inmersión 1~/1kW	<b>195 €</b>

MODELO	DESCRIPCIÓN	PVR
PAC-IH03V2-E	Resistencia de inmersión 1~/3kW	<b>237 €</b>
PAR-WT50R-E	Mando inalámbrico	<b>80 €</b>
PAR-WR51R-E	Receptor inalámbrico	<b>85 €</b>
PAC-RC01-E	Tapa embellecedora para hueco del mando de IU	<b>5 €</b>
KLIC-MITTE	Adaptador KNX para Ecodan	<b>360 €</b>
MELCOBEMS MINI (A1M)	Interfaz Modbus	<b>200 €</b>
MAC-567IF-E	Adaptador WiFi para control por Smartphone (hasta finalizar existencias)	<b>99 €</b>
MAC-587IF	Adaptador WiFi para control por Smartphone (consultar disponibilidad)	<b>99 €</b>



## R32 Power Inverter (6kW ~ 12kW) - Solo calefacción



### Unidades exteriores

MODELO	MONOFÁSICAS		PUD-SWM60VAA(-BS)	PUD-SWM80VAA(-BS)	PUD-SWM100VAA(-BS)	PUD-SWM120VAA(-BS)	
	TRIFÁSICAS		--	PUD-SWM80YAA(-BS)	PUD-SWM100YAA(-BS)	PUD-SWM120YAA(-BS)	
TECNOLOGÍA			POWER INVERTER	POWER INVERTER	POWER INVERTER	POWER INVERTER	
<b>Calefacción</b>	A2W35 (min - nom - max)	kW	3,1 - 6,0 - 7,0	3,1 - 8,0 - 9,3	3,2 - 10,0 - 12,1	3,2 - 12,0 - 12,7	
		COP	3,60	3,55	3,30	3,24	
	Clase energética	W35 / W55	A+++ / A++	A+++ / A++	A+++ / A++	A+++ / A++	
	SCOP clima cálido*	W35 / W55	5,20 / 3,78	5,53 / 4,10	5,60 / 3,88	5,50 / 3,83	
	SCOP clima medio*	W35 / W55	4,45 / 3,33	4,53 / 3,35	4,53 / 3,35	4,50 / 3,30	
	A7W35	kW / COP	5,0 / 4,76	6,0 / 4,76	8,0 / 5,00	10,0 / 4,70	
	A-7W35	kW / COP	6,0 / 3,15	8,0 / 3,10	10,0 / 2,95	12,0 / 2,70	
	SCOPdhw*	Clima cálido / Clima medio	3,80 / 3,49	3,80 / 3,49	3,80 / 3,49	3,80 / 3,49	
	Rango de funcionamiento	Calor	°C	-25 — +24	-25 — +24	-25 — +24	-25 — +24
		ACS	°C	-25 — +35	-25 — +35	-25 — +35	-25 — +35
Salida de agua	máx calor	°C	+60	+60	+60	+60	
Dimensiones	Al. x An. X Fo.	mm	1020 x 1050 x 480	1020 x 1050 x 480	1020 x 1050 x 480	1020 x 1050 x 480	
	Peso neto	kg	101	101 (114)	107 (120)	107 (120)	
Ventilador	Caudal de aire	m <sup>3</sup> /min	40	40	50	50	
Nivel sonoro	SPL (Calor)	dB	41	42	44	46	
	PWL (Calor)	dB	55	56	59	60	
Tuberías frigoríficas	Ø Líquido / Gas	mm	6,35 (¼") / 12,7 (½")	6,35 (¼") / 12,7 (½")	6,35 (¼") / 12,7 (½")	6,35 (¼") / 12,7 (½")	
	L. máx / Altura máx.	m	30 / 30	30 / 30	30 / 30	30 / 30	
Gas refrigerante R32 (GWP 675)	Precarga (kg / m / t CO <sub>2</sub> Eq.)		1,3 / 15 / 0,88	1,3 / 15 / 0,88	1,6 / 15 / 1,08	1,6 / 15 / 1,08	
	Carga máx (kg / m / t CO <sub>2</sub> Eq.)		1,6 / 30 / 1,08	1,6 / 30 / 1,08	1,83 / 30 / 1,24	1,83 / 30 / 1,24	
Datos eléctricos	Corriente máxima	A	16,5	22 (8)	26 (10)	28 (12)	
Circuito primario	Caudal de agua	L/min	9,0 — 22,9	9,0 — 22,9	14,3 — 34,4	14,3 — 34,4	
	Vol. mín. adicional***	L	4	6	9	12	
<b>PVR</b>	<b>Monofásica</b>	€	<b>2.838 €</b>	<b>2.941 €</b>	<b>3.537 €</b>	<b>4.393 €</b>	
	<b>Trifásica</b>	€	<b>--</b>	<b>3.119 €</b>	<b>4.027 €</b>	<b>4.914 €</b>	
	<b>Monofásica -BS</b>	€	<b>3.138 €</b>	<b>3.241 €</b>	<b>3.837 €</b>	<b>4.693 €</b>	
	<b>Trifásica -BS</b>	€	<b>--</b>	<b>3.419 €</b>	<b>4.327 €</b>	<b>5.214 €</b>	

\* Datos de eficiencia energética para combinaciones con Hydrobox Duo de 200L ERST20D-VM2D. SCOPdhw según EN16147:2017

\*\*\* Volumen mínimo adicional para zonas climáticas media y cálida según la directiva 2009/125/EC y el reglamento UE N° 813/2013

Los valores marcados entre paréntesis (XXX) corresponden a las unidades trifásicas

Unidades PUD-SWM solo disponibles bajo pedido.

Tablas de capacidad y eficiencia energética a partir de la página 90

### Opcionales para unidades exteriores

MODELO	DESCRIPCIÓN	PVR
ATW-BLY-AA	Tratamiento Blygold para exteriores "AA"	<b>A consultar</b>
PAC-SH96SG-E	Deflector salida aire (Exteriores chasis KA, AA)	<b>114 €</b>
PAC-SH95AG-E	Guía protección viento (Exteriores chasis KA, AA)	<b>254 €</b>

MODELO	DESCRIPCIÓN	PVR
PAC-SJ82AT-E	Acople para PAC-SH96SG/95AG-E (Exteriores chasis AA)	<b>163 €</b>
PAC-SG61DS-E	Tapones/guía drenaje (Exteriores chasis AA, HA, KA)	<b>34 €</b>
PAC-SJ83DP-E	Bandeja drenaje centralizada (Exteriores chasis AA)	<b>254 €</b>
PAC-SK52ST	Herramienta de monitorización y diagnóstico	<b>86 €</b>



# Gama ecodan<sup>®</sup>

## R32 Power Inverter



ecodan



### Unidades interiores calefacción

MODELO		EHSD-VM2D	EHST17D-VM2D	EHST20D-VM2D	EHST30D-YM9ED
Volumen acumulador ACS	L	--	170	200	300
Exteriores compatibles	PUD-SWM60/80	•	•	•	•
	PUD-SWM100/120	•	--	•	•
Modos de trabajo		Calor	Calor / ACS	Calor / ACS	Calor / ACS
Dimensiones (Al. x An. X Fo.)	mm	800 x 530 x 360	1400 x 595 x 680	1600 x 595 x 680	2050 x 595 x 680
Peso vacío/lleño	kg	43 / 48	93 / 269	104 / 310	116 / 431
Resistencia de apoyo (Fases / Capacidad)		1~ / 2kW	1~ / 2kW	1~ / 2kW	3~ / 3+6kW
Nivel sonoro	db(A)	41	41	41	41
ACS: Clase energética / Perfil		--	A+ / L	A+ / L	A / XL
Tuberías	Impuls. y ret. primario	mm	Ø28 compresión	Ø28 compresión	Ø28 compresión
	ACS (llenado y vaciado)	mm	-- / --	Ø22 compresión	Ø22 compresión
	Drenaje de condensados	mm	--	--	--
	Ø Líquido / Gas	mm	6,35 (¼") / 12,7 (½")	6,35 (¼") / 12,7 (½")	6,35 (¼") / 12,7 (½")
<b>PVR</b>	<b>€</b>	<b>2.376 €</b>	<b>3.984 €</b>	<b>4.065 €</b>	<b>4.545 €</b>

Hydrobox Duo de 300L EHST30D-YM9ED: Requiere añadir el vaso de expansión PAC-EVP12-E.

### Combinaciones recomendadas

	SISTEMA DE PRODUCCIÓN			ACCESORIOS OPCIONALES			Total PVR
6kW / 200L	Unidad exterior 6kW	PUD-SWM60VAA	<b>2.838 €</b>	Interfaz WiFi	MAC-567IF / MAC-587IF	<b>99 €</b>	<b>7.002 €</b>
	Hydrobox Duo 200L	EHST20D-VM2D	<b>4.065 €</b>				
8kW / 200L	Unidad exterior 8kW	PUD-SWM80VAA	<b>2.941 €</b>	Interfaz WiFi	MAC-567IF / MAC-587IF	<b>99 €</b>	<b>7.105 €</b>
	Hydrobox Duo 200L	EHST20D-VM2D	<b>4.065 €</b>				
10kW / 200L	Unidad exterior 10kW	PUD-SWM100VAA	<b>3.537 €</b>	Interfaz WiFi	MAC-567IF / MAC-587IF	<b>99 €</b>	<b>7.701 €</b>
	Hydrobox Duo 200L	EHST20D-VM2D	<b>4.065 €</b>				
12kW / 200L	Unidad exterior 12kW	PUD-SWM120VAA	<b>4.393 €</b>	Interfaz WiFi	MAC-567IF / MAC-587IF	<b>99 €</b>	<b>8.557 €</b>
	Hydrobox Duo 200L	EHST20D-VM2D	<b>4.065 €</b>				

### Opcionales para unidades interiores

MODELO	DESCRIPCIÓN	PVR	MODELO	DESCRIPCIÓN	PVR
PAC-TZ02-E	Kit de 2 zonas para unidades interiores Gen-D	<b>1.040 €</b>	PAC-IH03V2-E	Resistencia de inmersión 1~/3kW	<b>237 €</b>
PAC-EVP12-E	Vaso de expansión para EH/RST30	<b>103 €</b>	PAR-WT50R-E	Mando inalámbrico	<b>80 €</b>
PAC-SE41TS-E	Sonda de ambiente remota	<b>60 €</b>	PAR-WR51R-E	Receptor inalámbrico	<b>85 €</b>
PAC-TH011-E	Sonda temperatura para control de zonas	<b>57 €</b>	PAC-RC01-E	Tapa embellecedora para hueco del mando de IU	<b>5 €</b>
PAC-TH012HT-E	Sonda caldera o tanque de inercia (5m) (GenD)	<b>72 €</b>	KLIC-MITTE	Adaptador KNX para Ecodan	<b>360 €</b>
PAC-TH012HTL-E	Sonda caldera o tanque de inercia (30m) (GenD)	<b>149 €</b>	MELCOBEMS MINI (A1M)	Interfaz Modbus	<b>200 €</b>
PAC-IH01V2-E	Resistencia de inmersión 1~/1kW	<b>195 €</b>	MAC-567IF-E	Adaptador WiFi para control por Smartphone (hasta finalizar existencias)	<b>99 €</b>
			MAC-587IF	Adaptador WiFi para control por Smartphone (consultar disponibilidad)	<b>99 €</b>



## R32 Zubadan (6kW ~ 14kW) - Solo Calefacción



Unidades exteriores

MODELO	MONOFÁSICAS		PUD-SHWM60VAA (-BS)	PUD-SHWM80VAA (-BS)	PUD-SHWM100VAA (-BS)	PUD-SHWM120VAA (-BS)	PUD-SHWM140VAA (-BS)
	TRIFÁSICAS		--	PUD-SHWM80YAA (-BS)	PUD-SHWM100YAA (-BS)	PUD-SHWM120YAA (-BS)	PUD-SHWM140YAA (-BS)
TECNOLOGÍA			ZUBADAN	ZUBADAN	ZUBADAN	ZUBADAN	ZUBADAN
<b>Calefacción</b>	A2W35 (min - nom - max)	kW	3,1 - 6,0 - 7,0	3,1 - 8,0 - 9,5	3,2 - 10,0 - 12,4	3,2 - 12,0 - 13,2	3,5 - 14,0 - 14,6
		COP	3,80	3,75	3,45	3,30	3,05
	Clase energética	W35 / W55	A+++ / A++	A+++ / A++	A+++ / A++	A+++ / A++	A+++ / A++
	SCOP clima cálido	W35 / W55	5,58 / 4,05	5,70 / 4,23	5,95 / 4,15	5,85 / 4,05	5,68 / 3,95
	SCOP clima medio	W35 / W55	4,53 / 3,43	4,60 / 3,45	4,58 / 3,48	4,55 / 3,45	4,55 / 3,43
	A7W35	kW / COP	5,0 / 4,99	6,0 / 5,03	8,0 / 5,00	10,0 / 4,80	12,0 / 4,70
	A-7W35	kW / COP	6,0 / 3,15	8,0 / 3,14	10,0 / 3,05	12,0 / 2,85	14,0 / 2,70
SCOPdhw*	Clima cálido / Clima medio		3,80 / 3,49	3,80 / 3,49	3,80 / 3,49	3,80 / 3,49	3,78 / 3,41
Rango de funcionamiento	Calor	°C	-28 — +24	-28 — +24	-28 — +24	-28 — +24	-28 — +24
	ACS	°C	-28 — +35	-28 — +35	-28 — +35	-28 — +35	-28 — +35
Salida de agua	máx calor	°C	+60	+60	+60	+60	+60
Dimensiones	Al. x An. X Fo.	mm	1020 x 1050 x 480	1020 x 1050 x 480	1020 x 1050 x 480	1020 x 1050 x 480	1020 x 1050 x 480
	Peso neto	kg	102	102 (115)	108 (121)	108 (121)	110 (122)
Ventilador	Caudal de aire	m³/min	40	40	50	50	50
Nivel sonoro	SPL (Calor)	dB	41	42	44	46	48
	PWL (Calor)	dB	55	56	59	60	62
Tuberías frigoríficas	Ø Líquido / Gas	mm	6,35 (¼") / 12,7 (½")	6,35 (¼") / 12,7 (½")	6,35 (¼") / 12,7 (½")	6,35 (¼") / 12,7 (½")	6,35 (¼") / 12,7 (½")
	L. máx / Altura máx.	m	30 / 30	30 / 30	30 / 30	30 / 30	25 / 25
Gas refrigerante R32 (GWP 675)	Precarga (kg / m / t CO <sub>2</sub> Eq.)		1,4 / 15 / 0,95	1,4 / 15 / 0,95	1,7 / 15 / 1,15	1,7 / 15 / 1,15	1,7 / 15 / 1,15
	Carga máx (kg / m / t CO <sub>2</sub> Eq.)		1,7 / 30 / 1,15	1,7 / 30 / 1,15	1,83 / 30 / 1,24	1,83 / 30 / 1,24	1,83 / 25 / 1,24
Datos eléctricos	Corriente máxima	A	16,5	22 (8)	26 (10)	28 (12)	35 (12)
Circuito primario	Caudal de agua	L/min	9,0 — 22,9	9,0 — 22,9	14,3 — 34,4	14,3 — 34,4	14,3 — 34,4
	Vol. mín. adicional***	L	4	6	9	12	15
<b>PVR</b>	<b>Monofásica</b>	€	<b>3.760 €</b>	<b>3.862 €</b>	<b>4.172 €</b>	<b>4.612 €</b>	<b>5.075 €</b>
	<b>Trifásica</b>	€	--	<b>4.082 €</b>	<b>4.484 €</b>	<b>5.159 €</b>	<b>5.595 €</b>
	<b>Monofásica -BS</b>	€	<b>4.060 €</b>	<b>4.162 €</b>	<b>4.472 €</b>	<b>4.912 €</b>	<b>5.375 €</b>
	<b>Trifásica -BS</b>	€	--	<b>4.382 €</b>	<b>4.784 €</b>	<b>5.459 €</b>	<b>5.895 €</b>

\* Datos de eficiencia energética para combinaciones con Hydrobox Duo de 200L ERST200-VM2D. SCOPdhw según EN16147:2017

\*\*\* Volumen mínimo adicional para zonas climáticas media y cálida según la directiva 2009/125/EC y el reglamento UE N° 813/2013

Los valores marcados entre paréntesis (XXX) corresponden a las unidades trifásicas

Unidades PUD-SHWM solo disponibles bajo pedido.

Tablas de eficiencia energética a partir de la página 90

### Opcionales para unidades exteriores

MODELO	DESCRIPCIÓN	PVR
ATW-BLY-AA	Tratamiento Blygold para exteriores "AA"	<b>A consultar</b>
PAC-SH96SG-E	Deflector salida aire (Exteriores chasis KA, AA)	<b>114 €</b>
PAC-SH95AG-E	Guía protección viento (Exteriores chasis KA, AA)	<b>254 €</b>

MODELO	DESCRIPCIÓN	PVR
PAC-SJ82AT-E	Acople para PAC-SH96SG/95AG-E (Exteriores chasis AA)	<b>163 €</b>
PAC-SG61DS-E	Tapones/guía drenaje (Exteriores chasis AA, HA, KA)	<b>34 €</b>
PAC-SJ83DP-E	Bandeja drenaje centralizada (Exteriores chasis AA)	<b>254 €</b>
PAC-SK52ST	Herramienta de monitorización y diagnóstico	<b>86 €</b>



# Gama ecodan<sup>®</sup>

## R32 Zubadan



ecodan



### Unidades interiores calefacción

MODELO		EHSD-VM2D	EHST17D-VM2D	EHST20D-VM2D	EHST30D-YM9ED
Volumen acumulador ACS	L	--	170	200	300
Exteriores compatibles	PUD-SHWM60/80	•	•	•	•
	PUD-SHWM100/120/140	•	--	•	•
Modos de trabajo		Calor	Calor / ACS	Calor / ACS	Calor / ACS
Dimensiones (Al. x An. X Fo.)	mm	800 x 530 x 360	1400 x 595 x 680	1600 x 595 x 680	2050 x 595 x 680
Peso vacío/lleño	kg	43 / 48	93 / 269	104 / 310	116 / 431
Resistencia de apoyo (Fases / Capacidad)		1~ / 2kW	1~ / 2kW	1~ / 2kW	3~ / 3+6kW
Nivel sonoro	db(A)	41	41	41	41
ACS: Clase energética / Perfil		--	A+ / L	A+ / L	A / XL
MAC-567IF / MAC-587IF	Impuls. y ret. primario	mm	Ø28 compresión	Ø28 compresión	Ø28 compresión
	ACS (llenado y vaciado)	mm	-- / --	Ø22 compresión	Ø22 compresión
Tuberías	Drenaje de condensados	mm	--	--	--
	Ø Líquido / Gas	mm	6,35 (¼") / 12,7 (½")	6,35 (¼") / 12,7 (½")	6,35 (¼") / 12,7 (½")
<b>PVR</b>	<b>€</b>	<b>2.376 €</b>	<b>3.984 €</b>	<b>4.065 €</b>	<b>4.545 €</b>

Hydrobox Duo de 300L EHST30D-YM9ED: Requiere añadir el vaso de expansión PAC-EVP12-E.

### Combinaciones recomendadas

		SISTEMA DE PRODUCCIÓN		ACCESORIOS OPCIONALES			Total PVR
6kW (ZD) / 200L	Unidad exterior 6kW	PUD-SHWM60VAA	<b>3.760 €</b>	Interfaz WiFi	MAC-567IF / MAC-587IF	<b>99 €</b>	<b>7.924 €</b>
	Hydrobox Duo 200L	EHST20D-VM2D	<b>4.065 €</b>				
8kW (ZD) / 200L	Unidad exterior 8kW	PUD-SHWM80VAA	<b>3.862 €</b>	Interfaz WiFi	MAC-567IF / MAC-587IF	<b>99 €</b>	<b>8.026 €</b>
	Hydrobox Duo 200L	EHST20D-VM2D	<b>4.065 €</b>				
10kW (ZD) / 200L	Unidad exterior 10kW	PUD-SHWM100VAA	<b>4.172 €</b>	Interfaz WiFi	MAC-567IF / MAC-587IF	<b>99 €</b>	<b>8.336 €</b>
	Hydrobox Duo 200L	EHST20D-VM2D	<b>4.065 €</b>				
12kW (ZD) / 200L	Unidad exterior 12kW	PUD-SHWM120VAA	<b>4.612 €</b>	Interfaz WiFi	MAC-567IF / MAC-587IF	<b>99 €</b>	<b>8.776 €</b>
	Hydrobox Duo 200L	EHST20D-VM2D	<b>4.065 €</b>				
14kW (ZD) / 300L	Unidad exterior 14kW	PUD-SHWM140VAA	<b>5.595 €</b>	Interfaz WiFi	MAC-567IF / MAC-587IF	<b>99 €</b>	<b>10.342 €</b>
	Hydrobox Duo 300L	EHST30D-YM9ED	<b>4.545 €</b>				

### Opcionales para unidades interiores

MODELO	DESCRIPCIÓN	PVR	MODELO	DESCRIPCIÓN	PVR
PAC-TZ02-E	Kit de 2 zonas para unidades interiores Gen-D	<b>1.040 €</b>	PAC-IH03V2-E	Resistencia de inmersión 1~/3kW	<b>237 €</b>
PAC-EVP12-E	Vaso de expansión para EH/RST30	<b>103 €</b>	PAR-WT50R-E	Mando inalámbrico	<b>80 €</b>
PAC-SE41TS-E	Sonda de ambiente remota	<b>60 €</b>	PAR-WR51R-E	Receptor inalámbrico	<b>85 €</b>
PAC-TH011-E	Sonda temperatura para control de zonas	<b>57 €</b>	PAC-RC01-E	Tapa embellecedora para hueco del mando de IU	<b>5 €</b>
PAC-TH012HT-E	Sonda caldera o tanque de inercia (5m) (GenD)	<b>72 €</b>	KLIC-MITTE	Adaptador KNX para Ecodan	<b>360 €</b>
PAC-TH012HTL-E	Sonda caldera o tanque de inercia (30m) (GenD)	<b>149 €</b>	MELCOBEMS MINI (A1M)	Interfaz Modbus	<b>200 €</b>
PAC-IH01V2-E	Resistencia de inmersión 1~/1kW	<b>195 €</b>	MAC-567IF-E	Adaptador WiFi para control por Smartphone (hasta finalizar existencias)	<b>99 €</b>
			MAC-587IF	Adaptador WiFi para control por Smartphone (consultar disponibilidad)	<b>99 €</b>



## R32 100% Hidráulico (5kW ~ 14kW)

**5,00 kW**  
4,50 kW

**6,00 kW**  
6,00 kW

**8,50 kW**  
7,50 kW

**11,20 kW**  
10,00 kW

**14,00 kW**  
11,10 kW

### Unidades exteriores

MODELO	MONOFÁSICAS		PUZ-WM50VHA (-BS)	PUZ-WM60VAA (-BS)	PUZ-WM85VAA (-BS)	PUZ-WM112VAA (-BS)	PUZ-HWM140VHA(-BS)
	TRIFÁSICAS		--	--	PUZ-WM85YAA (-BS)	PUZ-WM112YAA (-BS)	PUZ-HWM140YHA(-BS)
TECNOLOGÍA			POWER INVERTER	POWER INVERTER	POWER INVERTER	POWER INVERTER	ZUBADAN
<b>Calefacción</b>	A7W35 (min - nom - max)	kW	1,8 - 5,0 - 5,6	2,9 - 6,0 - 7,9	3,2 - 8,5 - 10,5	4,0 - 11,2 - 13,5	4,2 - 14,0 - 16,6
		COP	5,00	5,06	4,80	4,70	4,45
	Clase energética	W35 / W55	A+++ / A++	A+++ / A++	A+++ / A++	A+++ / A++	A+++ / A++
	SCOP clima cálido*	W35 / W55	6,00 / 4,13	5,73 / 4,03	5,93 / 4,05	5,58 / 3,93	5,83 / 4,13
	SCOP clima medio*	W35 / W55	4,83 / 3,40	5,00 / 3,70	5,00 / 3,60	4,95 / 3,48	4,53 / 3,40
<b>Refrigeración</b>	A2W35	kW / COP	5,0 / 3,70	6,0 / 3,75	8,5 / 3,51	11,2 / 3,44	14,0 / 3,15
	A-7W35	kW / COP	5,0 / 3,00	6,0 / 3,20	8,5 / 2,60	11,2 / 3,00	14,0 / 2,80
	A35W7	kW / EER	4,5 / 3,40	6,0 / 3,30	7,5 / 3,15	10,0 / 3,30	11,9 / 3,00
	A35W18	kW / EER	4,5 / 5,00	6,0 / 4,45	7,5 / 4,90	10,0 / 4,90	11,1 / 4,10
	SCOPdhw*	Clima cálido / Clima medio		3,62 / 3,19	3,78 / 3,42	3,78 / 3,42	3,80 / 3,49
Rango de funcionamiento	Calor	°C	-20 — +24	-20 — +24	-20 — +24	-25 — +24	-28 — +21
	ACS	°C	-20 — +35	-20 — +35	-20 — +35	-25 — +35	-28 — +35
	Frío	°C	+10 — +46	+10 — +46	+10 — +46	+10 — +46	+10 — +46
Salida de agua	máx calor / mín frío	°C	+60 / +5	+60 / +5	+60 / +5	+60 / +5	+60 / +5
Dimensiones	Al. x An. X Fo.	mm	943 x 950 x 330	1020 x 1050 x 480	1020 x 1050 x 480	1020 x 1050 x 480	1350 x 1020 x 330
	Peso neto	kg	71	98	98 (111)	119 (132)	132 (143)
Ventilador	Caudal de aire	m³/min	36	44	44	50	100
Nivel sonoro	SPL (Calor/Frío)	dB	52 / 52	45 / 45	45 / 45	47 / 49	53 / 53
	PWL (Calor)	dB	61	58	58	60	67
Gas refrigerante R32 (GWP 675)	Precarga (kg / m / t CO <sub>2</sub> Eq.)		2,0 / -- / 1,35	2,2 / -- / 1,49	2,2 / -- / 1,49	3,0 / -- / 2,03	3,3 / -- / 2,23
	Carga máx (kg / m / t CO <sub>2</sub> Eq.)		2,0 / -- / 1,35	2,2 / -- / 1,49	2,2 / -- / 1,49	3,0 / -- / 2,03	3,3 / -- / 2,23
Datos eléctricos	Corriente máxima	A	13	13	22 (11,5)	28 (13)	35 (13)
Circuito primario	Caudal de agua	L/min	6,5 — 14,3	8,6 — 17,2	10,8 — 24,4	14,4 — 32,1	17,9 — 40,1
	Vol. mín. adicional***	L	2	4	7	11	A consultar
<b>PVR</b>	<b>Monofásica</b>	€	<b>2.920 €</b>	<b>3.494 €</b>	<b>3.677 €</b>	<b>4.855 €</b>	<b>6.729 €</b>
	<b>Trifásica</b>	€	--	--	<b>3.978 €</b>	<b>5.247 €</b>	<b>6.936 €</b>
	<b>Monofásica -BS</b>	€	<b>3.220 €</b>	<b>3.794 €</b>	<b>3.977 €</b>	<b>5.155 €</b>	<b>7.029 €</b>
	<b>Trifásica -BS</b>	€	--	--	<b>4.278 €</b>	<b>5.547 €</b>	<b>7.236 €</b>

\* Datos de eficiencia energética para combinaciones con Hydrobox Duo de 200L ERPT20X-VM2D. SCOPdhw según EN16147:2017 \*\*\* Volumen mínimo adicional para zonas climáticas media y cálida según la directiva 2009/125/EC y el reglamento UE N° 813/2013. † Los valores marcados entre paréntesis (XXX) corresponden a las unidades trifásicas. PUZ-HWM140: Información preliminar. Consultar disponibilidad. Unidades con terminación -BS solo disponibles bajo pedido.

### Opcionales para unidades exteriores

MODELO	DESCRIPCIÓN	PVR
ATW-BLY-VHA	Tratamiento Blygold para exteriores VHA de 1 ventilador	<b>A consultar</b>
PAC-SG59SG-E	Deflector salida aire (Exteriores chasis HA)	<b>114 €</b>
PAC-SH63AG-E	Guía protección viento (Exteriores chasis HA)	<b>254 €</b>
PAC-SG64DP-E	Bandeja drenaje centralizada (Exteriores chasis HA)	<b>254 €</b>
ATW-BLY-AA	Tratamiento Blygold para exteriores "AA"	<b>A consultar</b>

MODELO	DESCRIPCIÓN	PVR
PAC-SH96SG-E	Deflector salida aire (Exteriores chasis KA, AA)	<b>114 €</b>
PAC-SH95AG-E	Guía protección viento (Exteriores chasis KA, AA)	<b>254 €</b>
PAC-SJ82AT-E	Acople para PAC-SH96SG/95AG-E (Exteriores chasis AA)	<b>163 €</b>
PAC-SJ83DP-E	Bandeja drenaje centralizada (Exteriores chasis AA)	<b>254 €</b>
PAC-SG61DS-E	Tapones/guía drenaje (Exteriores chasis AA, HA, KA)	<b>34 €</b>
PAC-SK52ST	Herramienta de monitorización y diagnóstico	<b>86 €</b>

### Opcionales para unidades interiores

MODELO	DESCRIPCIÓN	PVR
PAC-TZ02-E	Kit de 2 zonas para unidades interiores Gen-D	<b>1.040 €</b>
PAC-EVP12-E	Vaso de expansión para EH/RST30	<b>103 €</b>
PAC-SE41TS-E	Sonda de ambiente remota	<b>60 €</b>
PAC-TH011-E	Sonda temperatura para control de zonas	<b>57 €</b>
PAC-TH012HT-E	Sonda caldera o tanque de inercia (5m) (GenD)	<b>72 €</b>
PAC-TH012HTL-E	Sonda caldera o tanque de inercia (30m) (GenD)	<b>149 €</b>
PAC-IH01V2-E	Resistencia de inmersión 1~/1kW	<b>195 €</b>

MODELO	DESCRIPCIÓN	PVR
PAC-IH03V2-E	Resistencia de inmersión 1~/3kW	<b>237 €</b>
PAR-WT50R-E	Mando inalámbrico	<b>80 €</b>
PAR-WR51R-E	Receptor inalámbrico	<b>85 €</b>
PAC-RC01-E	Tapa embellecedora para hueco del mando de IU	<b>5 €</b>
KLIC-MITTE	Adaptador KNX para Ecodan	<b>360 €</b>
MELCOBEMS MINI (A1M)	Interfaz Modbus	<b>200 €</b>
MAC-567IF-E	Adaptador WiFi para control por Smartphone (hasta finalizar existencias)	<b>99 €</b>
MAC-587IF	Adaptador WiFi para control por Smartphone (consultar disponibilidad)	<b>99 €</b>



# Gama ecodan®

## R32 100% Hidráulico



CALEFACCIÓN 300L



### Unidades interiores reversibles

MODELO		ERPXM-VM2D	ERPT17X-VM2D	ERPT20X-VM2D	ERPT30X-VM2ED	
Volumen acumulador ACS	L	--	170	200	300	
Exteriores compatibles	PUZ-WM50/60	•	•	•	--	
	PUZ-WM85	•	•	•	•	
	PUZ-WM112/HWM140	•	--	•	•	
Modos de trabajo		Frío / Calor	Frío / Calor / ACS	Frío / Calor / ACS	Frío / Calor / ACS	
Dimensiones (Al. x An. X Fo.)	mm	800 x 530 x 360	1400 x 595 x 680	1600 x 595 x 680	2050 x 595 x 680	
Peso vacío/lleño	kg	35 / 40	87 / 263	94 / 300	108 / 415	
Resistencia de apoyo (Fases / Capacidad)		1~ / 2kW	1~ / 2kW	1~ / 2kW	1~ / 2kW	
Nivel sonoro	db(A)	40	40	40	40	
ACS: Clase energética / Perfil		--	A+ / L	A+ / L	A / XL	
Tuberías	Impuls. y ret. primario	mm	A consultar	Ø28 compresión	Ø28 compresión	Ø28 compresión
	ACS (llenado y vaciado)	mm	-- / --	Ø22 compresión	Ø22 compresión	Ø22 compresión
	Drenaje de condensados	mm	A consultar	Ø26 (int) VP-20	Ø26 (int) VP-20	Ø26 (int) VP-20
	Conexión con ud. ext.	mm	A consultar	Ø28 compresión	Ø28 compresión	Ø28 compresión
<b>PVR</b>	<b>€</b>	<b>2.321 €</b>	<b>3.573 €</b>	<b>3.682 €</b>	<b>3.847 €</b>	

Hydrobox Duo de 300L ERPT30X-VM2ED: Requiere añadir el vaso de expansión PAC-EVP12-E.  
 Consulta también los kits premontados ERPT18X-VS3D de 59x57cm de espacio en planta en la página 83.

### Unidades interiores calefacción

MODELO		EHPXM-VM2D	EHPT17X-VM2D	EHPT20X-VM6D	EHPT30X-VM9ED	
Volumen acumulador ACS	L	--	170	200	300	
Exteriores compatibles	PUZ-WM50/60	•	•	•	--	
	PUZ-WM85	•	•	•	•	
	PUZ-WM112/HWM140	•	--	•	•	
Modos de trabajo		Calor	Calor / ACS	Calor / ACS	Calor / ACS	
Dimensiones (Al. x An. X Fo.)	mm	800 x 530 x 360	1400 x 595 x 680	1600 x 595 x 680	2050 x 595 x 680	
Peso vacío/lleño	kg	35 / 40	87 / 263	94 / 300	108 / 415	
Resistencia de apoyo (Fases / Capacidad)		1~ / 2kW	1~ / 2kW	1~ / 6kW	3~ / 3+6kW	
Nivel sonoro	db(A)	40	40	40	40	
ACS: Clase energética / Perfil		--	A+ / L	A+ / L	A / XL	
Tuberías	Impuls. y ret. primario	mm	A consultar	Ø28 compresión	Ø28 compresión	Ø28 compresión
	ACS (llenado y vaciado)	mm	-- / --	Ø22 compresión	Ø22 compresión	Ø22 compresión
	Drenaje de condensados	mm	--	--	--	--
	Conexión con ud. ext.	mm	Ø28 compresión	Ø28 compresión	Ø28 compresión	Ø28 compresión
<b>PVR</b>	<b>€</b>	<b>2.545 €</b>	<b>4.462 €</b>	<b>4.687 €</b>	<b>5.077 €</b>	

Hydrobox Duo de 300L EHPT30X-VM9ED: Requiere añadir el vaso de expansión PAC-EVP12-E.  
 Consulta también los kits premontados ERPT18X-VS3D de 59x57cm de espacio en planta en la página 83.

### Combinaciones recomendadas

	SISTEMA DE PRODUCCIÓN			ACCESORIOS OPCIONALES			Total PVR
	Unidad exterior	Modelo	PVR	Interfaz WiFi	Accesorios	PVR	
5kW / 170L	Unidad exterior 5kW	PUZ-WM50VHA	<b>2.920 €</b>	Interfaz WiFi	MAC-567IF / MAC-587IF	<b>99 €</b>	<b>6.592 €</b>
	Hydrobox Duo 170L	ERPT17X-VM2D	<b>3.573 €</b>				
6kW / 200L	Unidad exterior 6kW	PUZ-WM60VAA	<b>3.494 €</b>	Interfaz WiFi	MAC-567IF / MAC-587IF	<b>99 €</b>	<b>7.275 €</b>
	Hydrobox Duo 200L	ERPT20X-VM2D	<b>3.682 €</b>				
9kW / 200L	Unidad exterior 9kW	PUZ-WM85VAA	<b>3.677 €</b>	Interfaz WiFi	MAC-567IF / MAC-587IF	<b>99 €</b>	<b>7.458 €</b>
	Hydrobox Duo 200L	ERPT20X-VM2D	<b>3.682 €</b>				
11kW / 200L	Unidad exterior 11kW	PUZ-WM112VAA	<b>4.855 €</b>	Interfaz WiFi	MAC-567IF / MAC-587IF	<b>99 €</b>	<b>8.636 €</b>
	Hydrobox Duo 200L	ERPT20X-VM2D	<b>3.682 €</b>				
14kW (ZD) / 300L	Unidad exterior 14kW	PUZ-HWM140VHA	<b>6.729 €</b>	Interfaz WiFi	MAC-567IF / MAC-587IF	<b>99 €</b>	<b>10.778 €</b>
	Hydrobox Duo 300L	ERPT30X-VM2ED	<b>3.847 €</b>				

Consulta sistemas "Solución Abierta" para unidades exteriores 100% hidráulicas en la página 82 y el kit premontado ERPT18X-VS3D de 59x57 cm de espacio en planta en la página 83.



## R410A Baja capacidad (8kW)

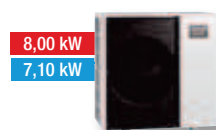

### Unidades exteriores

MODELO	MONOFÁSICAS		PUHZ-SW75VAA(-BS)
	TRIFÁSICAS		PUHZ-SW75YAA(-BS)
TECNOLOGÍA			POWER INVERTER
<b>Calefacción</b>	A7W35 (min - nom - max)	kW	2,9 - 8,0 - 9,5
		COP	4,40
	Clase energética	W35 / W55	A++ / A++
	SCOP clima cálido*	W35 / W55	5,73 / 4,03
	SCOP clima medio*	W35 / W55	4,23 / 3,38
	A2W35	kW / COP	7,5 / 3,40
<b>Refrigeración</b>	A-7W35	kW / COP	6,3 / 3,16
	A35W7	kW / EER	7,1 / 2,70
	A35W18	kW / EER	7,1 / 4,43
SCOPdhw*	Clima cálido / Clima medio		3,78 / 3,41
Rango de funcionamiento	Calor	°C	-20 — +21
	ACS	°C	-20 — +35
	Frío	°C	-15 — +46
Salida de agua	máx calor / mín frío	°C	+60 / +5
Dimensiones	Al. x An. X Fo.	mm	1020 x 1050 x 480
	Peso neto	kg	92 (104)
Ventilador	Caudal de aire	m³/min	44
Nivel sonoro	SPL (Calor/Frío)	dB	43
	PWL (Calor)	dB	58
Tuberías frigoríficas	Ø Líquido / Gas	mm	9,52 (3/8") / 15,88 (5/8")
	L. máx / Altura máx.	m	40 / 30
Gas refrigerante R410A (GWP 2088)	Precarga (kg / m / t CO <sub>2</sub> Eq.)		3,0 / 10 / 6,27
	Carga máx (kg / m / t CO <sub>2</sub> Eq.)		4,8 / 40 / 10,02
Datos eléctricos	Corriente máxima	A	22 (11,5)
Circuito primario	Caudal de agua	L/min	10,2 — 22,9
	Vol. mín. adicional***	L	6
<b>PVR</b>	<b>Monofásica</b>	€	<b>2.904 €</b>
	<b>Trifásica</b>	€	<b>3.167 €</b>
	<b>Monofásica -BS</b>	€	<b>3.204 €</b>
	<b>Trifásica -BS</b>	€	<b>3.467 €</b>

\* Datos de eficiencia energética para combinaciones con Hydrobox Duo de 200L ERST20C-VM2D. SCOPdhw según EN16147:2017

\*\*\* Volumen mínimo adicional para zonas climáticas media y cálida según la directiva 2009/125/EC y el reglamento UE N° 813/2013

Los valores marcados entre paréntesis (XXX) corresponden a las unidades trifásicas

Unidades con terminación -BS solo disponibles bajo pedido.

Tablas de capacidad y eficiencia energética a partir de la página 90.

### Opcionales para unidades exteriores

MODELO	DESCRIPCIÓN	PVR
ATW-BLY-AA	Tratamiento Blygold para exteriores "AA"	<b>A consultar</b>
PAC-SH96SG-E	Deflector salida aire (Exteriores chasis KA, AA)	<b>114 €</b>
PAC-SH95AG-E	Guía protección viento (Exteriores chasis KA, AA)	<b>254 €</b>

MODELO	DESCRIPCIÓN	PVR
PAC-SJ82AT-E	Acople para PAC-SH96SG/95AG-E (Exteriores chasis AA)	<b>163 €</b>
PAC-SG61DS-E	Tapones/guía drenaje (Exteriores chasis AA, HA, KA)	<b>34 €</b>
PAC-SJ83DP-E	Bandeja drenaje centralizada (Exteriores chasis AA)	<b>254 €</b>
PAC-SK52ST	Herramienta de monitorización y diagnóstico	<b>86 €</b>





# Gama ecodan®

## R410A Baja capacidad (8kW)



ecodan



### Unidades interiores reversibles

MODELO		ERSD-VM2D	ERST17D-VM2D	ERST20D-VM2D	ERST30D-VM2ED
Volumen acumulador ACS	L	--	170	200	300
Exteriores compatibles	PUHZ-SW75V/YAA	•	•	•	•
Modos de trabajo		Frío / Calor	Frío / Calor / ACS	Frío / Calor / ACS	Frío / Calor / ACS
Dimensiones (Al. x An. X Fo.)	mm	800 x 530 x 360	1400 x 595 x 680	1600 x 595 x 680	2050 x 595 x 680
Peso vacío/lleño	kg	44 / 50	93 / 269	104 / 310	114 / 421
Resistencia de apoyo (Fases / Capacidad)		1~ / 2kW	1~ / 2kW	1~ / 2kW	1~ / 2kW
Nivel sonoro	db(A)	41	41	41	41
Tuberías	Impuls. y ret. primario	mm	G1 roscado	Ø28 compresión	Ø28 compresión
	ACS (llenado y vaciado)	mm	-- / --	Ø22 compresión	Ø22 compresión
	Drenaje de condensados	mm	Ø20 (ext)	Ø26 (int) VP-20	Ø26 (int) VP-20
	Ø Líquido / Gas	mm	6,35 (¼") / 12,7 (½")	6,35 (¼") / 12,7 (½")	6,35 (¼") / 12,7 (½")
ACS: Clase energética / Perfil		--	A+ / L	A+ / L	A / XL
<b>PVR</b>	<b>€</b>	<b>2.587 €</b>	<b>4.242 €</b>	<b>4.372 €</b>	<b>4.545 €</b>

Hydrobox Duo de 300L ERST30D-VM2ED: Requiere añadir el vaso de expansión PAC-EVP12-E.

### Unidades interiores calefacción

MODELO		EHSD-VM2D	EHST17D-VM2D	EHST20D-VM2D	EHST30D-YM9ED
Volumen acumulador ACS	L	--	170	200	300
Exteriores compatibles	PUHZ-SW75V/YAA	•	•	•	•
Modos de trabajo		Calor	Calor / ACS	Calor / ACS	Calor / ACS
Dimensiones (Al. x An. X Fo.)	mm	800 x 530 x 360	1400 x 595 x 680	1600 x 595 x 680	2050 x 595 x 680
Peso vacío/lleño	kg	43 / 48	93 / 269	104 / 310	116 / 431
Resistencia de apoyo (Fases / Capacidad)		1~ / 2kW	1~ / 2kW	1~ / 2kW	3~ / 3+6kW
Nivel sonoro	db(A)	41	41	41	41
ACS: Clase energética / Perfil		--	A+ / L	A+ / L	A / XL
Tuberías	Impuls. y ret. primario	mm	Ø28 compresión	Ø28 compresión	Ø28 compresión
	ACS (llenado y vaciado)	mm	-- / --	Ø22 compresión	Ø22 compresión
	Drenaje de condensados	mm	--	--	--
	Ø Líquido / Gas	mm	6,35 (¼") / 12,7 (½")	6,35 (¼") / 12,7 (½")	6,35 (¼") / 12,7 (½")
<b>PVR</b>	<b>€</b>	<b>2.376 €</b>	<b>3.984 €</b>	<b>4.065 €</b>	<b>4.545 €</b>

Hydrobox Duo de 300L EHST30D-YM9ED: Requiere añadir el vaso de expansión PAC-EVP12-E.

### Combinaciones recomendadas

		SISTEMA DE PRODUCCIÓN		ACCESORIOS OPCIONALES		Total PVR
8kW / 200L	Unidad exterior 8kW	PUHZ-SW75VAA	<b>2.904 €</b>	Interfaz WiFi	MAC-567IF-E	<b>99 €</b>
	Hydrobox Duo 200L	ERST20D-VM2D	<b>4.372 €</b>	Adaptador T. Líquido	PAC-SG72RJ-E	<b>17 €</b>
				Adaptador T. Gas	PAC-SG74RJ-E	<b>20 €</b>
						<b>7.412 €</b>

### Opcionales para unidades interiores

MODELO	DESCRIPCIÓN	PVR	MODELO	DESCRIPCIÓN	PVR
PAC-SG72RJ-E	Adaptador Ø6,35mm → Ø9,52mm	<b>17 €</b>	PAC-IH01V2-E	Resistencia de inmersión 1~/1kW	<b>195 €</b>
PAC-SG74RJ-E	Adaptador Ø12,7mm → Ø15,88mm	<b>20 €</b>	PAC-IH03V2-E	Resistencia de inmersión 1~/3kW	<b>237 €</b>
PAC-TZ02-E	Kit de 2 zonas para unidades interiores Gen-D	<b>1.040 €</b>	PAR-WT50R-E	Mando inalámbrico	<b>80 €</b>
PAC-EVP12-E	Vaso de expansión para EH/RST30	<b>103 €</b>	PAR-WR51R-E	Receptor inalámbrico	<b>85 €</b>
PAC-SE41TS-E	Sonda de ambiente remota	<b>60 €</b>	PAC-RC01-E	Tapa embellecedora para hueco del mando de IU	<b>5 €</b>
PAC-TH011-E	Sonda temperatura para control de zonas	<b>57 €</b>	KLIC-MITTE	Adaptador KNX para Ecodan	<b>360 €</b>
PAC-TH012HT-E	Sonda caldera o tanque de inercia (5m) (GenD)	<b>72 €</b>	MELCOBEMS MINI (A1M)	Interfaz Modbus	<b>200 €</b>
PAC-TH012HTL-E	Sonda caldera o tanque de inercia (30m) (GenD)	<b>149 €</b>	MAC-567IF-E	Adaptador WiFi para control por Smartphone (hasta finalizar existencias)	<b>99 €</b>
			MAC-587IF	Adaptador WiFi para control por Smartphone (consultar disponibilidad)	<b>99 €</b>



## R410 Media capacidad (8kW ~ 16kW)



### Unidades exteriores

MODELO	MONOFÁSICAS		PUHZ-SW100VAA (-BS)	PUHZ-SW120VHA (-BS)	PUHZ-SHW80VAA (-BS)	PUHZ-SHW112VAA (-BS)	--
	TRIFÁSICAS		PUHZ-SW100YAA (-BS)	PUHZ-SW120YHA (-BS)	PUHZ-SHW80YAA (-BS)	PUHZ-SHW112YAA (-BS)	PUHZ-SHW140YHA (-BS)
TECNOLOGÍA			POWER INVERTER	POWER INVERTER	ZUBADAN	ZUBADAN	ZUBADAN
<b>Calefacción</b>	A7W35 (min - nom - max)	kW	3,4 - 11,2 - 13,1	5,8 - 16,0 - 17,3	3,4 - 8,0 - 9,3	3,4 - 11,2 - 13,1	5,5 - 14,0 - 16,4
		COP	4,46	4,10	4,65	4,46	4,22
	Clase energética	W35 / W55	A++ / A++	A++ / A++	A++ / A++	A++ / A++	A++ / A++
	SCOP clima cálido*	W35 / W55	6,60 / 4,65	5,73 / 4,05	5,63 / 4,08	5,65 / 4,10	5,35 / 3,93
	SCOP clima medio*	W35 / W55	4,33 / 3,38	4,18 / 3,25	4,38 / 3,45	4,40 / 3,50	4,20 / 3,28
<b>Refrigeración</b>	A2W35	kW / COP	10,0 / 3,32	12,0 / 3,24	8,0 / 3,55	11,2 / 3,22	14,0 / 2,96
	A-7W35	kW / COP	8,9 / 3,20	11,2 / 2,85	8,0 / 3,48	11,2 / 3,34	14,0 / 2,58
	A35W7	kW / EER	10,0 / 2,83	12,5 / 2,32	7,1 / 3,31	10,0 / 2,83	12,5 / 2,17
	A35W18	kW / EER	10,0 / 4,74	14,0 / 4,08	7,1 / 4,52	10,0 / 4,74	12,5 / 4,26
	SCOPdhw*	Clima cálido / Clima medio		3,78 / 3,41	3,77 / 3,25	3,78 / 3,41	3,78 / 3,41
Rango de funcionamiento	Calor	°C	-20 — +21	-20 — +21	-28 — +21	-28 — +21	-28 — +21
	ACS	°C	-20 — +35	-20 — +35	-28 — +35	-28 — +35	-28 — +35
Salida de agua	Frío	°C	-15 — +46	-15 — +46	-15 — +46	-15 — +46	-15 — +46
	máx calor / mín frío	°C	+60 / +5	+60 / +5	+60 / +5	+60 / +5	+60 / +5
Dimensiones	Al. x An. x Fo.	mm	1020 x 1050 x 480	1350 x 950 x 330	1020 x 1050 x 480	1020 x 1050 x 480	1350 x 950 x 330
	Peso neto	kg	114 (126)	118 (130)	116 (128)	116 (128)	134
Ventilador	Caudal de aire	m <sup>3</sup> /min	50	100	50	50	100
Nivel sonoro	SPL (Calor/Frío)	dB	47	54	45 / 48	47 / 49	52 / 51
	PWL (Calor)	dB	60	72	59	60	70
Tuberías frigoríficas	Ø Líquido / Gas	mm	9,52 (3/8") / 15,88 (5/8")	9,52 (3/8") / 15,88 (5/8")	9,52 (3/8") / 15,88 (5/8")	9,52 (3/8") / 15,88 (5/8")	9,52 (3/8") / 15,88 (5/8")
	L. máx / Altura máx.	m	75 / 30	75 / 30	75 / 30	75 / 30	75 / 30
Gas refrigerante R410A (GWP 2088)	Precarga (kg / m / t CO <sub>2</sub> Eq.)		4,2 / 10 / 8,77	4,6 / 10 / 9,61	4,6 / 30 / 9,61	4,6 / 30 / 9,61	5,5 / 30 / 11,49
	Carga máx (kg / m / t CO <sub>2</sub> Eq.)		6,0 / 75 / 12,53	7,5 / 75 / 15,66	6,0 / 75 / 12,53	6,0 / 75 / 12,53	7,9 / 75 / 16,50
Datos eléctricos	Corriente máxima	A	28 (13)	29,5 (13)	22 (13)	28 (13)	13
	Caudal de agua	L/min	14,4 — 32,1	20,1 — 36,9	10,2 — 22,9	14,4 — 32,1	17,9 — 36,9
Circuito primario	Vol. mín. adicional***	L	9	12	6	11	15
	<b>PVR</b>						
	<b>Monofásica</b>	€	<b>3.579 €</b>	<b>4.996 €</b>	<b>3.732 €</b>	<b>4.305 €</b>	--
	<b>Trifásica</b>	€	<b>3.904 €</b>	<b>5.438 €</b>	<b>3.999 €</b>	<b>4.648 €</b>	<b>5.583 €</b>
	<b>Monofásica -BS</b>	€	<b>3.879 €</b>	<b>5.296 €</b>	<b>4.032 €</b>	<b>4.605 €</b>	--
	<b>Trifásica -BS</b>	€	<b>4.204 €</b>	<b>5.738 €</b>	<b>4.299 €</b>	<b>4.948 €</b>	<b>5.883 €</b>

\* Datos de eficiencia energética para combinaciones con Hydrobox Duo de 200L ERST20C-VM2D. SCOPdhw según EN16147:2017

\*\*\* Volumen mínimo adicional para zonas climáticas media y cálida según la directiva 2009/125/EC y el reglamento UE N° 813/2013

Los valores marcados entre paréntesis (XXX) corresponden a las unidades trifásicas

Unidades con terminación -BS solo disponibles bajo pedido.

Tablas de eficiencia energética a partir de la página 90.

### Opcionales para unidades exteriores

MODELO	DESCRIPCIÓN	PVR
ATW-BLY-AA	Tratamiento Blygold para exteriores "AA"	<b>A consultar</b>
PAC-SH96SG-E	Deflector salida aire (Exteriores chasis KA, AA)	<b>114 €</b>
PAC-SH95AG-E	Guía protección viento (Exteriores chasis KA, AA)	<b>254 €</b>
PAC-SJ82AT-E	Acople para PAC-SH96SG/95AG-E (Exteriores chasis AA)	<b>163 €</b>
PAC-SJ83DP-E	Bandeja drenaje centralizada (Exteriores chasis AA)	<b>254 €</b>

MODELO	DESCRIPCIÓN	PVR
ATW-BLY-2VN	Tratamiento Blygold para exteriores de 2 ventiladores	<b>A consultar</b>
PAC-SG59SG-E	Deflector salida aire (Exteriores chasis HA)	<b>114 €</b>
PAC-SH63AG-E	Guía protección viento (Exteriores chasis HA)	<b>254 €</b>
PAC-SG64DP-E	Bandeja drenaje centralizada (Exteriores chasis HA)	<b>254 €</b>
PAC-SG61DS-E	Tapones/guía drenaje (Exteriores chasis AA, HA, KA)	<b>34 €</b>
PAC-SK52ST	Herramienta de monitorización y diagnóstico	<b>86 €</b>



### Unidades interiores reversibles

MODELO		ERSC-VM2D	ERST20C-VM2D	ERST30C-VM2ED
Volumen acumulador ACS	L	--	200	300
Exteriores compatibles	PUHZ-SW100/120	•	•	•
	PUHZ-SHW80/112/140	•	•	•
Modos de trabajo		Frío / Calor	Frío / Calor / ACS	Frío / Calor / ACS
Dimensiones (Al. x An. X Fo.)	mm	800 x 530 x 360	1600 x 595 x 680	2050 x 595 x 680
Peso vacío/lleño	kg	48 / 54	113 / 320	120 / 428
Resistencia de apoyo (Fases / Capacidad)		1~ / 2kW	1~ / 2kW	1~ / 2kW
Nivel sonoro	db(A)	40	40	40
Tuberías	Impuls. y ret. primario	mm	G1 roscado	Ø28 compresión
	ACS (llenado y vaciado)	mm	-- / --	Ø22 compresión
	Drenaje de condensados	mm	Ø20 (ext)	Ø26 (int) VP-20
	Ø Líquido / Gas	mm	9,52 (3/8") / 15,88 (5/8")	9,52 (3/8") / 15,88 (5/8")
ACS: Clase energética / Perfil		--	A+ / L	A / XL
<b>PVR</b>	<b>€</b>	<b>2.941 €</b>	<b>4.886 €</b>	<b>5.130 €</b>

Hydrobox Duo de 300L ERST30C-VM2ED: Requiere añadir el vaso de expansión PAC-EVP12-E.

### Unidades interiores calefacción

MODELO		EHSC-VM2D	EHST20C-VM2D	EHST30C-YM9ED
Volumen acumulador ACS	L	--	200	300
Exteriores compatibles	PUHZ-SW100/120	•	•	•
	PUHZ-SHW80/112/140	•	•	•
Modos de trabajo		Calor	Calor / ACS	Calor / ACS
Dimensiones (Al. x An. X Fo.)	mm	800 x 530 x 360	1600 x 595 x 680	2050 x 595 x 680
Peso vacío/lleño	kg	48 / 54	113 / 320	120 / 428
Resistencia de apoyo (Fases / Capacidad)		1~ / 2kW	1~ / 2kW	3~ / 3+6kW
Nivel sonoro	db(A)	40	40	40
Tuberías	Impuls. y ret. primario	mm	Ø28 compresión	Ø28 compresión
	ACS (llenado y vaciado)	mm	-- / --	Ø22 compresión
	Drenaje de condensados	mm	--	--
	Ø Líquido / Gas	mm	9,52 (3/8") / 15,88 (5/8")	9,52 (3/8") / 15,88 (5/8")
ACS: Clase energética / Perfil		--	A+ / L	A / XL
<b>PVR</b>	<b>€</b>	<b>2.790 €</b>	<b>4.615 €</b>	<b>5.131 €</b>

Hydrobox Duo de 300L EHST30C-YM9ED: Requiere añadir el vaso de expansión PAC-EVP12-E.

### Combinaciones recomendadas

	SISTEMA DE PRODUCCIÓN			ACCESORIOS OPCIONALES			Total PVR
	Unidad exterior	Hydrobox Duo	PVR				
ATW-P11S-T20D 11 kW / 200L	Unidad exterior 11kW	PUHZ-SW100VAA	<b>3.579 €</b>	Interfaz WiFi	MAC-567IF-E	<b>99 €</b>	<b>8.564 €</b>
	Hydrobox Duo 200L	ERST20C-VM2D	<b>4.886 €</b>				
ATW-P16-T20D 16kW / 200L	Unidad exterior 16kW	PUHZ-SW120VHA	<b>4.996 €</b>	Interfaz WiFi	MAC-567IF-E	<b>99 €</b>	<b>9.981 €</b>
	Hydrobox Duo 200L	ERST20C-VM2D	<b>4.886 €</b>				
8kW (ZD) / 200L	Unidad exterior 8kW	PUHZ-SHW80VAA	<b>3.732 €</b>	Interfaz WiFi	MAC-567IF-E	<b>99 €</b>	<b>8.717 €</b>
	Hydrobox Duo 200L	ERST20C-VM2D	<b>4.886 €</b>				
11kW (ZD) / 200L	Unidad exterior 11kW	PUHZ-SHW112VAA	<b>4.305 €</b>	Interfaz WiFi	MAC-567IF-E	<b>99 €</b>	<b>9.290 €</b>
	Hydrobox Duo 200L	ERST20C-VM2D	<b>4.886 €</b>				
14kW (ZD) / 300L	Unidad exterior 14kW	PUHZ-SHW140YHA	<b>5.583 €</b>	Interfaz WiFi	MAC-567IF-E	<b>99 €</b>	<b>10.915 €</b>
	Hydrobox Duo 300L	ERST30C-VM2ED	<b>5.130 €</b>				

### Opcionales para unidades interiores

MODELO	DESCRIPCIÓN	PVR	MODELO	DESCRIPCIÓN	PVR
PAC-TZ02-E	Kit de 2 zonas para unidades interiores Gen-D	<b>1.040 €</b>	PAR-WT50R-E	Mando inalámbrico	<b>80 €</b>
PAC-EVP12-E	Vaso de expansión para EH/RST30	<b>103 €</b>	PAR-WR51R-E	Receptor inalámbrico	<b>85 €</b>
PAC-SE41TS-E	Sonda de ambiente remota	<b>60 €</b>	PAC-RC01-E	Tapa embellecedora para hueco del mando de IU	<b>5 €</b>
PAC-TH011-E	Sonda temperatura para control de zonas	<b>57 €</b>	KLIC-MITTE	Adaptador KNX para Ecodan	<b>360 €</b>
PAC-TH012HT-E	Sonda caldera o tanque de inercia (5m) (GenD)	<b>72 €</b>	MELCOBEMS MINI (A1M)	Interfaz Modbus	<b>200 €</b>
PAC-TH012HTL-E	Sonda caldera o tanque de inercia (30m) (GenD)	<b>149 €</b>	MAC-567IF-E	Adaptador WiFi para control por Smartphone (hasta finalizar existencias)	<b>99 €</b>
PAC-IH01V2-E	Resistencia de inmersión 1~/1kW	<b>195 €</b>	MAC-587IF	Adaptador WiFi para control por Smartphone (consultar disponibilidad)	<b>99 €</b>
PAC-IH03V2-E	Resistencia de inmersión 1~/3kW	<b>237 €</b>			



## R410 Alta capacidad (22kW ~ 25kW)

20,00 kW  
18,00 kW

25,00 kW  
22,00 kW

23,00 kW  
20,00 kW

### Unidades exteriores trifásicas

MODELO			PUHZ-SW160YKA(-BS)	PUHZ-SW200YKA(-BS)	PUHZ-SHW230YKA2
TECNOLOGÍA			POWER INVERTER	POWER INVERTER	ZUBADAN
<b>Calefacción</b>	A7W35 (min - nom - max)	kW	5,8 - 22,0 - 27,7	5,8 - 25,0 - 30,1	11,4 - 23,0 - 28,0
		COP	4,20	4,00	3,65
	Clase energética	W35 / W55	A++ / A++	A++ / A++	A++ / A++
	SCOP clima cálido*	W35 / W55	5,45 / 3,88	5,35 / 3,78	5,13 / 3,83
	SCOP clima medio*	W35 / W55	4,15 / 3,23	4,18 / 3,30	4,20 / 3,28
	A2W35	kW / COP	16,0 / 3,11	20,0 / 2,80	23,0 / 2,37
<b>Refrigeración</b>	A-7W35	kW / COP	13,4 / 2,80	15,3 / 2,67	23,0 / 2,85
	A35W7	kW / EER	16,0 / 2,76	20,0 / 2,25	20,0 / 2,22
Rango de funcionamiento	A35W18	kW / EER	18,0 / 4,56	22,0 / 4,10	20,0 / 3,55
	Calor	°C	-20 — +21	-20 — +21	-25 — +21
	ACS	°C	-20 — +35	-20 — +35	-25 — +35
Salida de agua	Frío	°C	-15 — +46	-15 — +46	-5 — +46
	máx calor / mín frío	°C	+60 / +5	+60 / +5	+60 / +5
Dimensiones	Al. x An. x Fo.	mm	1338 x 1050 x 330	1338 x 1050 x 330	1338 x 1050 x 330
	Peso neto	kg	136	136	149
Ventilador	Caudal de aire	m³/min	140	140	140
Nivel sonoro	SPL (Calor/Frío)	dB	62	62	59 / 58
	PWL (Calor)	dB	78	78	75
Tuberías frigoríficas	Ø Líquido / Gas	mm	9,52 (3/8") / 25,40 (1")	12,70 (1/2") / 25,40 (1")	12,70 (1/2") / 25,40 (1")
	L. máx / Altura máx.	m	80 / 30	80 / 30	80 / 30
Gas refrigerante R410A (GWP 2088)	Precarga (kg / m / t CO <sub>2</sub> Eq.)		7,1 / 30 / 14,83	7,7 / 30 / 16,08	7,7 / 30 / 16,08
	Carga máx (kg / m / t CO <sub>2</sub> Eq.)		11,1 / 80 / 23,18	12,9 / 80 / 26,94	12,9 / 80 / 26,94
Datos eléctricos	Corriente máxima	A	19	31	26
Circuito primario	Caudal de agua	L/min	23,0 — 63,1	28,7 — 71,7	28,7 — 65,9
	Vol. mín. adicional***	L	18	24	28
<b>PVR</b>	<b>Trifásica</b>	€	<b>6.454 €</b>	<b>7.668 €</b>	<b>9.690 €</b>
	<b>Trifásica -BS</b>	€	<b>6.754 €</b>	<b>7.968 €</b>	--

\* Datos de eficiencia energética para combinaciones con Hydrobox ERSE-\*\*\*D.

\*\*\* Volumen mínimo adicional para zonas climáticas media y cálida según la directiva 2009/125/EC y el reglamento UE N° 813/2013

Unidades con terminación -BS solo disponibles bajo pedido.

Tablas de capacidad y eficiencia energética a partir de la página 90.

### Opcionales para unidades exteriores

MODELO	DESCRIPCIÓN	PVR	MODELO	DESCRIPCIÓN	PVR
ATW-BLY-2VN	Tratamiento Blygold para exteriores de 2 ventiladores	<b>A consultar</b>	PAC-SH97DP-E	Bandeja drenaje centralizada (Exteriores chasis KA, PUMY)	<b>254 €</b>
PAC-SH96SG-E	Deflector salida aire (Exteriores chasis KA, AA)	<b>114 €</b>	PAC-SG61DS-E	Tapones/guía drenaje (Exteriores chasis AA, HA, KA)	<b>34 €</b>
PAC-SH95AG-E	Guía protección viento (Exteriores chasis KA, AA)	<b>254 €</b>	PAC-SK52ST	Herramienta de monitorización y diagnóstico	<b>86 €</b>



# Gama **ecodan**<sup>®</sup>

## R410 Alta capacidad (22kW ~ 25kW)



### Unidades interiores

MODELO		ERSE-MED	ERSE-YM9ED	EHSE-YM9ED
Volumen acumulador ACS	L	--	--	--
Exteriores compatibles	PUHZ-SW160/200	•	•	•
	PUHZ-SHW230	•	•	•
Modos de trabajo		Frío / Calor	Frío / Calor	Calor
Dimensiones (Al. x An. X Fo.)	mm	950 x 600 x 360	950 x 600 x 360	950 x 600 x 360
Peso vacío/llevo	kg	62 / 72	64 / 74	64 / 74
Resistencia de apoyo (Fases / Capacidad)		--	3~ / 3+6kW	3~ / 3+6kW
Nivel sonoro	db(A)	45	45	45
Tuberías	Impuls. y ret. primario	mm	G1-1/2 roscado	Ø28 compresión
	Drenaje de condensados	mm	Ø20 (ext)	Ø20 (ext)
	Ø Líquido / Gas	mm	9,52 (3/8") / 25,4 (1")	9,52 (3/8") / 25,4 (1")
ACS: Clase energética / Perfil		--	--	--
<b>PVR</b>	<b>€</b>	<b>4.202 €</b>	<b>4.307 €</b>	<b>3.992 €</b>

### Combinaciones recomendadas

		SISTEMA DE PRODUCCIÓN		ACCESORIOS OPCIONALES			Total PVR
22kW	Unidad exterior 22kW	PUHZ-SW160YKA	<b>6.454 €</b>	Interfaz WiFi	MAC-567IF-E	<b>99 €</b>	<b>10.860 €</b>
	Hydrobox	ERSE-YM9ED	<b>4.307 €</b>				
25kW	Unidad exterior 25kW	PUHZ-SW200YKA	<b>7.668 €</b>	Interfaz WiFi	MAC-567IF-E	<b>99 €</b>	<b>12.074 €</b>
	Hydrobox	ERSE-YM9ED	<b>4.307 €</b>				
23kW (ZD)	Unidad exterior 23kW	PUHZ-SHW230YKA2	<b>9.690 €</b>	Interfaz WiFi	MAC-567IF-E	<b>99 €</b>	<b>14.113 €</b>
	Hydrobox	ERSE-YM9ED	<b>4.307 €</b>				

### Opcionales para unidades interiores

MODELO	DESCRIPCIÓN	PVR	MODELO	DESCRIPCIÓN	PVR
PAC-SG73RJ-E	Adaptador Ø9,52mm → Ø12,7mm	<b>17 €</b>	PAR-WR51R-E	Receptor inalámbrico	<b>85 €</b>
PAC-TZ02-E	Kit de 2 zonas para unidades interiores Gen-D	<b>1.040 €</b>	PAC-RC01-E	Tapa embellecedora para hueco del mando de IU	<b>5 €</b>
PAC-SE41TS-E	Sonda de ambiente remota	<b>60 €</b>	KLIC-MITTE	Adaptador KNX para Ecodan	<b>360 €</b>
PAC-TH011-E	Sonda temperatura para control de zonas	<b>57 €</b>	MELCOBEMS MINI (A1M)	Interfaz Modbus	<b>200 €</b>
PAC-TH012HT-E	Sonda caldera o tanque de inercia (5m) (GenD)	<b>72 €</b>	MAC-567IF-E	Adaptador WiFi para control por Smartphone (hasta finalizar existencias)	<b>99 €</b>
PAC-TH012HTL-E	Sonda caldera o tanque de inercia (30m) (GenD)	<b>149 €</b>	MAC-587IF	Adaptador WiFi para control por Smartphone (consultar disponibilidad)	<b>99 €</b>
PAR-WT50R-E	Mando inalámbrico	<b>80 €</b>			



## R410A 100% Hidráulico (5kW)



5,00 kW

4,50 kW

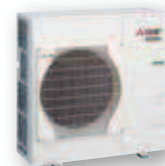

### Unidades exteriores monofásicas

MODELO		PUHZ-W50VHA	
TECNOLOGÍA		POWER INVERTER	
<b>Calefacción</b>	A7W35 (min - nom - max)	kW	2,8 - 5,0 - 5,0
		COP	4,5
	Clase energética	W35 / W55	A++ / A++
	SCOP clima cálido*	W35 / W55	5,55 / 4,00
	SCOP clima medio*	W35 / W55	4,13 / 3,25
<b>Refrigeración</b>	A2W35	kW / COP	5,00 / 3,50
	A-7W35	kW / COP	4,50 / 3,00
	A35W7	kW / EER	4,50 / 2,94
	A35W18	kW / EER	4,50 / 4,44
SCOPdhw*	Clima cálido / Clima medio		3,31 / 2,50
Rango de funcionamiento	Calor	°C	-15 — +21
	ACS	°C	-15 — +35
	Frío	°C	-5 — +46
Salida de agua	máx calor / mín frío	°C	+60 / +5
Dimensiones	Al. x An. X Fo.	mm	1020 x 1050 x 480
	Peso neto	kg	116
Ventilador	Caudal de aire	m³/min	50
Nivel sonoro	SPL (Calor/Frío)	dB	46 / 48
	PWL (Calor)	dB	61
Gas refrigerante R410A (GWP 2088)	Precarga (kg / m / t CO <sub>2</sub> Eq.)		1,7 / -- / 3,55
	Carga máx (kg / m / t CO <sub>2</sub> Eq.)		--
Datos eléctricos	Corriente máxima	A	13
Circuito primario	Caudal de agua	L/min	6,5 — 14,3
<b>PVR</b>	<b>Monofásica</b>	<b>€</b>	<b>2.350 €</b>

Unidades disponibles hasta finalizar existencias.

Datos de eficiencia energética para combinaciones con kit premontado ERPT18X-VS3C. SCOPdhw según EN16147:2017.

### Combinaciones recomendadas

SISTEMA DE PRODUCCIÓN			Total PVR
5kW / 180L	Unidad exterior 5kW	PUHZ-W50VHA	2.350 €
	Kit premontado 180L	ERPT18X-VS3C	4.790 €
			<b>7.140 €</b>

### Opcionales para unidades exteriores

MODELO	DESCRIPCIÓN	PVR
ATW-BLY-VHA	Tratamiento Blygold para exteriores VHA de 1 ventilador	<b>A consultar</b>
PAC-SG59SG-E	Deflector salida aire (Exteriores chasis HA)	<b>114 €</b>
PAC-SH63AG-E	Guía protección viento (Exteriores chasis HA)	<b>254 €</b>

MODELO	DESCRIPCIÓN	PVR
PAC-SG64DP-E	Bandeja drenaje centralizada (Exteriores chasis HA)	<b>254 €</b>
PAC-SG61DS-E	Tapones/guía drenaje (Exteriores chasis AA, HA, KA)	<b>34 €</b>
PAC-SK52ST	Herramienta de monitorización y diagnóstico	<b>86 €</b>



# Gama **ecodan**<sup>®</sup>

## R410A 100% Hidráulico (5kW)



ecodan



### Unidades interiores

MODELO		ERPT18X-VS3C	
Volumen acumulador ACS	L	180L	
Exteriores	PUHZ-W50VHA	•	
Modos de trabajo		Frío / Calor / ACS	
Dimensiones (Al. x An. X Fo.)	mm	1850 x 590 x 570	
Peso vacío/lleño	kg	130 / 335	
Resistencia de apoyo (Fases / Capacidad)		1 ~ / 3kW	
Tanque de inercia integrado	L	40L	
Tuberías	Impuls. y ret. primario	mm	25,4 (1")
	Impuls. y ret. secundario	mm	25,4 (1")
	ACS (llenado y vaciado)	mm	19,05 (¾")
	Drenaje de condensados	mm	15
<b>PVR</b>	<b>€</b>	<b>4.790 €</b>	

No fabricado por Mitsubishi Electric.  
 Disponible hasta finalizar existencias  
 No compatibles con unidades exteriores 100% hidráulicas de R32 PUZ-(H)WM  
 Necesita una bomba de circulación para el circuito secundario, no suministrada por Mitsubishi Eléctric.

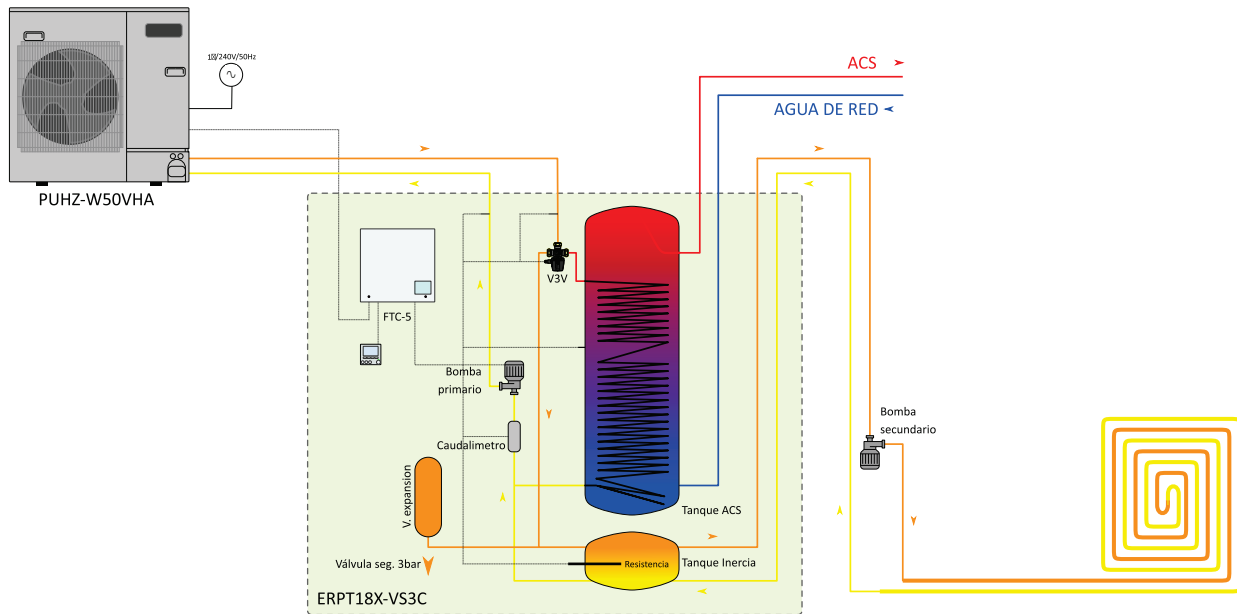

Esquema conceptual. No se han representado todos los elementos hidráulicos. Bomba de circulación del circuito secundario no suministrada por Mitsubishi Electric. Consultar documentación técnica.

### Opcionales para ERPT18X

MODELO	DESCRIPCIÓN	PVR
PAC-SE41TS-E	Sonda de ambiente remota	<b>60 €</b>
PAC-TH011-E	Sonda temperatura para control de zonas	<b>57 €</b>
PAR-WT50R-E	Mando inalámbrico	<b>80 €</b>
PAR-WR51R-E	Receptor inalámbrico	<b>85 €</b>

MODELO	DESCRIPCIÓN	PVR
KLIC-MITTE	Adaptador KNX para Ecodan	<b>360 €</b>
MELCOBEMS MINI (A1M)	Interfaz Modbus	<b>200 €</b>
MAC-567IF-E	Adaptador WiFi para control por Smartphone (hasta finalizar existencias)	<b>99 €</b>
MAC-587IF	Adaptador WiFi para control por Smartphone (consultar disponibilidad)	<b>99 €</b>



## Solución Abierta

Saca partido a la capacidad y eficiencia de las unidades exteriores Ecodan para cualquiera que sea tu proyecto. El control FTC6 te proporciona el control más avanzado orientado al confort, mientras que el FTC2BR está más orientado a la integración con sistemas de control externos. Tú eliges.

FTC	FTC6	FTC ESCLAVO	FTC2BR
Modelo	PAC-IF071B-E	PAC-SIF051B-E	PAC-IF033B-E
Dimensiones (mm)	393 x 422 x 87	255 x 289 x 73	336 x 278 x 69
Peso (kg)	3,7	1,9	2,4
Componentes			
Sonda refrigerante líquido (TH2)	5m	5m	5m
Sondas agua imp/ret (THW1/2)	5m	5m	5m
Sonda para ACS (THW5)	--	--	5m
Cable para mando	10m	10m	5m
Mando	•	•	•
Tarjeta SD	•	•	--
<b>PVR</b>	<b>1.140 €</b>	<b>611 €</b>	<b>850 €</b>

COMPONENTES PARA SOLUCIÓN ABIERTA		SPLIT R410	SPLIT R32		100% HIDR. R32
Modelo		PUHZ-S(H)W	PUD-S(H)WM	SUZ-SWM	PUZ-(H)WM
Compatibilidad	FTC-6	PAC-IF071B-E	•	•	•
	FTC2BR	PAC-IF033B-E	•	•	•
	FTC Esclavo	PAC-SIF051B-E	•	--	--
Accesorios	Caudalímetro	PAC-FS01-E	--	Opcional	Opcional
	Sensor de presión	PAC-PS01-E	--	--	<b>Obligatorio</b>
Otros*	Intercambiador de placas	<b>Obligatorio</b>	<b>Obligatorio</b>	<b>Obligatorio</b>	--

\*No suministrado por Mitsubishi Electric

### Ejemplos de combinaciones para sistemas 100% hidráulicos

	SISTEMA DE PRODUCCIÓN			ACCESORIOS PARA ACS			Total PVR
5kW / 200L	Unidad exterior 5kW	PUZ-WM50VHA	<b>2.920 €</b>	Sonda ACS 5m	PAC-TH011TK2-E	<b>31 €</b>	<b>5.957 €</b>
	Control FTC6	PAC-IF071B-E	<b>1.140 €</b>	Válvula de 3 vías	ATW-VAL-USV20	<b>132 €</b>	
	Caudalímetro (obligatorio)	PAC-FS01-E	<b>139 €</b>	Tanque inox 200L	ATW-ACS-L20D	<b>1.595 €</b>	
8kW / 300L	Unidad exterior 8kW	PUZ-WM85VAA	<b>3.677 €</b>	Sonda ACS 5m	PAC-TH011TK2-E	<b>31 €</b>	<b>7.214 €</b>
	Control FTC6	PAC-IF071B-E	<b>1.140 €</b>	Válvula de 3 vías	ATW-VAL-USV20	<b>132 €</b>	
	Caudalímetro (obligatorio)	PAC-FS01-E	<b>139 €</b>	Tanque inox 300L	ATW-ACS-L30D	<b>2.095 €</b>	
14kW / 500L	Unidad exterior 14kW	PUZ-HWM140VHA	<b>6.729 €</b>	Sonda ACS 5m	PAC-TH011TK2-E	<b>31 €</b>	<b>11.683 €</b>
	Control FTC6	PAC-IF071B-E	<b>1.140 €</b>	Válvula de 3 vías (alta cap)	ATW-VAL-USV32	<b>249 €</b>	
	Caudalímetro (obligatorio)	PAC-FS01-E	<b>139 €</b>	Tanque inox 500L	ATW-ACS-L50D	<b>3.395 €</b>	

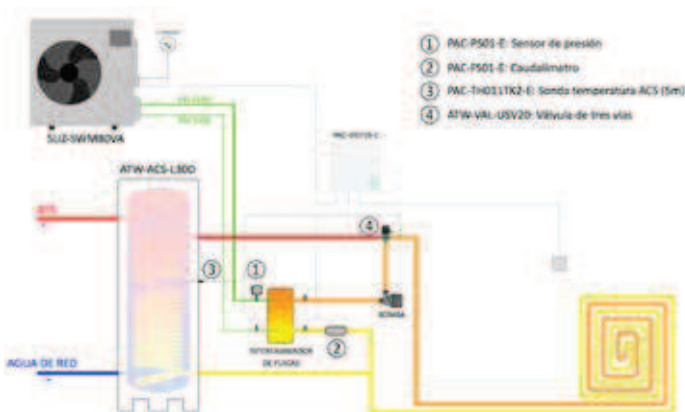

Esquema conceptual. No se han representado todos los elementos hidráulicos. Intercambiador de placas y bomba de circulación no suministrados por Mitsubishi Electric. Consultar documentación técnica.

### Accesorios

MODELO	DESCRIPCIÓN	PVR
PAC-FS01-E	Caudalímetro	<b>139 €</b>
PAC-PS01-E	Sensor de presión para tubería de gas	<b>86 €</b>
PAC-TH011TK2-E	Sonda para tanque ACS (5m) (GenD)	<b>31 €</b>

MODELO	DESCRIPCIÓN	PVR
PAC-TH011TKL2-E	Sonda para tanque ACS (30m) (GenD)	<b>93 €</b>
ATW-VAL-USV20	Válvula de tres vías (OU <= 120)	<b>132 €</b>
ATW-VAL-USV32	Válvula de tres vías (OU >= 140)	<b>249 €</b>





# Gama **ecodan**<sup>®</sup>

## Kit premontado ERPT18X-VS3D



ecodan

## Kit premontado ERPT18X-VS3D

**NOVEDAD**

El Kit premontado ERPT18X-VS3D consiste en un sistema “Solución Abierta” desarrollado para Mitsubishi Electric que agrupa en un único mueble de reducidas dimensiones los componentes hidráulicos más habituales para sistemas 100% Hidráulicos.

El Kit premontado ERPT18X-VS3D también se puede servir en versión panelable para integrar en mobiliario de cocina.



KIT PREMONTADO SOLUCIÓN ABIERTA		ERPT18X-VS3D	
Volumen acumulador ACS	L	180	
Exteriores compatibles	PUZ-(H)WM	•	
	PUHZ-(H)W	--	
Modos de trabajo		Frío / Calor / ACS	
Dimensiones (Al. x An. x Fo.)	mm	1850 x 590 x 570	
Peso vacío/lleño	kg	130 / 335	
Resistencia de apoyo (Fases / Capacidad)		1~ / 3kW	
Sistema de control		FTC-6	
Tanque de inercia integrado	L	40	
Vaso de expansión	L	7	
Serpentin ACS	Superficie	m <sup>2</sup>	1,8
	Pérdida de carga (5m <sup>3</sup> /h)	mca	20
	Impuls. y ret. primario	mm	25,4 (1")
Tuberías	Impuls. y ret. secundario	mm	25,4 (1")
	ACS (llenado y vaciado)	mm	19,05 (¾")
	Drenaje de condensados	mm	15
Tanque ACS: Pérdidas de calor / Clase energética			63W / B
<b>PVR</b>		<b>€</b>	<b>4.886 €</b>

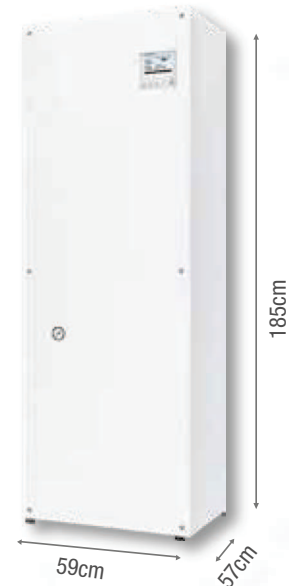

Información preliminar sujeta a cambios. Consultar disponibilidad. Producto no fabricado por Mitsubishi Electric. Solo compatible con unidades exteriores 100% hidráulicas de R32.

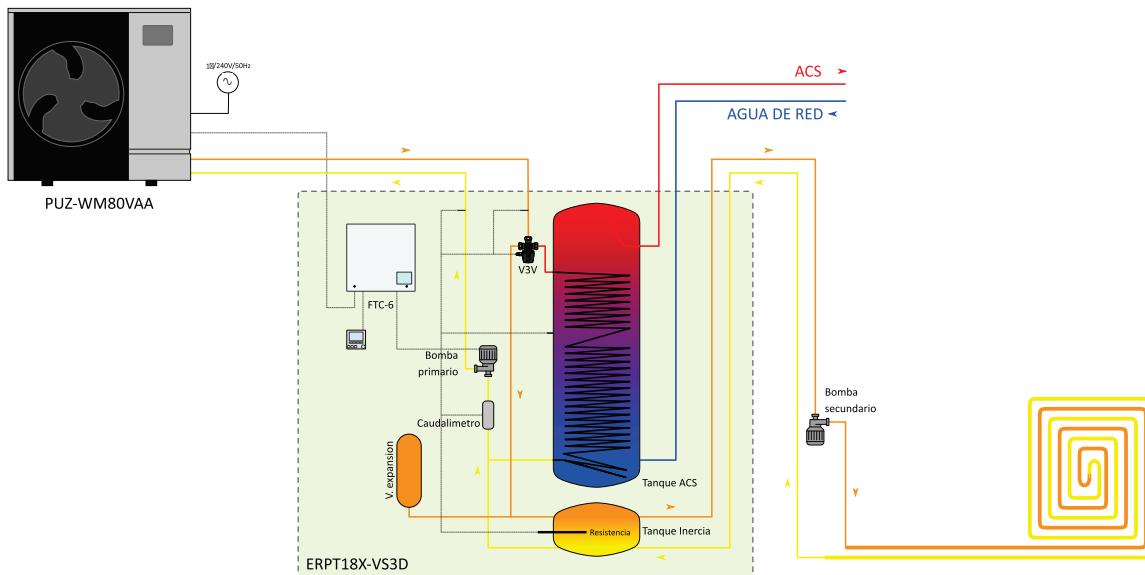

Esquema conceptual. No se han representado todos los elementos hidráulicos. Bomba de circulación del circuito secundario no suministrada por Mitsubishi Electric. Consultar documentación técnica.

### Opcionales para ERPT18X

MODELO	DESCRIPCIÓN	PVR
PAC-SE41TS-E	Sonda de ambiente remota	60 €
PAC-TH011-E	Sonda temperatura para control de zonas	57 €
PAR-WT50R-E	Mando inalámbrico	80 €
PAR-WR51R-E	Receptor inalámbrico	85 €

MODELO	DESCRIPCIÓN	PVR
KLIC-MITTE	Adaptador KNX para Ecodan	360 €
MELCOBEMS MINI (A1M)	Interfaz Modbus	200 €
MAC-567IF-E	Adaptador WiFi para control por Smartphone (hasta finalizar existencias)	99 €
MAC-587IF	Adaptador WiFi para control por Smartphone (consultar disponibilidad)	99 €



## Tablas de capacidad - Refrigeración

Modelo Exterior	Régimen	Tª Ambiente [°C]	Tª Agua [°C]			
			7		18	
			kW	EER	kW	EER
SUZ-SWM40VA	Max	30	5,3	3,72	7,3	5,46
		35	5,1	3,18	7,0	4,56
	Nominal	30	4,5	3,95	5,6	6,10
		35	4,5	3,29	5,6	4,97
	Min	30	1,3	3,75	1,9	6,07
		35	1,2	3,17	1,8	5,03
SUZ-SWM60VA	Max	30	6,2	3,37	8,6	5,00
		35	5,9	2,87	8,3	4,16
	Nominal	30	5,0	3,59	6,0	5,90
		35	5,0	3,02	6,0	4,88
	Min	30	1,7	3,02	2,5	5,33
		35	1,6	2,56	2,4	4,32
SUZ-SWM80VA	Max	30	6,5	3,28	8,9	4,93
		35	6,2	2,79	8,5	4,10
	Nominal	30	5,4	3,53	6,3	5,79
		35	5,4	3,00	6,3	4,80
	Min	30	1,7	3,02	2,5	5,33
		35	1,6	2,56	2,4	4,32
PUZ-WM50VHA (-BS)	Max	30	5,3	3,60	7,1	4,46
		35	4,5	3,40	6,9	4,16
	Nominal	30	4,5	3,62	4,5	5,40
		35	4,5	3,40	4,5	5,00
	Min	30	2,0	4,69	2,7	6,38
		35	1,9	4,01	2,6	5,66
PUZ-WM60VAA (-BS)	Max	30	6,3	3,73	8,7	3,98
		35	6,0	3,30	8,4	3,51
	Nominal	30	6,0	3,89	6,0	6,42
		35	6,0	3,30	6,0	4,45
	Min	30	2,4	5,54	3,3	6,82
		35	2,3	4,58	3,2	5,46
PUZ-WM85V/YAA(-BS)	Max	30	7,9	3,56	10,9	4,38
		35	7,5	3,15	10,5	3,87
	Nominal	30	7,5	3,71	7,5	7,07
		35	7,5	3,15	7,5	4,90
	Min	30	2,4	5,29	3,3	7,51
		35	2,3	4,38	3,2	6,01
PUZ-WM112VAA (-BS)	Max	30	10,6	3,91	14,8	4,67
		35	10,0	3,30	13,9	3,98
	Nominal	30	10,0	4,14	10,0	5,83
		35	10,0	3,30	10,0	4,90
	Min	30	3,0	3,45	4,3	5,79
		35	2,8	3,00	4,1	4,91
PUZ-HWM140V/YHA(-BS)	Max	30	12,3	3,63	16,2	5,14
		35	12,3	3,07	16,2	4,34
	Nominal	30	11,9	3,84	11,1	6,33
		35	11,9	3,24	11,1	5,35
	Min	30	5,3	4,37	7,7	7,21
		35	5,0	3,84	7,4	6,26
PUHZ-SW75V/YAA(-BS)	Max	30	7,4	3,07	10,0	3,84
		35	7,1	2,70	9,6	3,41
	Nominal	30	7,1	3,18	7,1	5,29
		35	7,1	2,70	7,1	4,43
	Min	30	2,5	4,52	3,4	6,75
		35	2,3	3,74	3,3	5,44

Modelo Exterior	Régimen	Tª Ambiente [°C]	Tª Agua [°C]			
			7		18	
			kW	EER	kW	EER
PUHZ-SW100V/YAA(-BS)	Max	30	11,5	3,68	15,7	4,34
		35	10,0	2,83	14,8	3,69
	Nominal	30	10,0	4,05	10,0	5,69
		35	10,0	2,83	10,0	4,74
	Min	30	3,1	4,09	4,3	5,51
		35	2,8	3,25	4,1	4,66
PUHZ-SW120V/YHA(-BS)	Max	30	13,4	2,63	17,0	4,03
		35	12,5	2,32	16,0	3,59
	Nominal	30	12,5	2,80	14,0	4,82
		35	12,5	2,32	14,0	4,08
	Min	30	8,6	3,84	11,7	5,29
		35	4,1	3,24	5,8	4,83
PUHZ-SW160YKA (-BS)	Max	30	18,8	2,61	20,9	4,39
		35	19,3	2,30	26,6	3,18
	Nominal	30	16,0	3,05	18,0	4,95
		35	16,0	2,76	18,0	4,56
	Min	30	8,2	3,59	11,3	5,45
		35	7,7	3,22	11,1	5,05
PUHZ-SW200YKA (-BS)	Max	30	21,2	2,40	25,6	3,58
		35	20,3	2,19	27,8	2,95
	Nominal	30	20,0	2,63	22,0	4,46
		35	20,0	2,25	22,0	4,10
	Min	30	8,2	3,59	11,3	5,45
		35	7,7	3,22	11,1	5,05
PUHZ-SHW80V/YAA(-BS)	Max	30	8,0	4,24	11,0	4,93
		35	7,1	3,31	10,4	4,18
	Nominal	30	7,1	4,36	7,1	5,34
		35	7,1	3,31	7,1	4,52
	Min	30	3,1	3,91	4,3	4,90
		35	2,8	3,10	4,1	4,15
PUHZ-SHW112V/YAA (-BS)	Max	30	11,5	3,68	15,7	4,34
		35	10,0	2,83	14,8	3,69
	Nominal	30	10,0	4,05	10,0	5,69
		35	10,0	2,83	10,0	4,74
	Min	30	3,1	4,09	4,3	5,51
		35	2,8	3,25	4,1	4,66
PUHZ-SHW140YHA(-BS)	Max	30	13,3	2,43	16,9	3,58
		35	12,5	2,17	16,0	3,23
	Nominal	30	12,5	2,59	12,5	4,96
		35	12,5	2,17	12,5	4,26
	Min	30	7,2	3,83	9,3	5,16
		35	3,4	3,09	4,5	4,39
PUHZ-SHW230YKA	Max	30	21,1	2,46	25,1	2,89
		35	20,0	2,22	24,0	2,65
	Nominal	30	20,0	2,60	20,0	4,09
		35	20,0	2,22	20,0	3,55
	Min	30	11,9	3,24	17,4	4,43
		35	8,9	2,98	13,7	4,37

El régimen de trabajo representa la frecuencia de trabajo del compresor.  
Datos obtenidos según la norma EN14511:2013.



## Tablas de capacidad - Calefacción (1/5)

Modelo Exterior	Régimen	Tª Ambiente [°C]	Tª Agua [°C]								
			35		45		55		60		
			kW	COP	kW	COP	kW	COP	kW	COP	
SUZ-SWM40VA	Max	-20	3,2	2,18							
		-7	6,1	2,89	5,2	2,23	4,0	1,45			
		2	5,9	3,14	5,7	2,52	5,5	1,89	5,4	1,58	
		7	7,1	4,38	6,8	3,36	5,9	2,30	5,5	1,77	
	Nominal	-20	3,2	2,18							
		-7	5,0	3,13	5,2	2,23	4,0	1,45			
		2	4,0	3,90	4,0	2,88	4,0	2,16	4,0	1,80	
		7	4,0	5,20	4,0	3,70	4,0	2,61	4,0	2,07	
	Min	-20	2,5	2,38							
		-7	2,3	3,17	2,1	2,42	1,7	1,61			
		2	2,2	4,07	2,0	3,05	1,7	2,12	1,6	1,66	
		7	2,1	5,03	2,0	3,61	1,7	2,44	1,5	1,86	
SUZ-SWM60VA	Max	-20	4,7	2,10							
		-7	7,3	2,79	6,8	2,33	6,4	1,82			
		2	6,7	3,33	6,6	2,60	6,6	2,00	6,6	1,70	
		7	8,7	4,50	8,3	3,41	8,0	2,60	7,8	2,19	
	Nominal	-20	4,7	2,10							
		-7	6,0	2,98	6,0	2,36	6,0	1,82			
		2	5,0	3,33	5,0	2,68	5,0	2,12	5,0	1,84	
		7	6,0	4,86	6,0	3,61	6,0	2,68	6,0	2,21	
	Min	-20	4,1	2,53							
		-7	3,9	3,08	3,4	2,50	2,9	1,96			
		2	3,0	4,05	2,8	3,21	2,6	2,32	2,5	1,86	
		7	2,6	4,92	2,4	3,55	2,2	2,68	2,1	2,24	
SUZ-SWM80VA	Max	-20	5,0	2,04							
		-7	7,7	2,71	7,2	2,25	6,8	1,76			
		2	7,1	3,21	7,1	2,55	7,1	1,86	7,1	1,52	
		7	9,0	4,42	8,6	3,37	8,2	2,65	8,0	2,29	
	Nominal	-20	5,0	2,04							
		-7	6,8	2,80	6,8	2,29	6,8	1,76			
		2	6,5	3,40	6,5	2,73	6,5	2,11	6,5	1,80	
		7	7,5	4,70	7,5	3,60	7,5	2,80	7,5	2,40	
	Min	-20	4,1	2,50							
		-7	3,9	3,03	3,4	2,46	2,9	1,95			
		2	3,0	4,01	2,8	3,18	2,6	2,30	2,5	1,86	
		7	2,6	4,90	2,4	3,54	2,2	2,67	2,1	2,24	
PUD-SWM60VAA(-BS)	Max	-25	4,4	1,65	3,9	1,45					
		-20	5,2	2,35	5,0	1,80					
		-7	7,6	3,10	6,8	2,45	6,0	2,00	5,3	1,65	
		2	7,0	3,50	6,5	2,85	6,0	1,78	5,5	1,75	
	Nominal	-25	4,4	1,65	3,9	1,45					
		-20	5,2	2,35	5,0	1,80					
		-7	6,0	3,15	6,0	2,45	6,0	2,00	5,3	1,65	
		2	6,0	3,60	6,0	2,85	6,0	1,78	5,5	1,75	
	Min	-25	3,6	1,60	3,4	1,35					
		-20	4,3	2,35	4,1	1,80					
		-7	3,5	2,85	3,1	2,20	2,9	1,70	3,7	1,65	
		2	3,1	3,60	2,6	2,75	2,1	1,80	3,2	1,80	
PUD-SWM80V/YAA(-BS)	Max	-25	5,0	1,70	4,7	1,44					
		-20	6,7	2,20	6,4	1,70					
		-7	8,8	3,00	8,4	2,45	8,0	1,95	7,2	1,55	
		2	9,3	3,30	8,8	2,65	8,2	1,80	8,0	1,70	
	Nominal	-25	5,0	1,70	4,7	1,44					
		-20	6,7	2,20	6,4	1,70					
		-7	8,0	3,10	8,0	2,45	8,0	1,95	7,2	1,55	
		2	8,0	3,55	8,0	2,75	8,0	1,82	8,0	1,70	
	Min	-25	3,6	1,60	3,4	1,35					
		-20	4,3	2,35	4,1	1,80					
		-7	3,5	2,85	3,1	2,20	2,9	1,70	3,7	1,65	
		2	3,1	3,60	2,6	2,75	2,1	1,80	3,2	1,80	

El régimen de trabajo representa la frecuencia de trabajo del compresor.  
Más puntos de trabajo en calefacción disponibles en nuestros Databook.  
Datos obtenidos según la norma EN14511:2013.



## Tablas de capacidad - Calefacción (2/5)

Modelo Exterior	Régimen	Tª Ambiente [°C]	Tª Agua [°C]							
			35		45		55		60	
			kW	COP	kW	COP	kW	COP	kW	COP
PUD-SWM100V/YAA(-BS)	Max	-25	7,0	1,80	6,9	1,60				
		-20	8,0	2,10	7,6	1,70				
		-7	11,9	2,65	11,3	2,20	9,5	1,85	7,8	1,60
		2	12,1	3,00	11,5	2,45	10,0	1,93	8,7	1,85
	Nominal	7	10,9	4,65	10,0	3,35	9,2	2,45	8,5	2,25
		-25	7,0	1,80	6,9	1,60				
		-20	8,0	2,10	7,6	1,70				
		-7	10,0	2,95	10,0	2,35	9,5	1,85	7,8	1,60
	Min	2	10,0	3,30	10,0	2,65	10,0	1,93	8,7	1,85
		7	8,0	5,00	8,0	3,60	8,0	2,60	8,0	2,30
		-25	4,3	1,65	4,2	1,50				
		-20	4,9	2,40	4,7	1,85				
PUD-SWM120V/YAA(-BS)	Max	-7	3,5	2,90	3,2	2,25	2,9	1,70	3,7	1,65
		2	3,2	3,60	2,7	2,75	2,1	1,80	3,2	1,90
		7	2,5	3,55	2,3	3,10	1,7	2,30	2,6	2,25
		-25	8,2	1,70	8,0	1,57				
	Nominal	-20	9,2	1,80	8,6	1,65				
		-7	13,3	2,45	12,3	2,10	11,0	1,75	9,7	1,55
		2	12,7	2,85	12,4	2,35	12,0	1,85	10,8	1,70
		7	12,9	4,10	12,1	3,10	11,2	2,55	10,5	2,20
	Min	-25	8,2	1,70	8,0	1,57				
		-20	9,2	1,80	8,6	1,65				
		-7	12,0	2,70	12,0	2,15	11,0	1,75	9,7	1,55
		2	12,0	3,24	12,0	2,40	12,0	1,85	10,8	1,70
PUD-SHWM60VAA(-BS)	Max	7	10,0	4,70	10,0	3,40	10,0	2,65	10,0	2,25
		-25	4,3	1,65	4,2	1,50				
		-20	4,9	2,40	4,7	1,85				
		-7	3,5	2,90	3,2	2,25	2,9	1,70	3,7	1,65
	Nominal	2	3,2	3,60	2,7	2,75	2,1	1,80	3,2	1,90
		7	2,5	3,55	2,3	3,10	1,7	2,30	2,6	2,25
		-28	4,7	1,70	4,4	1,42				
		-20	6,0	2,25	5,7	1,75				
	Min	-7	8,3	3,10	7,6	2,45	6,9	1,95	5,8	1,70
		2	7,0	3,60	6,5	2,90	6,0	1,91	6,0	1,75
		7	8,3	4,70	7,6	3,55	6,9	2,65	6,2	2,35
		-28	4,7	1,70	4,4	1,42				
PUD-SHWM80V/YAA(-BS)	Max	-20	6,0	2,25	5,7	1,75				
		-7	8,3	3,10	7,6	2,45	6,9	1,95	5,8	1,70
		2	7,0	3,60	6,5	2,90	6,0	1,91	6,0	1,75
		7	8,3	4,70	7,6	3,55	6,9	2,65	6,2	2,35
	Nominal	-28	4,7	1,70	4,4	1,42				
		-20	6,0	2,25	5,7	1,75				
		-7	6,0	3,15	6,0	2,50	6,0	2,00	5,8	1,70
		2	6,0	3,80	6,0	2,95	6,0	1,91	6,0	1,75
	Min	7	5,0	4,99	5,0	3,60	5,0	2,65	5,0	2,45
		-28	3,6	1,60	3,4	1,35				
		-20	4,3	2,35	4,1	1,80				
		-7	3,5	2,90	3,2	2,25	2,9	1,70	3,7	1,65
PUD-SHWM100V/YAA(-BS)	Max	2	3,1	3,60	2,6	2,75	2,1	1,80	3,2	1,80
		7	2,4	3,50	2,2	3,05	1,7	2,30	2,6	2,20
		-28	5,6	1,75	5,3	1,41				
		-20	7,6	2,20	7,3	1,70				
	Nominal	-7	10,0	2,97	9,4	2,35	8,8	1,95	7,6	1,55
		2	9,5	3,30	9,0	2,60	8,4	1,75	8,2	1,65
		7	8,9	4,60	8,2	3,45	7,5	2,55	6,8	2,30
		-28	5,6	1,75	5,3	1,41				
	Min	-20	7,6	2,20	7,3	1,70				
		-7	8,0	3,14	8,0	2,45	8,0	2,05	7,6	1,55
		2	8,0	3,75	8,0	2,85	8,0	1,88	8,0	1,70
		7	6,0	5,03	6,0	3,65	6,0	2,65	6,0	2,40

El régimen de trabajo representa la frecuencia de trabajo del compresor.  
Más puntos de trabajo en calefacción disponibles en nuestros Databook.  
Datos obtenidos según la norma EN14511:2013.



## Tablas de capacidad - Calefacción (3/5)

Modelo Exterior	Régimen	Tª Ambiente [°C]	Tª Agua [°C]									
			35		45		55		60			
			kW	COP	kW	COP	kW	COP	kW	COP		
PUD-SHWM120V/YAA(-BS)	Max	-28	9,6	1,95	9,2	1,56						
		-20	11,0	2,00	10,8	1,75						
		-7	14,9	2,40	14,1	2,10	12,4	1,85	10,0	1,60		
	Nominal	2	13,2	3,10	12,6	2,55	12,0	2,03	11,0	1,80		
		7	12,9	4,10	12,1	3,10	11,2	2,55	10,5	2,20		
		-28	9,6	1,95	9,2	1,56						
		-20	11,0	2,00	10,8	1,75						
		-7	12,0	2,85	12,0	2,35	12,0	1,95	10,0	1,60		
		2	12,0	3,30	12,0	2,60	12,0	2,03	11,0	1,80		
	Min	7	10,0	4,80	10,0	3,40	10,0	2,65	10,0	2,25		
		-28	4,0	1,90	3,8	1,50						
		-20	4,9	2,40	4,7	1,85						
-7		3,5	2,90	3,2	2,25	2,9	1,70	3,7	1,65			
2		3,2	3,60	2,7	2,75	2,1	1,80	3,2	1,90			
PUD-SHWM140V/YAA(-BS)	Max	7	2,5	3,55	2,3	3,10	1,7	2,30	2,6	2,25		
		-28	9,8	1,90	9,6	1,55						
		-20	11,8	2,00	11,5	1,70						
	Nominal	-7	15,8	2,20	15,4	2,05	15,2	1,80	11,0	1,50		
		2	14,6	2,90	14,3	2,30	14,0	1,95	12,0	1,65		
		7	14,4	3,50	13,9	2,95	12,6	2,40	11,0	2,10		
		-28	9,8	1,90	9,6	1,55						
		-20	11,8	2,00	11,5	1,70						
		-7	14,0	3,05	14,0	2,35	14,0	1,87	11,0	1,50		
	Min	2	12,0	4,70	12,0	3,20	12,0	2,45	11,0	2,10		
		-28	4,2	1,90	4,0	1,50						
		-20	5,1	2,40	4,9	1,85						
-7		3,9	3,00	3,7	2,30	3,2	1,75	3,9	1,65			
2		3,5	3,65	3,2	2,80	2,7	1,90	3,5	1,90			
PUZ-WM50VHA(-BS)	Max	7	3,5	4,20	3,2	3,30	2,7	2,45	3,4	2,25		
		-20	3,5	1,75								
		-7	5,5	3,13	5,1	2,61	4,4	1,97				
	Nominal	2	5,4	3,40	5,1	2,73	5,0	1,98	4,8	1,95		
		7	5,6	4,82	5,4	3,93	5,0	3,08	4,9	2,61		
		-20	3,5	1,75								
		-7	5,0	3,00	5,0	2,61	4,4	1,97				
		2	5,0	3,70	5,0	2,76	5,0	1,98	4,8	1,95		
		7	5,0	5,00	5,0	3,87	5,0	3,08	4,9	2,61		
	Min	-20	1,9	1,88								
		-7	2,7	3,25	2,5	2,36	2,0	1,76				
		2	2,5	3,42	2,5	3,47	2,3	2,78	2,2	2,49		
7		1,8	5,46	1,3	2,97	1,3	2,29	1,3	2,00			
7		3,5	4,20	3,2	3,30	2,7	2,45	3,4	2,25			
PUZ-WM60VAA(-BS)	Max	-20	3,7	2,20	3,6	1,55						
		-7	6,6	2,95	6,0	2,40	6,0	2,05				
		2	7,1	3,40	6,7	2,90	6,9	2,39	7,0	2,15		
	Nominal	7	7,9	4,80	6,9	3,85	7,1	2,80	7,1	2,50		
		-20	3,7	2,20								
		-7	6,0	3,20	6,0	2,40	6,0	2,05				
		2	6,0	3,75	6,0	3,06	6,0	2,45	5,9	2,20		
		7	6,0	5,06	6,0	3,90	6,0	2,98	6,0	2,50		
		-20	2,9	2,30								
	Min	-7	3,2	3,15	3,2	2,25	2,8	1,80				
		2	3,4	4,40	3,2	3,40	2,9	2,55	2,8	2,25		
		7	2,9	5,45	2,7	3,95	2,4	2,80	2,4	2,40		
-20		5,0	1,75	4,9	1,45							
-7		8,8	2,45	8,5	2,25	8,0	1,90					
PUZ-WM85V/YAA(-BS)	Max	2	9,7	3,20	9,5	2,70	9,2	2,25	9,1	2,00		
		7	10,5	4,55	9,8	3,65	9,4	2,65	9,2	2,35		
		-20	5,0	1,75								
	Nominal	-7	8,5	2,60	8,5	2,25	8,0	1,90				
		2	8,5	3,51	8,5	2,86	8,5	2,30	8,3	2,05		
		7	8,5	4,80	8,5	3,70	8,5	2,82	8,5	2,35		
		-20	2,9	1,80								
		-7	3,2	2,50	3,2	2,10	2,8	1,65				
		2	3,4	4,15	3,2	3,15	2,9	2,40	2,8	2,10		
	Min	7	3,2	5,20	3,0	3,75	2,6	2,65	2,6	2,25		
		-25	6,5	1,70	5,9	1,40						
		-20	7,7	2,35	7,0	1,90						
-7		12,1	2,80	11,2	2,50	10,0	1,90					
2		12,5	3,17	11,9	2,49	11,3	1,93	11,0	1,69			
PUZ-WM112VAA(-BS)	Max	7	13,5	4,55	12,7	3,55	11,7	2,70	11,2	2,40		
		-25	6,5	1,70	5,9	1,40						
		-20	7,7	2,35	7,0	1,90						
	Nominal	-7	11,2	3,00	11,2	2,50	10,0	1,90				
		2	11,2	3,44	11,2	2,74	10,0	1,95	9,4	1,70		
		7	11,2	4,70	11,2	3,70	10,0	3,00	9,4	2,40		
		-25	4,1	1,70	3,7	1,35						
		-20	4,9	2,25	4,4	1,75						
		-7	3,9	2,85	3,4	2,30	3,0	1,70				
	Min	2	4,2	3,75	3,7	2,75	3,2	2,10	3,0	1,70		
		7	4,0	4,45	3,5	3,50	3,0	2,60	2,8	2,05		

El régimen de trabajo representa la frecuencia de trabajo del compresor.  
Más puntos de trabajo en calefacción disponibles en nuestros Databook.  
Datos obtenidos según la norma EN14511:2013.



## Tablas de capacidad - Calefacción (4/5)

Modelo Exterior	Régimen	Tª Ambiente [°C]	Tª Agua [°C]									
			35		45		55		60			
			kW	COP	kW	COP	kW	COP	kW	COP		
PUAZ-HWM140V/YHA(-BS)	Max	-28	9,1	1,60	8,5	1,30						
		-25	10,0	1,65	9,3	1,35						
		-20	12,0	1,75	11,2	1,45						
		-7	15,9	2,50	15,5	2,10	14,0	1,95				
		2	16,3	3,00	15,8	2,50	14,3	2,35	14,0	2,10		
	Nominal	7	16,6	4,25	16,1	3,30	14,6	2,50	14,0	2,50		
		-28	9,1	1,60	8,5	1,30						
		-25	10,0	1,65	9,3	1,35						
		-20	10,5	2,00	9,8	1,65						
		-7	14,0	2,80	14,0	2,30	14,0	1,95				
	Min	2	14,0	3,15	14,0	2,65	14,0	2,40	14,0	2,10		
		7	14,0	4,45	14,0	3,50	14,0	2,75	14,0	2,50		
		-28	4,8	1,70	4,0	1,15						
		-25	5,5	1,75	4,6	1,20						
		-20	6,7	2,05	5,5	1,40						
PUHZ-SW75V/YAA(-BS)	Max	-7	8,4	3,14	7,8	2,36						
		2	8,7	3,15	8,1	2,36	7,5	2,04	7,2	1,76		
		7	9,5	4,10	8,9	3,08	8,3	2,60	7,9	1,99		
		-20	6,0	1,85	5,6	1,39						
	Nominal	-7	4,8	2,45	4,8	1,89						
		2	6,3	3,16	6,3	2,43	6,3	1,83				
		7	7,5	3,40	7,5	2,68	7,5	2,04	7,2	1,76		
		7	8,0	4,40	8,0	3,40	8,0	2,64	7,9	1,99		
	Min	-20	3,2	2,55	3,0	1,91						
		-7	3,7	3,47	3,5	2,60	3,2	1,95				
		2	3,4	3,84	3,1	2,88	2,9	2,16	2,8	1,87		
		7	2,9	4,76	2,7	3,57	2,5	2,68	2,4	2,31		
	PUHZ-SW100V/YAA(-BS)	Max	-20	7,8	1,90	7,5	1,49					
			-7	10,0	2,85	9,6	2,27	9,3	1,76			
			2	10,7	2,97	10,3	2,37	10,0	2,13	9,6	1,84	
7			13,1	4,07	12,3	3,05	11,4	2,68	10,9	1,98		
Nominal		-20	6,0	2,20	6,0	1,67						
		-7	8,9	3,20	8,9	2,40	8,9	1,79				
		2	10,0	3,32	10,0	2,66	10,0	2,13	9,6	1,84		
		7	11,2	4,46	11,2	3,39	11,2	2,71	10,9	1,98		
Min		-20	5,0	2,37	4,7	1,78						
		-7	3,6	2,94	3,4	2,21	3,1	1,65				
		2	3,7	3,80	3,5	2,85	3,2	2,13	3,2	2,13		
		7	3,4	4,48	3,2	3,36	3,0	2,52	3,0	2,52		
PUHZ-SW120V/YHA(-BS)		Max	-20	8,0	1,74	7,8	1,46					
			-7	12,4	2,65	12,2	2,10	11,5	1,66			
			2	13,4	3,07	13,0	2,44	12,0	1,86	11,2	1,54	
	7		17,3	4,03	16,6	3,18	15,2	2,52	14,5	2,13		
	Nominal	-20	8,0	1,74	7,8	1,46						
		-7	11,2	2,85	11,2	2,14	11,2	1,68				
		2	12,0	3,24	12,0	2,52	12,0	1,86	11,2	1,54		
		7	16,0	4,10	16,0	3,23	15,2	2,52	14,5	2,13		
	Min	-20	6,4	1,78	6,2	1,51						
		-7	4,2	2,68	3,9	2,04	3,4	1,49				
		2	5,9	3,68	5,5	2,80	4,8	2,03				
		7	5,8	4,39	5,0	3,14	3,9	2,00				
	PUHZ-SW160YKA(-BS)	Max	-20	11,2	2,25	9,4	1,75					
			-7	13,4	2,80	12,5	2,27	11,8	1,76			
			2	19,9	2,94	18,9	2,34	17,7	1,81	17,1	1,57	
7			27,7	3,78	26,5	2,99	25,3	2,35	24,4	2,06		
Nominal		-20	11,2	2,25	9,4	1,75						
		-7	13,4	2,80	12,5	2,27	11,8	1,76				
		2	16,0	3,11	16,0	2,36	16,0	1,87	16,0	1,61		
		7	22,0	4,20	22,0	3,20	22,0	2,47	22,0	2,13		
Min		-20	9,5	2,26	8,0	1,77						
		-7	11,6	2,88	10,8	2,32	10,1	1,80				
		2	10,6	3,46	9,9	2,70	9,0	2,07	8,6	1,80		
		7	5,8	3,91	5,5	3,13	5,2	2,46	5,0	2,18		
PUHZ-SW200YKA(-BS)		Max	-20	13,1	2,19	10,9	1,70					
			-7	15,3	2,67	14,3	2,17	13,6	1,69			
			2	21,5	2,70	20,8	2,19	20,1	1,73	19,6	1,53	
	7		30,1	3,66	29,1	2,93	28,0	2,31	27,6	2,07		
	Nominal	-20	13,1	2,19	10,9	1,70						
		-7	15,3	2,67	14,3	2,17	13,6	1,69				
		2	20,0	2,80	20,0	2,20	20,0	1,73	19,6	1,53		
		7	25,0	4,00	25,0	3,10	25,0	2,45	24,9	2,14		
	Min	-20	9,4	2,24	8,0	1,74						
		-7	11,6	2,86	10,8	2,30	10,1	1,77				
		2	10,5	3,41	9,8	2,66	9,0	2,03	8,5	1,77		
		7	5,8	3,87	5,5	3,08	5,2	2,43	5,0	2,16		

El régimen de trabajo representa la frecuencia de trabajo del compresor.  
 Más puntos de trabajo en calefacción disponibles en nuestros Databook.  
 Datos obtenidos según la norma EN14511:2013.



## Tablas de capacidad - Calefacción (5/5)

Modelo Exterior	Régimen	Tª Ambiente [°C]	Tª Agua [°C]							
			35		45		55		60	
			kW	COP	kW	COP	kW	COP	kW	COP
PUAZ-SHW80V/YAA(-BS)	Max	-20	7,3	2,23	6,8	1,68				
		-7	9,2	3,32	8,6	2,49	8,0	2,02		
		2	8,9	3,41	8,3	2,71	7,7	2,15	7,4	1,86
		7	9,3	4,47	8,7	3,35	8,1	2,69	7,7	2,17
	Nominal	-20	7,3	2,23	6,8	1,68				
		-7	8,0	3,48	8,0	2,68	8,0	2,02		
		2	8,0	3,55	8,0	2,85	7,7	2,15	7,4	1,86
		7	8,0	4,65	8,0	3,42	8,0	2,70	7,7	2,17
	Min	-20	5,0	2,37	4,7	1,78				
		-7	3,6	2,94	3,4	2,21	3,1	1,65		
		2	3,7	3,80	3,5	2,85	3,2	2,13	3,1	1,85
		7	3,4	4,48	3,2	3,36	3,0	2,52	2,8	2,18
PUAZ-SHW112V/YAA(-BS)	Max	-20	10,2	2,02	9,7	1,57				
		-7	12,2	2,37	11,5	2,39	10,8	1,95		
		2	11,7	3,16	11,2	2,60	10,4	1,94	9,9	1,68
		7	13,1	4,07	12,3	3,05	11,4	2,70	10,9	1,98
	Nominal	-20	10,2	2,02	9,7	1,57				
		-7	11,2	3,34	11,2	2,54	10,8	1,95		
		2	11,2	3,22	11,2	2,60	10,4	1,94	9,9	1,68
		7	11,2	4,46	11,2	3,39	11,2	2,71	10,9	1,98
	Min	-20	5,0	2,37	4,7	1,78				
		-7	3,6	2,94	3,4	2,21	3,1	1,65		
		2	3,7	3,80	3,5	2,85	3,2	2,13	3,1	1,85
		7	3,4	4,48	3,2	3,36	3,0	2,52	2,8	2,18
PUAZ-SHW140YHA(-BS)	Max	-20	11,8	2,08	11,8	1,69				
		-7	15,7	2,44	15,4	1,98	15,1	1,60		
		2	15,8	2,71	14,8	2,16	14,4	1,72	13,8	1,47
		7	16,4	3,79	15,6	2,98	14,8	2,45	14,4	2,22
	Nominal	-20	11,8	2,08	11,8	1,69				
		-7	14,0	2,58	14,0	2,02	14,0	1,64		
		2	14,0	2,96	14,0	2,44	14,0	1,89	13,8	1,47
		7	14,0	4,22	14,0	3,28	14,0	2,49	14,0	2,23
	Min	-20	9,4	2,16	9,4	1,73				
		-7	4,9	2,82	4,5	2,10	4,1	1,67		
		2	5,7	3,67	5,2	2,72	4,7	2,11		
		7	5,5	4,38	5,0	3,23	4,5	2,52		
PUAZ-SHW230YKA2	Max	-20	20,3	2,06	19,3	1,62				
		-7	27,1	2,43	27,7	2,09	28,4	1,86		
		2	23,2	2,29	22,9	2,02	22,8	2,02	22,7	1,98
		7	28,0	3,28	27,9	2,85	27,5	2,42	26,3	2,05
	Nominal	-20	20,3	2,06	19,3	1,62				
		-7	23,0	2,85	23,0	2,32	23,0	2,11		
		2	23,0	2,37	22,9	2,02	22,8	2,02	22,7	1,98
		7	23,0	3,65	23,0	3,02	23,0	2,47	23,0	2,09
	Min	-20	16,2	2,00	15,4	1,73				
		-7	12,6	2,72	11,6	2,10	9,7	1,53		
		2	11,8	3,52	10,8	2,70	9,1	1,97		
		7	11,4	4,31	9,6	3,15	7,2	2,10		
PUAZ-FRP71VHA2	Max	-20	4,9	1,70	4,7	1,40				
		-7	7,4	2,70	6,6	2,30	6,6	1,90		
		2	7,8	2,80	7,9	2,50	7,9	2,20	7,4	1,65
		7	10,2	3,70	10,2	3,00	10,0	2,50	9,5	2,26
	Nominal	-20	4,0	1,73	4,0	1,43				
		-7	7,0	2,80	6,0	2,32	6,0	1,91		
		2	7,5	2,83	7,5	2,54	7,5	2,21	7,0	1,66
		7	8,0	4,08	8,0	3,22	8,0	2,56	7,5	2,27
	Min	-20	2,0	1,80	2,0	1,50				
		-7	3,2	3,00	3,0	2,40	2,0	2,00		
		2	4,5	3,50	3,8	2,95	3,0	2,30	2,5	1,71
		7	5,2	4,50	4,3	3,60	3,5	2,70	3,0	2,41
PUMY-P112/125/140V/YKM(E) 4(-BS)	Max	-20	6,5	1,76						
		-7	11,1	2,36	11,1	1,96				
		2	11,3	2,62	10,8	2,12	10,6	1,71		
		7	13,8	3,93	13,0	3,03	12,5	2,31		
	Nominal	-20	6,5	1,76						
		-7	8,0	2,72	8,0	2,16				
		2	10,0	2,86	10,0	2,22	10,0	1,73		
		7	12,5	4,08	12,5	3,06	12,5	2,32		
	Min	-7	3,6	2,61	3,4	2,04				
		2	4,5	3,17	4,0	2,34	3,5	1,72		
		7	3,8	3,64	3,5	2,79	3,0	1,99		

El régimen de trabajo representa la frecuencia de trabajo del compresor.  
Más puntos de trabajo en calefacción disponibles en nuestros Databook.  
Datos obtenidos según la norma EN14511:2013.













Combinación		Impulsión a 55°C (Media temperatura)						Impulsión a 35°C (Baja temperatura)						Agua Caliente Sanitaria										
Unidad exterior	Unidad Interior	Clase	Clima medio		Clima cálido		Clima frío		Clase	Clima medio		Clima cálido		Clima frío		Clase	Perfil	Clima medio		Clima cálido		Clima frío		
			ηs [%]	SCOP	ηs [%]	SCOP	ηs [%]	SCOP		ηs [%]	SCOP	ηs [%]	SCOP	ηs [%]	SCOP			ηhw [%]	SCOP dhw	ηhw [%]	SCOP dhw	ηhw [%]	SCOP dhw	
PUD-SHWM120VAA (-BS)	EHST20D-****D	A++	135	3,45	159	4,05	115	2,95	A+++	179	4,55	231	5,85	149	3,80	A+	L	148	3,49	162	3,80	120	2,85	
	ERST20D-****D	A++	135	3,45	159	4,05	115	2,95	A+++	179	4,55	231	5,85	149	3,80	A+	L	148	3,49	162	3,80	120	2,85	
	EHST30D-****D	A++	135	3,45	159	4,05	115	2,95	A+++	179	4,55	231	5,85	149	3,80	A	XL	121	2,93	145	3,49	102	2,47	
	ERST30D-****D	A++	135	3,45	159	4,05	115	2,95	A+++	179	4,55	231	5,85	149	3,80	A	XL	121	2,93	145	3,49	102	2,47	
	EHSD-****D	A++	135	3,45	159	4,05	115	2,95	A+++	179	4,55	231	5,85	149	3,80									
	ERSD-****D	A++	135	3,45	159	4,05	115	2,95	A+++	179	4,55	231	5,85	149	3,80									
PUD-SHWM120YAA (-BS)	EHST20D-****D	A++	134	3,43	158	4,03	114	2,93	A+++	177	4,50	229	5,80	148	3,78	A+	L	148	3,49	162	3,80	120	2,85	
	ERST20D-****D	A++	134	3,43	158	4,03	114	2,93	A+++	177	4,50	229	5,80	148	3,78	A+	L	148	3,49	162	3,80	120	2,85	
	EHST30D-****D	A++	134	3,43	158	4,03	114	2,93	A+++	177	4,50	229	5,80	148	3,78	A	XL	121	2,93	145	3,49	102	2,47	
	ERST30D-****D	A++	134	3,43	158	4,03	114	2,93	A+++	177	4,50	229	5,80	148	3,78	A	XL	121	2,93	145	3,49	102	2,47	
	EHSD-****D	A++	134	3,43	158	4,03	114	2,93	A+++	177	4,50	229	5,80	148	3,78									
	ERSD-****D	A++	134	3,43	158	4,03	114	2,93	A+++	177	4,50	229	5,80	148	3,78									
PUD-SHWM140VAA (-BS)	EHST20D-****D	A++	134	3,43	155	3,95	112	2,88	A+++	179	4,55	224	5,68	145	3,70	A+	L	148	3,41	162	3,78	120	2,84	
	ERST20D-****D	A++	134	3,43	155	3,95	112	2,88	A+++	179	4,55	224	5,68	145	3,70	A+	L	148	3,41	162	3,78	120	2,84	
	EHST30D-****D	A++	134	3,43	155	3,95	112	2,88	A+++	179	4,55	224	5,68	145	3,70	A	XL	121	2,91	139	3,34	102	2,46	
	ERST30D-****D	A++	134	3,43	155	3,95	112	2,88	A+++	179	4,55	224	5,68	145	3,70	A	XL	121	2,91	139	3,34	102	2,46	
	EHSD-****D	A++	134	3,43	155	3,95	112	2,88	A+++	179	4,55	224	5,68	145	3,70									
	ERSD-****D	A++	134	3,43	155	3,95	112	2,88	A+++	179	4,55	224	5,68	145	3,70									
PUD-SHWM140YAA (-BS)	EHST20D-****D	A++	134	3,43	155	3,95	112	2,88	A+++	177	4,50	223	5,65	144	3,68	A+	L	148	3,41	162	3,78	120	2,84	
	ERST20D-****D	A++	134	3,43	155	3,95	112	2,88	A+++	177	4,50	223	5,65	144	3,68	A+	L	148	3,41	162	3,78	120	2,84	
	EHST30D-****D	A++	134	3,43	155	3,95	112	2,88	A+++	177	4,50	223	5,65	144	3,68	A	XL	121	2,91	139	3,34	102	2,46	
	ERST30D-****D	A++	134	3,43	155	3,95	112	2,88	A+++	177	4,50	223	5,65	144	3,68	A	XL	121	2,91	139	3,34	102	2,46	
	EHSD-****D	A++	134	3,43	155	3,95	112	2,88	A+++	177	4,50	223	5,65	144	3,68									
	ERSD-****D	A++	134	3,43	155	3,95	112	2,88	A+++	177	4,50	223	5,65	144	3,68									
PUZ-HWM140VHA (-BS)	EHPT20X-**D	A++	132	3,38	160	4,08	117	3,00	A+++	176	4,48	227	5,75	152	3,88	A+	L	130	3,07	152	3,58	110		
	EHPT30X-**D	A++	132	3,38	160	4,08	117	3,00	A+++	176	4,48	227	5,75	152	3,88	A	XL	118	2,83	125	3,02	89		
	EHPX-**D	A++	132	3,38	160	4,08	117	3,00	A+++	176	4,48	227	5,75	152	3,88									
	ERPT20X-**D	A++	133	3,40	162	4,13	118	3,03	A+++	178	4,53	230	5,83	154	3,93	A+	L	130	3,07	152	3,58	110		
	ERPT30X-**D	A++	133	3,40	162	4,13	118	3,03	A+++	178	4,53	230	5,83	154	3,93	A	XL	118	2,83	125	3,02	89		
PUZ-HWM140YHA (-BS)	EHPT20X-**D	A++	132	3,38	160	4,08	117	3,00	A+++	176	4,48	227	5,75	152	3,88	A+	L	130	3,07	152	3,58	110		
	EHPT30X-**D	A++	132	3,38	160	4,08	117	3,00	A+++	176	4,48	227	5,75	152	3,88	A	XL	118	2,83	125	3,02	89		
	EHPX-**D	A++	132	3,38	160	4,08	117	3,00	A+++	176	4,48	227	5,75	152	3,88									
	ERPT20X-**D	A++	133	3,40	162	4,13	118	3,03	A+++	178	4,53	230	5,83	154	3,93	A+	L	130	3,07	152	3,58	110		
	ERPT30X-**D	A++	133	3,40	162	4,13	118	3,03	A+++	178	4,53	230	5,83	154	3,93	A	XL	118	2,83	125	3,02	89		

Información más completa y fichas energéticas de cada combinación disponibles en <http://erp.mitsubishielectric.eu/erp>  
Valores SCOPdhw según EN16147:2017



## Accesorios opcionales

Para unidades exteriores

### Deflectores de salida de aire

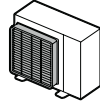

Modelo	PVR	Aplicable a
PAC-SG59SG-E	114 €	Exteriores chasis HA
PAC-SH96SG-E	178 €	Exteriores chasis KA, AA*
MAC-886SG-E	249 €	Exteriores SUZ

\* Necesita el acoplamiento PAC-SJ83AT-E

### Guías de protección contra el viento

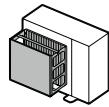

Modelo	PVR	Aplicable a
PAC-SH63AG-E	254 €	Exteriores chasis HA
PAC-SH95AG-E	254 €	Exteriores chasis KA, AA*

\* Necesita el acoplamiento PAC-SJ83AT-E

### Acoplamiento para unidades exteriores "AA"

Modelo	PVR	Aplicable a
PAC-SJ82AT-E	163 €	Exteriores chasis AA

### Tapones y guía de drenaje

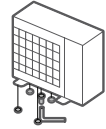

Modelo	PVR	Aplicable a
PAC-SG61DS-E	34 €	Exteriores chasis AA, HA, KA

### Bandejas centralizadas de condensados

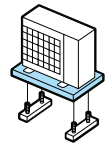

Modelo	PVR	Aplicable a
PAC-SG64DP-E	254 €	Exteriores chasis HA
PAC-SJ83DP-E	254 €	Exteriores chasis AA
PAC-SH97DP-E	254 €	Exteriores chasis KA, PUMY

### Herramienta de monitorización y diagnóstico

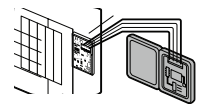

Modelo	PVR	Aplicable a
PAC-SK52ST	86 €	Exteriores PUZ, PUD, PUHZ



Para Hydroboxes

Sonda remota de temperatura ambiente



Modelo	PVR	Detalles
PAC-SE41TS-E	60 €	

Sondas de alta temperatura



Modelo	PVR	Detalles
PAC-TH012HT-E	72 €	Longitud: 5m
PAC-TH012HTL-E	149 €	Longitud: 30m

Tapa para hueco del mando en Hydrobox (Duo)

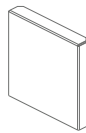

Modelo	PVR	Detalles
PAC-RC01-E	5,36 €	

Interfaz WiFi para MELCloud

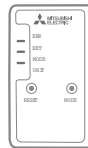

Modelo	PVR	Detalles
MAC-567IF-E	99 €	Adaptador WiFi para control por Smartphone (hasta finalizar existencias)
MAC-587IF	99 €	Adaptador WiFi para control por Smartphone (consultar disponibilidad)

Termostatos inalámbricos

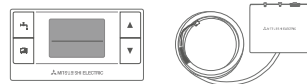

Modelo	PVR	Detalles
PAR-WT50R-E	80 €	Mando inalámbrico
PAR-WR51R-E	85 €	Receptor para Hbox/FTC

Vaso de expansión para Hydrobox Duo de 300L

Modelo	PVR	Detalles
PAC-EVP12-E	103 €	12L / 5bar / 435x343x93mm

Adaptadores de tubería frigorífica

Modelo	PVR	Detalles
PAC-SG72RJ-E	17 €	Ø6,35mm → Ø9,52mm
PAC-SG74RJ-E	20 €	Ø12,7mm → Ø15,88mm
PAC-SG73RJ-E	17 €	Ø9,52mm → Ø12,7mm

Sondas de temperatura para control de zonas



Modelo	PVR	Detalles
PAC-TH011-E	57 €	

Sondas para depósitos de ACS



Modelo	PVR	Detalles
PAC-TH011TK2-E	31 €	Longitud: 5m
PAC-TH011TKL2-E	93 €	Longitud: 30m

Interfaz Modbus

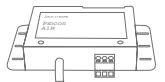

Modelo	PVR	Detalles
MELCOBEMS MINI (A1M)	200 €	

No fabricado por Mitsubishi Electric

Interfaz KNX

Modelo	PVR	Detalles
KLIC-MITTE	360 €	

No fabricado por Mitsubishi Electric

Resistencias de inmersión para Hydrobox Duo

Modelo	PVR	Detalles
PAC-IH01V2-E	195 €	Monofásica 1kW
PAC-IH03V2-E	237 €	Monofásica 3kW

Válvulas de 3 vías para depósitos de ACS

Modelo	PVR	Detalles
ATW-VAL-USV20	132 €	Exteriores < 14kW
ATW-VAL-USV32	249 €	Exteriores >= 14kW

No fabricado por Mitsubishi Electric



## Producción de ACS con Hydrobox Duo

El Hydrobox Duo es la mejor opción para producir ACS con la mayor eficiencia energética posible. Las claves que lo permiten son:

### Intercambiador de placas agua-agua en lugar de serpentín sumergido

Optimiza la transmisión de calor, reduce el peso del conjunto y no sacrifica la capacidad del depósito. La trampa de cal incorporada asegura una producción de alta eficiencia por muchos años.

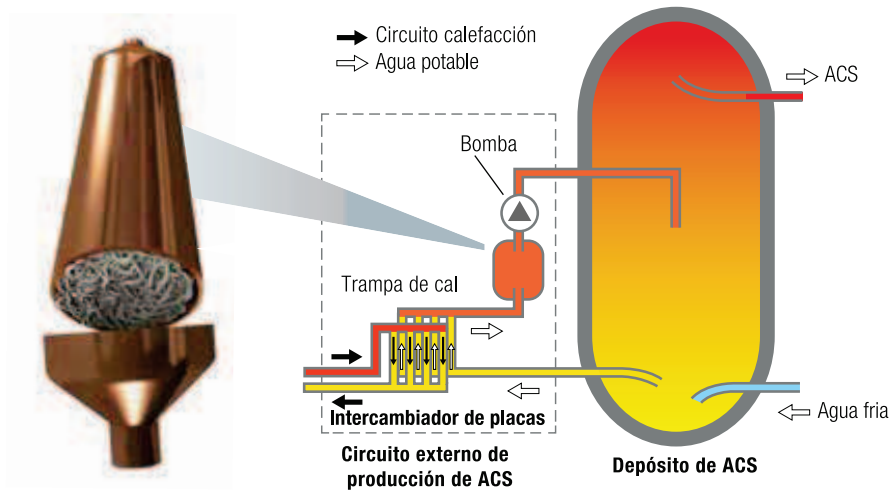

### Doble sonda en el depósito de ACS

Permite acomodar la producción a la demanda real de la vivienda para reducir los ciclos de recarga en caso de consumos reducidos de ACS.

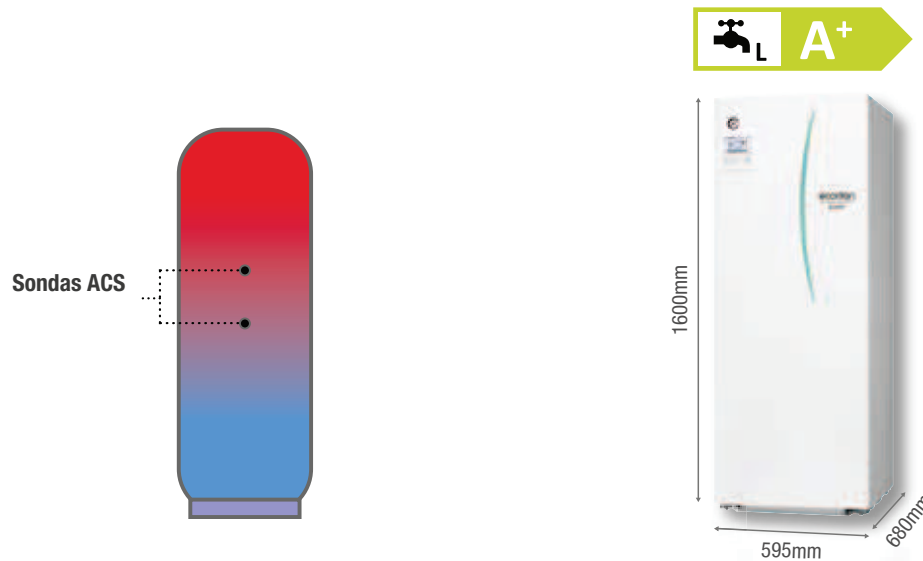

### Accesorios opcionales para Hydrobox Duo

MODELO	DESCRIPCIÓN	PVR
PAC-IH01V2-E	Resistencia de inmersión 1~/1kW	195 €
PAC-IH03V2-E	Resistencia de inmersión 1~/3kW	237 €



## Producción de ACS con Hydrobox

Para necesidades específicas, también existe la posibilidad de acoplar un depósito externo de ACS con un Hydrobox (o un sistema Solución Abierta) mediante una válvula de 3 vías y una sonda de temperatura.

Puedes elegir cualquiera de los depósitos externos que ofrecemos a continuación

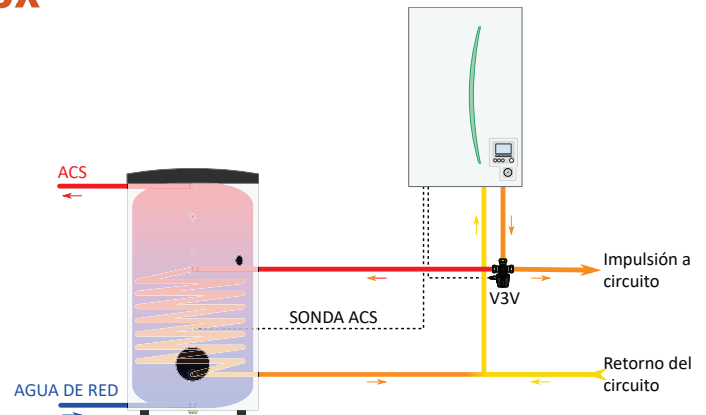

### Accesorios opcionales para Hydrobox

MODELO	DESCRIPCIÓN	PVR
ATW-VAL-USV20	Válvula de tres vías (OU <= 120)	<b>132 €</b>
ATW-VAL-USV32	Válvula de tres vías (OU >= 140)	<b>249 €</b>
PAC-TH011TK2-E	Sonda para tanque ACS (5m) (GenD)	<b>31 €</b>
PAC-TH011TKL2-E	Sonda para tanque ACS (30m) (GenD)	<b>93 €</b>

ATW-VAL-USV20/32: Productos no fabricados por Mitsubishi Electric.

## Depósitos de acero inoxidable (acometida vertical)

**NOVEDAD**

MODELO	ACERO DUPLEX 2205		ATW-ACS-V15D	ATW-ACS-V20D
	ACERO F18		ATW-ACS-V15F	ATW-ACS-V20F
Depósito ACS	Volumen	L	150	200
	Presión máx	bar	6	8
Serpentín	Volumen	L	7,5	14,5
	Superficie	m <sup>2</sup>	1,6	2,4
	Presión máx	bar	8	8
Eficiencia energética	Clase ERP		B	B
	Pérdidas	W	50	54
Temp. máxima operación		°C	90	90
Pérdida de carga (1 - 3 m <sup>3</sup> /h)		mca	0,86 - 7,75	1,04 - 9,36
Dimensiones	Altura x Ø	mm	1.230 x Ø530	1.400 x Ø560
	Peso (vacío)	kg	50	61
PVR	Duplex 2205	€	<b>1.345 €</b>	<b>1.695 €</b>
	F18	€	<b>1.245 €</b>	<b>1.495 €</b>



Información preliminar sujeta a cambios. Consultar disponibilidad. Producto no fabricado por Mitsubishi Electric.

### Accesorios opcionales para depósitos de ACS

MODELO	DESCRIPCIÓN	PVR
ATW-ACS-IH3	Resistencia inmersión 3kW para ATW-ACS-V/L	<b>121 €</b>

Consultar disponibilidad. Producto no fabricado por Mitsubishi Electric.





## Depósitos externos de ACS

Depósitos de acero inoxidable (acometida lateral)

**NOVEDAD**

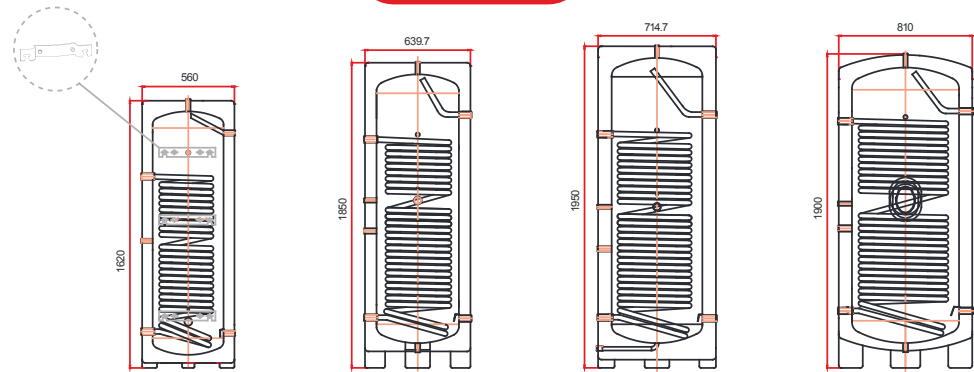

MODELO	ACERO DUPLEX 2205		ATW-ACS-L20D	ATW-ACS-L30D	ATW-ACS-L40D	ATW-ACS-L50D
	ACERO F18		ATW-ACS-L20F	ATW-ACS-L30F	ATW-ACS-L40F	ATW-ACS-L50F
Depósito ACS	Volumen	L	200	300	400	500
	Presión máx	bar	8 (F18: 6)	8 (F18: 6)	8 (F18: 6)	8 (F18: 6)
Serpentín	Volumen	L	14,6	17,9	22,1	25,7
	Superficie	m <sup>2</sup>	2,3	2,8	3,4	4
	Presión máx	bar	8	8	8	8
Eficiencia energética	Clase ERP		B	B	B	B
	Pérdidas	W	61	70	76	83
Temp. máxima operación		°C	90	90	90	90
Pérdida de carga (1 - 3 m <sup>3</sup> /h)		mca	0,18 - 1,58	0,21 - 1,93	0,27 - 2,39	0,31 - 2,77
Dimensiones	Altura x Ø	mm	1.620 x Ø560	1.850 x Ø640	1.950 x Ø715	1.900 x Ø810
	Peso (vacío)	kg	71	91	117	143
<b>PVR</b>	<b>Duplex 2205</b>	€	<b>1.595 €</b>	<b>2.095 €</b>	<b>2.695 €</b>	<b>3.395 €</b>
	<b>F18</b>	€	<b>1.395 €</b>	<b>1.795 €</b>	<b>2.395 €</b>	<b>2.895 €</b>

Información preliminar sujeta a cambios. Consultar disponibilidad. Producto no fabricado por Mitsubishi Electric.

## Depósitos de acero esmaltado (acometida lateral)

MODELO	ESMALTADO DIN 4753		ATW-ACS-WPS300	ATW-ACS-WPS400	ATW-ACS-WPS500
Depósito ACS	Volumen	L	288	356	444
	Presión máx	bar	10	10	10
Serpentín	Volumen	L	22	36	43
	Superficie	m <sup>2</sup>	3,2	5,0	6,2
	Presión máx	bar	10	10	10
	Potencia (W60)	kW	43,68	62,00	68,99
Eficiencia energética	Clase ERP		B	C	C
	Pérdidas	W	70	86	100
Temp. máxima operación		°C	95	95	95
Pérdida de carga (1 - 2 - 4m <sup>3</sup> /h)		mbar	5,5 - 22,1 - 88,5	8,8 - 35 - 140,2	10,6 - 42,4 - 169,7
Dimensiones	Altura x Ø	mm	1.294 x Ø700	1.591 x Ø700	1.921 x Ø700
	Peso (vacío)	kg	106	139	199
<b>PVR</b>		€	<b>1.390 €</b>	<b>1.580 €</b>	<b>1.790 €</b>

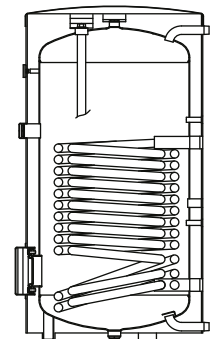

Producto no fabricado por Mitsubishi Electric.

MODELO	DESCRIPCIÓN	PVR
ATW-ACS-IH3	Resistencia inmersión 3kW para ATW-ACS-V/L	<b>121 €</b>

Consultar disponibilidad. Producto no fabricado por Mitsubishi Electric.



## Tanques termodinámicos

**NOVEDAD**



Máximo ahorro



Fácil Instalación



Medidas compactas



Antilegionella



Compatible con Solar Térmica



Rápido Calentamiento



Bajo Nivel Sonoro



Gas Ecológico



Energía Renovable



ErP Ready

Los tanques termodinámicos permiten disfrutar de la eficiencia y el bajo consumo en la producción de ACS que proporciona la aerotermia con una instalación muy rápida y de bajo coste.



MODELO		ATW-ACS-DV200	ATW-ACS-DV300
Capacidad de almacenamiento	L	200	300
Dimensiones	Dimensiones (Altura x Ø)	mm 1.695 x Ø580	1.860 x Ø650
	Peso (vacío)	kg 75	93
	Diámetro de los conductos	mm 160	160
	Conexiones hidráulicas entrada/salida	19,05mm (¾")	19,05mm (¾")
Eficiencia energética	Clase energética	A+	A+
	Perfil de consumo	L	XL
	SCOPdhw (EN16147, clima medio/cálido/frío)	3,08 / 3,72 / 2,70	3,09 / 3,69 / 2,63
Datos técnicos	Alimentación	V~/Hz 220-240/50	220-240/50
	Potencia térmica aportada	W 1800	1800
	Potencia eléctrica consumida	W 400 - 700	400 - 700
	Potencia de apoyo eléctrico	W 1.500	1.500
	Tiempo de calentamiento (A14 / W10-54)	h:mm 04:36	06:29
	Cantidad de agua útil 40°C	L 220	315
	Potencia sonora (a 2m)	dB 36	36
	Refrigerante	R134a / 1,2kg	R134a / 1,2kg
Termo-acumulador	Presión máxima de operación	bar 7	7
	Material	Acero Inox F18	
	Aislamiento	Espuma de poliuretano de alta densidad (50mm)	
Condiciones de funcionamiento	Rango aire exterior Min/Max	°C -5°C ~ +40°C	-5°C ~ +40°C
	T. máxima del agua con bomba de calor	°C 60°C	60°C
	T. máxima del agua con apoyo eléctrico	°C 70°C	70°C
<b>PVR</b>	<b>€</b>	<b>2.500 €</b>	<b>2.900 €</b>

\*Valores preliminares.

Información preliminar sujeta a cambios. Consultar disponibilidad. Producto no fabricado por Mitsubishi Electric.



## Depósitos de inercia

Los depósitos de inercia, entre otras funciones, pueden utilizarse para:

- Asegurar el volumen mínimo de agua en el sistema
- Acoplar fuentes auxiliares de calor, como calderas externas
- Combinarlo con energía solar fotovoltaica para acumular energía en horas pico de producción.

### Depósitos de inercia de acero esmaltado (acometida lateral)

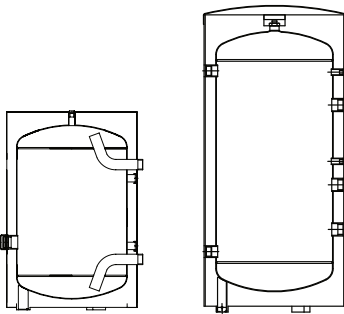

MODELO		ATW-BUF-PS100	ATW-BUF-PS200
Volumen nominal	L	100	200
Dimensiones	Altura x Ø	805 x 530 x 530	1.260 x Ø600
	Inclinado	1.445	1.715
Presión de servicio	bar	3	3
Protección anticorrosiva		Esmaltado DIN 4753	Esmaltado DIN 4753
Eficiencia energética	Etiqueta energética	A	B
	Pérdidas	W	30
<b>PVR</b>		<b>515 €</b>	<b>580 €</b>

El modelo ATW-BUF-PS100 se puede colgar en la pared. I Para disfrutar de la función "Smart Grid", se necesita complementar el depósito de inercia con las sondas PAC-TH012HT(L)-E. Consultar manual de instalación del Hydrobox (Duo).  
Producto no fabricado por Mitsubishi Electric.

### Ejemplo de aplicación

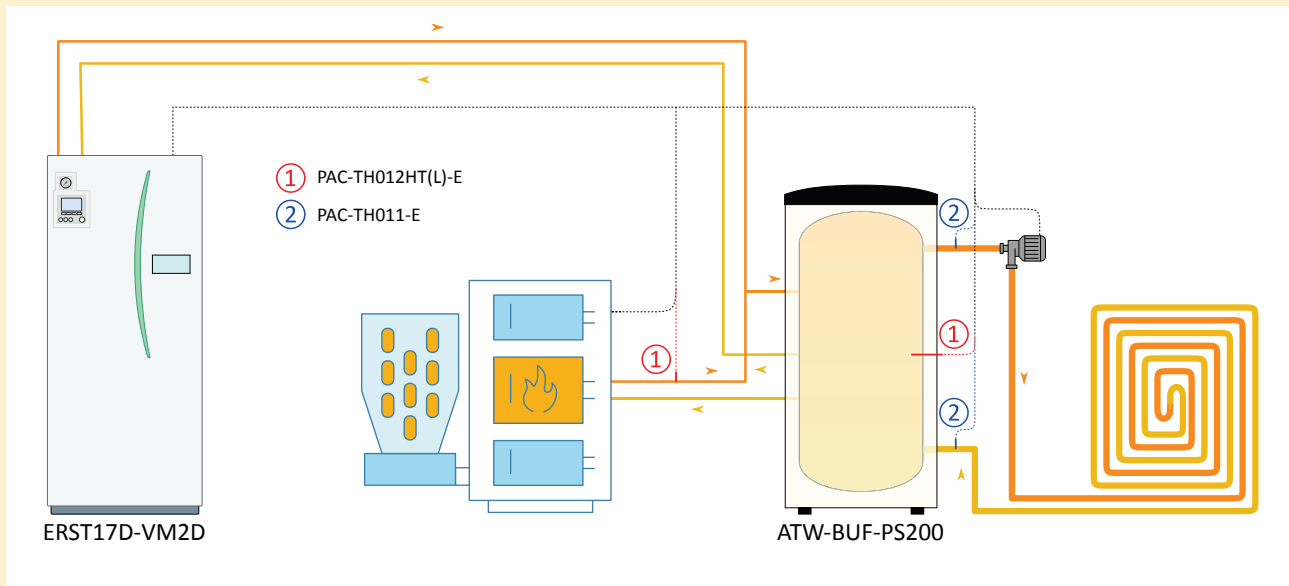

Si quisiéramos conectar una fuente de calor complementaria como, por ejemplo, una caldera de pellets, se tendría que utilizar un tanque de inercia al cual desembocarían tanto la salida del primario desde el Hydrobox Duo como la salida de la caldera de pellets.

Para posibilitar el control de la caldera desde la electrónica FTC6 del Hydrobox Duo, es necesario interconectarla con un cable de maniobra y añadir las sondas que se detallan en el esquema.



## Kit de 2 zonas



### Control de dos zonas

Con ECODAN es posible controlar dos circuitos a diferentes temperaturas desde la placa del control FTC. Esto permite, por ejemplo, mantener una temperatura de impulsión de 18°C para el suelo radiante y, a la vez, de 7°C para fancoils. También se puede utilizar en calefacción con temperaturas simultáneas de 30°C y 40°C.

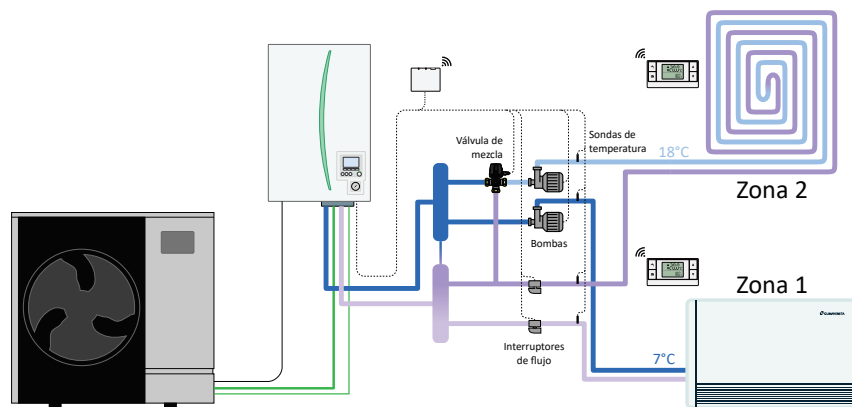

### Kit de 2 zonas PAC-TZ02-E

El PAC-TZ02-E permite dotar a tu sistema ECODAN del control de dos zonas con una instalación muy sencilla.

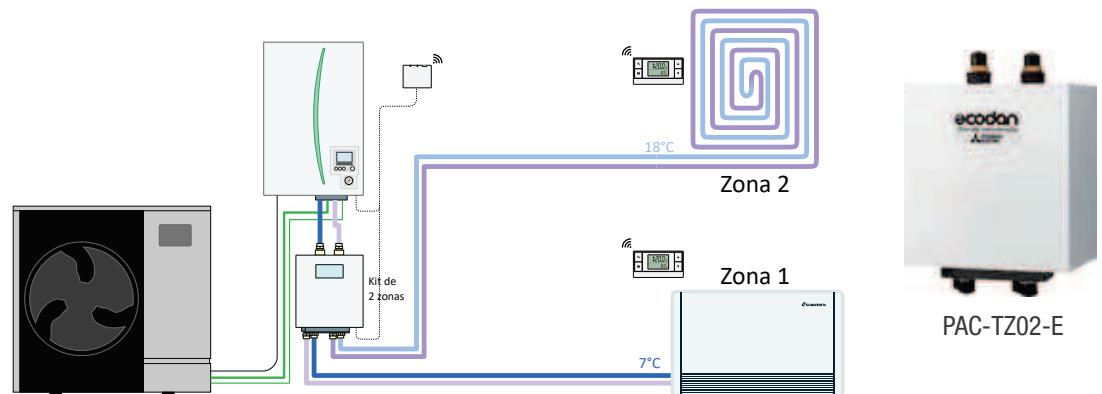

Este módulo se puede colocar tanto en la pared, como encima del propio Hydrobox Duo, haciendo que la instalación sea más fácil de realizar y de mantener, además de mejorar la limpieza y la simplicidad del circuito de calefacción.

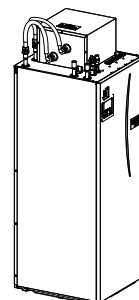

Ejemplo de instalación encima de un Hydrobox Duo.

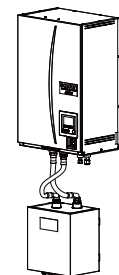

Ejemplo de instalación debajo de un Hydrobox.

Referencia	Descripción	PVR
PAC-TZ02-E	Kit de 2 zonas	1.040 €



## Conexión en cascada

Gracias a la conexión en cascada de ECODAN, en base a la carga de refrigeración o calefacción del edificio, se pueden configurar hasta un máximo de 6 unidades. Con esta opción, se logra así un mayor confort gracias al control y optimización de la temperatura.



Un máximo de 6 unidades (del mismo modelo)\* se pueden configurar en función de la carga de refrigeración o calefacción del edificio. La cantidad óptima de máquinas que tienen que estar en funcionamiento simultáneo se determina según la demanda térmica. Esto permite a ECODAN proporcionar un control optimizado de temperatura y de confort.

Esta configuración también incorpora una función de rotación que permite que cada unidad funcione durante la misma cantidad de horas durante su vida útil. Además, si alguna de las unidades tuviera alguna avería, otra unidad puede ponerse a funcionar automáticamente en su lugar, evitando que el sistema se detenga por completo.

El esquema mostrado a continuación nos muestra el ejemplo de una instalación de 150 kW (6 unidades de 25 kW), válida tanto para refrigeración como para calefacción.

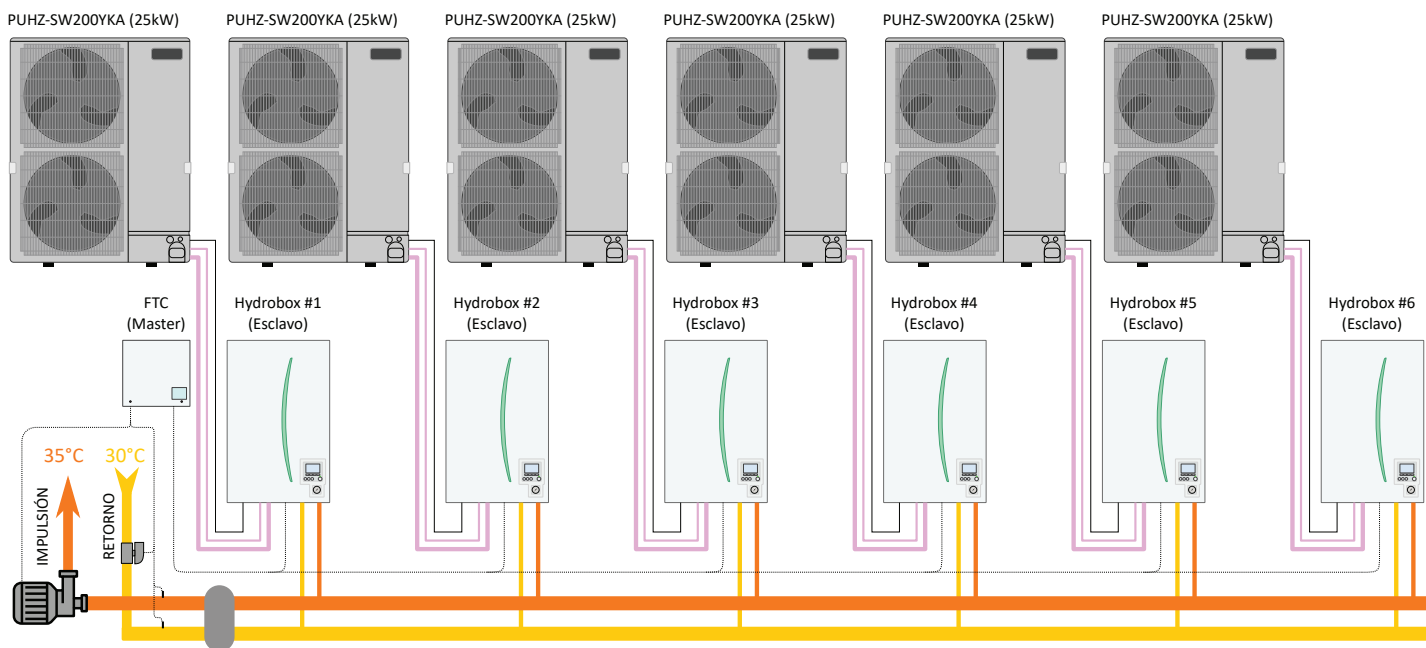

Esquema de tipo orientativo. Consultar documentación técnica.

\* Las unidades exteriores SUZ-SWM no se pueden conectar en cascada



## Esquemas de referencia

### Split reversible R32 con PV

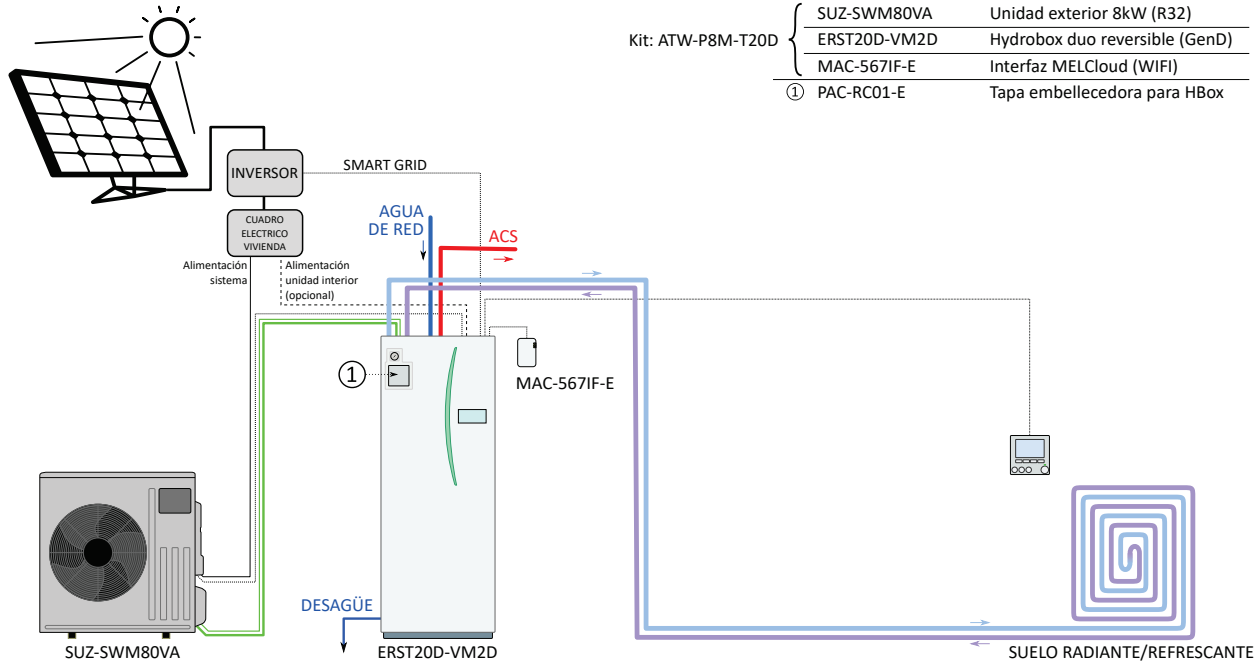

### 100% Hidráulico reversible

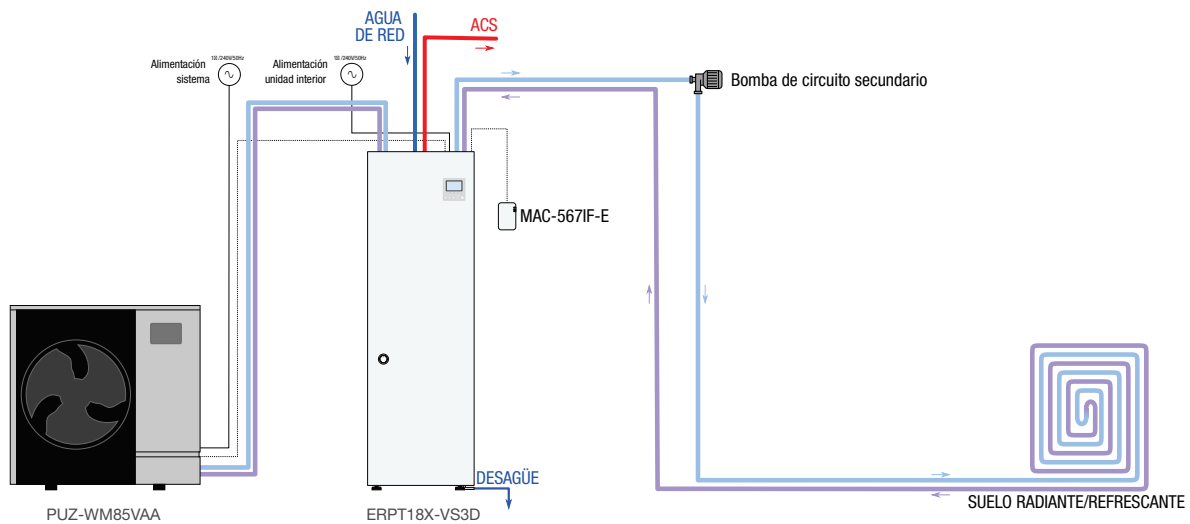

\* Kit premontado ERPT18X-VS3D no fabricado por Mitsubishi Electric.

\* Bomba de circuito secundario no suministrada por Mitsubishi Electric.



Split reversible R32 dos zonas

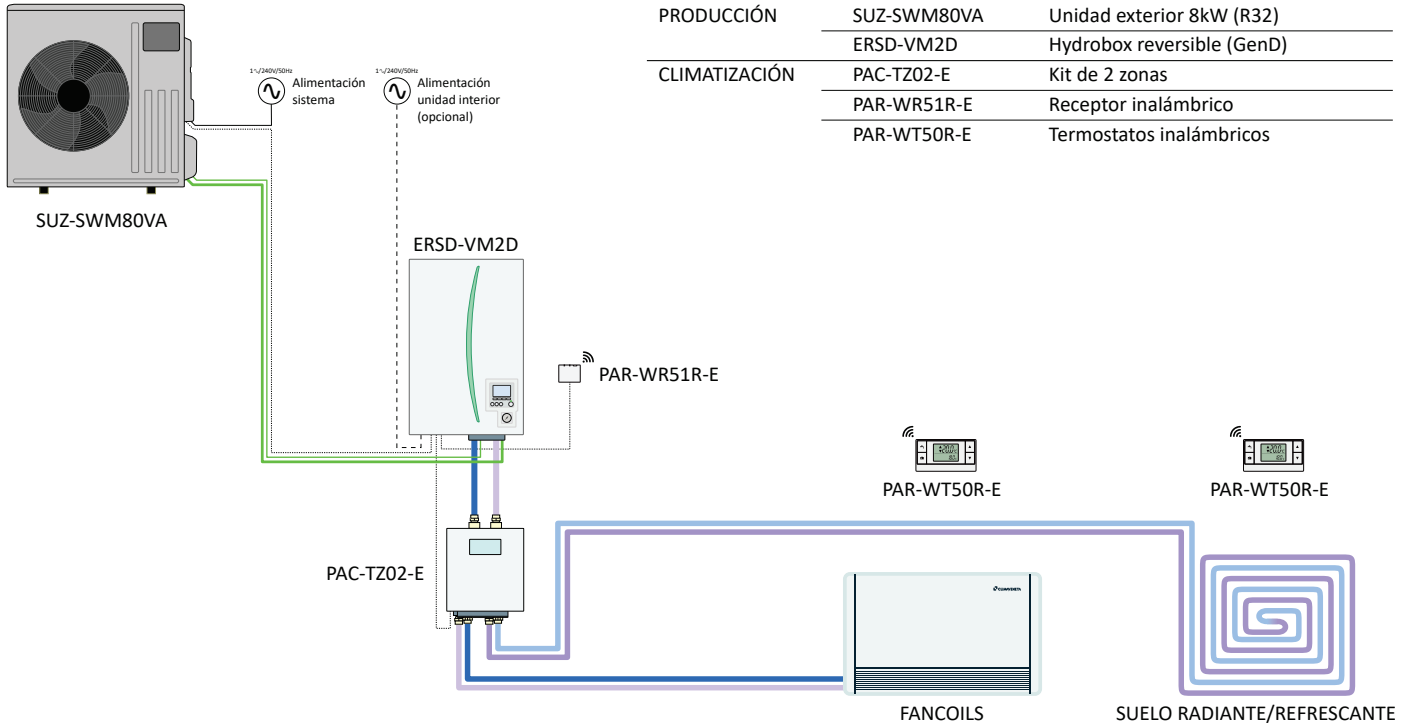

PRODUCCIÓN	SUZ-SWM80VA	Unidad exterior 8kW (R32)
	ERSD-VM2D	Hydrobox reversible (GenD)
CLIMATIZACIÓN	PAC-TZ02-E	Kit de 2 zonas
	PAR-WR51R-E	Receptor inalámbrico
	PAR-WT50R-E	Termostatos inalámbricos

Más información sobre nuestra gama de fancoils a partir de la página 377

Sistema con caldera de apoyo

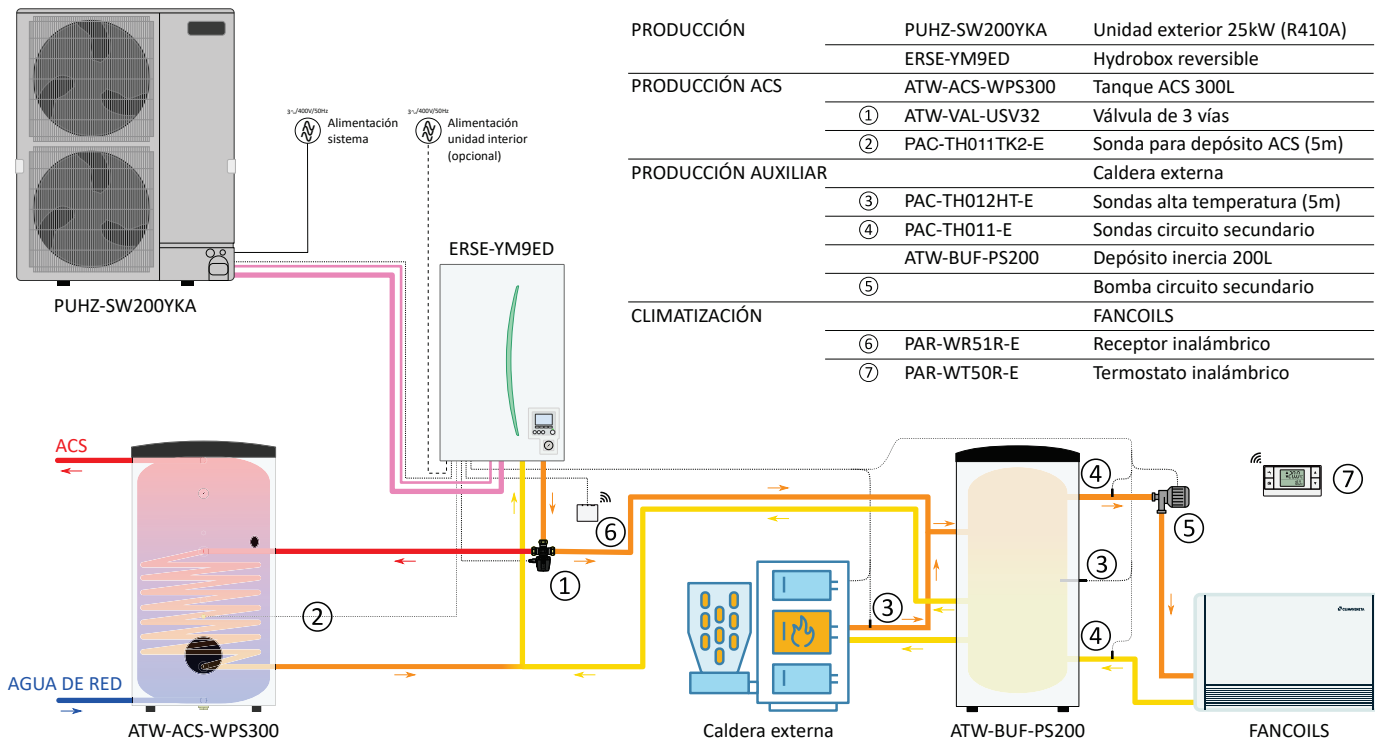

PRODUCCIÓN	PUIZ-SW200YKA	Unidad exterior 25kW (R410A)
PRODUCCIÓN ACS	ERSE-YM9ED	Hydrobox reversible
	ATW-ACS-WPS300	Tanque ACS 300L
	① ATW-VAL-USV32	Válvula de 3 vías
	② PAC-TH011TK2-E	Sonda para depósito ACS (5m)
PRODUCCIÓN AUXILIAR		Caldera externa
	③ PAC-TH012HT-E	Sondas alta temperatura (5m)
	④ PAC-TH011-E	Sondas circuito secundario
	ATW-BUF-PS200	Depósito inercia 200L
	⑤	Bomba circuito secundario
CLIMATIZACIÓN		FANCOILS
	⑥ PAR-WR51R-E	Receptor inalámbrico
	⑦ PAR-WT50R-E	Termostato inalámbrico

Más información sobre nuestra gama de fancoils a partir de la página 377



### Split calefacción R32 dos zonas

(Unidad exterior solo bajo pedido. Consultar disponibilidad)

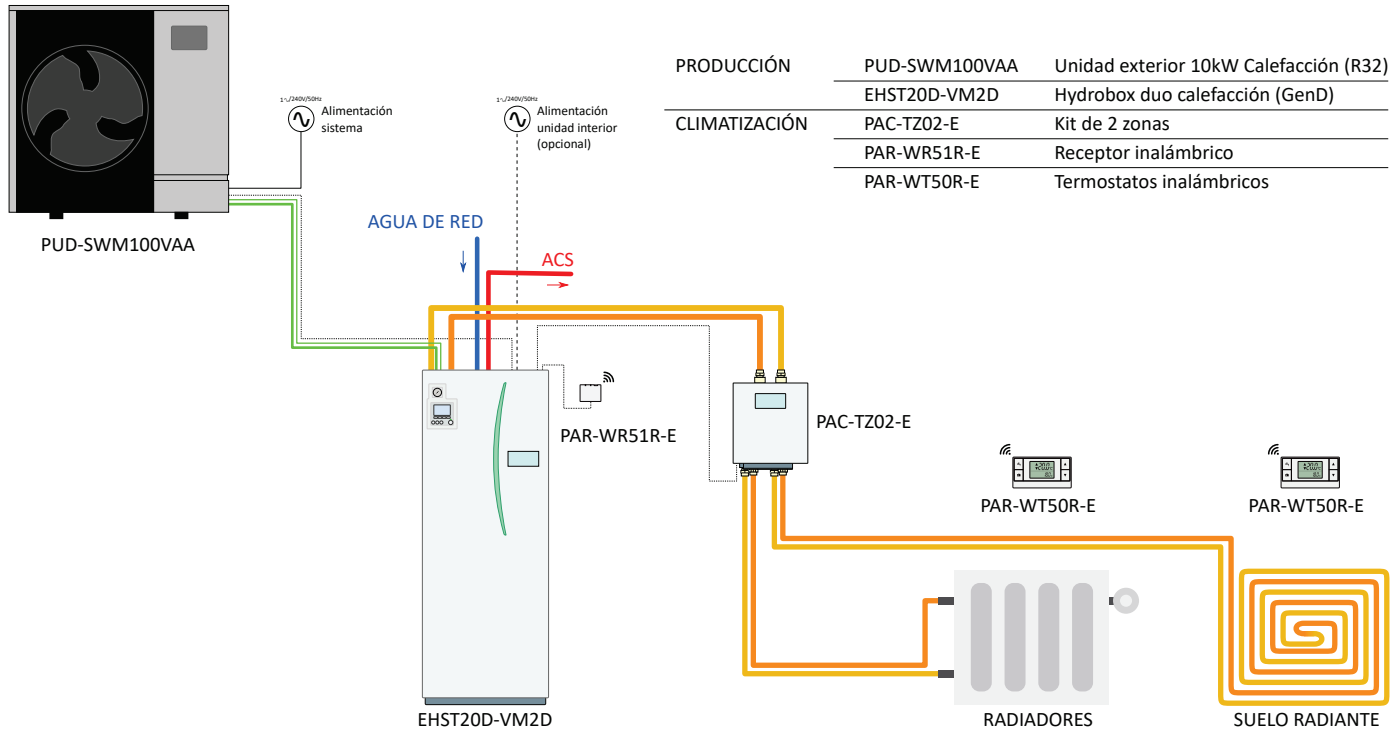

### Dos exteriores en cascada

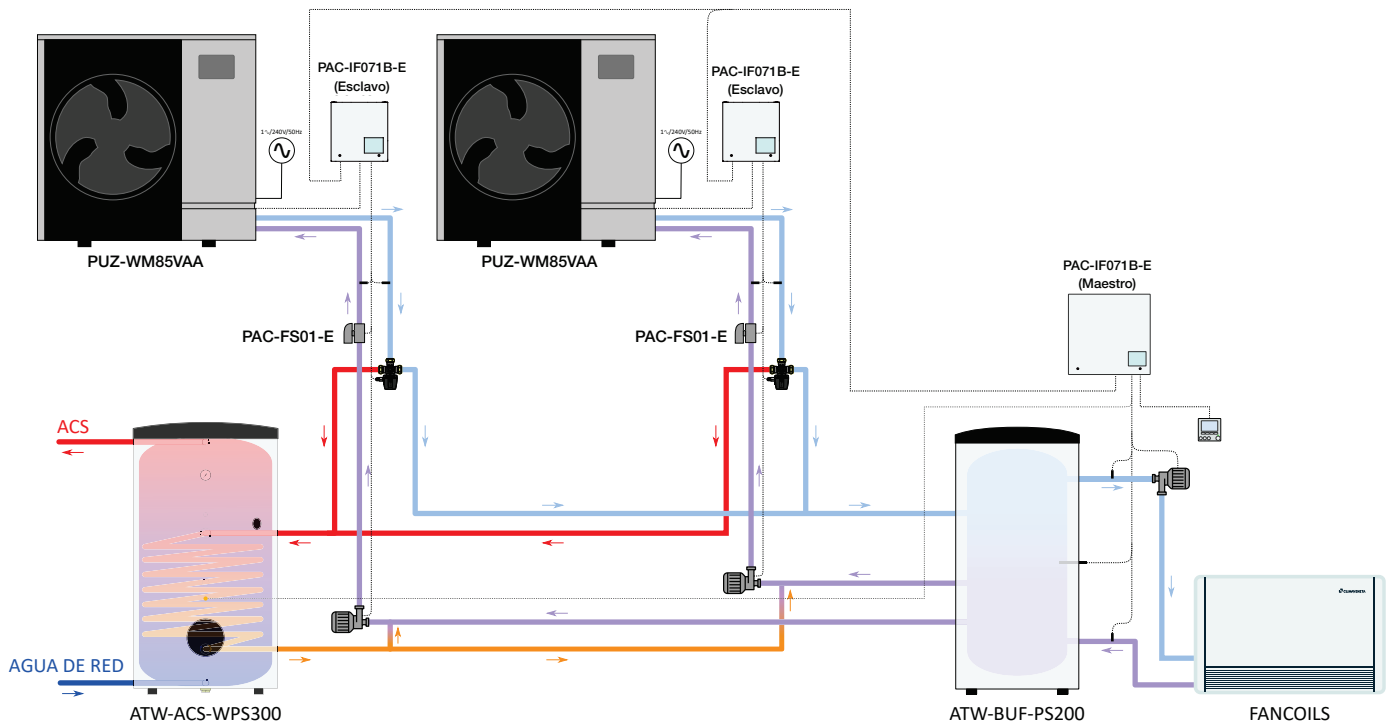

\* Las unidades exteriores SUZ-SWM no se pueden conectar en cascada





Ecodan Híbrido con **Mr.SLIM**

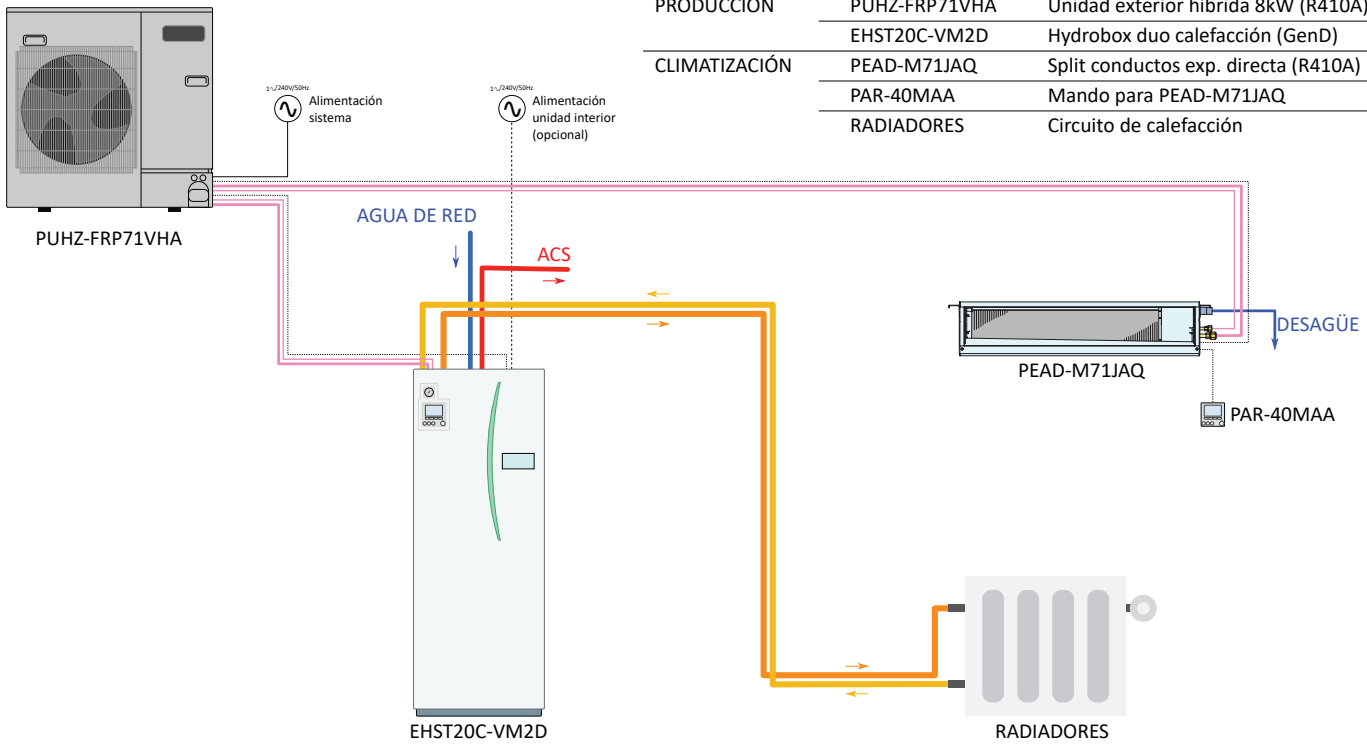

Ecodan Híbrido con **CITY MULTI**

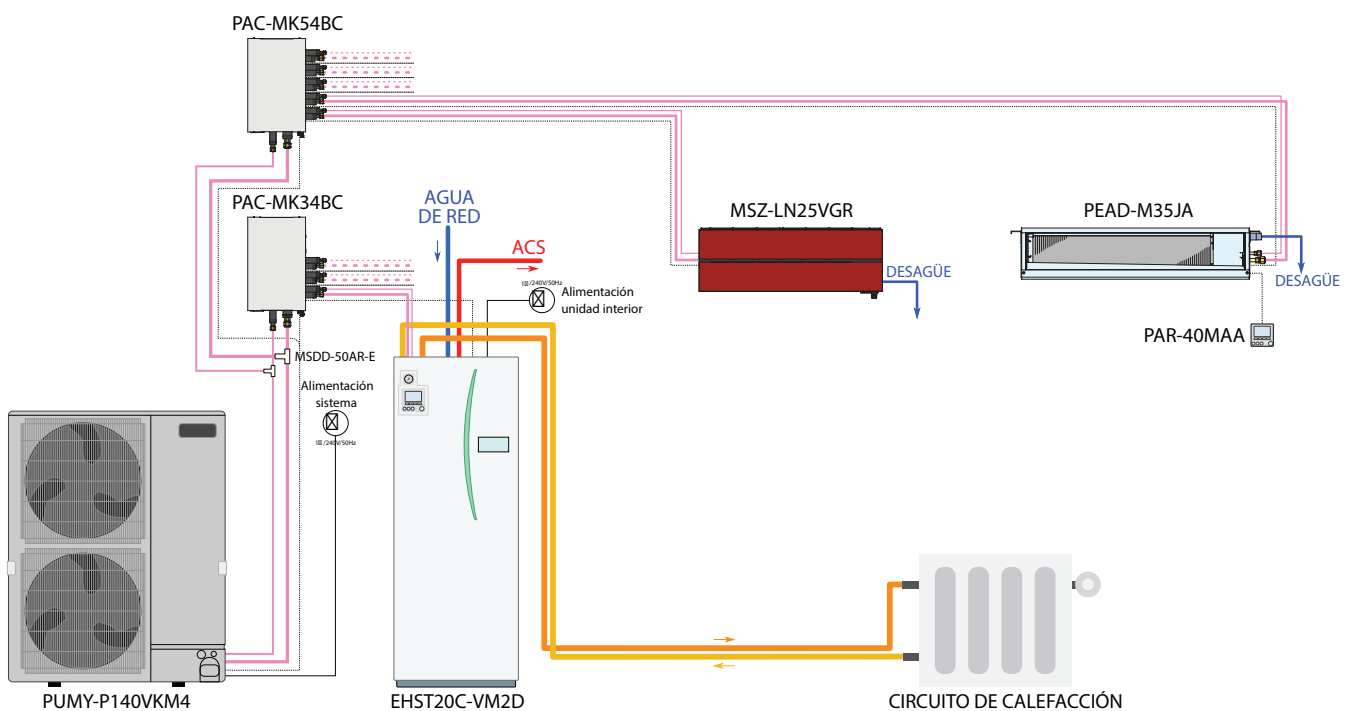

# Gama **ecodan**<sup>®</sup>

Aprovecha las ventajas de la aerotermia  
en tus proyectos



Utiliza la eficiencia y la capacidad de nuestras bombas de calor en tus proyectos especiales o en aplicaciones para terciario. Nosotros te ofrecemos la potencia. El resto queda en manos de tu imaginación.



**Ecodan Power+:** La mejor opción para sistemas de calefacción centralizados. Capacidades de 45kW a 70kW con bomba de calor tanto aerotérmica como geotérmica.



**Ecodan Power+ CO<sub>2</sub>:** Especialmente pensada para grandes cantidades de ACS. Bomba de calor aerotérmica de 40kW, capaz de calentar el agua hasta 90°C.

## Ecodan Power<sup>+</sup>

**Ecodan Power<sup>+</sup>** es la mejor opción para la producción centralizada de calefacción o agua caliente en grandes cantidades. Disponemos de modelos aerotérmicos y geotérmicos, para adaptarse mejor a las necesidades de cada zona.

### Ecodan Power<sup>+</sup> Aerotérmica (CAHV-P500YB-HPB)

La unidad Ecodan Power<sup>+</sup> Aerotérmica CAHV-P500YB-HPB consiste en una unidad exterior compuesta por un circuito frigorífico hermético con gas R407C capaz de producir **agua caliente hasta 70°C, sin resistencias eléctricas y sin otro circuito frigorífico en cascada.**

#### Función de rotación y backup

La unidad dispone de dos compresores que funcionan de manera alternativa para prolongar la vida útil del equipo. Además, en caso de que uno de los dos falle, el otro entraría en funcionamiento para continuar dando servicio.



#### Tecnología Flash Injection

Los compresores de la CAHV-P500YB-HPB disfrutan del sistema Flash Injection, en el que se basa la tecnología Zubadan, capaz de proporcionar agua caliente en condiciones extremas.

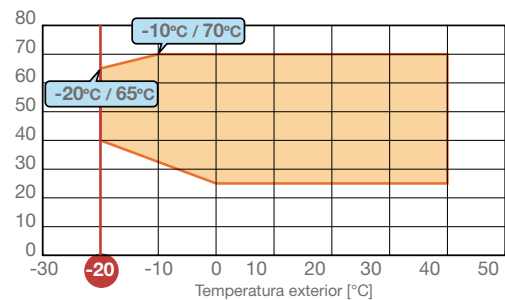

#### OTRAS CARACTERÍSTICAS

- Solo 51 dB(A) de presión sonora gracias al diseño avanzado de sus ventiladores.
- Los ventiladores pueden dar 60 Pa de presión estática para poder ubicar la máquina en el interior, embocando las tomas de aire mediante conductos.
- Permite seleccionar la prioridad del modo de trabajo entre eficiencia y capacidad.
- Dispone de entradas y salidas, analógicas y digitales, para integración con otros sistemas.
- Sistema 100% Hidráulico.

### Ecodan Power<sup>+</sup> Geotérmica (CRHV-P600YA-HPB)

La unidad Ecodan Power<sup>+</sup> Geotérmica CRHV-P600YA-HPB destaca por ser una unidad compacta capaz de producir hasta 60kW de capacidad, que puede regular su nivel de producción con gran precisión gracias a la tecnología Inverter. Esto permite, por ejemplo, reaprovechar sondas geotérmicas existentes sin temor a saturar la fuente de calor.

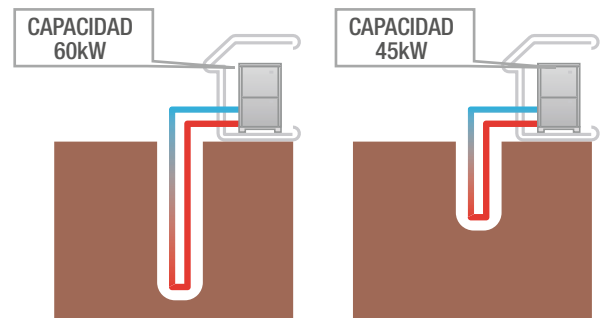

#### Función de rotación, backup y Flash Injection

El sistema consiste en un circuito frigorífico hermético con gas refrigerante R410A, capaz de proporcionar **agua caliente hasta 65°C**, sin resistencias y sin otro circuito frigorífico en cascada. Al igual que la Ecodan Power<sup>+</sup> Aerotérmica, la CRHV-P600YA-HPB dispone de dos compresores inverter con tecnología *Flash Injection*, que funcionan en modo alternativo y sirviendo de respaldo entre sí en caso de que uno de ellos se averíe.

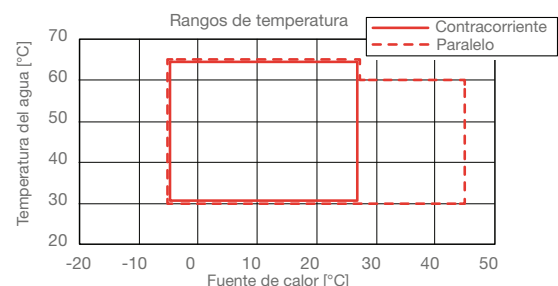

## Ecodan Power+ Aerotérmica

REFRIGERANTE  
**R407C**

**70°C**

Heating at  
**-20°C**

**A+**

**A++**

35°C

55°C



UNIDAD EXTERIOR *3			CAHV-P500YB-HPB		
Capacidad*	Capacidad prioritaria	W:45°C; A: 7 / 2 / -7°C	[kW]	63,2 / 45,0 / 42,4	
		W:70°C; A: 7 / 2 / -7°C	[kW]	58,7 / 43,5 / 43,0	
	Eficiencia prioritaria	W:45°C; A: 7 / 2 / -7°C	[kW]	45,0 / 43,0 / 42,4	
		W:70°C; A: 7 / 2 / -7°C	[kW]	45,0 / 43,3 / 43,0	
COP*	Capacidad prioritaria	W:45°C; A: 7 / 2 / -7°C		3,02 / 2,53 / 2,17	
		W:70°C; A: 7 / 2 / -7°C		1,80 / 1,58 / 1,40	
	Eficiencia prioritaria	W:45°C; A: 7 / 2 / -7°C		3,49 / 2,62 / 2,17	
		W:70°C; A: 7 / 2 / -7°C		1,76 / 1,61 / 1,40	
Eficiencia estacional*2	Baja Tª (W:35°C)	ηS,MED (Rango) / ηS,CAL	[%]	139% (A+) / 161%	
	Media Tª (W:55°C)	ηS,MED (Rango) / ηS,CAL	[%]	125% (A++) / 138%	
Rangos de Tª	Aire exterior	min / máx	[°C]	-20 / +40	
	Circuito hidráulico	min / máx	[°C]	+25 / +70	
Ø tuberías	Circuito de calefacción	Imp - Ret	[pu]	1 1/2 - 1 1/2	
Alimentación eléctrica				3 Fases / 400V / 50Hz	
Dimensiones			an x al x fon [mm]	1.978 x 1.710 x 759	
Refrigerante	R407C	Precarga (kg) / PCA / TCO <sub>2</sub> eq.		11,0 / 1770 / 19,5	
<b>PVR</b>	<b>CAHV-P500YB-HPB</b>				<b>26.316 €</b>
<b>PVR</b>	<b>CAHV-P500YB-HPB-BS</b>				<b>30.396 €</b>

\*Datos válidos para caudales entre 7,5 y 15m³/h | \*2 Parámetros de eficiencia estacional conforme al Lote 1 de la directiva ErP : ηS,MED = Eficiencia de calefacción en zona de clima promedio; ηS,CAL = Eficiencia de calefacción en zona de clima cálido. | Más información relativa al etiquetado energético de los sistemas disponible en <http://ErP.MitsubishiElectric.eu> | Valores de capacidad y COP medidos bajo el estándar EN14511-2013 | El comportamiento real puede variar según las condiciones de funcionamiento. \*3 El agua de los circuitos de calefacción y ACS debe estar limpia y tener un pH entre 6,5 y 8,0. Valores máximos permitidos: Ca: 100mg/L, Dureza Ca: 250mg/L, Cl:100mg/L, Cu:0,3mg/L, Fe/Mn:0,5mg/L. Otros componentes tienen que cumplir con los estándares de la Directiva Europea 98/83 EC.

## Ecodan Power+ Geotérmica

REFRIGERANTE  
**R410A**

**65°C**

**A++**

**A++**

35°C

55°C



UNIDAD EXTERIOR			CRHV-P600YA-HPB		
Capacidad*	B:0°C; W:35°C	Capacidad prioritaria	[kW]	60,0	
		Eficiencia prioritaria	[kW]	45,0	
COP*	B:0°C; W:35°C	Capacidad prioritaria	[kW]	4,23	
		Eficiencia prioritaria	[kW]	4,41	
Eficiencia estacional	Baja Tª (W:35°C)	ηS,MED (Rango) / ηS,CAL	[%]	153% (A++) / 149%	
	Media Tª (W:55°C)	ηS,MED (Rango) / ηS,CAL	[%]	127% (A++) / 123%	
Rangos de Tª	Fuente de calor	entrada	[°C]	< +45	
	Circuito hidráulico	min / máx	[°C]	+30 / +65	
Ø tuberías	Circuito de calefacción	Imp - Ret	[pu]	2 - 2	
	Fuente de calor	Entrada - Salida		2 - 2	
Alimentación eléctrica				3 Fases / 400V / 50Hz	
Dimensiones			an x al x fon [mm]	934 x 1.561 x 780	
Refrigerante	R410A	Precarga (kg) / PCA / TCO <sub>2</sub> eq.		9,0 / 2088 / 18,8	
Caloportador en fuente de calor	Tipo			Etilenglicol 35%	
Rango de caudal	Fuente de calor / Circuito primario	m³/h		2,0 - 16 / 3,2 - 15	
<b>PVR</b>	<b>CRHV-P600YA-HPB</b>				<b>24.480 €</b>

Datos válidos para caudales entre 3,2 y 15m³/h | Parámetros de eficiencia estacional conforme al Lote 1 de la directiva ErP : ηS,MED = Eficiencia de calefacción en zona de clima promedio; ηS,MED = Eficiencia de calefacción en zona de clima cálido. | Más información relativa al etiquetado energético de los sistemas disponible en <http://ErP.MitsubishiElectric.eu> | Valores de capacidad y COP medidos bajo el estándar EN14511-2013 | El comportamiento real puede variar según las condiciones de funcionamiento. El agua de los circuitos de calefacción y ACS debe estar limpia y tener un pH entre 6,5 y 8,0. Valores máximos permitidos: Ca: 100mg/L, Dureza Ca: 250mg/L, Cl:100mg/L, Cu:0,3mg/L, Fe/Mn:0,5mg/L. Otros componentes tienen que cumplir con los estándares de la Directiva Europea 98/83 EC.

### Opcionales

MODELO	DESCRIPCIÓN	PVR
PAR-W21MAA	Mando para CAHV, CRHV	<b>263 €</b>
TW-TH16-E	Sonda de temperatura de agua con cable de 20m	<b>480 €</b>

## Ecodan Power+ CO<sub>2</sub> (QAHV)

### Ecodan Power+ CO<sub>2</sub> QAHV-N560YA-HPB



La solución ideal para el suministro de ACS para aplicaciones industriales y comerciales

#### CARACTERÍSTICAS PRINCIPALES

- Utiliza refrigerante natural (CO<sub>2</sub>)
- Alta eficiencia (COP de hasta 3,88\*)
- Proporciona ACS hasta 90°C
- Funciona con temperaturas de hasta -25°C

\* En condiciones de calentamiento normales con una temperatura exterior de 16°C(BS)/12°C(BH), un retorno de agua de 17°C y una temperatura de impulsión de 65°C



### ¿Por qué utiliza CO<sub>2</sub> (R744)?

La Ecodan Power+ CO<sub>2</sub> QAHV utiliza CO<sub>2</sub> (R744) como refrigerante, un refrigerante natural y respetuoso con el medio ambiente, que no destruye la capa de ozono (PAO=0) y presenta un potencial significativamente bajo de calentamiento atmosférico (PCA=1). Al utilizar un refrigerante natural, la QAHV contribuye a la reducción de las emisiones de CO<sub>2</sub>.

### Gran ahorro energético con nuestra tecnología exclusiva

La Ecodan Power+ CO<sub>2</sub> QAHV dispone de un enfriador de gas trenzado y en espiral, una tecnología exclusiva de Mitsubishi Electric. Las 3 tuberías de refrigerante conectadas están enrolladas en torno a la tubería de agua retorcida, propiciado así una transferencia máxima de calor. Las ranuras de espiral continuas en la tubería aceleran el efecto de turbulencia del agua y ayudan a reducir la pérdida de presión dentro del intercambiador de calor, lo que contribuye a aumentar la eficiencia. Equipada con compresores scroll inverter de última generación, la QAHV es capaz de aumentar considerablemente la eficiencia anual, muy por encima de los sistemas con compresores a velocidad fija.

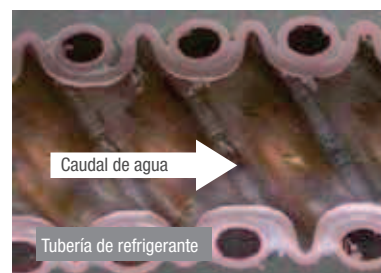

Tecnología patentada

### Imagen esquemática del Sistema QAHV

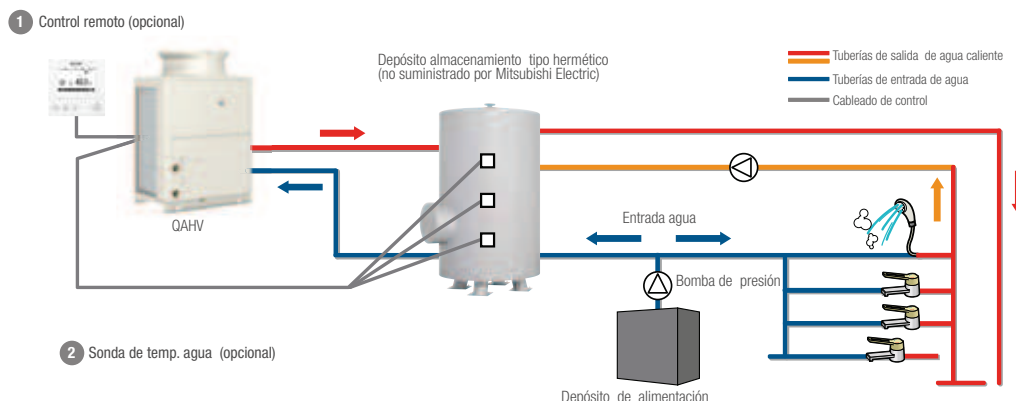

## Ecodan Power+ CO<sub>2</sub>

REFRIGERANTE  
R744

90°C

Heating at  
-25°C

XXL A



UNIDAD EXTERIOR		QAHV-N560YA-HPB		
Condiciones de funcionamiento		Condición 1	Condición 2	Condición 3
Tª exterior (BS/BH)	[°C]	16 / 12	7 / 6	14 / 13
Capacidad	[kW]	40,0 (56,0 *1)	40,0	40,0
Tª agua (entrada/salida)	[°C]	+17 / +65	+9 / +65	+5 / +65
Caudal salida agua	[L/min]	11,9	10,2	9,5
Consumo	[kW]	10,31	11,00	9,25
Corriente	[A]	16,90	19,00	--
COP		3,88	3,65	4,47
Alimentación eléctrica		3 Fases / 400V / 50Hz		
Compresor		11 kW x 1 (hermético)		
Ventilador		0,92 kW		
Intercambiador (lado agua)		Bobina de tubo de cobre		
Intercambiador (lado aire)		Tubo de cobre con aletas		
Control de refrigerante		LEV		
Refrig. R744 (CO2) - Precarga (kg) / PCA / TCO <sub>2</sub> eq.		6,5 / 1 / 0,0		
Lubricante		PAG (glicol de polialquileno)		
Resistencia de cárter (compresor)		45W x 1		
Calentador eléctrico (anticongelación)		12W x 4		
Bomba		0,1 kW		
Método de control	Control de funcionamiento	Control remoto		
	Cambio de modo	Control remoto o control automático con sonda de temperatura de agua caliente opcional		
	Control de capacidad	Compresor inverter		
	Control Tª salida agua	Bomba inverter		
	Método de desescarche	Gas caliente		
Acabado externo		MUNSELL 5Y 8/1 o similar		
Nivel de presión sonora *2	[dB(A)]	56 (58)		
Corriente máxima de entrada	[A]	33,8		
Dimensiones (Al x An x Fo) y Peso neto		1.837 x 1220 x 760 mm / 400 kg		
Masa operativa	[kPa]	406		
Rango de aplicación	Tª exterior	[kPa]	-25 ~ +43	
	Tª salida agua *3 *6	[°C]	+55 ~ +90	
	Tª entrada agua *7	[°C]	+5 ~ +63	
	Presión entrada agua	[kPa]	0 ~ 500	
	Altura bombeo externo admisible	[kPa]	77 (a 17 L/min)	
Calidad del agua		JRA GL02E-1994		
<b>PVR</b>	QAHV-N560YA-HPB	<b>43.733 €</b>		
<b>PVR</b>	QAHV-N560YA-HPB-BS	<b>47.813 €</b>		

Parámetros de eficiencia estacional conforme al Lote 1 de la directiva ErP : ηS,MED = Eficiencia de calefacción en zona de clima promedio; ηS,CAL = Eficiencia de calefacción en zona de clima cálido. | Más información relativa al etiquetado energético de los sistemas disponible en <http://ErP.MitsubishiElectric.eu> | Valores de capacidad y COP medidos bajo el estándar EN14511-2013 | El comportamiento real puede variar según las condiciones de funcionamiento. El agua de los circuitos de calefacción y ACS debe estar limpia y tener un pH entre 6,5 y 8,0. Valores máximos permitidos: Ca: 100mg/L, Dureza Ca: 250mg/L, Cl:100mg/L, Cu:0,3mg/L, Fe/Mn:0,5mg/L. Otros componentes tienen que cumplir con los estándares de la Directiva Europea 98/83 EC.

### Opcionales

MODELO	DESCRIPCIÓN	PVR
PAR-W31MAA	Mando con programador semanal	<b>263 €</b>
TW-TH16-E	Sonda de temperatura de agua con cable de 20m	<b>480 €</b>
Q-1SCK	Kit de circuito secundario (sonda + caudalímetro)	<b>780 €</b>



## Sistema YUZEN

**PRÓXIMAMENTE**



El sistema YUZEN es una solución Plug&Play que facilita la producción y el almacenamiento de ACS hasta 90°C sin resistencias eléctricas.

Es la solución ideal para optimizar la producción de ACS de la Ecodan Power+ CO<sub>2</sub> QAHV-N560YA-HPB.

### Aumenta las ventajas de la Ecodan Power+ CO<sub>2</sub>

El módulo de gestión contiene un intercambiador de placas agua-agua que evita que la bomba de calor trabaje directamente con agua de consumo y pueda llegar a obturarse por un uso prolongado con agua de alta dureza.

Este módulo permite realizar un mantenimiento fácil e inmediato, además de prolongar la vida útil del sistema.

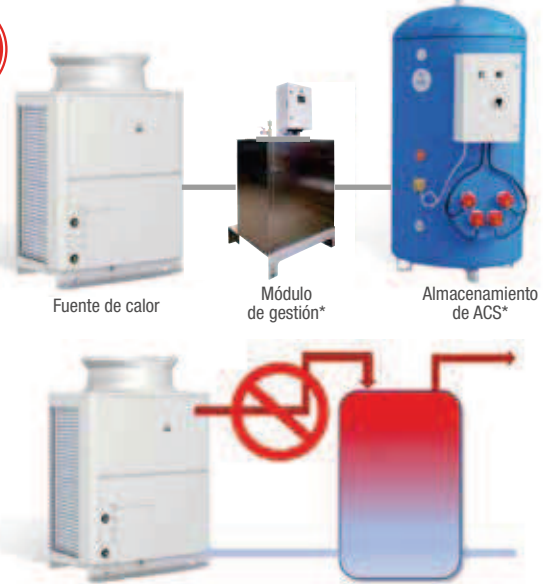

### Gestión optimizada del ACS

El módulo de gestión integra un PLC y una pantalla táctil de 3,8" de Mitsubishi Electric, que permite entre otras cosas gestionar la producción de ACS, la estratificación en los depósitos, programaciones semanales, configuración de los ciclos anti-legionela y conexión con sistemas BMS mediante ModBus.

\* Información preliminar sujeta a cambios. Consultar disponibilidad. Producto no fabricado por Mitsubishi Electric.

## Componentes del sistema YUZEN

### Fuente de calor: QAHV-N560YA-HPB

- Bomba de calor de alta temperatura.
- Produce agua hasta 90°C sin resistencias.
- Capacidad nominal de 40kW.
- Alta eficiencia energética.
- Refrigerante natural R744 (CO<sub>2</sub>).

### Módulo de gestión\*

- Intercambiador INOX de 56kW desmontable.
- Bomba de circulación de velocidad variable.
- Sondas de temperatura y caudalímetros.
- Válvula de regulación, manómetros y conectores.
- Válvula motorizada de 3 vías.

### Gestión de la producción

- Control de la temperatura.
- Control de las bombas y del caudal variable en los circuitos primario y secundario.
- Control de la estratificación de los depósitos.
- Gestión de los ciclos anti-legionela.
- Gestión de las alarmas. Válvula de seguridad y manómetro.
- Caja de control y de alimentación integrada.

### Depósitos de ACS\*

- Se pueden conectar entre 1 y 3 depósitos en serie.
- Disponibles con aislamiento de 100mm.
- Recubrimientos ignífugos Euroclass A2s1, A2s2.
- Resistencia eléctrica de emergencia opcional.



Depósito		750	1000 B	1000 H	1500 B	1500 H	2000 B	2000 H	2500	3000
Revestimiento interior	-	RCS 851	RCS 851	RCS 851	RCS 851	RCS 851	RCS 851	RCS 851	RCS 851	RCS 851
Espesor aislamiento	mm	100 mm								
Tipo aislamiento / Resistencia fuego	-	MO rock wool / Euroclass A2s1 o M1 glass wool / Euroclass A2s2s3								
Volumen	Litros	750	1000	1000	1500	1500	2000	2000	2500	3000
Diámetro	mm	800/1880	950/1960	800/2430	1100/2020	950/2510	1300/2110	1100/2570	1300/2350	1300/2660
Peso	kg	175	235	210	290	280	400	345	430	470
Potencia calentador de inmersión opcional	kW	9	12	12	15	15	20	20	25	30



\* Información preliminar sujeta a cambios. Consultar disponibilidad. Producto no fabricado por Mitsubishi Electric.



## Componentes sistema Yuzen

MODELO	DESCRIPCIÓN	PVR €
<b>MÓDULO INTERCAMBIADOR YUZEN</b>		
HPB-ACS-HEX56	Módulo hidráulico agua-agua 56kW Yuzen	<b>13.100 €</b>
<b>DEPÓSITOS ACS PARA YUZEN</b>		
HPB-ACS-075	Depósito de ACS 750L	<b>4.890 €</b>
HPB-ACS-100	Depósito de ACS 1000L Compacto	<b>5.890 €</b>
HPB-ACS-150	Depósito de ACS 1500L Compacto	<b>7.190 €</b>
HPB-ACS-200	Depósito de ACS 2000L Compacto	<b>8.390 €</b>
HPB-ACS-250	Depósito de ACS 2500L	<b>9.900 €</b>
HPB-ACS-300	Depósito de ACS 3000L	<b>10.890 €</b>
HPB-ACS-100H	Depósito de ACS 1000L Slim	<b>5.690 €</b>
HPB-ACS-150H	Depósito de ACS 1500L Slim	<b>7.190 €</b>
HPB-ACS-200H	Depósito de ACS 2000L Slim	<b>8.390 €</b>
<b>ACCESORIOS PARA YUZEN</b>		
HPB-ACS-KA1S	Kit de llenado con termómetro, válvulas y purgador	<b>490 €</b>
HPB-ACS-IH9	Resistencia de inmersión 3~/9kW para tanque de 750L	<b>2.615 €</b>
HPB-ACS-IH9X2	Kit de 2 resistencias de inmersión 3~/9kW para 2 tanques de 750L	<b>3.511 €</b>
HPB-ACS-IH9X3	Kit de 3 resistencias de inmersión 3~/9kW para 3 tanques de 750L	<b>5.229 €</b>
HPB-ACS-IH12	Resistencia de inmersión 3~/12kW para tanque de 1000L	<b>2.615 €</b>
HPB-ACS-IH12X2	Kit de 2 resistencias de inmersión 3~/12kW para 2 tanques de 1000L	<b>3.511 €</b>
HPB-ACS-IH12X3	Kit de 3 resistencias de inmersión 3~/12kW para 3 tanques de 1000L	<b>5.229 €</b>
HPB-ACS-IH15	Resistencia de inmersión 3~/15kW para tanque de 1500L	<b>2.828 €</b>
HPB-ACS-IH15X2	Kit de 2 resistencias de inmersión 3~/15kW para 2 tanques de 1500L	<b>4.526 €</b>
HPB-ACS-IH15X3	Kit de 3 resistencias de inmersión 3~/15kW para 3 tanques de 1500L	<b>5.737 €</b>
HPB-ACS-IH20	Resistencia de inmersión 3~/20kW para tanque de 2000L	<b>2.828 €</b>
HPB-ACS-IH20X2	Kit de 2 resistencias de inmersión 3~/20kW para 2 tanques de 2000L	<b>4.526 €</b>
HPB-ACS-IH20X3	Kit de 3 resistencias de inmersión 3~/20kW para 3 tanques de 2000L	<b>5.737 €</b>
HPB-ACS-IH24	Resistencia de inmersión 3~/24kW para tanque de 2500L	<b>2.853 €</b>
HPB-ACS-IH24X2	Kit de 2 resistencias de inmersión 3~/24kW para 2 tanques de 2500L	<b>4.606 €</b>
HPB-ACS-IH24X3	Kit de 3 resistencias de inmersión 3~/24kW para 3 tanques de 2500L	<b>5.845 €</b>
HPB-ACS-IH30	Resistencia de inmersión 3~/30kW para tanque de 3000L	<b>3.413 €</b>
HPB-ACS-IH30X2	Kit de 2 resistencias de inmersión 3~/30kW para 2 tanques de 3000L	<b>5.310 €</b>
HPB-ACS-IH30X3	Kit de 3 resistencias de inmersión 3~/30kW para 3 tanques de 3000L	<b>6.685 €</b>
HPB-ACS-RR3	Resistencia horizontal para retorno ACS 3kW	<b>2.286 €</b>
HPB-ACS-RR4	Resistencia horizontal para retorno ACS 4,5kW	<b>2.296 €</b>
HPB-ACS-RR6	Resistencia horizontal para retorno ACS 6kW	<b>2.338 €</b>
HPB-ACS-RR9	Resistencia horizontal para retorno ACS 3~/9kW	<b>2.352 €</b>
HPB-ACS-RR12	Resistencia horizontal para retorno ACS 3~/12kW	<b>2.590 €</b>
HPB-ACS-RR15	Resistencia horizontal para retorno ACS 3~/15kW	<b>2.723 €</b>
HPB-ACS-RR20	Resistencia horizontal para retorno ACS 3~/20kW	<b>3.010 €</b>
HPB-ACS-RR24	Resistencia horizontal para retorno ACS 3~/24kW	<b>3.101 €</b>
HPB-ACS-RR30	Resistencia horizontal para retorno ACS 3~/30kW	<b>3.269 €</b>
HPB-ACS-CRR3	Control para resistencia HPB-ACS-RR3	<b>2.615 €</b>
HPB-ACS-CRR4	Control para resistencia HPB-ACS-RR4	<b>2.615 €</b>
HPB-ACS-CRR6	Control para resistencia HPB-ACS-RR6	<b>2.615 €</b>
HPB-ACS-CRR9	Control para resistencia HPB-ACS-RR9	<b>2.615 €</b>
HPB-ACS-CRR12	Control para resistencia HPB-ACS-RR12	<b>2.615 €</b>
HPB-ACS-CRR15	Control para resistencia HPB-ACS-RR15	<b>2.828 €</b>
HPB-ACS-CRR20	Control para resistencia HPB-ACS-RR20	<b>2.828 €</b>
HPB-ACS-CRR24	Control para resistencia HPB-ACS-RR24	<b>2.853 €</b>
HPB-ACS-CRR30	Control para resistencia HPB-ACS-RR30	<b>3.413 €</b>

# Gama Doméstica

Tenemos el ambiente que quieres para tu hogar





## Unidades Split 1x1 | Multi Split

					
<b>MODELO</b>	<b>MSZ-LN</b> PARED	<b>MSZ-EF</b> PARED	<b>MSZ-AP</b> PARED	<b>MSZ-BT</b> PARED	<b>MSZ-HR<sup>(1)</sup></b> PARED

CAPACIDADES						
<b>SISTEMA 1x1</b>						
	25/35/50/60	25/35/42/50	15/20/25/35/42/50/60/71	20/25/35/50	25/35/42/50/60/71	
<b>SISTEMA MULTI SPLIT (R-32)</b>						
<b>2X1 MXZ-F</b>						
MXZ-2F33VF	18/25	18/22/25	15/20/25	20/25		
MXZ-2F42VF	18/25/35	18/22/25/35	15/20/25/35	20/25/35		
MXZ-2F53VF	18/25/35	18/22/25/35/42/50	15/20/25/35/42/50	20/25/35		
<b>3X1 MXZ-F</b>						
MXZ-3F54VF	18/25/35/50	18/22/25/35/42/50	15/20/25/35/42/50	20/25/35		
MXZ-3F68VF	18/25/35/50	18/22/25/35/42/50	15/20/25/35/42/50/60	20/25/35		
<b>4X1 MXZ-F</b>						
MXZ-4F72VF	18/25/35/50	18/22/25/35/42/50	15/20/25/35/42/50/60	20/25/35		
MXZ-4F80VF	18/25/35/50	18/22/25/35/42/50	15/20/25/35/42/50/60	20/25/35		
MXZ-4F83VF	18/25/35/50	18/22/25/35/42/50	15/20/25/35/42/50/60/71	20/25/35		
<b>5X1 MXZ-F</b>						
MXZ-5F102VF	18/25/35/50	18/22/25/35/42/50	15/20/25/35/42/50/60/71	20/25/35		
<b>6X1 MXZ-F</b>						
MXZ-6F122VF	18/25/35/50	18/22/25/35/42/50	15/20/25/35/42/50/60/71	20/25/35		
<b>MXZ-HA</b>						
MXZ-2HA40VF					25/35	
MXZ-2HA50VF					25/35/42/50	
MXZ-3HA50VF					25/35/42/50	



# Gama Doméstica

## Mapa de Gama



**MFZ-KT**  
SUELO

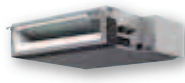

**SEZ-M<sup>(2)</sup>**  
CONDUCTO

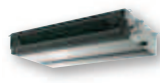

**PEAD-M\*\*JA<sup>(3)</sup>**  
CONDUCTO

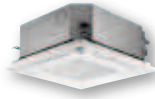

**SLZ-M**  
CASSETTE

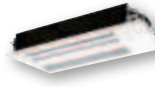

**MLZ-KP**  
CASSETTE

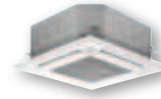

**PLA-M\*\*EA**  
CASSETTE

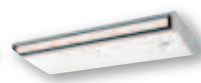

**PCA-M\*\*KA**  
TECHO

### CAPACIDADES

25/35/50/60				25/35/50		
25	25		15/25	25		
25/35	25/35		15/25/35	25/35		
25/35	25/35		15/25/35	25/35		
25/35/50	25/35/50	50	15/25/35/50	25/35/50		50
25/35/50	25/35/50/60	50	15/25/35/50	25/35/50		50/60
25/35/50	25/35/50/60	50	15/25/35/50	25/35/50		50/60
25/35/50	25/35/50/60/71		15/25/35/50	25/35/50		
25/35/50	25/35/50/60/71		15/25/35/50	25/35/50		
25/35/50	25/35/50/60/71		15/25/35/50	25/35/50		

NOTAS: (1) Unidades interiores MSZ-HR solo compatibles con unidades exteriores MXZ-HA. En determinadas combinaciones puede ser necesaria una carga adicional de refrigerante. (2) SEZ-M25 no es compatible en el caso de que la suma de capacidades de las interiores sea igual a la capacidad de la exterior. (3) Las unidades interiores PEAD-M SOLO pueden conectarse a las MXZ cuando la suma total del amperaje de las unidades interiores es igual a 3A o menos.



# Gama Doméstica

## MSZ-LN • Kirigamine Style Pared



AIRE ACONDICIONADO

### PRESTACIONES

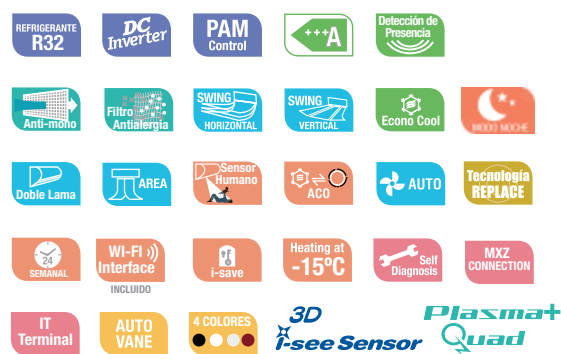

MSZ-LN25/35/50/60VG



MUZ-LN25/35VG



MUZ-LN50VG



MUZ-LN60VG

DOMÉSTICA

MODELO		MSZ-LN25VG	MSZ-LN35VG	MSZ-LN50VG	MSZ-LN60VG
Unidad interior		MSZ-LN25VG	MSZ-LN35VG	MSZ-LN50VG	MSZ-LN60VG
Unidad exterior		MUZ-LN25VG	MUZ-LN35VG	MUZ-LN50VG	MUZ-LN60VG
Capacidad	Frío Nominal (Mín-Máx)	kW 2,5 (1-3,5)	3,5 (0,8-4)	5,0 (1-6)	6,1 (1,4-6,9)
	Calor Nominal (Mín-Máx)	kW 3,2 (0,8-5,4)	4,0 (1-6,3)	6,0 (1-8,2)	6,8 (1,8-9,3)
	kCal/h (frío)	2.150	3.010	4.300	5.246
Consumo Nominal	kCal/h (calor)	2.752	3.440	5.160	5.848
	Frío	kW 0,485	0,82	1,38	1,79
Consumo eléctrico anual*	Calor	kW 0,58	0,8	1,48	1,81
	Frío	kWh/año 83	128	205	285
	Calor (zona climática intermedia)	kWh/año 794	974	1.369	1.826
Carga de diseño (Pdesign)	Calor (Zona climática cálida)	kWh/año 358	412	602	779
	Frío	kW 2,5	3,5	5,0	6,1
Coeficiente energético*	Calor (-10°C)	kW 3,0	3,6	4,5	6,0
	EER / COP	5,15 / 5,52	4,27 / 5,00	3,62 / 4,05	3,41 / 3,76
	SEER (Etiqueta)	10,5 (A+++)	9,5 (A+++)	8,5 (A+++)	7,5 (A++)
	SCOP (Etiqueta) Zona climática intermedia	5,2 (A+++)	5,1 (A+++)	4,6 (A++)	4,6 (A++)
Unidad Interior	SCOP (Etiqueta) Zona climática cálida	6,6 (A+++)	6,7 (A+++)	5,8 (A+++)	5,9 (A+++)
	Caudal de aire (Silencio / Baja / Media / Alta / Máxima)	m³/min 4,3 / 5,8 / 7,1 / 8,8 / 11,9	4,3 / 5,8 / 7,1 / 8,8 / 12,8	5,7 / 7,6 / 8,9 / 10,6 / 13,9	7,1 / 8,8 / 10,6 / 12,7 / 15,7
	Nivel sonoro (Silencio / Baja / Media / Alta / Máxima)	dB(A) 19 / 23 / 29 / 36 / 42	19 / 24 / 29 / 36 / 43	27 / 31 / 35 / 39 / 46	29 / 37 / 41 / 45 / 49
	Potencia sonora	dB(A) 58	58	60	65
	Dimensiones alto x ancho x fondo	mm 307 x 890 x 233	307 x 890 x 233	307 x 890 x 233	307 x 890 x 233
	Peso	kg 15,5	15,5	15,5	15,5
	Caudal de aire	m³/min 31,4	31,4	40	50,1
Unidad Exterior	Nivel sonoro	dB(A) 46	49	51	55
	Potencia sonora	dB(A) 60	61	64	65
	Dimensiones alto x ancho x fondo	mm 550 x 800 x 285	550 x 800 x 285	714 x 800 x 285	880 x 840 x 330
	Peso	kg 35	35	40	55
	Refrigerante R32	Pre-carga kg / PCA / TCO <sub>2</sub> eq 1 / 675 / 0,68	1 / 675 / 0,68	1,25 / 675 / 0,84	1,45 / 675 / 0,98
	Tensión/Fases - Intensidad Máxima	V/F - A 230/1 - 7,1	230/1 - 9,9	230/1 - 13,9	230/1 - 15,2
Diám. tuberías líquido/gas	mm 6,35 / 9,52	6,35 / 9,52	6,35 / 9,52	6,35 / 12,7	
Long. Máx. tubería vert/total	m 12 / 20	12 / 20	12 / 20	15 / 30	
Rango de operación	Tª exterior para refrigeración	°C -10 ~ +46	-10 ~ +46	-10 ~ +46	-10 ~ +46
	Tª exterior para calefacción	°C -15 ~ +24	-15 ~ +24	-15 ~ +24	-15 ~ +24
PVR	Unidad interior Blanca (MSZ-LN##VGW)	775 €	875 €	1.175 €	1.325 €
	Unidad interior Blanco Perla (MSZ-LN##VGV)	915 €	1.025 €	1.325 €	1.475 €
	Unidad interior Negro Onyx (MSZ-LN##VGB)	915 €	1.025 €	1.325 €	1.475 €
	Unidad interior Rojo Rubí (MSZ-LN##VGR)	915 €	1.025 €	1.325 €	1.475 €
	Unidad exterior	850 €	970 €	1.480 €	1.540 €
	Set Blanca (MSZ-LN##VGW)	1.625 €	1.845 €	2.655 €	2.865 €
	Set Blanco Perla (MSZ-LN##VGV)	1.765 €	1.995 €	2.805 €	3.015 €
Set Negro Onyx (MSZ-LN##VGB)	1.765 €	1.995 €	2.805 €	3.015 €	
Set Rojo Rubí (MSZ-LN##VGR)	1.765 €	1.995 €	2.805 €	3.015 €	

\*Consumo de energía, según los resultados obtenidos en ensayos estándar. El consumo de energía real depende de las condiciones de uso del aparato y del lugar en el que esté instalado. Rendimiento estacional según directiva ErP 626/2011/EU. | Alimentación 230V/50Hz | Tipo de compresor: DC Twin Rotativo Inverter | La función de deshumidificación no funcionará cuando la temperatura en la habitación esté por debajo de los 13°C | Long. de tubería utilizada para cálculo de capacidad en condiciones nominales: 5m

### OPCIONALES

#### INTERIOR

MAC-093SS-E	Kit de limpieza conectable a aspiradora	34 €
MAC-2490FT-E	Filtro V-Blocking con acción antibacterias y antivirus (consultar disponibilidad)	45 €
MAC-2390FT-E	Filtro purificador de aire de plata ionizada (hasta finalizar existencias)	45 €
MAC-1300RC-E	Soporte de pared para mando inalámbrico	9 €
MAC-3010FT-E	Filtro anti-olor con catalizador de platino	50 €
MAC-334IF	Interface de integración a M-NET	189 €
MAC-397IF	Interface de integración con señales externas	160 €

#### EXTERIOR

MAC-881SG	Deflector de aire para MUZ-LN25~35	178 €
MAC-882SG	Deflector de aire para MUZ-LN50	178 €
MAC-886SG-E	Deflector de aire para MUZ-LN60	249 €



# Gama Doméstica

## MSZ-EF • Kirigamine ZEN Pared



AIRE ACONDICIONADO

### PRESTACIONES



INCLUIDO  
Compatible con Alexa



19 dB(A)



OPCIONAL



reddot award 2018  
winner



MSZ-EF25/35/42/50VG



MUZ-EF25/35/42VG



MUZ-EF50VG

MODELO			MSZ-EF25VGK	MSZ-EF35VGK	MSZ-EF42VGK	MSZ-EF50VGK
Unidad interior			MSZ-EF25VGK	MSZ-EF35VGK	MSZ-EF42VGK	MSZ-EF50VGK
Unidad exterior			MUZ-EF25VG	MUZ-EF35VG	MUZ-EF42VG	MUZ-EF50VG
Capacidad	Frío Nominal (Min-Máx)	kW	2,5 (0,9-3,4)	3,5 (1,1-4,0)	4,2 (0,9-4,6)	5 (1,4-5,4)
	Calor Nominal (Min-Máx)	kW	3,2 (1,0-4,2)	4 (1,3-5,1)	5,4 (1,3-6,3)	5,8 (1,4-7,5)
	kCal/h (frío)	kCal/h	2.150	3.010	3.612	4.300
	kCal/h (calor)	kCal/h	2.752	3.440	4.644	4.988
Consumo Nominal	Frío	kW	0,54	0,91	1,2	1,54
	Calor	kW	0,70	0,95	1,455	1,56
Consumo eléctrico anual*	Frío	kWh/año	96	139	186	233
	Calor (zona climática intermedia)	kWh/año	713	882	1.151	1.304
	Calor (Zona climática cálida)	kWh/año	311	398	489	595
Carga de diseño (Pdesign)	Frío	kW	2,5	3,5	4,2	5,0
	Calor (-10°C)	kW	2,4	2,9	3,8	4,2
Coeficiente energético*	EER / COP		4,63 / 4,57	3,85 / 4,21	3,5 / 3,71	3,25 / 3,72
	SEER (Etiqueta)		9,1 (A+++)	8,8 (A+++)	7,9 (A++)	7,5 (A+)
	SCOP (Etiqueta) Zona climática intermedia		4,7 (A++)	4,6 (A++)	4,6 (A++)	4,5 (A+)
	SCOP (Etiqueta) Zona climática cálida		5,9 (A+++)	5,6 (A+++)	6 (A+++)	5,4 (A+++)
Unidad Interior	Caudal de aire (Silencio / Baja / Media / Alta / Máxima)	m³/min	4,0 / 4,6 / 6,3 / 8,3 / 10,5	4,0 / 4,6 / 6,3 / 8,3 / 10,5	5,8 / 6,6 / 7,7 / 8,9 / 11,2	5,8 / 6,8 / 7,9 / 9,2 / 11,3
	Nivel sonoro (Silencio / Baja / Media / Alta / Máxima)	dB(A)	19 / 23 / 29 / 36 / 42	21 / 24 / 30 / 36 / 42	28 / 31 / 35 / 39 / 42	30 / 33 / 36 / 40 / 43
	Potencia sonora	dB(A)	60	60	60	60
	Dimensiones alto x ancho x fondo	mm	299 x 885 x 195	299 x 885 x 195	299 x 885 x 195	299 x 885 x 195
Unidad Exterior	Peso	kg	11,5	11,5	11,5	11,5
	Caudal de aire	m³/min	27,8	34,3	32	40,2
	Nivel sonoro	dB(A)	47	49	50	52
	Potencia sonora	dB(A)	58	62	62	65
	Dimensiones alto x ancho x fondo	mm	550 x 800 x 285	550 x 800 x 285	550 x 800 x 285	714 x 800 x 285
	Peso	kg	31	34	35	40
Refrigerante R32	Pre-carga kg / PCA / TCO <sub>2</sub> eq	0,62 / 675 / 0,42	0,74 / 675 / 0,50	0,74 / 675 / 0,50	1,05 / 675 / 0,71	
Tensión/Fases - Intensidad Máxima		V/F - A	230/1 - 7,1	230/1 - 7,1	230/1 - 10,0	230/1 - 14
Diám. tuberías líquido/gas		mm	6,35 / 9,52	6,35 / 9,52	6,35 / 9,52	6,35 / 9,52
Long. Máx. tubería vert/total		m	12 / 20	12 / 20	12 / 20	15 / 30
Rango de operación	Tª exterior para refrigeración	°C	-10 ~ +46	-10 ~ +46	-10 ~ +46	-10 ~ +46
	Tª exterior para calefacción	°C	-15 ~ +24	-15 ~ +24	-15 ~ +24	-15 ~ +24
PVR	Unidad interior Blanca MSZ-EF##VG(K)-W		590 €	690 €	750 €	865 €
	Unidad interior Plata MSZ-EF##VG(K)-S		665 €	765 €	825 €	935 €
	Unidad interior Negra MSZ-EF##VG(K)-B		665 €	765 €	825 €	935 €
	Unidad exterior		720 €	760 €	1.130 €	1.410 €
	Set (interior + exterior) Blanca MSZ-EF##VG(K)-W		1.310 €	1.450 €	1.880 €	2.275 €
	Set (interior + exterior) Plata MSZ-EF##VG(K)-S		1.385 €	1.525 €	1.955 €	2.345 €
	Set (interior + exterior) Negra MSZ-EF##VG(K)-B		1.385 €	1.525 €	1.955 €	2.345 €

\*Consumo de energía, según los resultados obtenidos en ensayos estándar. El consumo de energía real depende de las condiciones de uso del aparato y del lugar en el que esté instalado. Rendimiento estacional según directiva ErP 517/2014/EU. | Alimentación 230V/50Hz | Tipo de compresor: DC Twin Rotativo Inverter | La función de deshumidificación no funcionará cuando la temperatura en la habitación esté por debajo de los 13°C | Long. de tubería utilizada para cálculo de capacidad en condiciones nominales: 5m.

### OPCIONALES

#### INTERIOR

MAC-100FT-E	Plasma Quad Connect	99 €
MAC-2470FT-E	Filtro V-Blocking con acción antibacterias y antivirus (consultar disponibilidad)	45 €
MAC-2370FT-E	Filtro purificador de aire de plata ionizada (hasta finalizar existencias)	45 €
MAC-1300RC-E	Soporte de pared para mando inalámbrico	9 €
MAC-093SS-E	Kit de limpieza conectable a aspiradora	34 €
MAC-334IF	Interface de integración a M-NET	189 €
MAC-397IF	Interface de integración con señales externas	160 €

#### EXTERIOR

MAC-882SG	Deflector de aire para MUZ-EF50	178 €
MAC-881SG	Deflector de aire para MUZ-EF25-42	178 €

DOMÉSTICA

PRESTACIONES

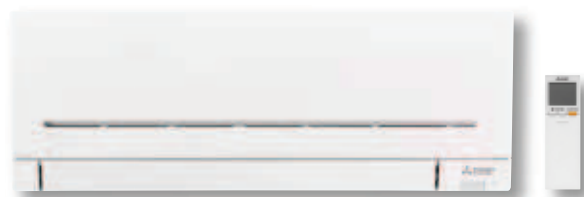

MSZ-AP 15/20/25/35/42/50/60/71V1GK

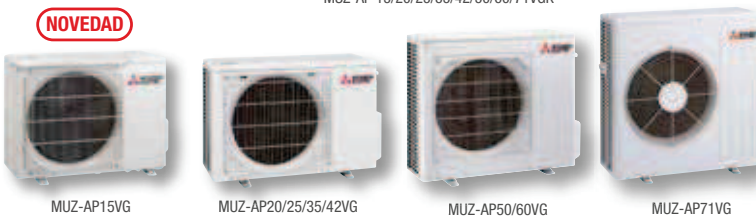

MODELO		MSZ-AP15VGK	MSZ-AP20VGK	MSZ-AP25VGK	MSZ-AP35VGK	MSZ-AP42VGK	MSZ-AP50VGK	MSZ-AP60VGK	MSZ-AP71VGK
Unidad interior		MSZ-AP15VGK	MSZ-AP20VGK	MSZ-AP25VGK	MSZ-AP35VGK	MSZ-AP42VGK	MSZ-AP50VGK	MSZ-AP60VGK	MSZ-AP71VGK
Unidad exterior		MUZ-AP15VG	MUZ-AP20VG	MUZ-AP25VG	MUZ-AP35VG	MUZ-AP42VG	MUZ-AP50VG	MUZ-AP60VG	MUZ-AP71VG
Capacidad	Frio Nominal (Mín-Máx)	kW 1,5 (0,5-2,2)	2,0 (0,6-2,7)	2,5 (0,9-3,4)	3,5 (1,1-3,8)	4,2 (0,9-4,5)	5 (1,4-5,4)	6,1 (1,4-7,3)	7,1 (2,0-8,7)
	Calor Nominal (Mín-Máx)	kW 2,0 (0,5-3,1)	2,5 (0,5-3,5)	3,2 (1,0-4,1)	4 (1,3-4,6)	5,4 (1,3-6,0)	5,8 (1,4-7,3)	6,8 (2,0-8,6)	8,1 (2,2-10,3)
	kCal/h (frío)	kCal/h 1.290	1.720	2.150	3.010	3.612	4.300	5.246	6.106
Consumo Nominal	Frio	kW 0,37	0,46	0,6	0,99	1,3	1,55	1,59	2,01
	Calor	kW 0,5	0,6	0,78	1,03	1,49	1,6	1,67	2,12
Consumo eléctrico anual*	Frio	kWh/año 72	81	101	142	188	236	311	364
	Calor (zona climática intermedia)	kWh/año 559	766	698	862	1.120	1.250	1.489	2.204
Carga de diseño (Pdesign)	Calor (Zona climática cálida)	kWh/año 265	350	310	377	491	543	627	891
	Frio	kW 1,5	2,0	2,5	3,5	4,2	5,0	6,1	7,1
Coeficiente energético*	Calor (-10°C)	kW 1,6	2,3	2,4	2,9	3,8	4,2	4,6	6,7
	EER / COP	4,17 / 4,0	4,17 / 3,5	4,17 / 4,10	3,54 / 3,88	3,23 / 3,62	3,23 / 3,63	3,41 / 3,76	3,33 / 3,63
	SEER (Etiqueta)	7,2 (A++)	8,6 (A+++)	8,6 (A+++)	8,6 (A+++)	7,8 (A++)	7,4 (A++)	7,4 (A++)	7,2 (A++)
	SCOP (Etiqueta) Zona climática intermedia	4,0 (A+)	4,2 (A+)	4,8 (A++)	4,7 (A++)	4,7 (A++)	4,7 (A++)	4,6 (A++)	4,4 (A+)
Unidad Interior	SCOP (Etiqueta) Zona climática cálida	4,7 (A++)	5,2 (A+++)	5,8 (A+++)	5,9 (A+++)	5,9 (A+++)	5,9 (A+++)	5,5 (A+++)	5,8 (A+++)
	Caudal de aire (Silencio / Baja / Media / Alta / Máxima)	m³/min 3,5 / 3,9 / 4,6 / 5,5 / 6,4	3,5 / 3,9 / 4,6 / 5,5 / 6,9	4,9 / 5,9 / 7,1 / 8,7 / 11,4	4,9 / 5,9 / 7,1 / 8,7 / 11,4	5,4 / 6,5 / 7,7 / 9,3 / 11,4	6,0 / 7,2 / 8,4 / 10,0 / 12,6	9,4 / 11,0 / 13,2 / 16,0 / 18,9	9,6 / 11,5 / 13,2 / 15,3 / 18,6
	Nivel sonoro (Silencio / Baja / Media / Alta / Máxima)	dB(A) 21 / 26 / 30 / 35 / 40	21 / 26 / 30 / 35 / 42	19 / 24 / 30 / 36 / 42	19 / 24 / 30 / 36 / 42	21 / 29 / 34 / 38 / 42	28 / 33 / 36 / 40 / 44	29 / 37 / 41 / 45 / 48	30 / 37 / 41 / 45 / 49
	Potencia sonora	dB(A) 59	60	57	57	57	58	65	65
Unidad Exterior	Dimensiones alto x ancho x fondo	mm 250 x 760 x 178	250 x 760 x 178	299 x 798 x 219	299 x 798 x 219	299 x 798 x 219	299 x 798 x 219	325 x 1.100 x 257	325 x 1.100 x 257
	Peso	kg 8,2	8,2	10,5	10,5	10,5	10,5	16	17
	Caudal de aire	m³/min 26	32,2	32,2	32,2	30,4	40,5	52,1	54,1
	Nivel sonoro	dB(A) 50	47	47	49	50	52	56	56
Unidad Exterior	Potencia sonora	dB(A) 63	59	59	61	61	64	69	69
	Dimensiones alto x ancho x fondo	mm 538 x 699 x 249	550 x 800 x 285	550 x 800 x 285	550 x 800 x 285	550 x 800 x 285	714 x 800 x 285	714 x 800 x 285	880 x 840 x 330
	Peso	kg 23	31	31	31	35	40	40	55
Refrigerante R32	Pre-carga kg / PCA / TCO <sub>2</sub> eq	0,49 / 675 / 0,34	0,45 / 675 / 0,30	0,55 / 675 / 0,37	0,55 / 675 / 0,37	0,70 / 675 / 0,47	1,00 / 675 / 0,68	1,45 / 675 / 0,98	1,55 / 675 / 1,05
Tensión/Fases - Intensidad Máxima	V/F - A	230/1 - 5,5	230/1 - 6,5	230/1 - 7,06	230/1 - 8,46	230/1 - 9,92	230/1 - 13,6	230/1 - 14,5	230/1 - 16,6
Diám. tuberías líquido/gas	mm	6,35 / 9,52	6,35 / 9,52	6,35 / 9,52	6,35 / 9,52	6,35 / 9,52	6,35 / 9,52	6,35 / 12,7	6,35 / 12,7
Long. Máx. tubería vert/total	m	12 / 20	12 / 20	12 / 20	12 / 20	12 / 20	12 / 20	15 / 30	15 / 30
Rango de operación	Tª exterior para refrigeración	°C -10 ~ +46	-10 ~ +46	-10 ~ +46	-10 ~ +46	-10 ~ +46	-10 ~ +46	-10 ~ +46	-10 ~ +46
	Tª exterior para calefacción	°C -15 ~ +24	-15 ~ +24	-15 ~ +24	-15 ~ +24	-15 ~ +24	-15 ~ +24	-15 ~ +24	-15 ~ +24
PVR	Unidad interior	<b>495 €</b>	<b>515 €</b>	<b>535 €</b>	<b>555 €</b>	<b>665 €</b>	<b>850 €</b>	<b>925 €</b>	<b>1.005 €</b>
	Unidad exterior	<b>540 €</b>	<b>540 €</b>	<b>550 €</b>	<b>600 €</b>	<b>970 €</b>	<b>1.390 €</b>	<b>1.625 €</b>	<b>2.445 €</b>
	Set (interior + exterior)	<b>1.035 €</b>	<b>1.055 €</b>	<b>1.085 €</b>	<b>1.155 €</b>	<b>1.635 €</b>	<b>2.240 €</b>	<b>2.550 €</b>	<b>3.450 €</b>
	Set con Plasma Quad Connect (Modelo con sufijo -IAQ)	<b>1.134 €</b>	<b>1.154 €</b>	<b>1.184 €</b>	<b>1.254 €</b>	<b>1.734 €</b>	<b>2.339 €</b>	<b>2.649 €</b>	<b>3.549 €</b>

\*Consumo de energía, según los resultados obtenidos en ensayos estándar. El consumo de energía real depende de las condiciones de uso del aparato y del lugar en el que esté instalado. Rendimiento estacional según directiva ErP 517/2014/EU. I Alimentación 230V/50Hz I Long. de tubería utilizada para cálculo de capacidad en condiciones nominales: 5m. I Para los Sets con Plasma Quad Connect se suministrará el accesorio MAC-100FT-E por separado. Requiere de instalación.

OPCIONALES

INTERIOR

MAC-100FT-E	Plasma Quad Connect	99 €	MAC-093SS-E	Kit de limpieza conectable a aspiradora	34 €
MAC-2450FT-E	Filtro V-Blocking con acción antibacterias y antivirus (MSZ-AP15/20) (Consultar disponibilidad)	45 €	MAC-334IF	Interface de integración a M-NET	189 €
MAC-2460FT-E	Filtro V-Blocking con acción antibacterias y antivirus (MSZ-AP60/71) (Consultar disponibilidad)	45 €	MAC-567IF-E	Adaptador WiFi para control por Smartphone (hasta finalizar existencias)	99 €
MAC-2470FT-E	Filtro V-Blocking con acción antibacterias y antivirus (MSZ-AP25/35/50) (Consultar disponibilidad)	45 €	MAC-587IF	Adaptador WiFi para control por Smartphone (consultar disponibilidad)	99 €
MAC-2370FT-E	Filtro purificador de aire de plata ionizada (hasta finalizar existencias)	45 €	MAC-397IF	Interface de integración con señales externas	160 €
MAC-1300RC-E	Soporte de pared para mando inalámbrico	9 €	<b>EXTERIOR</b>		
			MAC-883SG	Deflector de aire para MUZ-AP15	114 €
			MAC-881SG	Deflector de aire para MUZ-AP20-42	178 €
			MAC-882SG	Deflector de aire para MUZ-AP50-60	178 €
			MAC-886SG-E	Deflector de aire para MUZ-AP71	249 €



# Gama Doméstica

## MSZ-BT Pared



AIRE ACONDICIONADO

### PRESTACIONES



MSZ-BT20/25/35/50VGK



MUZ-BT20/25/35VG

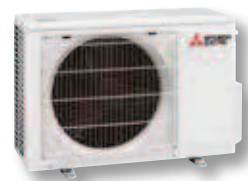

MUZ-BT50VG

MODELO		MSZ-BT20VGK	MSZ-BT25VGK	MSZ-BT35VGK	MSZ-BT50VGK	
Unidad interior		MSZ-BT20VGK	MSZ-BT25VGK	MSZ-BT35VGK	MSZ-BT50VGK	
Unidad exterior		MUZ-BT20VG	MUZ-BT25VG	MUZ-BT35VG	MUZ-BT50VG	
Capacidad	Frío Nominal (Mín-Máx)	kW 2,0 (0,5-2,9)	2,5 (0,5-3,0)	3,5 (0,9-3,5)	5,0 (1,3-5,0)	
	Calor Nominal (Mín-Máx)	kW 2,5 (0,7-3,2)	3,15 (0,7-3,5)	3,6 (0,9-4,1)	5,4 (1,4-6,5)	
	kCal/h (frío)	kCal/h 1.720	2.150	3.010	4.300	
	kCal/h (calor)	kCal/h 2.150	2.709	3.096	4.644	
Consumo Nominal	Frío	kW 0,45	0,7	1,24	2,05	
	Calor	kW 0,55	0,75	0,930	1,55	
Consumo eléctrico anual*	Frío	kWh/año 86	108	180	265	
	Calor (zona climática intermedia)	kWh/año 487	577	727	1.209	
	Calor (Zona climática cálida)	kWh/año 234	268	304	543	
Carga de diseño (Pdesign)	Frío	kW 2,0	2,5	3,5	5,0	
	Calor (-10°C)	kW 1,5	1,9	2,4	3,8	
Coeficiente energético*	EER / COP	4,44 / 4,55	3,57 / 4,20	2,82 / 3,87	2,44 / 3,48	
	SEER (Etiqueta)	8,1 (A++)	8,1 (A++)	6,8 (A++)	6,6 (A++)	
	SCOP (Etiqueta) Zona climática intermedia	4,3 (A+)	4,6 (A++)	4,6 (A++)	4,4 (A+)	
	SCOP (Etiqueta) Zona climática cálida	5,3 (A+++)	5,7 (A+++)	5,9 (A+++)	5,4 (A+++)	
Unidad Interior	Caudal de aire (Baja / Media / Alta / Máxima)	m³/min 4,2 / 5,2 / 6,8 / 8,7 / 10,9	4,2 / 5,2 / 6,8 / 8,7 / 10,9	4,2 / 5,2 / 6,8 / 8,7 / 13,2	6,3 / 7,6 / 9,0 / 11,0 / 13,2	
	Nivel sonoro (Baja / Media / Alta / Máxima)	dB(A) 19 / 22 / 30 / 37 / 43	19 / 22 / 30 / 37 / 43	19 / 22 / 31 / 38 / 46	29 / 33 / 36 / 40 / 46	
	Potencia sonora	dB(A) 57	57	60	60	
	Dimensiones alto x ancho x fondo	mm 280 x 838 x 235	280 x 838 x 235	280 x 838 x 235	280 x 838 x 235	
	Peso	kg 9	9	9	9	
	Caudal de aire	m³/min 30,3	32,2	32,2	30,4	
	Nivel sonoro	dB(A) 50	50	52	50	
	Potencia sonora	dB(A) 63	63	64	64	
	Unidad Exterior	Dimensiones alto x ancho x fondo	mm 538 x 699 x 249	538 x 699 x 249	538 x 699 x 249	550 x 800 x 285
		Peso	kg 23	24	24	35
Refrigerante R32		Pre-carga kg / PCA / TCO <sub>2</sub> eq 0,45 / 675 / 0,30	0,5 / 675 / 0,34	0,5 / 675 / 0,34	0,7 / 675 / 0,47	
Tensión/Fases - Intensidad Máxima	V/F - A 230/1 - 5,6	230/1 - 7,0	230/1 - 7,0	230/1 - 10,0		
Diám. tuberías líquido/gas	mm 6,35 / 9,52	6,35 / 9,52	6,35 / 9,52	6,35 / 12,7		
Long. Máx. tubería vert/total	m 12 / 20	12 / 20	12 / 20	12 / 20		
Rango de operación	Tª exterior para refrigeración	°C -10 ~ +46	-10 ~ +46	-10 ~ +46	-10 ~ +46	
	Tª exterior para calefacción	°C -15 ~ +24	-15 ~ +24	-15 ~ +24	-15 ~ +24	
PVR	Unidad interior	<b>415 €</b>	<b>430 €</b>	<b>460 €</b>	<b>775 €</b>	
	Unidad exterior	<b>430 €</b>	<b>445 €</b>	<b>465 €</b>	<b>1.160 €</b>	
	Set (interior + exterior)	<b>845 €</b>	<b>875 €</b>	<b>925 €</b>	<b>1.935 €</b>	
	Set con Plasma Quad Connect (Modelo con sufijo -IAQ)	<b>944 €</b>	<b>974 €</b>	<b>1.024 €</b>	<b>2.034 €</b>	

\*Consumo de energía, según los resultados obtenidos en ensayos estándar. El consumo de energía real depende de las condiciones de uso del aparato y del lugar en el que esté instalado. Rendimiento estacional según directiva ErP 517/2014/EU. | Alimentación 230V/50Hz | Long. de tubería utilizada para cálculo de capacidad en condiciones nominales: 5m. | Para los Sets con Plasma Quad Connect se suministrará el accesorio MAC-100FT-E por separado. Requiere de instalación.

### OPCIONALES

#### INTERIOR

MAC-100FT-E	Plasma Quad Connect	99 €
MAC-093SS-E	Kit de limpieza conectable a aspiradora	34 €
MAC-1200RC-E	Soporte de pared para mando inalámbrico	9 €
MAC-2470FT-E	Filtro V-Blocking con acción antibacterias y antiviral (consultar disponibilidad)	45 €
MAC-2370FT-E	Filtro purificador de aire de plata ionizada (hasta finalizar existencias)	45 €
MAC-334IF	Interface de integración a M-NET	189 €
MAC-397IF	Interface de integración con señales externas	160 €

#### EXTERIOR

MAC-881SG	Deflector de aire para MUZ-BT50	178 €
MAC-883SG	Deflector de aire para MUZ-BT20~35	114 €

DOMÉSTICA



PRESTACIONES



MODELO		MSZ-HR25VF	MSZ-HR35VF	MSZ-HR42VF	MSZ-HR50VF	MSZ-HR60VF	MSZ-HR71VF
Unidad interior		MSZ-HR25VF	MSZ-HR35VF	MSZ-HR42VF	MSZ-HR50VF	MSZ-HR60VF	MSZ-HR71VF
Unidad exterior		MUZ-HR25VF	MUZ-HR35VF	MUZ-HR42VF	MUZ-HR50VF	MUZ-HR60VF	MUZ-HR71VF
Capacidad	Frío Nominal (Mín-Máx)	kW 2,5 (0,5-2,9)	3,4 (0,9-3,4)	4,2 (1,1-4,5)	5,0 (1,3-5,0)	6,1 (1,7-7,1)	7,1 (1,8-7,3)
	Calor Nominal (Mín-Máx)	kW 3,15 (0,5-3,5)	3,6 (0,9-3,7)	4,7 (0,9-5,4)	5,4 (1,4-6,5)	6,8 (1,5-8,5)	8,1 (1,5-9,0)
	kCal/h (frío)	kCal/h 2.150	2.924	3.612	4.300	5.246	6.106
	kCal/h (calor)	kCal/h 2.709	3.096	4.042	4.644	5.848	6.966
Consumo Nominal	Frío	kW 0,8	1,21	1,34	2,05	1,81	2,33
	Calor	kW 0,85	0,975	1,30	1,55	1,81	2,44
Consumo eléctrico anual*	Frío	kWh/año 141	191	226	269	296	441
	Calor (zona climática intermedia)	kWh/año 614	781	928	1.224	1.430	1.854
	Calor (Zona climática cálida)	kWh/año 289	344	427	558	674	813
Coeficiente energético*	EER / COP	3,13 / 3,71	2,81 / 3,69	3,13 / 3,62	2,44 / 3,48	3,37 / 3,76	3,05 / 3,32
	SEER (Etiqueta)	6,2 (A++)	6,2 (A++)	6,5 (A++)	6,5 (A++)	7,2 (A++)	7,0 (A++)
	SCOP (Etiqueta) Zona climática intermedia	4,2 (A+)	4,3 (A+)	4,3 (A+)	4,3 (A+)	4,5 (A+)	4,3 (A+)
	SCOP (Etiqueta) Zona climática cálida	5,3 (A+++)	5,2 (A+++)	5,2 (A+++)	5,2 (A+++)	5,4 (A+++)	5,2 (A+++)
Unidad Interior	Caudal de aire (Baja / Media / Alta / Máxima)	m³/min 3,6 / 5,4 / 7,2 / 9,7	3,6 / 5,6 / 7,8 / 11,7	6,0 / 8,7 / 10,8 / 13,1	6,4 / 8,7 / 11,2 / 13,1	10,4 / 12,6 / 15,4 / 19,6	10,4 / 12,6 / 15,4 / 19,6
	Nivel sonoro (Baja / Media / Alta / Máxima)	dB(A) 21 / 30 / 37 / 43	22 / 31 / 38 / 46	24 / 34 / 39 / 45	28 / 36 / 40 / 45	33 / 38 / 44 / 50	33 / 38 / 44 / 50
	Potencia sonora	dB(A) 57	60	60	60	65	65
	Dimensiones alto x ancho x fondo	mm 280 x 838 x 228	280 x 838 x 228	280 x 838 x 228	280 x 838 x 228	305 x 923 x 263	305 x 923 x 263
	Peso	kg 8,5	8,5	9	9	12,5	12,5
Unidad Exterior	Caudal de aire	m³/min 30,3	32,2	34,3	34,3	42,8	42,8
	Nivel sonoro	dB(A) 50	51	50	50	53	53
	Potencia sonora	dB(A) 63	64	64	64	65	66
	Dimensiones alto x ancho x fondo	mm 538 x 699 x 249	538 x 699 x 249	550 x 800 x 285	550 x 800 x 285	714 x 800 x 285	714 x 800 x 285
	Peso	kg 23	24	34	35	40	40
Refrigerante R32	Pre-carga kg / PCA / TCO <sub>2</sub> eq	0,4 / 675 / 0,27	0,45 / 675 / 0,30	0,7 / 675 / 0,47	0,8 / 675 / 0,54	1,05 / 675 / 0,71	1,05 / 675 / 0,71
Tensión/Fases - Intensidad Máxima	V/F - A	230/1 - 5,0	230/1 - 6,7	230/1 - 8,5	230/1 - 10,0	230/1 - 14,1	230/1 - 14,1
Diám. tuberías líquido/gas	mm	6,35 / 9,52	6,35 / 9,52	6,35 / 9,52	6,35 / 9,52	6,35 / 12,7	6,35 / 12,7
Long. Máx. tubería vert/total	m	12 / 20	12 / 20	12 / 20	12 / 20	15 / 30	15 / 30
Rango de operación	Tª exterior para refrigeración	°C -10 ~ +46	-10 ~ +46	-10 ~ +46	-10 ~ +46	-10 ~ +46	-10 ~ +46
	Tª exterior para calefacción	°C -10 ~ +24	-10 ~ +24	-10 ~ +24	-10 ~ +24	-10 ~ +24	-10 ~ +24
PVR	Unidad interior	365 €	389 €	520 €	600 €	705 €	795 €
	Unidad exterior	404 €	430 €	629 €	749 €	1.060 €	1.240 €
	Set (interior + exterior)	769 €	819 €	1.149 €	1.349 €	1.765 €	2.035 €
	Set con Plasma Quad Connect (Modelo con sufijo -IAQ)	868 €	918 €	1.248 €	1.448 €	1.864 €	2.134 €

\*Consumo de energía, según los resultados obtenidos en ensayos estándar. El consumo de energía real depende de las condiciones de uso del aparato y del lugar en el que esté instalado. Rendimiento estacional según directiva ErP 626/2011/EU. | Alimentación 230V/50Hz | Long. de tubería utilizada para cálculo de capacidad en condiciones nominales: 5m. | Para los Sets con Plasma Quad Connect se suministrará el accesorio MAC-100FT-E por separado. Requiere de instalación.

OPCIONALES

INTERIOR

MAC-100FT-E Plasma Quad Connect	99 €
MAC-093SS-E Kit de limpieza conectable a aspiradora	34 €
MAC-1200RC-E Soporte de pared para mando inalámbrico	9 €
MAC-2470FT-E Filtro V-Blocking con acción antibacterias y antivirus (consultar disponibilidad)	45 €
MAC-2370FT-E Filtro purificador de aire de plata ionizada (hasta finalizar existencias)	45 €
MAC-334IF Interface de integración a M-NET	189 €
MAC-397IF Interface de integración con señales externas	160 €
MAC-567IF-E Adaptador WiFi para control por Smartphone (hasta finalizar existencias)	99 €
MAC-587IF Adaptador WiFi para control por Smartphone (consultar disponibilidad)	99 €

EXTERIOR

MAC-881SG Deflector de aire para MUZ-HR42~50	178 €
MAC-883SG Deflector de aire para MUZ-HR25~35	114 €
MAC-882SG Deflector de aire para MUZ-HR60~71	178 €



# Gama Doméstica

## MLZ-KP Cassette 1 vía



AIRE ACONDICIONADO

### PRESTACIONES

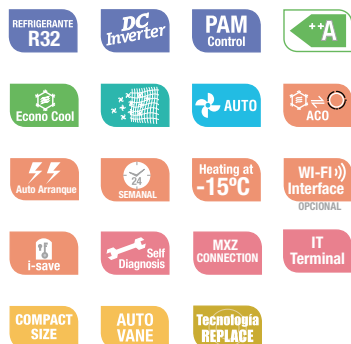

Compatible con Alexa



DOMÉSTICA

MODELO			MLZ-KP25VF	MLZ-KP35VF	MLZ-KP50VF
Unidad interior			MLZ-KP25VF	MLZ-KP35VF	MLZ-KP50VF
Unidad exterior			SUZ-M25VA	SUZ-M35VA	SUZ-M50VA
Capacidad	Frío Nominal (Min-Máx)	kW	2,5 (1,4-3,2)	3,5 (0,8-3,9)	5,0 (1,7-5,6)
	Calor Nominal (Min-Máx)	kW	3,2 (1,4-4,2)	4,1 (1,1-4,9)	6,0 (1,7-7,2)
	kCal/h (frío)	kCal/h	2.150	3.010	4.300
	kCal/h (calor)	kCal/h	2.752	3.526	5.160
Consumo Nominal	Frío	kW	0,59	0,94	1,38
	Calor	kW	0,80	1,10	1,86
Consumo eléctrico anual*	Frío	kWh/año	141	175	260
	Calor (zona climática intermedia)	kWh/año	697	791	1.397
	Calor (Zona climática cálida)	kWh/año	-	-	-
Coeficiente energético*	EER / COP		4,20 / 4,00	3,70 / 3,71	3,60 / 3,21
	SEER (Etiqueta)		6,2 (A++)	7,0 (A++)	6,7 (A++)
	SCOP (Etiqueta) Zona climática intermedia		4,4 (A*)	4,6 (A++)	4,3 (A*)
	SCOP (Etiqueta) Zona climática cálida		-	-	-
Unidad Interior	Caudal de aire (Silencio / Baja / Media / Alta)	m³/min	6,0 / 7,2 / 8,0 / 8,8	6,0 / 7,3 / 8,4 / 9,4	6,0 / 8,3 / 9,8 / 11,4
	Nivel sonoro (Silencio / Baja / Media / Alta)	dB(A)	27 / 31 / 34 / 38	27 / 32 / 36 / 40	29 / 36 / 41 / 47
	Potencia sonora	dB(A)	52	53	59
	Dimensiones alto x ancho x fondo (Panel)	mm	185 x 1102 x 360 (24 x 1200 x 424)	185 x 1102 x 360 (24 x 1200 x 424)	185 x 1102 x 360 (24 x 1200 x 424)
	Peso	kg	15,5	15,5	15,5
Unidad Exterior	Caudal de aire	m³/min	36,3	34,3	45,8
	Nivel sonoro	dB(A)	45	48	48
	Potencia sonora	dB(A)	59	59	64
	Dimensiones alto x ancho x fondo	mm	550 x 800 x 285	550 x 800 x 285	714 x 800 x 285
	Peso	kg	30	35	41
Refrigerante R32	Pre-carga kg / PCA / TCO <sub>2</sub> eq		0,65 / 675 / 0,44	0,90 / 675 / 0,61	1,20 / 675 / 0,81
Tensión/Fases - Intensidad Máxima	V/F - A		230/1 - 7,2	230/1 - 8,9	230/1 - 13,9
Diám. tuberías líquido/gas	mm		6,35 / 9,52	6,35 / 9,52	6,35 / 12,7
Long. Máx. tubería vert/total	m		12/20	12/20	30/30
Rango de operación	Tª exterior para refrigeración	°C	-10 ~ +46	-10 ~ +46	-15 ~ +46
	Tª exterior para calefacción	°C	-10 ~ +24	-10 ~ +24	-10 ~ +24
PVR	Unidad interior		<b>1.115 €</b>	<b>1.265 €</b>	<b>1.295 €</b>
	Unidad exterior		<b>815 €</b>	<b>885 €</b>	<b>1.268 €</b>
	Kit (interior + exterior)		<b>1.930 €</b>	<b>2.150 €</b>	<b>2.563 €</b>

\*Consumo de energía, según los resultados obtenidos en ensayos estándar. El consumo de energía real depende de las condiciones de uso del aparato y del lugar en el que esté instalado. Rendimiento estacional según directiva ErP 626/2011/EU. | Alimentación 230V/50Hz | Tipo de compresor: DC Twin Rotativo Inverter | La función de deshumidificación no funcionará cuando la temperatura en la habitación esté por debajo de los 13°C | Long. de tubería utilizada para cálculo de capacidad en condiciones nominales: 5m.

### OPCIONALES

#### INTERIOR

MAC-2370FT-E	Filtro purificador de aire de plata ionizada (hasta finalizar existencias)	45 €
MAC-2470FT-E	Filtro V-Blocking con acción antibacterias y antiviruses (consultar disponibilidad)	45 €
MAC-093SS-E	Kit de limpieza conectable a aspiradora	34 €
MAC-567IF-E	Adaptador WiFi para control por Smartphone (hasta finalizar existencias)	99 €
MAC-587IF	Adaptador WiFi para control por Smartphone (consultar disponibilidad)	99 €

#### EXTERIOR

MAC-886SG-E	Deflector de aire para SUZ-M50	249 €
MAC-881SG	Deflector de aire para SUZ-M25~35	178 €



# Gama Doméstica

## MFZ-KT Suelo



AIRE ACONDICIONADO

### PRESTACIONES

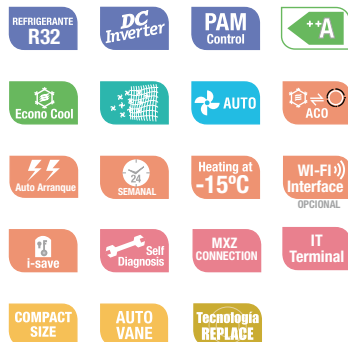

19 dB<sub>A</sub>

A++



Compatible con Alexa



MFZ-KT25/35/50/60VG



SUZ-M25-35VA



SUZ-M50VA



SUZ-M60VA

DOMÉSTICA

MODELO			MFZ-KT25VG	MFZ-KT35VG	MFZ-KT50VG	MFZ-KT60VG
Unidad interior			MFZ-KT25VG	MFZ-KT35VG	MFZ-KT50VG	MFZ-KT60VG
Unidad exterior			SUZ-M25VA	SUZ-M35VA	SUZ-M50VA	SUZ-M60VA
Capacidad	Frío Nominal (Mín-Máx)	kW	2,5 (1,6-3,2)	3,5 (0,9-3,9)	5 (1,2-5,6)	6,1 (1,7-6,3)
	Calor Nominal (Mín-Máx)	kW	3,4 (1,3-4,2)	4,3 (1,1-5,0)	6 (1,5-7,2)	7 (1,6-8,0)
	kCal/h (frío)	kCal/h	2.150	3.010	4.300	5.246
	kCal/h (calor)	kCal/h	2.924	3.698	5.160	6.020
Consumo Nominal	Frío	kW	0,62	1,06	1,55	1,84
	Calor	kW	0,91	1,26	1,86	2,18
Consumo eléctrico anual*	Frío	kWh/año	134	185	257	343
	Calor (zona climática intermedia)	kWh/año	732	825	1.432	1.568
	Calor (Zona climática cálida)	kWh/año	-	-	-	-
Coeficiente energético*	EER / COP		4,00 / 3,71	3,30 / 3,41	3,21 / 3,21	3,30 / 3,21
	SEER (Etiqueta)		6,5 (A++)	6,6 (A++)	6,8 (A++)	6,2 (A++)
	SCOP (Etiqueta) Zona climática intermedia		4,2 (A+)	4,4 (A+)	4,2 (A+)	4,1 (A+)
	SCOP (Etiqueta) Zona climática cálida		-	-	-	-
Unidad Interior	Caudal de aire (Silencio / Baja / Media / Alta)	m <sup>3</sup> /min	3,9 / 4,8 / 6,5 / 7,8 / 8,9	3,9 / 4,8 / 6,5 / 7,8 / 8,9	5,6 / 6,7 / 8,6 / 10,4 / 12,3	5,6 / 8,0 / 9,6 / 12,3 / 15,0
	Nivel sonoro (Silencio / Baja / Media / Alta)	dB(A)	19 / 24 / 31 / 37 / 41	19 / 24 / 31 / 37 / 41	28 / 32 / 37 / 42 / 48	28 / 36 / 40 / 46 / 53
	Potencia sonora	dB(A)	54	54	60	65
	Dimensiones alto x ancho x fondo	mm	600 x 750 x 215	600 x 750 x 215	600 x 750 x 215	600 x 750 x 215
	Peso	kg	14,5	14,5	14,5	15
Unidad Exterior	Caudal de aire	m <sup>3</sup> /min	36,3	34,3	45,8	50,1
	Nivel sonoro	dB(A)	45	48	48	49
	Potencia sonora	dB(A)	59	59	64	65
	Dimensiones alto x ancho x fondo	mm	550 x 800 x 285	550 x 800 x 285	714 x 800 x 285	880 x 840 x 330
	Peso	kg	30	35	41	54
Refrigerante R32	Pre-carga kg / PCA / TCO <sub>2</sub> eq	0,65 / 675 / 0,44	0,9 / 675 / 0,6	1,2 / 675 / 0,81	1,25 / 675 / 0,84	
Tensión/Fases - Intensidad Máxima		V/F - A	230/1 - 7,0	230/1 - 8,7	230/1 - 14	230/1 - 15,4
Diám. tuberías líquido/gas		mm	6,35 / 9,52	6,35 / 9,52	6,35 / 12,7	6,35 / 15,88
Long. Máx. tubería ver/total		m	12/20	12/20	30/30	30/30
Rango de operación	Tª exterior para refrigeración	°C	-10 ~ +46	-10 ~ +46	-15 ~ +46	-15 ~ +46
	Tª exterior para calefacción	°C	-10 ~ +24	-10 ~ +24	-10 ~ +24	-10 ~ +24
PVR	Unidad interior		1.005 €	1.110 €	1.625 €	1.738 €
	Unidad exterior		815 €	885 €	1.268 €	1.372 €
	Kit (interior + exterior)		1.820 €	1.995 €	2.893 €	3.110 €

\*Consumo de energía, según los resultados obtenidos en ensayos estándar. El consumo de energía real depende de las condiciones de uso del aparato y del lugar en el que esté instalado. Rendimiento estacional según directiva ErP 517/2014/EU. | Alimentación 230V/50Hz | Conexión frigorífica por abocardado | Para las exteriores SUZ se requiere la guía de protección de viento opcional para el modo refrigeración cuando la temperatura ambiente es inferior a -5°C | La función de deshumidificación no funcionará cuando la temperatura en la habitación esté por debajo de los 13°C | Long. de tubería utilizada para cálculo de capacidad en condiciones nominales: 5m. | Consultar disponibilidad.

### OPCIONALES

#### INTERIOR

MAC-2370FT-E	Filtro purificador de aire de plata ionizada (hasta finalizar existencias)	45 €
MAC-2470FT-E	Filtro V-Blocking con acción antibacterias y antivirus (consultar disponibilidad)	45 €
MAC-093SS-E	Kit de limpieza conectable a aspiradora	34 €
MAC-397IF	Interface de integración con señales externas	160 €
MAC-334IF	Interface de integración a M-NET	189 €
MAC-567IF-E	Adaptador WiFi para control por Smartphone (hasta finalizar existencias)	99 €
MAC-587IF	Adaptador WiFi para control por Smartphone (consultar disponibilidad)	99 €

#### EXTERIOR

MAC-886SG-E	Deflector de aire para SUZ-50~60	249 €
MAC-881SG	Deflector de aire para SUZ-M25~35	178 €



# Gama Doméstica

## Sistemas MXZ



### Confort en todos los rincones

La ubicación de varias unidades interiores en diferentes partes de la vivienda, permite alcanzar fácilmente la temperatura deseada de forma homogénea en toda la casa. Además, con los sistemas Inverter de bomba de calor se optimiza el consumo consiguiendo una agradable sensación de confort en todo el hogar.

### Consumo controlado

El sistema Multi Split permite adaptar y reducir el consumo a las necesidades de cada momento. El compresor solo consumirá la energía necesaria para climatizar los espacios que lo requieran.

### Mayor espacio disponible

Disminuyendo el número de unidades exteriores, no solo reducimos el espacio exterior y mejoramos la estética del edificio, sino que también facilitamos la instalación de los equipos.

DOMÉSTICA

## Múltiples Combinaciones

### PARED



MSZ-LN



MSZ-EF



MSZ-AP



MSZ-BT

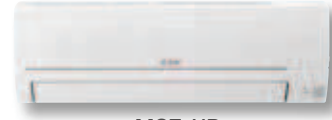

MSZ-HR

### SUELO



MFZ-KT

### TECHO

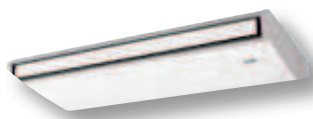

PCA-M

### CONDUCTOS



SEZ-M



PEAD-M

### CASSETTE 1 VÍA



MLZ-KP

### CASSETTES 4 VÍAS



PLA-M



SLZ-M

### UNIDADES EXTERIORES



2 estancias



3 estancias



4 estancias



5 estancias



6 estancias

## Unidades Interiores de Pared y Suelo

		MSZ-LN##VG-W/V/B/R		MSZ-EF##VGK		MSZ-AP##VGK		MSZ-BT##VGK		MSZ-HR##VF (LEER NOTA AL PIE)		MFZ-KT##VG	
##		Frío	Calor	Frío	Calor	Frío	Calor	Frío	Calor	Frío	Calor	Frío	Calor
15	Capacidad nominal	kW				1,5	1,7						
	Nivel Sonoro	dB(A)				21 / 26 / 30 / 35 / 40							
	Dimensiones	mm				250 x 760 x 178							
	<b>PVR</b>					<b>495 €</b>							
18	Capacidad nominal	kW		1,8	3,3	1,8	3,3						
	Nivel Sonoro	dB(A)		19 / 23 / 29 / 36 / 42		21 / 23 / 29 / 36 / 42							
	Dimensiones	mm		307 x 890 x 233		299 x 885 x 195							
	<b>PVR</b>			<b>715 € / 855 € / 855 € / 855 €</b>		<b>510 € / 590 € / 590 €</b>							
20	Capacidad nominal	kW				2,0	2,5	2,0	2,5				
	Nivel Sonoro	dB(A)				21 / 26 / 30 / 35 / 40		19 / 22 / 30 / 37 / 43					
	Dimensiones	mm				250 x 760 x 178		280 x 838 x 235					
	<b>PVR</b>					<b>515 €</b>		<b>415 €</b>					
22	Capacidad nominal	kW				2,2	3,3						
	Nivel Sonoro	dB(A)				21 / 23 / 29 / 36 / 42							
	Dimensiones	mm				299 x 885 x 195							
	<b>PVR</b>					<b>530 € / 610 € / 610 €</b>							
25	Capacidad nominal	kW		2,5	3,2	2,5	3,2	2,5	3,15	2,5	3,15	2,5	3,40
	Nivel Sonoro	dB(A)		19 / 23 / 29 / 36 / 42		21 / 23 / 29 / 36 / 42		19 / 24 / 30 / 36 / 42		19 / 22 / 30 / 37 / 43		21 / 30 / 37 / 43	
	Dimensiones	mm		307 x 890 x 233		299 x 885 x 195		299 x 798 x 219		280 x 838 x 235		280 x 838 x 228	
	<b>PVR</b>			<b>775 € / 915 € / 915 € / 915 €</b>		<b>590 € / 665 € / 665 €</b>		<b>535 €</b>		<b>430 €</b>		<b>365 €</b>	
35	Capacidad nominal	kW		3,5	4,0	3,5	4,0	3,5	3,6	3,40	3,6	3,5	4,3
	Nivel Sonoro	dB(A)		19 / 24 / 29 / 36 / 43		21 / 24 / 29 / 36 / 42		19 / 24 / 30 / 36 / 42		19 / 22 / 31 / 38 / 46		22 / 31 / 38 / 46	
	Dimensiones	mm		307 x 890 x 233		299 x 885 x 195		299 x 798 x 219		280 x 838 x 235		280 x 838 x 228	
	<b>PVR</b>			<b>875 € / 1025 € / 1025 € / 1025 €</b>		<b>690 € / 765 € / 765 €</b>		<b>555 €</b>		<b>460 €</b>		<b>389 €</b>	
42	Capacidad nominal	kW				4,2	5,4	4,2	5,4	4,2	4,7		
	Nivel Sonoro	dB(A)				28 / 31 / 35 / 39 / 42		21 / 29 / 34 / 38 / 42		24 / 34 / 39 / 45			
	Dimensiones	mm				299 x 885 x 195		299 x 798 x 219		280 x 838 x 228			
	<b>PVR</b>					<b>750 € / 825 € / 825 €</b>		<b>665 €</b>		<b>520 €</b>			
50	Capacidad nominal	kW				5,0	5,8	5,0	5,8	5,0	5,4	5,0	6,0
	Nivel Sonoro	dB(A)				30 / 33 / 36 / 40 / 43		28 / 33 / 36 / 40 / 44		28 / 36 / 40 / 45		28 / 32 / 37 / 42 / 48	
	Dimensiones	mm				299 x 885 x 195		299 x 798 x 219		280 x 838 x 228		600 x 750 x 215	
	<b>PVR</b>					<b>865 € / 935 € / 935 €</b>		<b>850 €</b>		<b>600 €</b>		<b>1.625 €</b>	
60	Capacidad nominal	kW				6,1	6,8						
	Nivel Sonoro	dB(A)				29 / 37 / 41 / 45 / 48							
	Dimensiones	mm				325 x 1.100 x 257							
	<b>PVR</b>					<b>925 €</b>							
71	Capacidad nominal	kW				7,1	8,1						
	Nivel Sonoro	dB(A)				30 / 37 / 41 / 45 / 49							
	Dimensiones	mm				325 x 1.100 x 257							
	<b>PVR</b>					<b>1.005 €</b>							

\*Precios LN: Blanco (MSZ-LN##VGW) / Blanco Perla (MSZ-LN##VGV) / Negro Onyx (MSZ-LN##VGB) / Rojo Rubi (MSZ-LN##VGR) | Precios EF: Blanco (MSZ-EF##VG-W) / Plateado (MSZ-EF##VG-S) / Negro (MSZ-EF##VG-B). | Dimensiones: Alto x Ancho x Fondo | Las unidades interiores MSZ-HR solo son compatibles con unidades exteriores MXZ-HA. | Las unidades MSZ-EF y MSZ-AP con terminación VGK incorporan adaptador WIFI de serie dentro de la unidad interior.

## Unidades Interiores de Conductos, Techo y Cassette



##		kW	SEZ-M##DA <sup>(1)(3)</sup>		PEAD-M##JA <sup>(1)(2)</sup> (LEER NOTAS AL PIE)		MLZ-KP##VF		SLZ-M##FA		PLA-M##EA		PCA-M##KA <sup>(1)</sup>	
			Frio	Calor	Frio	Calor	Frio	Calor	Frio	Calor	Frio	Calor	Frio	Calor
15	Capacidad nominal								1,5	1,7				
	Nivel Sonoro	dB(A)							24 / 26 / 28					
	Dimensiones (panel)	mm							"245 x 570 x 570 (10 x 625 x 625)"					
	<b>PVR</b>								<b>815 €</b>					
25	Capacidad nominal		2,5	2,9			2,5	3,0	2,6	3,2				
	Nivel Sonoro	dB(A)	22 / 25 / 29				27 / 31 / 34 / 38		25 / 28 / 31					
	Dimensiones (panel)	mm	200 x 790 x 700				"185 x 1.102 x 360 (24 x 1.200 x 424)"		"245 x 570 x 570 (10 x 625 x 625)"					
	<b>PVR</b>		<b>685 €</b>				<b>1.115 €</b>		<b>880 €</b>					
35	Capacidad nominal		3,5	4,2			3,5	4,0	3,5	4,0				
	Nivel Sonoro	dB(A)	23 / 28 / 33				27 / 32 / 36 / 40		25 / 30 / 34					
	Dimensiones (panel)	mm	200 x 990 x 700				"185 x 1.102 x 360 (24 x 1.200 x 424)"		"245 x 570 x 570 (10 x 625 x 625)"					
	<b>PVR</b>		<b>785 €</b>				<b>1.265 €</b>		<b>981 €</b>					
50	Capacidad nominal		5,1	6,4	5,0	6,0	4,6	5,0	4,6	5,0	5,5	6,0	5,0	5,5
	Nivel Sonoro	dB(A)	29 / 33 / 36		26 / 31 / 35		29 / 36 / 41 / 47		27 / 34 / 39		27 / 29 / 31 / 32		32 / 34 / 37 / 40	
	Dimensiones (panel)	mm	200 x 990 x 700		250 x 900 x 732		"185 x 1.102 x 360 (24 x 1.200 x 424)"		"245 x 570 x 570 (10 x 625 x 625)"		"258 x 840 x 840 (40 x 950 x 950)"		230 x 960 x 680	
	<b>PVR</b>		<b>895 €</b>		<b>960 €</b>		<b>1.295 €</b>		<b>1.203 €</b>		<b>1.100 €</b>		<b>1.140 €</b>	
60	Capacidad nominal		5,6	7,4	6,1	7,0					6,1	7,0	5,7	6,9
	Nivel Sonoro	dB(A)	29 / 33 / 37		25 / 29 / 33						27 / 29 / 31 / 32		33 / 35 / 37 / 40	
	Dimensiones (panel)	mm	200 x 1.190 x 700		250 x 1.100 x 732						"258 x 840 x 840 (40 x 950 x 950)"		230 x 1.280 x 680	
	<b>PVR</b>		<b>975 €</b>		<b>990 €</b>						<b>1.280 €</b>		<b>1.276 €</b>	
71	Capacidad nominal		7,1	8,1	7,1	8,0					7,1	8,0	7,1	7,9
	Nivel Sonoro	dB(A)	29 / 34 / 39		26 / 30 / 34						28 / 30 / 32 / 34		35 / 37 / 39 / 41	
	Dimensiones (panel)	mm	200 x 1.190 x 700		250 x 1.100 x 732						"258 x 840 x 840 (40 x 950 x 950)"		230 x 1.280 x 680	
	<b>PVR</b>		<b>1.085 €</b>		<b>1.240 €</b>						<b>1.375 €</b>		<b>1.457 €</b>	
Control inalámbrico incluido			NO		NO		SI		SI (incluido con el panel)		SI (incluido con el panel)		NO	

(1) Para las unidades de conducto y de techo es necesario elegir un control PAR-40MAA, PAC-YT52CRA o PAR-SL94B-E (sólo para unidades de techo), no incluido en el precio. (2) Las unidades interiores PEAD-M SOLO pueden conectarse a las MXZ cuando la suma total del amperaje de las unidades interiores es igual a 3A o menos. (3) SEZ-M25 no es compatible en el caso de que la suma de capacidades de las interiores sea igual a la capacidad de la exterior. (4) Solo compatibles con unidades exteriores MXZ-6D de R410A. (5) Las capacidades nominales mostradas pueden variar en función de la unidad exterior seleccionada.

### Conjuntos Multisplit (MSZ-HR)

CONJUNTO	U. EXTERIOR	U. INTERIOR 1	U. INTERIOR 2	PVR
MXZ-HR2525E40VF	MXZ-2HA40VF	MSZ-HR25VF	MSZ-HR25VF	<b>1.850 €</b>
MXZ-HR2535E40VF	MXZ-2HA40VF	MSZ-HR25VF	MSZ-HR35VF	<b>1.874 €</b>
MXZ-HR2535E50VF	MXZ-2HA50VF	MSZ-HR25VF	MSZ-HR35VF	<b>2.029 €</b>

### Conjuntos Multisplit (MSZ-AP)

CONJUNTO	U. EXTERIOR	U. INTERIOR 1	U. INTERIOR 2	PVR
MXZ-AP2035E42VFK2	MXZ-2F42VF	MSZ-AP20VGK	MSZ-AP35VGK	<b>2.309 €</b>
MXZ-AP2525E42VFK	MXZ-2F42VF	MSZ-AP25VGK	MSZ-AP25VGK	<b>2.309 €</b>
MXZ-AP2535E42VFK	MXZ-2F42VF	MSZ-AP25VGK	MSZ-AP35VGK	<b>2.329 €</b>
MXZ-AP2535E53VFK	MXZ-2F53VF	MSZ-AP25VGK	MSZ-AP35VGK	<b>2.435 €</b>
MXZ-AP3535E53VFK	MXZ-2F53VF	MSZ-AP35VGK	MSZ-AP35VGK	<b>2.455 €</b>

### Conjunto Multisplit (MSZ-BT)

CONJUNTO	U. EXTERIOR	U. INTERIOR 1	U. INTERIOR 2	PVR
MXZ-BT2035E42VF	MXZ-2F42VF	MSZ-BT20VGK	MSZ-BT35VGK	<b>2.114 €</b>
MXZ-BT2525E42VF	MXZ-2F42VF	MSZ-BT25VGK	MSZ-BT25VGK	<b>2.099 €</b>
MXZ-BT2535E42VF	MXZ-2F42VF	MSZ-BT25VGK	MSZ-BT35VGK	<b>2.129 €</b>
MXZ-BT2535E53VF	MXZ-2F53VF	MSZ-BT25VGK	MSZ-BT35VGK	<b>2.235 €</b>
MXZ-BT3535E53VF	MXZ-2F53VF	MSZ-BT35VGK	MSZ-BT35VGK	<b>2.265 €</b>

## Unidades Exteriores 2x1 / 3x1



No compatibles con unidades interiores MSZ-HR

 Tecnología  
REPLACE

MODELO			MXZ-2F33VF	MXZ-2F42VF	MXZ-2F53VF	MXZ-3F54VF	MXZ-3F68VF
Unidades interiores máx			2	2	2	3	3
Capacidad	Frío Nominal (Mín-Máx)	kW	3,3 (1,1-3,8)	4,2 (1,1-4,4)	5,3 (1,1-5,6)	5,4 (2,9-6,8)	6,8 (2,9-8,4)
	Calor Nominal (Mín-Máx)	kW	4 (1-4,1)	4,5 (1-4,8)	6,4 (1-7)	7 (2,6-9)	8,6 (2,6-10,6)
	kCal/h (frío)	kCal/h	2.838	3.612	4.558	4.644	5.848
	kCal/h (calor)	kCal/h	3.440	3.870	5.504	6.020	7.396
Consumo Nominal	Frío	kW	0,85	0,98	1,40	1,26	1,79
	Calor	kW	0,91	0,88	1,56	1,40	1,91
Consumo eléctrico anual*	Frío	kWh/año	188	169	215	222	299
	Calor	kWh/año	908	974	973	1.520	2.312
Coeficiente energético	EER / COP		3,90 / 4,40	4,3 / 5,1	3,90 / 4,1	4,3 / 5	3,8 / 4,5
	SEER (Etiqueta)		6,13 (A++)	8,69 (A+++)	8,63 (A+++)	8,53 (A+++)	7,96(A++)
	SCOP (Etiqueta)*		4,16 (A+)	4,60 (A++)	4,60 (A++)	4,61 (A++)	4,12 (A+)
Caudal de aire		m³/min	31,5	28,4	32,7	42,1	42,1
Nivel sonoro		dB(A)	49	44	46	46	48
Potencia sonora		dB(A)	60	59	61	59	63
Dimensiones alto x ancho x fondo		mm	550 x 800(+69) x 285(+59,5)	550 x 800(+69) x 285(+59,5)	550 x 800(+69) x 285(+59,5)	710 x 840(+30) x 330(+66)	710 x 840(+30) x 330(+66)
Peso		kg	33	37	37	58	58
Refrigerante R32		Pre-carga kg / PCA / TCO <sub>2</sub> eq	1 / 675 / 0,68	1,2 / 675 / 0,81	1,2 / 675 / 0,81	2,4 / 675 / 1,62	2,4 / 675 / 1,62
Tensión/Fases - Intensidad Máxima		V/F - A	230/1 - 10	230/1 - 12,2	230/1 - 12,2	230/1 - 18	230/1 - 18
Diám. tuberías líquido/gas		mm	6,35 x 2 / 9,52 x 2	6,35 x 2 / 9,52 x 2	6,35 x 2 / 9,52 x 2	6,35 x 3 / 9,52 x 3	6,35 x 3 / 9,52 x 3
Long. Máx. tubería vert/total		m	10 / 20	15(10)** / 30	15(10)** / 30	15(10)** / 50	15(10)** / 60
Long. Máx. tubería por U. Interior		m	15	20	20	25	25
Condiciones Frío		°C	-10 ~ +46	-10 ~ +46	-10 ~ +46	-10 ~ +46	-10 ~ +46
límite de trabajo Calor		°C	-15 ~ +24	-15 ~ +24	-15 ~ +24	-15 ~ +24	-15 ~ +24
<b>PVR</b>			<b>1.099 €</b>	<b>1.239 €</b>	<b>1.345 €</b>	<b>1.789 €</b>	<b>2.555 €</b>

## Unidades Exteriores 4x1 / 5x1 / 6x1

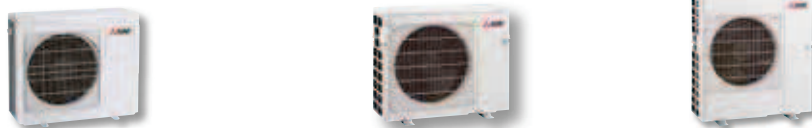

No compatibles con unidades interiores MSZ-HR

 Tecnología  
REPLACE

MODELO			MXZ-4F72VF	MXZ-4F80VF	MXZ-4F83VF	MXZ-5F102VF	MXZ-6F122VF
Unidades interiores máx			4	4	4	5	6
Capacidad	Frío Nominal (Mín-Máx)	kW	7,2 (3,7-8,8)	8,0 (3,7-9,0)	8,3 (3,7-9,2)	10,2 (3,9-11)	12,2 (3,5-13,5)
	Calor Nominal (Mín-Máx)	kW	8,6 (3,4-10,7)	8,8 (3,4-11,0)	9,3 (3,4-11,6)	10,5 (4,1-14)	14 (3,5-16)
	kCal/h (frío)	kCal/h	6.192	6.880	7.138	8.772	10.492
	kCal/h (calor)	kCal/h	7.396	7.568	7.740	9.030	12.040
Consumo Nominal	Frío	kW	1,85	2,25	1,97	2,80	3,66
	Calor	kW	1,87	2,00	2,00	2,28	3,31
Consumo eléctrico anual*	Frío	kWh/año	310	371	342	436	559
	Calor	kWh/año	2.410	2.410	2.087	2.205	2.438
Coeficiente energético	EER / COP		3,9 / 4,6	3,56 / 4,4	4,21 / 4,65	3,64 / 4,60	3,33 / 4,23
	SEER (Etiqueta)		8,13 (A++)	7,55 (A++)	8,51 (A+++)	8,21 (A++)	-
	SCOP (Etiqueta)*		4,07 (A+)	4,07 (A+)	4,72 (A++)	4,65 (A++)	-
Caudal de aire		m³/min	35,4	35,4	55	62 (58,2)***	63 (56,8)***
Nivel sonoro		dB(A)	48	50	49	52	55
Potencia sonora		dB(A)	63	65	61	65	69
Dimensiones alto x ancho x fondo		mm	710 x 840(+30) x 330(+66)	710 x 840(+30) x 330(+66)	796 x 950 x 330	796 x 950 x 330	1048 x 950 x 330
Peso		kg	58	59	62	62	87
Refrigerante R32		Pre-carga kg / PCA / TCO <sub>2</sub> eq	2,4 / 675 / 1,62	2,4 / 675 / 1,62	2,4 / 675 / 1,62	2,4 / 675 / 1,62	2,4 / 675 / 1,62
Tensión/Fases - Intensidad Máxima		V/F - A	230/1 - 18	230/1 - 18	230/1 - 21,4	230/1 - 21,4	230/1 - 29,8
Diám. tuberías líquido/gas		mm	6,35 x 4 / 12,7 x 1+9,52 x 3	6,35 x 4 / 12,7 x 1+9,52 x 3	6,35 x 4 / 12,7 x 1+9,52 x 3	6,35 x 5 / 12,7 x 1+9,52 x 4	6,35x6/12,7x1+9,52x5
Long. Máx. tubería vert/total		m	15(10)** / 60	15(10)** / 60	15 / 70	15 / 80	15 / 80
Long. Máx. tubería por U. Interior		m	25	25	25	25	25
Condiciones Frío		°C	-10 ~ +46	-10 ~ +46	-10 ~ +46	-10 ~ +46	-10 ~ +46
límite de trabajo Calor		°C	-15 ~ +24	-15 ~ +24	-15 ~ +24	-15 ~ +24	-15 ~ +24
<b>PVR</b>			<b>2.955 €</b>	<b>3.575 €</b>	<b>3.945 €</b>	<b>4.995 €</b>	<b>5.995 €</b>

\*Consumo eléctrico anual y SCOP calculados en base a resultados de pruebas estándar para zona climática intermedia según directiva ErP 626/2011/EU. El consumo eléctrico anual real dependerá del uso y de la ubicación del sistema. \*\*Si la unidad exterior se instala por encima de la unidad interior, la longitud vertical máxima se reduce a 10m. \*\*\*En las MXZ 5/6 puertos el volumen de aire de la unidad exterior se puede reducir hasta un 11% con la instalación del deflector de aire opcional PAC-SH96SG-E. Consultar precio.

Cálculos realizados con las siguientes combinaciones:

MXZ-2F33VF: MSZ-AP15+MXZ-LN18 | MXZ-2F42VF: MSZ-LN18+MSZ-LN25 | MXZ-2F53VF: MSZ-LN18+MSZ-LN35 | MXZ-3F54VF: MSZ-LN18+MSZ-LN18+MXZ-LN18 | MXZ-3F68VF: MSZ-LN18+MSZ-LN25+MSZ-LN25  
MXZ-4F72VF: MSZ-LN18+MSZ-LN18+MSZ-LN18+MSZ-LN18



# Gama Doméstica

## MXZ Multisplit



### Unidades Exteriores 2x1 | 3x1 MXZ-HA



Solo compatibles con unidades interiores MSZ-HR

Tecnología REPLACE

MODELO			MXZ-2HA40VF	MXZ-2HA50VF	MXZ-3HA50VF
Unidades interiores máx			2	2	3
Capacidad	Frío Nominal (Mín-Máx)	kW	4 (1,1-4,3)	5 (1,1-5,4)	5 (2,9-6,5)
	Calor Nominal (Mín-Máx)	kW	4,3 (1-4,7)	6 (1-6,4)	6 (2,6-7,5)
	kCal/h (frío)	kCal/h	3.440	4.300	4.300
	kCal/h (calor)	kCal/h	3.698	5.160	5.160
Consumo Nominal	Frío	kW	1,05	1,52	1,26
	Calor	kW	0,91	1,54	1,30
Consumo eléctrico anual*	Frío	kWh/año	172	225	241
	Calor	kWh/año	1.043	1.043	1.394
Coeficiente energético	EER / COP		3,81 / 4,73	3,29 / 3,90	3,97 / 4,62
	SEER (Etiqueta)		8,12 (A++)	7,78 (A++)	7,26 (A++)
	SCOP (Etiqueta)*		4,30 (A+)	4,30 (A+)	4,02 (A+)
Caudal de aire		m <sup>3</sup> /min	28,4	32,7	31,0
Nivel sonoro		dB(A)	44	47	46
Potencia sonora		dB(A)	59	64	61
Dimensiones alto x ancho x fondo		mm	550 x 800(+69) x 285(+59,5)	550 x 800(+69) x 285(+59,5)	710 x 840 x 330(+66)
Peso		kg	37	37	57
Refrigerante R32	Pre-carga kg / PCA / TCO <sub>2</sub> eq		0,9 / 675 / 0,61	0,9 / 675 / 0,61	1,4 / 675 / 0,95
Tensión/Fases - Intensidad Máxima	V/F - A		230/1 - 12,2	230/1 - 12,2	230/1 - 18
Diám. tuberías líquido/gas	mm		6,35 x2 / 9,52 x2	6,35 x2 / 9,52 x2	6,35 x3 / 9,52 x3
Long. Máx. tubería vert/total	m		15(10)** / 30	15(10)** / 30	15(10)** / 50
Long. Máx. tubería por U. Interior	m		20	20	25
Condiciones límite de trabajo	Frío	°C	-10 ~ +46	-10 ~ +46	-10 ~ +46
	Calor	°C	-15 ~ +24	-15 ~ +24	-15 ~ +24
<b>PVR</b>			<b>1.120 €</b>	<b>1.275 €</b>	<b>1.529 €</b>

\*Consumo eléctrico anual y SCOP calculados en base a resultados de pruebas estándar para zona climática intermedia según directiva ErP 626/2011/EU. El consumo eléctrico anual real dependerá del uso y de la ubicación del sistema. I \*\*Si la unidad exterior se instala por encima de la unidad interior, la longitud vertical máxima se reduce a 10m | Unidades exteriores MXZ-HA solo compatibles con unidades interiores MXZ-HR.





MODELO	2F33VF	2F42VF	2F53VF	3F54VF	3F68VF	4F72VF	4F80VF	4F83VF	5F102VF	6F122VF	2HA40VF	2HA50VF	3HA50VF
Refrigerante	R32	R32	R32	R32	R32	R32	R32	R32	R32	R32	R32	R32	R32
MSZ-LN18VG/VG2	•*5	•*5	•*5	•*5	•*5	•*5	•*5	•*6	•*6	•*6			
MSZ-LN25VG/VG2	•*5	•*5	•*5	•*5	•*5	•*5	•*5	•*6	•*6	•*6			
MSZ-LN35VG/VG2		•*5	•*5	•*5	•*5	•*5	•*5	•*6	•*6	•*6			
MSZ-LN50VG2				•*4	•*4	•*4	•*4	•*4	•*4	•*4			
MSZ-EF18VGK	•	•	•	•	•	•	•	•	•	•			
MSZ-EF22VGK	•	•	•	•	•	•	•	•	•	•			
MSZ-EF25VGK	•	•	•	•	•	•	•	•	•	•			
MSZ-EF35VGK		•	•	•	•	•	•	•	•	•			
MSZ-EF42VGK			•	•	•	•	•	•	•	•			
MSZ-EF50VGK			•	•	•	•	•	•	•	•			
MSZ-AP15VGK	•	•	•	•*4	•*4	•*4	•*4	•	•	•			
MSZ-AP20VGK	•	•	•	•*4	•*4	•*4	•*4	•	•	•			
MSZ-AP25VGK	•	•	•	•	•	•	•	•	•	•			
MSZ-AP35VGK		•	•	•	•	•	•	•	•	•			
MSZ-AP42VGK			•	•	•	•	•	•	•	•			
MSZ-AP50VGK			•	•	•	•	•	•	•	•			
MSZ-AP60VGK					•*3	•*3	•*3	•	•	•			
MSZ-AP71VGK								•	•	•			
MSZ-BT20VGK	•*3	•*3	•*3	•*3	•*3	•*3	•*3	•	•	•			
MSZ-BT25VGK	•*3	•*3	•*3	•*3	•*3	•*3	•*3	•	•	•			
MSZ-BT35VGK		•*3	•*3	•*3	•*3	•*3	•*3	•	•	•			
MLZ-KP25VA	•	•	•	•	•	•	•	•	•	•			
MLZ-KP35VA		•	•	•	•	•	•	•	•	•			
MLZ-KP50VA				•	•	•	•	•	•	•			
MFZ-KT25VG	•*4	•*4	•*4	•*4	•*4	•*4	•*4	•*4	•*4	•*4			
MFZ-KT35VG		•*4	•*4	•*4	•*4	•*4	•*4	•*4	•*4	•*4			
MFZ-KT50VG				•*4	•*4	•*4	•*4	•*4	•*4	•*4			
MSZ-HR25VF											•	•	•
MSZ-HR35VF											•	•	•
MSZ-HR42VF												•	•
MSZ-HR50VF												•	•

MODELO	2F33VF	2F42VF	2F53VF	3F54VF	3F68VF	4F72VF	4F80VF	4F83VF	5F102VF	6F122VF
Refrigerante	R32	R32	R32	R32	R32	R32	R32	R32	R32	R32
SLZ-M15FA	•	•	•	•	•	•	•	•	•	•
SLZ-M25FA	•	•	•	•	•	•	•	•	•	•
SLZ-M35FA		•	•	•	•	•	•	•	•	•
SLZ-M50FA				•	•	•	•	•	•	•
SEZ-M25DA	•*1	•*1	•*1	•*1	•*1	•*1	•*1	•*1	•*1	•*1
SEZ-M35DA		•	•	•	•	•	•	•	•	•
SEZ-M50DA				•	•	•	•	•	•	•
SEZ-M60DA					•	•	•	•	•	•
SEZ-M71DA								•	•	•
PEAD-M50JA				•*2	•*2	•*2	•			
PEAD-M60JA										
PEAD-M71JA										
PLA-M50EA										
PLA-M60EA										
PLA-M71EA										
PCA-M50KA				•	•	•	•			
PCA-M60KA					•	•	•			
PCA-M71KA										

Las unidades exteriores MXZ requieren que se instalen como mínimo dos unidades interiores. No están diseñadas para instalaciones 1x1. | \*1 SEZ-M25 no es compatible en el caso de que la suma de capacidades de las interiores sea igual a la capacidad de la exterior. | \*2 MUY IMPORTANTE: Para conectar las unidades interiores PEAD-M con unidades exteriores MXZ es necesario que el amperaje máximo de las unidades interiores en total sea igual o inferior a 3A. | \*3 Compatibles con unidades exteriores VF3 o posterior. | \*4 Compatibles con unidades exteriores VF2 o posterior. | \*5 Unidades interiores VG compatibles con unidades exteriores VF o VF2. Unidades interiores VG2 compatibles con unidades exteriores VF3 o posterior. | \*6 Solo compatibles con unidades interiores VG2.







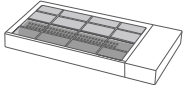
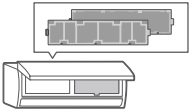
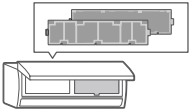

# Gama Doméstica

## Opcionales

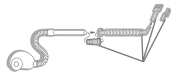
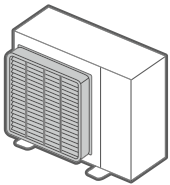

DOMÉSTICA

DESCRIPCIÓN	APLICABLE A	MODELO	PVR
<b>FILTROS</b>			
 Plasma Quad Connect	MSZ-EF / MSZ-AP / MSZ-BT/ MSZ-HR	MAC-100FT-E	99 €
 Filtro V-Blocking con acción antibacterias y antivirus (consultar disponibilidad)	MSZ-AP15/20	MAC-2450FT-E	45 €
Filtro V-Blocking con acción antibacterias y antivirus (consultar disponibilidad)	MSZ-AP60/71	MAC-2460FT-E	45 €
 Filtro V-Blocking con acción antibacterias y antivirus (consultar disponibilidad)	M-Series (EF/AP/BT/HR/MFZ/MLZ)	MAC-2470FT-E	45 €
 Filtro V-Blocking con acción antibacterias y antivirus (consultar disponibilidad)	MSZ-LN	MAC-2490FT-E	45 €
 Filtro purificador de aire de plata ionizada (hasta finales de existencias)	MSZ-EF / MSZ-HJ / MSZ-HR / MFZ-KT / MLZ-KP/ MSY-TP / MSZ-AP25~50	MAC-2370FT-E	45 €
Filtro purificador de aire de plata ionizada (hasta finales de existencias)	MSZ-LN	MAC-2390FT-E	45 €
 Filtro anti-olor con catalizador de platino	MSZ-LN	MAC-3010FT-E	50 €
<b>KIT DE LIMPIEZA</b>			
 Kit de limpieza conectable a aspiradora	Todos los modelos	MAC-093SS-E	34 €
<b>DEFLECTOR DE AIRE</b>			
Deflector de aire	MUZ-LN25~35 / MUZ-AP20~42 / MUZ-EF25~42 / MUZ-BT50 / MUZ-HR42~50 / SUZ-M25~35 / MXZ-2HA / MXZ-2F	MAC-881SG	178 €
Deflector de aire	MUZ-LN50 / MUZ-AP50-60 / MUZ-EF50 / MUZ-HR60-71	MAC-882SG	178 €
 Deflector de aire	MUZ-AP15 / MUZ-BT20~35 / MUZ-HR25~35	MAC-883SG	114 €
Deflector de aire	MUZ-LN60 / MUZ-AP71 / SUZ-M50~71	MAC-886SG-E	249 €
Deflector de aire	MXZ-3F / MXZ-4F72-80 / MXZ-3HA	MAC-856SG	193 €
Deflector de aire	MXZ-4F83 / MXZ-5F / MXZ-6F	PAC-SH96SG-E	178 €
<b>CONTROL</b>			
Interface de integración a M-NET	Interiores de la gama Doméstica Consultar disponibilidad	MAC-334IF	189 €
Interface de integración con señales externas	Interiores de la gama Doméstica	MAC-397IF	160 €
 Adaptador WiFi para control por Smartphone (hasta finalizar existencias)	Interiores de la gama Doméstica	MAC-567IF-E	99 €
Adaptador WiFi para control por Smartphone (consultar disponibilidad)	Interiores de la gama Doméstica	MAC-587IF	99 €
 Soporte de pared para mando inalámbrico	MSZ-HR	MAC-1200RC-E	9 €
Soporte de pared para mando inalámbrico	MSZ-LN / MSZ-EF / MSZ-AP (Soporte blanco)	MAC-1300RC-E	9 €
<b>PROTECCIÓN BLYGOLD</b>			
Tratamiento anticorrosión (U.Ext. 15/20/25/35)	MUZ-25/35, MUZ-BT20, MUZ-HR42, MXZ (2 puertos)	BLYGOLD-RAC_S	Consultar
Tratamiento anticorrosión (U.Ext. 42/50)	MUZ-42/50, MUZ-HR60/71, MXZ-3F54/68/72/80, MXZ-3HA50	BLYGOLD-RAC_M	Consultar
Tratamiento anticorrosión (U.Ext. 60/71)	MUZ-60/71, MXZ-4F83, MXZ-5F102	BLYGOLD-RAC_L	Consultar



## Diámetros de tubería en Replacé

- En sistemas 1x1: El diámetro de la tubería estándar es de 9,52mm (3/8").  
En caso de que la tubería existente sea de diferente diámetro, solo se admitirá de 12,7mm (1/2").
- En sistemas MXZ: Consultar con el departamento técnico.

## Parámetros de instalación para sistemas 1x1

Unidad exterior	Índice de capacidad	ICP [A] Curva C	Gas refrigerante R32			Unidad exterior	Índice de capacidad	ICP [A] Curva C	Gas refrigerante R32		
			Precarga [kg]	Precarga [m]	Carga adicional [g/m]				Precarga [kg]	Precarga [m]	Carga adicional [g/m]
MSZ-LN	25/35	10	1,00	7	20	MSZ-BT	20	10	0,45	7	20
	50	16	1,25	7	20		25/35	10	0,50	7	20
	60	16	1,45	7	20		50	10	0,70	7	20
MSZ-EF	25	10	0,62	7	20	MSZ-HR	25	10	0,40	7	20
	35/42	10	0,74	7	20		35	10	0,45	7	20
	50	16	1,05	7	20		42	10	0,70	7	20
MSZ-AP	20	10	0,45	7	20	MLZ-KP	25	10	0,65	7	20
	25/35	10	0,55	7	20		35	10	0,90	7	20
	42	10	0,70	7	20		50	16	1,20	7	20
	50	16	1,00	7	20	MFZ-KT	50	16	1,20	7	20
	60	16	1,45	15	20	60	16	1,25	7	20	
	71	20	1,55	15	20						

### Cableado eléctrico:

- Interconexión interior-externo: 3 x 2,5 + T
- Alimentación eléctrica: Según normativa vigente.

## Parámetros de instalación para sistemas multisplit MXZ-2 ~ MXZ-6

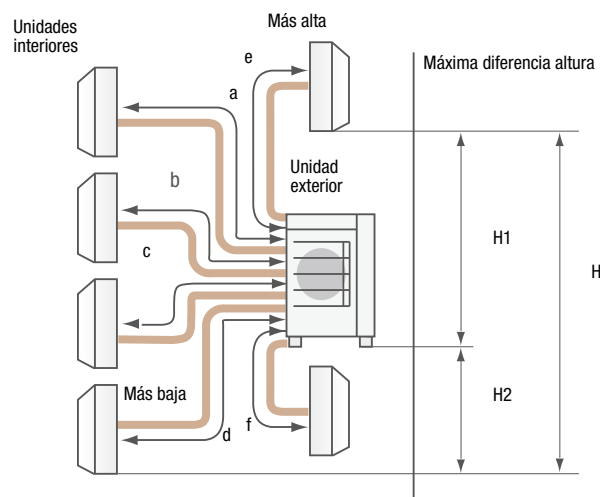

### Diámetro unidades interiores

Modelo	Diámetro Liq/Gas [mm]
15, 20, 22, 25, 35, 42	6,35 / 9,52
50	6,35 / 12,7
60	6,35 / 15,88
71	9,52 / 15,88

Unidad exterior	Índice de capacidad	ICP [A] Curva C	Gas refrigerante			Valores máximos para tuberías					
			Precarga [kg]	Precarga [m]	Carga adicional [g/m]	TL [m]	S [m]	H1 [m]	H2 [m]	H [m]	Nº curvas*
MXZ-2F	33	10	1,00	20	0	15	20	10	10	10	20/15
	42	16	1,20	30	0	20	30	15	10	15	30/20
	53	16	1,20	30	0	20	30	15	10	15	30/20
MXZ-3F	54	20	2,40	50	0	25	50	15	10	15	50/25
	68	20	2,40	60	0	25	60	15	10	15	60/25
MXZ-4F	72	20	2,40	60	0	25	60	15	10	15	60/25
	80	20	2,40	60	0	25	60	15	10	15	60/25
	83	25	2,40	70	0	25	70	15	15	15	70/25
MXZ-5F	102	25	2,40	80	0	25	80	15	15	15	80/25
MXZ-6F	122	32	2,40	80	0	25	80	15	15	15	80/25
MXZ-5E	102	25	2,99	0	20	25	80	15	10	15	80/25
MXZ-6D	122	32	4,00	30	20	25	80	15	10	15	80/25

TL = Tubería más larga | S = Suma de longitudes de todas las tuberías | \*Nº Curvas: Cantidad total / Cantidad máxima por cada unidad interior.

### Cableado eléctrico:

- Interconexión interior-externo: 3 x 2,5 + T
- Alimentación eléctrica: Según normativa vigente.



# Gama Doméstica

## Tablas de Combinaciones MXZ



DOMÉSTICA

### MXZ-2HA40VF

Combinación Unidad Interior	Capacidad en Frío (kW)		Nominal (Mín-Máx)
	Ud. A	Ud. B	
25	2,50	-	2,50 (0,9-2,90)
35	3,40	-	3,40 (1,00-3,40)
25 + 25	2,00	2,00	4,00 (1,54-4,30)
25 + 35	1,69	2,31	4,00 (1,55-4,30)

Combinación Unidad Interior	Capacidad en Calor (kW)		Nominal (Mín-Máx)
	Ud. A	Ud. B	
25	3,15	-	3,15 (1,00-3,50)
35	3,60	-	3,60 (1,00-3,70)
25 + 25	2,15	2,15	4,30 (1,00-4,70)
25 + 35	2,01	2,29	4,30 (1,00-4,70)

### MXZ-2HA50VF

Combinación Unidad Interior	Capacidad en Frío (kW)		Nominal (Mín-Máx)
	Ud. A	Ud. B	
25	2,50	-	2,50 (0,9-2,90)
35	3,40	-	3,40 (1,00-3,40)
42	4,20	-	4,20 (1,30-4,50)
25 + 25	2,50	2,50	5,00 (1,54-5,40)
25 + 35	2,21	2,88	5,00 (1,55-5,40)
25 + 42	1,87	3,13	5,00 (1,56-5,40)
35 + 35	2,50	2,50	5,00 (1,56-5,40)

Combinación Unidad Interior	Capacidad en Calor (kW)		Nominal (Mín-Máx)
	Ud. A	Ud. B	
25	3,15	-	3,15 (1,00-3,50)
35	3,60	-	3,60 (1,00-3,70)
42	4,70	-	4,70 (1,30-5,40)
25 + 25	3,00	3,00	6,00 (1,11-6,40)
25 + 35	2,80	3,20	6,00 (1,12-6,40)
25 + 42	2,41	3,59	6,00 (1,12-6,40)
35 + 35	3,00	3,00	6,00 (1,12-6,40)

### MXZ-3HA50VF

Combinación Unidad Interior	Capacidad en Frío (kW)			Nominal (Mín-Máx)
	Ud. A	Ud. B	Ud. C	
25	2,50	-	-	2,50 (1,76-2,90)
35	3,40	-	-	3,40 (1,78-3,40)
42	4,20	-	-	4,20 (1,84-4,50)
50	5,00	-	-	5,00 (1,84-5,00)
25 + 25	2,50	2,50	-	5,00 (2,00-5,80)
25 + 35	2,12	2,88	-	5,00 (2,00-6,00)
25 + 42	1,87	3,13	-	5,00 (2,00-6,20)
25 + 50	1,67	3,33	-	5,00 (2,00-6,20)
35 + 35	2,50	2,50	-	5,00 (2,00-6,10)
35 + 42	2,24	2,76	-	5,00 (2,00-6,30)
35 + 50	2,02	2,98	-	5,00 (2,00-6,30)
42 + 42	2,50	2,50	-	5,00 (2,00-6,40)
25 + 25 + 25	1,67	1,67	1,67	5,00 (2,90-6,50)
25 + 25 + 35	1,49	1,49	2,02	5,00 (2,90-6,50)

Combinación Unidad Interior	Capacidad en Calor (kW)			Nominal (Mín-Máx)
	Ud. A	Ud. B	Ud. C	
25	3,15	-	-	3,15 (1,00-3,50)
35	3,60	-	-	3,60 (1,00-3,70)
42	4,70	-	-	4,70 (1,30-5,40)
50	5,40	-	-	5,40 (1,40-6,50)
25 + 25	3,00	3,00	-	6,00 (1,50-7,00)
25 + 35	2,80	3,20	-	6,00 (2,19-7,20)
25 + 42	2,41	3,59	-	6,00 (2,20-7,40)
25 + 50	2,21	3,79	-	6,00 (2,20-7,40)
35 + 35	3,00	3,00	-	6,00 (2,19-7,30)
35 + 42	2,60	3,40	-	6,00 (2,20-7,40)
35 + 50	2,40	3,60	-	6,00 (2,20-7,50)
42 + 42	3,00	3,00	-	6,00 (2,22-7,50)
25 + 25 + 25	2,00	2,00	2,00	6,00 (1,45-7,50)
25 + 25 + 35	1,91	1,91	2,18	6,00 (1,45-7,50)



### MXZ-2F33VF

Combinación Unidad Interior	Capacidad en Frío (kW)		Nominal (Mín-Máx)
	Ud. A	Ud. B	
15	1,50	-	1,5 (0,9-2,4)
18	1,80	-	1,8 (0,9-3)
20	2,00	-	2 (0,9-2,6)
22	2,20	-	2,2 (0,9-3)
25	2,50	-	2,5 (0,9-3,3)
15+15	1,20	1,20	2,4 (1,1-3,8)
15+18	1,50	1,80	3,3 (1,1-3,8)
15+20	1,41	1,89	3,3 (1,1-3,8)
15+22	1,34	1,96	3,3 (1,1-3,8)
15+25	1,24	2,06	3,3 (1,1-3,8)
18+18	1,65	1,65	3,3 (1,1-3,8)
18+20	1,56	1,74	3,3 (1,1-3,8)
18+22	1,49	1,82	3,3 (1,1-3,8)
18+25	1,38	1,92	3,3 (1,1-3,9)
20+20	1,65	1,65	3,3 (1,1-3,8)
20+22	1,57	1,73	3,3 (1,1-3,8)
20+25	1,47	1,83	3,3 (1,1-3,8)
22+22	1,65	1,65	3,3 (1,1-3,8)
22+25	1,54	1,76	3,3 (1,1-3,9)
25+25	1,65	1,65	3,3 (1,1-4)

Combinación Unidad Interior	Capacidad en Calor (kW)		Nominal (Mín-Máx)
	Ud. A	Ud. B	
15	1,70	-	1,7 (0,9-3,1)
18	3,30	-	3,3 (0,9-4)
20	2,20	-	2,2 (0,9-3,1)
22	3,30	-	3,3 (0,9-4)
25	3,60	-	3,6 (0,9-4,4)
15+15	1,50	1,50	3 (1-3,9)
15+18	1,36	2,64	4 (1-4,1)
15+20	1,70	2,20	3,9 (1-4)
15+22	1,36	2,64	4 (1-4,1)
15+25	1,28	2,72	4 (1-4)
18+18	2,00	2,00	4 (1-4,3)
18+20	2,40	1,60	4 (1-4,1)
18+22	2,00	2,00	4 (1-4)
18+25	1,91	2,09	4 (1-4,3)
20+20	2,00	2,00	4 (1-4)
20+22	1,60	2,40	4 (1-4,1)
20+25	1,49	2,44	4 (1-4,1)
22+22	2,00	2,00	4 (1-4,3)
22+25	1,91	2,09	4 (1-4,3)
25+25	2,00	2,00	4 (1-4,4)

### MXZ-2F42VF

Combinación Unidad Interior	Capacidad en Frío (kW)		Nominal (Mín-Máx)
	Ud. A	Ud. B	
15	1,50	-	1,5 (0,9-2,7)
18	1,80	-	1,8 (0,9-3)
20	2,00	-	2 (0,9-2,7)
22	2,20	-	2,2 (0,9-3)
25	2,50	-	2,5 (0,9-3,3)
35	3,50	-	3,5 (0,9-4)
15+15	1,40	1,40	2,8 (1,1-4,3)
15+18	1,50	1,80	3,3 (1,1-4,3)
15+20	1,41	1,89	3,3 (1,1-4,3)
15+22	1,34	1,96	3,3 (1,1-4,3)
15+25	1,50	2,50	4 (1,1-4,3)
15+35	1,20	2,80	4 (1,1-4,4)
18+18	1,65	1,65	3,3 (1,1-4,3)
18+20	1,66	1,84	3,5 (1,1-4,3)
18+22	1,80	2,20	4 (1,1-4,3)
18+25	1,67	2,33	4,2 (1,1-4,4)
18+35	1,36	2,64	4,2 (1,1-4,4)
20+20	2,00	2,00	4 (1,1-4,3)
20+25	1,78	2,22	4,2 (1,1-4,3)
20+35	1,45	2,55	4,2 (1,1-4,4)
22+22	2,00	2,00	4,2 (1,1-4,3)
22+25	1,87	2,13	4,2 (1,1-4,4)
22+35	1,54	2,46	4,2 (1,1-4,4)
25+25	2,00	2,00	4,2 (1,1-4,4)
25+35	1,67	2,33	4,2 (1,1-4,5)

Combinación Unidad Interior	Capacidad en Calor (kW)		Nominal (Mín-Máx)
	Ud. A	Ud. B	
15	1,70	-	1,7 (0,9-3,1)
18	3,30	-	3,3 (0,9-4)
20	2,20	-	2,2 (0,9-3,1)
22	3,30	-	3,3 (0,9-4)
25	3,60	-	3,6 (0,9-4,5)
35	4,00	-	4 (0,9-4,8)
15+15	1,60	1,60	3,2 (1-4,8)
15+18	1,36	2,64	4 (1-4,8)
15+20	1,70	2,20	3,9 (1-4,8)
15+22	1,36	2,64	4 (1-4,8)
15+25	1,44	3,06	4,5 (1-4,8)
15+35	1,34	3,16	4,5 (1-4,9)
18+18	2,00	2,00	4 (1-4,8)
18+20	2,40	1,60	4 (1-4,8)
18+22	2,25	2,25	4,5 (1-4,8)
18+25	2,15	2,35	4,5 (1-4,8)
18+35	2,03	2,47	4,5 (1-4,9)
20+20	2,20	2,20	4,4 (1-4,8)
20+25	1,71	2,79	4,5 (1-4,8)
20+35	1,60	2,90	4,5 (1-4,9)
22+22	2,25	2,25	4,5 (1-4,8)
22+25	2,15	2,35	4,5 (1-4,8)
22+35	2,03	2,47	4,5 (1-4,9)
25+25	2,25	2,25	4,5 (1-4,9)
25+35	2,13	2,37	4,5 (1-5)

### MXZ-2F53VF

Combinación Unidad Interior	Capacidad en Frío (kW)		Nominal (Mín-Máx)
	Ud. A	Ud. B	
15	1,50	-	1,5 (0,9-2,8)
18	1,80	-	1,8 (0,9-3)
20	2,00	-	2 (0,9-2,9)
22	2,20	-	2,2 (0,9-3)
25	2,50	-	2,5 (0,9-3,3)
35	3,50	-	3,5 (0,9-4)
42	4,20	-	4,2 (1-4,9)
50	4,50	-	4,5 (1-5)

Combinación Unidad Interior	Capacidad en Calor (kW)		Nominal (Mín-Máx)
	Ud. A	Ud. B	
15	1,70	-	1,7 (0,9-3,1)
18	3,30	-	3,3 (0,9-4)
20	2,20	-	2,2 (0,9-3,3)
22	3,30	-	3,3 (0,9-4)
25	3,60	-	3,6 (0,9-4,5)
35	4,00	-	4 (0,9-4,8)
42	4,80	-	4,8 (0,9-5,3)
50	5,00	-	5 (0,9-5,5)



# Gama Doméstica

## Tablas de Combinaciones MXZ



DOMÉSTICA

### MXZ-2F53VF

Combinación Unidad Interior	Capacidad en Frío (kW)		Nominal (Mín-Máx)
	Ud. A	Ud. B	
15+15	1,50	1,50	3 (1,1-4,8)
15+18	1,50	1,80	3,3 (1,1-5)
15+20	1,50	2,00	3,5 (1,1-4,8)
15+22	1,50	2,20	3,7 (1,1-5)
15+25	1,50	2,50	4 (1,1-4,8)
15+35	1,50	3,50	5 (1,1-5,6)
15+42	1,39	3,91	5,3 (1,1-5,6)
15+50	1,22	4,08	5,3 (1,1-5,8)
18+18	1,80	1,80	3,6 (1,1-5,3)
18+20	1,80	2,00	3,8 (1,1-5)
18+22	1,80	2,20	4 (1,1-4,8)
18+25	1,80	2,50	4,3 (1,1-5,4)
18+35	1,80	3,50	5,3 (1,1-5,6)
18+42	1,59	3,71	5,3 (1,1-5,8)
15+50	1,40	3,90	5,3 (1,1-6)
20+20	2,00	2,00	4 (1,1-4,8)
20+22	2,00	2,20	4,2 (1,1-5)
20+25	2,00	2,50	4,5 (1,1-5,2)
20+35	1,93	3,37	5,3 (1,1-5,6)
20+42	1,71	3,59	5,3 (1,1-5,8)
20+50	1,51	3,79	5,3 (1,1-6)
22+22	2,20	2,20	4,4 (1,1-5,3)
22+25	2,20	2,50	4,7 (1,1-5,4)
22+35	2,05	3,25	5,3 (1,1-5,6)
22+42	1,82	3,48	5,3 (1,1-5,8)
22+50	1,62	3,68	5,3 (1,1-6)
25+25	2,50	2,50	5 (1,1-5,6)
25+35	2,21	3,09	5,3 (1,1-5,8)
25+42	1,98	3,32	5,3 (1,1-5,8)
25+50	1,77	3,53	5,3 (1,1-6)
35+35	2,65	2,65	5,3 (1,1-6)

Combinación Unidad Interior	Capacidad en Calor (kW)		Nominal (Mín-Máx)
	Ud. A	Ud. B	
15+15	1,70	1,70	3,4 (1-5)
15+18	1,46	2,84	4,3 (1-5,3)
15+20	1,70	2,20	3,9 (1-5,2)
15+22	1,46	2,84	4,3 (1-5,3)
15+25	1,44	3,06	4,5 (1-5,4)
15+35	1,70	4,00	5,7 (1-7)
15+42	1,67	4,73	6,4 (1-7)
15+50	1,62	4,78	6,4 (1-7)
18+18	3,05	3,05	6,1 (1-6,7)
18+20	3,12	2,08	5,2 (1-6,1)
18+22	2,25	2,25	4,5 (1-5,4)
18+25	2,97	3,23	6,2 (1-6,8)
18+35	2,89	3,51	6,4 (1-7)
18+42	2,61	3,79	6,4 (1-7)
15+50	1,62	4,78	6,4 (1-7)
20+20	2,20	2,20	4,4 (1-5,4)
20+22	2,08	3,12	5,2 (1-6,1)
20+25	2,05	3,35	5,4 (1-6,2)
20+35	2,20	4,00	6,2 (1-7)
20+42	2,01	4,39	6,4 (1-7)
20+50	1,96	4,44	6,4 (1-7)
22+22	3,05	3,05	6,1 (1-6,7)
22+25	2,97	3,23	6,2 (1-6,8)
22+35	2,89	3,51	6,4 (1-7)
22+42	2,61	3,79	6,4 (1-7)
22+50	2,54	3,86	6,4 (1-7)
25+25	3,15	3,15	6,3 (1-7)
25+35	3,03	3,37	6,4 (1-7)
25+42	2,74	3,66	6,4 (1-7)
25+50	2,68	3,72	6,4 (1-7)
35+35	3,20	3,20	6,4 (1-7)

### MXZ-3F54VF

Combinación Unidad Interior	Capacidad en Frío (kW)			Nominal (Mín-Máx)
	Ud. A	Ud. B	Ud. C	
15	1,50	-	-	1,50 (1,40-3,00)
18	1,80	-	-	1,80 (1,40-3,00)
20	2,00	-	-	2,00 (1,40-3,00)
22	2,20	-	-	2,20 (1,40-3,00)
25	2,50	-	-	2,50 (1,40-3,30)
35	3,50	-	-	3,50 (1,50-4,30)
42	4,20	-	-	4,20 (1,60-5,00)
50	5,00	-	-	5,00 (1,60-5,60)
15+15	1,50	1,50	-	3,00 (2,00-5,40)
15+18	1,50	1,80	-	3,30 (2,00-5,40)
15+20	1,50	2,00	-	3,50 (2,00-5,40)
15+22	1,50	2,20	-	3,70 (2,00-5,40)
15+25	1,50	2,50	-	4,00 (2,00-5,40)
15+35	1,50	3,50	-	5,00 (2,00-6,00)
15+42	1,42	3,98	-	5,40 (2,00-6,80)
15+50	1,25	4,15	-	5,40 (2,00-6,80)
18+18	1,80	1,80	-	3,60 (2,00-5,40)
18+20	1,80	2,00	-	3,80 (2,00-5,40)
18+22	1,80	2,20	-	4,00 (2,00-5,40)
18+25	1,80	2,50	-	4,30 (2,00-5,40)
18+35	1,80	3,50	-	5,30 (2,00-6,60)
18+42	1,62	3,78	-	5,40 (2,00-6,80)
18+50	1,43	3,97	-	5,40 (2,00-6,80)
20+20	2,00	2,00	-	4,00 (2,00-5,40)
20+22	2,00	2,20	-	4,20 (2,00-5,40)
20+25	2,00	2,50	-	4,50 (2,00-5,50)
20+35	1,96	3,44	-	5,40 (2,00-6,80)
20+42	1,74	3,66	-	5,40 (2,00-6,80)
20+50	1,54	3,86	-	5,40 (2,00-6,80)
22+22	2,20	2,20	-	4,40 (2,00-5,40)
22+25	2,20	2,50	-	4,70 (2,00-5,70)
22+35	2,08	3,32	-	5,40 (2,00-6,80)

Combinación Unidad Interior	Capacidad en Frío (kW)			Nominal (Mín-Máx)
	Ud. A	Ud. B	Ud. C	
15	1,70	-	-	1,70 (1,20-3,00)
18	3,30	-	-	3,30 (1,20-4,20)
20	2,20	-	-	2,20 (1,20-3,90)
22	3,30	-	-	3,30 (1,20-4,20)
25	3,60	-	-	3,60 (1,20-4,50)
35	4,00	-	-	4,00 (1,20-4,80)
42	5,40	-	-	5,40 (1,30-6,50)
50	6,80	-	-	6,80 (1,40-8,20)
15+15	1,70	1,70	-	3,40 (1,80-5,00)
15+18	1,70	3,30	-	5,00 (1,80-6,10)
15+20	1,70	2,20	-	3,90 (1,80-5,80)
15+22	1,70	3,30	-	5,00 (1,80-6,10)
15+25	1,60	3,40	-	5,00 (1,80-6,10)
15+35	1,55	3,65	-	5,20 (1,80-7,90)
15+42	1,25	3,95	-	5,20 (1,80-7,90)
15+50	1,04	4,16	-	5,20 (1,80-7,90)
18+18	3,30	3,30	-	6,60 (1,80-7,20)
18+20	3,30	2,20	-	5,50 (1,80-6,90)
18+22	3,30	3,30	-	6,60 (1,80-7,20)
18+25	3,16	3,44	-	6,60 (1,80-7,20)
18+35	3,07	3,73	-	6,80 (1,80-9,00)
18+42	2,58	4,22	-	6,80 (1,80-9,00)
18+50	2,22	4,58	-	6,80 (1,80-9,00)
20+20	2,20	2,20	-	4,40 (1,80-6,60)
20+22	2,20	3,30	-	5,50 (1,80-6,90)
20+25	2,09	3,41	-	5,50 (1,80-7,20)
20+35	2,02	3,68	-	5,70 (1,80-8,70)
20+42	1,65	4,05	-	5,70 (1,80-8,70)
20+50	1,39	4,31	-	5,70 (1,80-8,70)
22+22	3,30	3,30	-	6,60 (1,80-7,20)
22+25	3,20	3,50	-	6,70 (1,80-8,10)
22+35	3,07	3,73	-	6,80 (1,80-9,00)





# Gama Doméstica

## Tablas de Combinaciones MXZ



### MXZ-3F54VF

Combinación Unidad Interior	Capacidad en Frío (kW)			Nominal (Mín-Máx)
	Ud. A	Ud. B	Ud. C	
20+20+25	1,66	1,66	2,08	5.40 (2.90-6.80)
20+20+35	1,44	1,44	2,52	5.40 (2.90-6.80)
20+20+42	1,32	1,32	2,77	5.40 (2.90-6.80)
20+20+50	1,20	1,20	3,00	5.40 (2.90-6.80)
20+22+22	1,69	1,86	1,86	5.40 (2.90-6.80)
20+22+25	1,61	1,77	2,01	5.40 (2.90-6.80)
20+22+35	1,40	1,54	2,45	5.40 (2.90-6.80)
20+22+42	1,29	1,41	2,70	5.40 (2.90-6.80)
20+22+50	1,17	1,29	2,93	5.40 (2.90-6.80)
20+25+25	1,54	1,93	1,93	5.40 (2.90-6.80)
20+25+35	1,35	1,69	2,36	5.40 (2.90-6.80)
20+25+42	1,24	1,55	2,61	5.40 (2.90-6.80)
20+25+50	1,14	1,42	2,84	5.40 (2.90-6.80)
20+35+35	1,20	2,10	2,10	5.40 (2.90-6.80)
20+35+42	1,11	1,95	2,34	5.40 (2.90-6.80)
22+22+22	1,80	1,80	1,80	5.40 (2.90-6.80)
22+22+25	1,72	1,72	1,96	5.40 (2.90-6.80)
22+22+35	1,50	1,50	2,39	5.40 (2.90-6.80)
22+22+42	1,38	1,38	2,64	5.40 (2.90-6.80)
22+22+50	1,26	1,26	2,87	5.40 (2.90-6.80)
22+25+25	1,65	1,88	1,88	5.40 (2.90-6.80)
22+25+35	1,45	1,65	2,30	5.40 (2.90-6.80)
22+25+42	1,33	1,52	2,55	5.40 (2.90-6.80)
22+25+50	1,22	1,39	2,78	5.40 (2.90-6.80)
22+35+35	1,29	2,05	2,05	5.40 (2.90-6.80)
22+35+42	1,20	1,91	2,29	5.40 (2.90-6.80)
25+25+25	1,80	1,80	1,80	5.40 (2.90-6.80)
25+25+35	1,59	1,59	2,22	5.40 (2.90-6.80)
25+25+42	1,47	1,47	2,47	5.40 (2.90-6.80)
25+25+50	1,35	1,35	2,70	5.40 (2.90-6.80)
25+35+35	1,42	1,99	1,99	5.40 (2.90-6.80)

Combinación Unidad Interior	Capacidad en Frío (kW)			Nominal (Mín-Máx)
	Ud. A	Ud. B	Ud. C	
20+20+25	1,87	1,87	3,06	6.80 (2.60-8.40)
20+20+35	1,78	1,78	3,24	6.80 (2.60-8.40)
20+20+42	1,53	1,53	3,75	6.80 (2.60-8.40)
20+20+50	1,34	1,34	4,13	6.80 (2.60-8.40)
20+22+22	1,73	2,59	2,59	6.90 (2.60-8.70)
20+22+25	1,67	2,50	2,73	6.90 (2.60-8.70)
20+22+35	1,60	2,40	2,91	6.90 (2.60-8.70)
20+22+42	1,39	2,09	3,42	6.90 (2.60-8.70)
20+22+50	1,23	1,85	3,81	6.90 (2.60-8.70)
20+25+25	1,61	2,64	2,64	6.90 (2.60-8.70)
20+25+35	1,55	2,53	2,82	6.90 (2.60-8.70)
20+25+42	1,36	2,22	3,33	6.90 (2.60-8.70)
20+25+50	1,20	1,97	3,72	6.90 (2.60-8.70)
20+35+35	1,49	2,71	2,71	6.90 (2.60-8.70)
20+35+42	1,31	2,38	3,21	6.90 (2.60-8.70)
22+22+22	2,33	2,33	2,33	7.00 (2.60-9.00)
22+22+25	2,26	2,26	2,47	7.00 (2.60-9.00)
22+22+35	2,18	2,18	2,64	7.00 (2.60-9.00)
22+22+42	1,93	1,93	3,15	7.00 (2.60-9.00)
22+22+50	1,72	1,72	3,55	7.00 (2.60-9.00)
22+25+25	2,20	2,40	2,40	7.00 (2.60-9.00)
22+25+35	2,12	2,31	2,57	7.00 (2.60-9.00)
22+25+42	1,88	2,05	3,07	7.00 (2.60-9.00)
22+25+50	1,69	1,84	3,47	7.00 (2.60-9.00)
22+35+35	2,04	2,48	2,48	7.00 (2.60-9.00)
22+35+42	1,82	2,20	2,98	7.00 (2.60-9.00)
25+25+25	2,33	2,33	2,33	7.00 (2.60-9.00)
25+25+35	2,25	2,25	2,50	7.00 (2.60-9.00)
25+25+42	2,00	2,00	3,00	7.00 (2.60-9.00)
25+25+50	1,80	1,80	3,40	7.00 (2.60-9.00)
25+35+35	2,17	2,41	2,41	7.00 (2.60-9.00)

### MXZ-3F68VF

Combinación Unidad Interior	Capacidad en Frío (kW)			Nominal (Mín-Máx)
	Ud. A	Ud. B	Ud. C	
15	1,50	-	-	1.50(1.40-3.00)
18	1,80	-	-	1.80 (1.40-3.00)
20	2,00	-	-	2.00 (1.40-3.00)
22	2,20	-	-	2.20 (1.40-3.00)
25	2,50	-	-	2.50 (1.40-3.30)
35	3,50	-	-	3.50 (1.50-4.30)
42	4,20	-	-	4.20 (1.60-5.00)
50	5,00	-	-	5.00 (1.60-5.60)
60	6,00	-	-	6.00 (1.60-6.60)
15+15	1,50	1,50	-	3.00 (2.00-5.40)
15+18	1,50	1,80	-	3.30 (2.00-5.40)
15+20	1,50	2,00	-	3.50 (2.00-5.40)
15+22	1,50	2,20	-	3.70 (2.00-5.40)
15+25	1,50	2,50	-	4.00 (2.00-5.40)
15+35	1,50	3,50	-	5.00 (2.00-6.00)
15+42	1,50	4,20	-	5.70 (2.00-6.40)
15+50	1,50	5,00	-	6.50 (2.00-6.90)
15+60	1,36	5,44	-	6.80 (2.00-7.10)
18+18	1,80	1,80	-	3.60 (2.00-5.40)
18+20	1,80	2,00	-	3.80 (2.00-5.40)
18+22	1,80	2,20	-	4.00 (2.00-5.40)
18+25	1,80	2,50	-	4.30 (2.00-5.40)
18+35	1,80	3,50	-	5.30 (2.00-6.20)
18+42	1,80	4,20	-	6.00 (2.00-6.60)
18+60	1,57	5,23	-	6.80 (2.00-7.10)
20+20	2,00	2,00	-	4.00 (2.00-5.40)
20+22	2,00	2,20	-	4.20 (2.00-5.40)
20+25	2,00	2,50	-	4.50 (2.00-5.50)
20+35	2,00	3,50	-	5.50 (2.00-6.30)
20+42	2,00	4,20	-	6.20 (2.00-6.70)
20+50	1,94	4,86	-	6.80 (2.00-7.10)
20+60	1,70	5,10	-	6.80 (2.00-7.10)

Combinación Unidad Interior	Capacidad en Frío (kW)			Nominal (Mín-Máx)
	Ud. A	Ud. B	Ud. C	
15	1,70	-	-	1.70 (1.20-3.00)
18	3,30	-	-	3.30 (1.20-4.20)
20	2,20	-	-	2.20 (1.20-3.90)
22	3,30	-	-	3.30 (1.20-4.20)
25	3,60	-	-	3.60 (1.20-4.50)
35	4,00	-	-	4.00 (1.20-4.80)
42	5,40	-	-	5.40 (1.30-6.50)
50	7,20	-	-	7.20 (1.40-8.20)
60	7,90	-	-	7.90 (1.40-8.60)
15+15	1,70	1,70	-	3.40 (1.80-5.00)
15+18	1,70	3,30	-	5.00 (1.80-6.10)
15+20	1,70	2,20	-	3.90 (1.80-5.80)
15+22	1,70	3,30	-	5.00 (1.80-6.10)
15+25	1,60	3,40	-	5.00 (1.80-6.10)
15+35	1,67	3,93	-	5.60 (1.80-7.90)
15+42	1,46	4,64	-	6.10 (1.80-7.90)
15+50	1,28	5,42	-	6.70 (1.80-7.90)
15+60	1,24	5,76	-	7.00 (1.80-7.90)
18+18	3,30	3,30	-	6.60 (1.80-7.20)
18+20	3,30	2,20	-	5.50 (1.80-6.90)
18+22	3,30	3,30	-	6.60 (1.80-7.20)
18+25	3,16	3,44	-	6.60 (1.80-7.20)
18+35	3,30	4,00	-	7.30 (1.80-9.00)
18+42	3,00	4,90	-	7.90 (1.80-9.00)
18+60	2,53	6,07	-	8.60 (1.80-9.00)
20+20	2,20	2,20	-	4.40 (1.80-6.60)
20+22	2,20	3,30	-	5.50 (1.80-6.90)
20+25	2,12	3,48	-	5.60 (1.80-7.20)
20+35	2,20	4,00	-	6.20 (1.80-8.70)
20+42	2,00	4,90	-	6.90 (1.80-8.70)
20+50	1,76	5,74	-	7.50 (1.80-8.70)
20+60	1,63	5,87	-	7.50 (1.80-8.70)

DOMÉSTICA







# Gama **Mr. SLIM**

Adaptable a tus necesidades



La Gama comercial **Mr.SLIM** de Mitsubishi Electric, siempre a la vanguardia de la tecnología, ha sido diseñada para ofrecer los sistemas de climatización más flexibles y avanzados del mercado.

El numeroso abanico de unidades interiores junto a las **múltiples tecnologías de exteriores** disponibles proporciona la solución más eficaz para cubrir todas las necesidades, ofreciendo las máximas prestaciones con los mejores rangos de eficiencia energética.



Serie **PRO**

La **Serie PRO**, de la gama Mr.SLIM es la solución óptima a las necesidades actuales, y con el precio más competitivo.

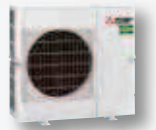

Serie **Standard Inverter**

**Serie Standard Inverter.** La solución más versátil que combina las mejores prestaciones a un precio muy competitivo, resultando idónea para todo tipo de aplicaciones residenciales.



Serie **Power Inverter**

**Serie Power Inverter.** La serie más eficiente de su categoría, permite alcanzar eficiencias estacionales en frío de hasta 6,8 con etiquetado energético A<sup>++</sup>.

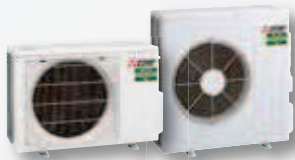

Serie **S**

**Serie S.** Flexible y fácil de instalar, ofrece el máximo confort en el mínimo espacio. Es la solución ideal para climatizar viviendas y pequeñas oficinas o locales comerciales.



Serie **Zubadan**

**Serie Zubadan.** 100% de capacidad en temperaturas exteriores inferiores a 5°C, manteniéndola hasta los -15°C, ofreciendo una operación de desescarche optimizada.

	Modelo Exterior Service Reference Modelo Interior Service Reference	POWER INVERTER							STANDARD INVERTER		
		PUZ-ZM**VKA		PUZ-ZM**VHA		PUZ-ZM**VKA/YKA			PUZ-M***VKA/YKA(100/125/140)		
		35	50	60	71	100	125	140	100	125	140
Conductos	PEAD-M35JA(L)	•			x2						
	PEAD-M50JA(L)		•			x2		x3	x2		x3
	PEAD-M60JA(L)			•			x2			x2	
	PEAD-M71JA(L)				•			x2			x2
	PEAD-M100JA(L)					•			•		
	PEAD-M125JA(L)						•			•	
	PEAD-M140JA(L)							•			•
Conductos Serie Pro	PEAD-SM35JA										
	PEAD-SM50JA										
	PEAD-SM60JA										
	PEAD-SM71JA										
	PEAD-SM100JA										
	PEAD-SM125JA										
	PEAD-SM140JA										
Conductos Serie S Baja silueta	SEZ-M25VA										
	SEZ-M35VA										
	SEZ-M50VA										
	SEZ-M60VA										
	SEZ-M71VA										
Cassettes	PLA-M35EA										
	PLA-M50EA								x2		x3*
	PLA-M60EA									x2*	
	PLA-M71EA										x2*
	PLA-M100EA								•		
	PLA-M125EA									•	
	PLA-M140EA										•
Cassettes Serie Pro	PLA-SM71EA										
	PLA-SM100EA										
	PLA-SM125EA										
	PLA-SM140EA										
Cassette High COP	PLA-ZM35EA	•			x2						
	PLA-ZM50EA		•			x2		x3			
	PLA-ZM60EA			•			x2				
	PLA-ZM71EA				•			x2			
	PLA-ZM100EA					•					
	PLA-ZM125EA						•				
	PLA-ZM140EA							•			
Cassette Serie S 600x600	SLZ-M25VA2										
	SLZ-M35VA2										
	SLZ-M50VA2										
	SLZ-M60VA2										
Pared	PKA-M35 HA/LA	•			x2						
	PKA-M35HAL/LAL	•			x2						
	PKA-M50 HA/LA		•			x2		x3	x2		x3
	PKA-M50HAL/LAL		•			x2		x3	x2		x3
	PKA-M60KA			•			x2			x2	
	PKA-M60KAL			•			x2			x2	
	PKA-M71KA				•			x2			x2
	PKA-M71KAL				•			x2			x2
	PKA-M100KA					•			•		
	PKA-M100KAL					•			•		
Techo	PCA-M35KA	•			x2						
	PCA-M50KA		•			x2		x3	x2		x3
	PCA-M60KA			•			x2			x2	
	PCA-M71KA				•			x2			x2
	PCA-M100KA					•			•		
	PCA-M125KA						•			•	
	PCA-M140KA							•			•

UNIDADES COMPATIBLES   
  CONSULTAR COMPATIBILIDAD   
  NO COMPATIBLE   
  x2 COMBINACIÓN MULTI COMPATIBLE   
  x3 COMBINACIÓN MULTI COMPATIBLE



# Gama Mr.SLIM

## Compatibilidades









Modelo Exterior Service Reference	Modelo Interior Service Reference	SERIE PRO						STD. INV / SERIE S					
		SUZ-SM35/50/60/71 PUZ-SM100/125/140V-YKA						SUZ-M**VA					
		35	50	60	71	100	125	140	25	35	50	60	71
Conductos	PEAD-M35JA(L)									*			
	PEAD-M50JA(L)										*		
	PEAD-M60JA(L)											*	
	PEAD-M71JA(L)												*
	PEAD-M100JA(L)												
	PEAD-M125JA(L)												
	PEAD-M140JA(L)												
Conductos Serie Pro	PEAD-SM35JA	*											
	PEAD-SM50JA		*										
	PEAD-SM60JA			*									
	PEAD-SM71JA				*								
	PEAD-SM100JA					*							
	PEAD-SM125JA						*						
Conductos Serie S Baja silueta	PEAD-SM140JA						*						
	SEZ-M25VA							*					
	SEZ-M35VA								*				
	SEZ-M50VA									*			
	SEZ-M60VA										*		
	SEZ-M71VA											*	
Cassettes	PLA-M35EA								*				
	PLA-M50EA									*			
	PLA-M60EA										*		
	PLA-M71EA											*	
	PLA-M100EA												*
	PLA-M125EA												
	PLA-M140EA												
Cassettes Serie Pro	PLA-SM71EA				*								
	PLA-SM100EA					*							
	PLA-SM125EA						*						
	PLA-SM140EA							*					
Cassette High COP	PLA-ZM35EA												
	PLA-ZM50EA												
	PLA-ZM60EA												
	PLA-ZM71EA												
	PLA-ZM100EA												
	PLA-ZM125EA												
Cassette Serie S 600x600	PLA-ZM140EA								*				
	SLZ-M25VA							*					
	SLZ-M35VA								*				
	SLZ-M50VA									*			
Pared	SLZ-M60VA										*		
	PKA-M35 HA/LA												
	PKA-M35HAL/LAL												
	PKA-M50 HA/LA												
	PKA-M50HAL/LAL												
	PKA-M60KA												
	PKA-M60KAL												
	PKA-M71KA												
	PKA-M71KAL												
	PKA-M100KA												
Techo	PKA-M100KAL												
	PCA-M35KA								*				
	PCA-M50KA									*			
	PCA-M60KA										*		
	PCA-M71KA											*	
	PCA-M100KA												*

UNIDADES COMPATIBLES   
 \* CONSULTAR COMPATIBILIDAD   
  NO COMPATIBLE   
 x2 COMBINACIÓN MULTI COMPATIBLE   
 x3 COMBINACIÓN MULTI COMPATIBLE

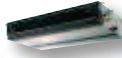
Mr.SLIM

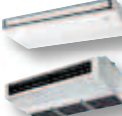

## Unidades Split 1x1

MODELO	25	35	50	60	71	100	125	140
 CONDUCTOS	ZUBADAN					●	●	
	POWER INVERTER		●	●	●	●	●	●
	STANDARD INVERTER		●	●	●	●	●	●
	SERIE PRO		●!	●!	●!	●	●	●
 CONDUCTOS SEZ	INVERTER S-SERIES (200mm ALTO)	●	●	●	●			
	ZUBADAN (HIGH COP)					●●	●●	
 CASSETTE	POWER INVERTER (HIGH COP)		●●	●●	●●	●●	●●	●●
	STANDARD INVERTER		●	●	●	●	●	●
	SERIE PRO					●	●	●
	INVERTER S-SERIES (600 x 600)	●	●	●	●			
 PARED	ZUBADAN					●		
	POWER INVERTER		●	●	●	●		
	STANDARD INVERTER						●	
 TECHO	POWER INVERTER		●	●	●	●	●	●
	STANDARD INVERTER		●	●	●	●*	●	●
 COLUMNA	POWER INVERTER					●	●	●
	STANDARD INVERTER					●	●	●

\*Disponible también para aplicaciones especiales.



# Gama **Mr.SLIM**

## Mapa de gama



### Compo Multi

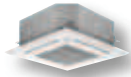

MODELO	CONDUCTOS PEAD	CASSETTES PLA	PARED PKA	TECHO PCA	COLUMNA PSA
<b>ZUBADAN</b>	Capacidades	Capacidades	Capacidades	Capacidades	Capacidades
<b>PUHZ-SHW112</b>	50+50	50+50	50+50		
<b>PUHZ-SHW140</b>	60+60	60+60	60+60		
<b>POWER INVERTER</b>					
<b>PUZ-ZM71</b>	35+35	35+35	35+35	35+35	
<b>PUZ-ZM100</b>	50+50	50+50	50+50	50+50	
<b>PUZ-ZM125</b>	60+60	60+60	60+60	60+60	
<b>PUZ-ZM140</b>	71+71	71+71	71+71	71+71	71+71
	50+50+50	50+50+50	50+50+50	50+50+50	
<b>STANDARD INVERTER</b>					
<b>PUZ-M100</b>	50+50	50+50	50+50	50+50	
<b>PUZ-M125</b>	60+60	60+60	60+60	60+60	
<b>PUZ-M140</b>	71+71	71+71	71+71	71+71	71+71
	50+50+50	50+50+50	50+50+50	50+50+50	



Serie ▶ **PRO • MGPEZ-\*VJA o YJA**

PRESTACIONES

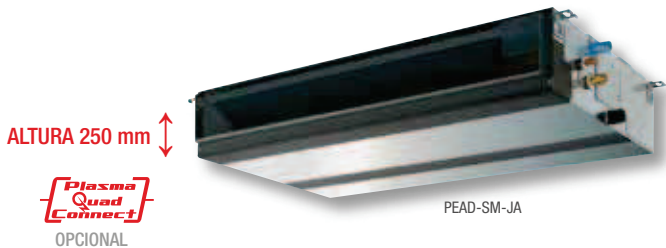

MODELO	MGPEZ-35VJA	MGPEZ-50VJA	MGPEZ-60VJA	MGPEZ-71VJA	
Unidad interior	PEAD-SM35JA	PEAD-SM50JA	PEAD-SM60JA	PEAD-SM71JA	
Unidad exterior	SUZ-SM35VA	SUZ-SM50VA	SUZ-SM60VA	SUZ-SM71VA	
Capacidad	Frío Nominal (Mín-Máx)	3,6 (0,8-3,9)	5,0 (1,7-5,6)	6,1 (1,6-6,3)	
	Calor Nominal (Mín-Máx)	4,1 (1,1-5,0)	6,0 (1,5-7,2)	7,0 (1,6-8,0)	
Consumo Nominal	Frío	-	-	2,08	
	Calor	-	-	2,21	
Consumo eléctrico anual*	Frío	-	-	451	
	Calor	-	-	2.080	
Carga de diseño (Pdesign)	Frío	-	-	7,1	
	Calor (-10°C)	-	-	5,8	
Coeficiente energético	EER / COP	-	-	3,41 / 3,61	
	SEER (Etiqueta)	-	-	5,5 (A)	
	SCOP (Etiqueta)*	-	-	3,8 (A)	
Caudal de aire (B/M/A)	m³/min	10,0 / 12,0 / 14,0	12,0 / 14,5 / 17,0	14,5 / 18,0 / 21,0	
Presión Estática	Pa	35 / 50 / 70 / 100 / 150	35 / 50 / 70 / 100 / 150	35 / 50 / 70 / 100 / 150	
Unidad Interior	Nivel sonoro (B/M/A)	dB(A)	23 / 27 / 30	26 / 31 / 35	25 / 29 / 33
	Potencia sonora	dB(A)	54	59	55
	Dimensiones al x an x fon	mm	250 x 900 x 732	250 x 900 x 732	250 x 1.100 x 732
	Peso	kg	26	27	30
	Caudal de aire	m³/min	34,3	45,8	50,1
Unidad Exterior	Nivel sonoro	dB(A)	48	48	49
	Potencia sonora	dB(A)	59	64	65
	Dimensiones al x an x fon	mm	550 x 800 x 285	714 x 800 x 285	880 x 840 x 330
	Peso	kg	35	41	54
Refrigerante R32	Pre-carga kg / PCA / TCO <sub>eq</sub> **	0,90 / 675 / 0,61	1,20 / 675 / 0,81	1,25 / 675 / 0,84	
Tensión/Fases - Intensidad Máxima	V/F - A	230/1 - 9,6	230/1 - 14,9	230/1 - 16,4	
Diám. tuberías líquido/gas	mm	6,35 / 9,52	6,35 / 12,7	6,35 / 15,88	
Long. Máx. tubería vert/total	m	12 / 20	30 / 30	30 / 30	
Rango de operación	Tª exterior para refrigeración	°C	-10 ~ +46	-15 ~ +46	
	Tª exterior para calefacción	°C	-10 ~ +24	-10 ~ +24	
PVR	Unidad Interior	645 €	805 €	825 €	
	Unidad Exterior	791 €	1.125 €	1.165 €	
	Set con mando PAC-YT52 (Modelo sin sufijo)	1.541 €	2.035 €	2.095 €	
	Set con mando PAR-40(41)** (Modelo con sufijo -C40(41))	1.590 €	2.084 €	2.144 €	

Datos preliminares sujetos a cambios (MGPEZ-35/50/60VJA)

\*SCOP Para zona climática intermedia según directiva ErP 626/2011/EU | Las unidades interiores incluyen IT Terminal. | N° máx. de curvas: 15 | La función de deshumidificación no funcionará cuando la temperatura en la habitación esté por debajo de los 13°C | Long. de tubería utilizada para cálculo de capacidad en condiciones nominales: 5m. | Control de condensación incorporado en todas las unidades. | Para las exteriores SUZ y PUZ se requiere la guía de protección de viento opcional para el modo refrigeración cuando la temperatura ambiente es inferior a -5°C.

\*\*PAR-40 hasta finalizar existencias. PAR-41 disponible a partir de diciembre. Consultar disponibilidad.

OPCIONALES

INTERIOR

! Plasma Quad Connect	Consultar sección OPCIONALES	-
PAC-KE92TB-E	Caja de registro para filtros	170 €
PAC-KE93TB-E	Caja de registro para filtros	200 €
PAC-KE94TB-E	Caja de registro para filtros	245 €
PAC-KE95TB-E	Caja de registro para filtros	275 €
PAC-SG97HR-E	Terminal alimentación para replace eléctrica	40 €
PAC-SE41TS-E	Sonda remota de temperatura	60 €
MAC-567IF-E	Adaptador WiFi para control por Smartphone (hasta finalizar existencias)	99 €
MAC-587IF	Adaptador WiFi para control por Smartphone (consultar disponibilidad)	99 €
MAC-334IF	Interface de integración a M-NET	189 €
MAC-397IF	Interface de integración con señales externas	160 €

EXTERIOR

PAC-SG61DS-E	Kit desagüe (PUZ)	34 €
MAC-886SG-E	Deflector salida aire (SUZ-M71)	249 €
PAC-SG59SG-E	Deflector salida aire (PUZ) (125/140 necesita 2)	114 €
PAC-SG82DR-E	Filtro deshidratador (PUZ)	190 €
PAC-SJ95MA	Convertidor M-NET (PUZ)	169 €
PAC-SK52ST	Herramienta de monitorización datos de funcionamiento y auto-diagnóstico (PUZ)	86 €
PAC-SH63AG-E	Protección viento (125/140 necesita 2)	254 €
BLYGOLD-60	Tratamiento anticorrosión (U.Ext. 60/71)	Consultar
BLYGOLD-100	Tratamiento anticorrosión (U.Ext. 100/125/140)	Consultar

Para toda solicitud de servicio de tratamiento anticorrosivo BLYGOLD será necesario indicar en el pedido a qué unidad exterior aplica.

Serie ► **PRO • MGPEZ-\*VJA o YJA**

PRESTACIONES



ALTIMA 250mm ↑

Plasma Quad Connect  
OPCIONAL



PEAD-SM-JA



SUZ-SM71VA



PUZ-SM100/125/140VKA/YKA

MODELO			MGPEZ-100VJA	MGPEZ-100YJA	MGPEZ-125VJA	MGPEZ-125YJA	MGPEZ-140VJA	MGPEZ-140YJA
Unidad interior			PEAD-SM100JA	PEAD-SM100YA	PEAD-SM125JA	PEAD-SM125YA	PEAD-SM140JA	PEAD-SM140YA
Unidad exterior			PUZ-SM100VKA	PUZ-SM100YKA	PUZ-SM125VKA	PUZ-SM125YKA	PUZ-SM140VKA	PUZ-SM140YKA
Capacidad	Frío Nominal (Min-Máx)	kW	9,5 (4,0-10,6)	9,5 (4,0-10,6)	12,1 (6,0-13,0)	12,1 (6,0-13,0)	13,4 (6,1-14,1)	13,4 (6,1-14,1)
	Calor Nominal (Min-Máx)	kW	11,2 (2,8-12,5)	11,2 (2,8-12,5)	13,5 (4,1-15,0)	13,5 (4,1-15,0)	15,0 (4,2-15,8)	15,0 (4,2-15,8)
Consumo Nominal	Frío	kW	2,95	2,95	4,17	4,17	4,96	4,96
	Calor	kW	3,02	3,02	3,85	3,85	4,28	4,28
Consumo eléctrico anual*	Frío	kWh/año	626	626	-	-	-	-
	Calor	kWh/año	2.865	2.865	-	-	-	-
Carga de diseño (Pdesign)	Frío	kW	9,5	9,5	12,1	12,1	13,4	13,4
	Calor (-10°C)	kW	8,0	8,0	8,5	8,5	9,4	9,4
Coeficiente energético	EER / COP		3,21 / 3,70	3,21 / 3,70	2,90 / 3,50	2,90 / 3,50	2,70 / 3,50	2,70 / 3,50
	SEER (Etiqueta)		5,3 (A)	5,3 (A)	210,6%	210,6%	210,1%	210,1%
	SCOP (Etiqueta)*		3,8 (A)	3,8 (A)	150,1%	150,1%	150,2%	150,2%
Unidad Interior	Caudal de aire (B/M/A)	m³/min	24,0 / 29,0 / 34,0	24,0 / 29,0 / 34,0	29,5 / 35,5 / 42,0	29,5 / 35,5 / 42,0	32,0 / 39,0 / 46,0	32,0 / 39,0 / 46,0
	Presión Estática	Pa	35 / 50 / 70 / 100 / 150	35 / 50 / 70 / 100 / 150	35 / 50 / 70 / 100 / 150	35 / 50 / 70 / 100 / 150	35 / 50 / 70 / 100 / 150	35 / 50 / 70 / 100 / 150
Unidad Interior	Nivel sonoro (B/M/A)	dB(A)	29 / 34 / 38	29 / 34 / 38	33 / 36 / 40	33 / 36 / 40	34 / 38 / 43	34 / 38 / 43
	Potencia sonora	dB(A)	62	62	66	66	67	67
Unidad Interior	Dimensiones al x an x fon	mm	250 x 1.400 x 732	250 x 1.400 x 732	250 x 1.400 x 732	250 x 1.400 x 732	250 x 1.600 x 732	250 x 1.600 x 732
	Peso	kg	39	39	40	40	44	44
Unidad Exterior	Caudal de aire	m³/min	79	79	86	86	86	86
	Nivel sonoro	dB(A)	51	51	54	54	55	55
Unidad Exterior	Potencia sonora	dB(A)	70	70	72	72	73	73
	Dimensiones al x an x fon	mm	981 x 1.050 x 330 (+40)	981 x 1.050 x 330 (+40)	981 x 1.050 x 330 (+40)	981 x 1.050 x 330 (+40)	981 x 1.050 x 330 (+40)	981 x 1.050 x 330 (+40)
Unidad Exterior	Peso	kg	76	78	84	85	84	85
	Refrigerante R32	Pre-carga kg / PCA / TCO <sub>eq</sub> *	3,10 / 675 / 2,09	3,10 / 675 / 2,09	3,60 / 675 / 2,43	3,60 / 675 / 2,43	3,60 / 675 / 2,43	3,60 / 675 / 2,43
Tensión/Fases - Intensidad Máxima	V/F - A		230/1 - 22,7	400/3 - 14,2	230/1 - 29,3	400/3 - 14,3	230/1 - 32,8	400/3 - 14,3
Diám. tuberías líquido/gas	mm		9,52 / 15,88	9,52 / 15,88	9,52 / 15,88	9,52 / 15,88	9,52 / 15,88	9,52 / 15,88
Long. Máx. tubería vert/total	m		30 / 30	30 / 30	30 / 40	30 / 40	30 / 40	30 / 40
Rango de operación	Tª exterior para refrigeración	°C	-15 ~ +46	-15 ~ +46	-15 ~ +46	-15 ~ +46	-15 ~ +46	-15 ~ +46
	Tª exterior para calefacción	°C	-15 ~ +21	-15 ~ +21	-15 ~ +21	-15 ~ +21	-15 ~ +21	-15 ~ +21
PVR	Unidad Interior		1.275 €	1.275 €	1.375 €	1.375 €	1.645 €	1.645 €
	Unidad Exterior		1.755 €	1.930 €	2.246 €	2.452 €	3.166 €	3.491 €
	Set con mando PAC-YT52 (Modelo sin sufijo)		<b>3.135 €</b>	<b>3.310 €</b>	<b>3.726 €</b>	<b>3.932 €</b>	<b>4.916 €</b>	<b>5.241 €</b>
	Set con mando PAR-40(41)** (Modelo con sufijo -C40(41))		<b>3.184 €</b>	<b>3.359 €</b>	<b>3.775 €</b>	<b>3.981 €</b>	<b>4.965 €</b>	<b>5.290 €</b>

Datos preliminares sujetos a cambios (MGPEZ-35/50/60VJA)

\*SCOP Para zona climática intermedia según directiva ErP 626/2011/EU | Las unidades interiores incluyen IT Terminal. | N° máx. de curvas: 15 | La función de deshumidificación no funcionará cuando la temperatura en la habitación esté por debajo de los 13°C | Long. de tubería utilizada para cálculo de capacidad en condiciones nominales: 5m. | Control de condensación incorporado en todas las unidades. | Para las exteriores SUZ y PUZ se requiere la guía de protección de viento opcional para el modo refrigeración cuando la temperatura ambiente es inferior a -5°C.

\*\*PAR-40 hasta finalizar existencias. PAR-41 disponible a partir de diciembre. Consultar disponibilidad.

OPCIONALES

INTERIOR

! Plasma Quad Connect	Consultar sección OPCIONALES	-
PAC-KE92TB-E	Caja de registro para filtros	170 €
PAC-KE93TB-E	Caja de registro para filtros	200 €
PAC-KE94TB-E	Caja de registro para filtros	245 €
PAC-KE95TB-E	Caja de registro para filtros	275 €
PAC-SG97HR-E	Terminal alimentación para replacer eléctrica	40 €
PAC-SE41TS-E	Sonda remota de temperatura	60 €
MAC-567IF-E	Adaptador WiFi para control por Smartphone (hasta finalizar existencias)	99 €
MAC-587IF	Adaptador WiFi para control por Smartphone (consultar disponibilidad)	99 €
MAC-334IF	Interface de integración a M-NET	189 €
MAC-397IF	Interface de integración con señales externas	160 €

EXTERIOR

PAC-SG61DS-E	Kit desagüe (PUZ)	34 €
MAC-886SG-E	Deflector salida aire (SUZ-M71)	249 €
PAC-SG59SG-E	Deflector salida aire (PUZ) (125/140 necesita 2)	114 €
PAC-SG82DR-E	Filtro deshidratador (PUZ)	190 €
PAC-SJ95MA	Convertidor M-NET (PUZ)	169 €
PAC-SK52ST	Herramienta de monitorización datos de funcionamiento y auto-diagnóstico (PUZ)	86 €
PAC-SH63AG-E	Protección viento (125/140 necesita 2)	254 €
BLYGOLD-60	Tratamiento anticorrosión (U.Ext. 60/71)	Consultar
BLYGOLD-100	Tratamiento anticorrosión (U.Ext. 100/125/140)	Consultar

Para toda solicitud de servicio de tratamiento anticorrosivo BLYGOLD será necesario indicar en el pedido a qué unidad exterior aplica.



# Gama Mr.SLIM

## Split 1x1 Conductos



AIRE ACONDICIONADO

### Serie Standard Inverter • MSPEZ-\*VJA o YJA

#### PRESTACIONES



ALTURA 250mm



OPCIONAL



PEAD-M\*JA



SUZ-M35VA

SUZ-M50VA

SUZ-M60/71VA

SUZ-M100/125/140VKA/YKA

MODELO		MSPEZ-35VJA(2)	MSPEZ-50VJA(2)	MSPEZ-60VJA(2)	MSPEZ-71VJA(2)	MSPEZ-100VJA(2)	MSPEZ-100YJA(2)
Unidad interior		PEAD-M35JA(2)	PEAD-M50JA(2)	PEAD-M60JA(2)	PEAD-M71JA(2)	PEAD-M100JA(2)	PEAD-M100JA(2)
Unidad exterior		SUZ-M35VA	SUZ-M50VA	SUZ-M60VA	SUZ-M71VA	PUZ-M100VKA(2)	PUZ-M100YKA(2)
Capacidad	Frio Nominal (Min-Max)	3,6 (0,8-3,9)	5,0 (1,7-5,6)	6,1 (1,6-6,3)	7,1 (2,2-8,1)	9,5 (4,0-10,6)	9,5 (4,0-10,6)
	Calor Nominal (Min-Max)	4,1 (1,1-5,0)	6,0 (1,5-7,2)	7,0 (1,6-8,0)	8,0 (2,0-10,2)	11,2 (2,8-12,5)	11,2 (2,8-12,5)
Consumo Nominal	Frio	0,92	1,35	1,69	2,02	2,87	2,87
	Calor	1,02	1,46	1,84	2,15	2,94	2,94
Consumo eléctrico anual*	Frio	217	287	353	428	613	613
	Calor	931	1.430	1.594	2.080	2.795	2.795
Carga de diseño (Pdesign)	Frio	3,6	5,0	6,1	7,1	9,5	9,5
	Calor (-10°C)	2,6	4,3	4,6	5,8	8,0	8,0
Coeficiente energético	EER / COP	3,90 / 4,00	3,70 / 4,10	3,60 / 3,80	3,50 / 3,71	3,30 / 3,80	3,30 / 3,80
	SEER (Etiqueta)	5,8 (A+)	6,1 (A++)	6,0 (A++)	5,8 (A+)	5,4 (A)	5,4 (A)
	SCOP (Etiqueta)*	3,9 (A)	4,2 (A+)	4 (A+)	3,9 (A)	4,0 (A+)	4,0 (A+)
	Caudal de aire (B/M/A)	m³/min 10,0 / 12,0 / 14,0	12,0 / 14,5 / 17,0	14,5 / 18,0 / 21,0	17,5 / 21,0 / 25,0	24,0 / 29,0 / 34,0	24,0 / 29,0 / 34,0
	Presión Estática	Pa 35 / 50 / 70 / 100 / 150	35 / 50 / 70 / 100 / 150	35 / 50 / 70 / 100 / 150	35 / 50 / 70 / 100 / 150	35 / 50 / 70 / 100 / 150	35 / 50 / 70 / 100 / 150
Unidad Interior	Nivel sonoro (B/M/A)	dB(A) 23 / 27 / 30	26 / 31 / 35	25 / 29 / 33	26 / 30 / 34	29 / 34 / 38	29 / 34 / 38
	Potencia sonora	dB(A) 54	59	55	58	62	62
	Dimensiones al x an x fon	mm 250 x 900 x 732	250 x 900 x 732	250 x 1.100 x 732	250 x 1.100 x 732	250 x 1.400 x 732	250 x 1.400 x 732
	Peso	kg 26	27	30	30	39	39
Unidad Exterior	Caudal de aire	m³/min 34,3	45,8	50,1	50,1	79	79
	Nivel sonoro	dB(A) 48	48	49	49	51	51
	Potencia sonora	dB(A) 59	64	65	66	70	70
	Dimensiones al x an x fon	mm 550 x 800 x 285	714 x 800 x 285	880 x 840 x 330	880 x 840 x 330	981 x 1.050 x 330	981 x 1.050 x 330 (+40)
	Peso	kg 35	41	54	55	76	78
	Refrigerante R32	Pre-carga kg / PCA / TCO, eq 0,90 / 675 / 0,61	1,20 / 675 / 0,81	1,25 / 675 / 0,84	1,45 / 675 / 0,98	3,10 / 675 / 2,09	3,10 / 675 / 2,09
Tensión/Fases - Intensidad Máxima	V/F - A	230/1 - 9,6	230/1 - 14,9	230/1 - 16,4	230/1 - 16,8	230/1 - 22,7	400/3 - 14,2
Diám. tuberías líquido/gas	mm	6,35 / 9,52	6,35 / 12,7	6,35 / 15,88	9,52 / 15,88	9,52 / 15,88	9,52 / 15,88
Long. Máx. tubería vert/total	m	12 / 20	30 / 30	30 / 30	30 / 30	30 / 55	30 / 55
Rango de operación	Tª exterior para refrigeración	°C -10 ~ +46	-15 ~ +46	-15 ~ +46	-15 ~ +46	-15 ~ +46	-15 ~ +46
	Tª exterior para calefacción	°C -10 ~ +24	-10 ~ +24	-10 ~ +24	-10 ~ +24	-15 ~ +21	-15 ~ +21
PVR	Unidad Interior	725 €	960 €	990 €	1.240 €	1.460 €	1.460 €
	Unidad Exterior	885 €	1.268 €	1.372 €	1.481 €	2.420 €	2.710 €
	Set con mando PAR-40(41)* (Modelo con sufito -C40(41))	1.764 €	2.382 €	2.516 €	2.875 €	4.034 €	4.324 €

Todos los sets se suministrarán con el control PAR-40(41)MAA. Si se desea otro control se deberá especificar en el pedido.

Modelos con terminación (2) permiten acceder a las funciones avanzadas del PAR-41MAA. Disponibles a partir de Diciembre 2021. Consultar disponibilidad. \*SCOP Para zona climática intermedia según directiva ErP 626/2011/EU | \*\*SEER/SCOP medidas según EN14825. Valores de referencia. | Las unidades interiores incluyen IT terminal. | N° máx. de curvas: 15 | También hay disponibles unidades PEAD sin bomba de drenaje. Consultar precio y disponibilidad. | La función de deshumidificación no funcionará cuando la temperatura en la habitación esté por debajo de los 13°C | Long. de tubería utilizada para cálculo de capacidad en condiciones nominales: 5m. | Control de condensación incorporado en todas las unidades. | Para las exteriores SUZ y PUZ se requiere la guía de protección de viento opcional para el modo refrigeración cuando la temperatura ambiente es inferior a -5°C.

\* PAR-40 hasta finalizar existencias. PAR-41 disponible a partir de diciembre. Consultar disponibilidad.

#### OPCIONALES

##### INTERIOR

! Plasma Quad Connect	Consultar sección OPCIONALES	-
PAC-KE92TB-E	Caja de registro para filtros	170 €
PAC-KE93TB-E	Caja de registro para filtros	200 €
PAC-KE94TB-E	Caja de registro para filtros	245 €
PAC-KE95TB-E	Caja de registro para filtros	275 €
PAC-SG97HR-E	Terminal alimentación para replace eléctrica	40 €
PAC-SE41TS-E	Sonda remota de temperatura	60 €
MAC-567IF-E	Adaptador WiFi para control por Smartphone (hasta finalizar existencias)	99 €
MAC-587IF	Adaptador WiFi para control por Smartphone (consultar disponibilidad)	99 €
MAC-334IF	Interface de integración a M-NET	189 €
MAC-397IF	Interface de integración con señales externas	160 €

##### EXTERIOR

PAC-SG61DS-E	Kit desagüe (PUZ)	34 €
MAC-881SG	Deflector salida aire (SUZ-M25~35)	178 €
MAC-886SG-E	Deflector salida aire (SUZ-M50~71)	249 €
PAC-SG59SG-E	Deflector salida aire (PUZ) (125/140 necesita 2)	114 €
PAC-SG82DR-E	Filtro deshidratador (PUZ)	190 €
PAC-SJ95MA	Convertidor M-NET (PUZ)	169 €
PAC-SK52ST	Herramienta de monitorización datos de funcionamiento y auto-diagnóstico (PUZ)	86 €
PAC-SH63AG-E	Protección viento (P100: 1x; P125~140: 2x)	254 €
BLYGOLD-25	Tratamiento anticorrosión (U.Ext. 25/35/50)	Consultar
BLYGOLD-60	Tratamiento anticorrosión (U.Ext. 60/71)	Consultar
BLYGOLD-100	Tratamiento anticorrosión (U.Ext. 100/125/140)	Consultar

Para toda solicitud de servicio de tratamiento anticorrosivo BLYGOLD será necesario indicar en el pedido a qué unidad exterior aplica.

**Serie Standard Inverter • MSPEZ-\*VJA o YJA**
**PRESTACIONES**

ALTURA 250mm

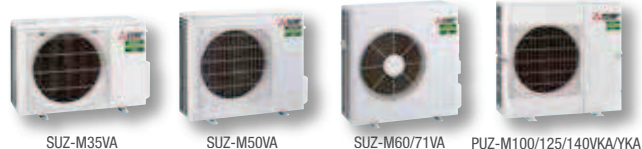

MODELO		MSPEZ-125VJA(2)	MSPEZ-125YJA(2)	MSPEZ-140VJA(2)	MSPEZ-140YJA(2)
Unidad interior		PEAD-M125JA(2)	PEAD-M125JA(2)	PEAD-M140JA(2)	PEAD-M140JA(2)
Unidad exterior		PUZ-M125VKA(2)	PUZ-M125YKA(2)	PUZ-M140VKA(2)	PUZ-M140YKA(2)
Capacidad	Frío Nominal (Mín-Máx)	kW	12,1 (6,0-13,0)	12,1 (6,0-13,0)	13,4 (6,1-14,1)
	Calor Nominal (Mín-Máx)	kW	13,5 (4,1-15,0)	13,5 (4,1-15,0)	15,0 (4,2-15,8)
Consumo Nominal	Frío	kW	4,01	4,01	4,76
	Calor	kW	3,73	3,73	4,15
Consumo eléctrico anual*	Frío	kWh/año	-	-	-
	Calor	kWh/año	-	-	-
Carga de diseño (Pdesign)	Frío	kW	12,1	12,1	13,4
	Calor (-10°C)	kW	8,5	8,5	9,4
Coeficiente energético	EER / COP		3,01 / 3,61	3,01 / 3,61	2,81 / 3,61
	SEER (Etiqueta)		192,8%	192,8%	191,7%
	SCOP (Etiqueta)*		150,6%	150,6%	146,3%
Unidad Interior	Caudal de aire (B/M/A)	m³/min	29,5 / 35,5 / 42,0	29,5 / 35,5 / 42,0	32,0 / 39,0 / 46,0
	Presión Estática	Pa	35 / 50 / 70 / 100 / 150	35 / 50 / 70 / 100 / 150	35 / 50 / 70 / 100 / 150
	Nivel sonoro (B/M/A)	dB(A)	33 / 36 / 40	33 / 36 / 40	34 / 38 / 43
	Potencia sonora	dB(A)	66	66	67
Unidad Exterior	Dimensiones al x an x fon	mm	250 x 1.400 x 732	250 x 1.400 x 732	250 x 1.600 x 732
	Peso	kg	40	40	44
	Caudal de aire	m³/min	86	86	86
	Nivel sonoro	dB(A)	54	54	55
Unidad Exterior	Potencia sonora	dB(A)	72	72	73
	Dimensiones al x an x fon	mm	981 x 1.050 x 330 (+40)	981 x 1.050 x 330 (+40)	981 x 1.050 x 330 (+40)
	Peso	kg	84	85	84
	Refrigerante R32	Pre-carga kg / PCA / TCO <sub>eq</sub>	3,60 / 675 / 2,43	3,60 / 675 / 2,43	3,60 / 675 / 2,43
Tensión/Fases - Intensidad Máxima	V/F - A	230/1 - 29,3	400/3 - 14,3	230/1 - 32,8	400/3 - 14,3
Diám. tuberías líquido/gas	mm	9,52 / 15,88	9,52 / 15,88	9,52 / 15,88	9,52 / 15,88
Long. Máx. tubería vert/total	m	30 / 65	30 / 65	30 / 65	30 / 65
Rango de operación	Tª exterior para refrigeración	°C	-15 ~ +46	-15 ~ +46	-15 ~ +46
	Tª exterior para calefacción	°C	-15 ~ +21	-15 ~ +21	-15 ~ +21
PVR	Unidad Interior		<b>1.775 €</b>	<b>1.775 €</b>	<b>2.025 €</b>
	Unidad Exterior		<b>2.925 €</b>	<b>3.276 €</b>	<b>3.530 €</b>
	Set con mando PAR-40(41) (Modelo con sufito -C40(41))		<b>4.854 €</b>	<b>5.205 €</b>	<b>5.709 €</b>

Todos los sets se suministrarán con el control PAR-40(41)MAA. Si se desea otro control se deberá especificar en el pedido.

Modelos con terminación (2) permiten acceder a las funciones avanzadas del PAR-41MAA. Disponibles a partir de Diciembre 2021. Consultar disponibilidad. \*SCOP Para zona climática intermedia según directiva ErP 626/2011/EU | \*\* SEER/SCOP medidas según EN14825. Valores de referencia. | Las unidades interiores incluyen IT terminal. | N° máx. de curvas: 15 | También hay disponibles unidades PEAD sin bomba de drenaje. Consultar precio y disponibilidad. | La función de deshumidificación no funcionará cuando la temperatura en la habitación esté por debajo de los 13°C | Long. de tubería utilizada para cálculo de capacidad en condiciones nominales: 5m. | Control de condensación incorporado en todas las unidades. | Para las exteriores SUZ y PUZ se requiere la guía de protección de viento opcional para el modo refrigeración cuando la temperatura ambiente es inferior a -5°C.

\*PAR-40 hasta finalizar existencias. PAR-41 disponible a partir de diciembre. Consultar disponibilidad.

**OPCIONALES**
**INTERIOR**

<b>Plasma Quad Connect</b>	Consultar sección OPCIONALES	-
PAC-KE92TB-E	Caja de registro para filtros	170 €
PAC-KE93TB-E	Caja de registro para filtros	200 €
PAC-KE94TB-E	Caja de registro para filtros	245 €
PAC-KE95TB-E	Caja de registro para filtros	275 €
PAC-SG97HR-E	Terminal alimentación para replace eléctrica	40 €
PAC-SE41TS-E	Sonda remota de temperatura	60 €
MAC-567IF-E	Adaptador WiFi para control por Smartphone (hasta finalizar existencias)	99 €
MAC-587IF	Adaptador WiFi para control por Smartphone (consultar disponibilidad)	99 €
MAC-334IF	Interface de integración a M-NET	189 €
MAC-397IF	Interface de integración con señales externas	160 €

**EXTERIOR**

PAC-SG61DS-E	Kit desagüe	34 €
PAC-SG59SG-E	Rejilla deflectora salida aire (necesita 2)	114 €
PAC-SG82DR-E	Filtro deshidratador	190 €
PAC-SJ95MA	Interface de integración M-NET	169 €
PAC-SK52ST	Herramienta de monitorización datos de funcionamiento y auto-diagnóstico	86 €
PAC-SH63AG-E	Guía de protección de viento (necesita 2)	254 €
BLYGOLD-100	Tratamiento anticorrosión (U.Ext. 100/125/140)	Consultar

Para toda solicitud de servicio de tratamiento anticorrosivo BLYGOLD será necesario indicar en el pedido a qué unidad exterior aplica.

Serie **POWER INVERTER** • MPEZ-VJA o YJA

PRESTACIONES



ALTURA 250mm

Plasma Quad Connect  
OPCIONAL



PEAD-M-JA

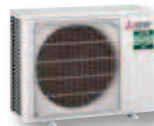

PUZ-ZM35/50VKA



PUZ-ZM60/71VHA



PUZ-ZM100/125/140VKA/YKA

MODELO		MPEZ-35VJA(2)	MPEZ-50VJA(2)	MPEZ-60VJA(2)	MPEZ-71VJA(2)		
Unidad interior		PEAD-M35JA(2)	PEAD-M50JA(2)	PEAD-M60JA(2)	PEAD-M71JA(2)		
Unidad exterior		PUZ-ZM35VKA(2)	PUZ-ZM50VKA(2)	PUZ-ZM60VHA(2)	PUZ-ZM71VHA(2)		
Capacidad	Frio Nominal (Mín-Máx)	kW	3,6 (1,6-4,5)	5,0 (2,3-5,6)	6,1 (2,7-6,7)	7,1 (3,3-8,1)	
	Calor Nominal (Mín-Máx)	kW	4,1 (1,6-5,2)	6,0 (2,5-7,3)	7,0 (2,8-8,2)	8,0 (3,5-10,2)	
Consumo Nominal	Frio	kW	0,837	1,201	1,509	1,858	
	Calor	kW	0,917	1,312	1,616	1,932	
Consumo eléctrico anual*	Frio	kWh/año	217	282	350	428	
	Calor	kWh/año	858	1.237	1.540	1.751	
Carga de diseño (Pdesign)	Frio	kW	3,6	5,0	6,1	7,1	
	Calor (-10°C)	kW	2,4	3,8	4,4	4,9	
Coeficiente energético	EER / COP		4,3 / 4,47	4,16 / 4,57	4,04 / 4,33	3,82 / 4,14	
	SEER (Etiqueta)		5,8 (A+)	6,2 (A++)	6,1 (A++)	5,8 (A+)	
	SCOP (Etiqueta)*		3,9 (A)	4,3 (A+)	4 (A+)	3,9 (A)	
Unidad Interior	Caudal de aire (B/M/A)	m³/min	10,0 / 12,0 / 14,0	12,0 / 14,5 / 17,0	14,5 / 18,0 / 21,0	17,5 / 21,0 / 25,0	
	Presión Estática	Pa	35 / 50 / 70 / 100 / 150	35 / 50 / 70 / 100 / 150	35 / 50 / 70 / 100 / 150	35 / 50 / 70 / 100 / 150	
	Nivel sonoro (B/M/A)	dB(A)	23 / 27 / 30	26 / 31 / 35	25 / 29 / 33	26 / 30 / 34	
	Potencia sonora	dB(A)	52	57	55	58	
	Dimensiones al x an x fon	mm	250 x 900 x 732	250 x 900 x 732	250 x 1.100 x 732	250 x 1.100 x 732	
	Peso	kg	26	28	33	33	
	Unidad Exterior	Caudal de aire	m³/min	45	45	55	55
		Nivel sonoro	dB(A)	44	44	47	47
		Potencia sonora	dB(A)	65	65	67	67
		Dimensiones al x an x fon	mm	630 x 809 x 300	630 x 809 x 300	943 x 950 x 330(+25)	943 x 950 x 330(+25)
Peso		kg	46	46	70	70	
Refrigerante R32	Pre-carga kg / PCA / TCO <sub>eq</sub>	2 / 675 / 1,35	2 / 675 / 1,35	2,8 / 675 / 1,89	2,8 / 675 / 1,89		
Tensión/Fases - Intensidad Máxima	V/F - A	230/1 - 14,1	230/1 - 14,4	230/1 - 20,6	230/1 - 21		
Diám. tuberías líquido/gas	mm	6,35 / 12,7	6,35 / 12,7	9,52 / 15,88	9,52 / 15,88		
Long. Máx. tubería vert/total	m	30 / 50	30 / 50	30 / 55	30 / 55		
Rango de operación	Tª exterior para refrigeración	°C	-15 ~ +46	-15 ~ +46	-15 ~ +46	-15 ~ +46	
	Tª exterior para calefacción	°C	-11 ~ +21	-11 ~ +21	-20 ~ +21	-20 ~ +21	
PVR	Unidad Interior		<b>725 €</b>	<b>960 €</b>	<b>990 €</b>	<b>1.240 €</b>	
	Unidad Exterior		<b>1.745 €</b>	<b>1.855 €</b>	<b>2.005 €</b>	<b>2.110 €</b>	
	Set con mando PAR-40(41)* (Modelo con sufijo -C40(41))		<b>2.624 €</b>	<b>2.969 €</b>	<b>3.149 €</b>	<b>3.504 €</b>	

Todos los sets se suministrarán con el control PAR-40(41)MAA. Si se desea otro control se deberá especificar en el pedido.

Modelos con terminación (2) permiten acceder a las funciones avanzadas del PAR-41MAA. Disponibles a partir de Diciembre 2021. Consultar disponibilidad. \*SCOP Para zona climática intermedia según directiva ErP 626/2011/EU | \*\*SEER/SCOP medidas según EN14825. Valores de referencia. | Las unidades interiores incluyen IT terminal. | Nº máx. de curvas: 15 | También hay disponibles unidades PEAD sin bomba de drenaje. Consultar precio y disponibilidad. | La función de deshumidificación no funcionará cuando la temperatura en la habitación esté por debajo de los 13°C | Long. de tubería utilizada para cálculo de capacidad en condiciones nominales: 5m. | Control de condensación incorporado en todas las unidades. | Para las exteriores PUZ se requiere la guía de protección de viento opcional para el modo refrigeración cuando la temperatura ambiente es inferior a -5°C. \*PAR-40 hasta finalizar existencias. PAR-41 disponible a partir de diciembre. Consultar disponibilidad.

OPCIONALES

INTERIOR

! Plasma Quad Connect	Consultar sección OPCIONALES	-
PAC-KE92TB-E	Caja de registro para filtros	170 €
PAC-KE93TB-E	Caja de registro para filtros	200 €
PAC-KE94TB-E	Caja de registro para filtros	245 €
PAC-KE95TB-E	Caja de registro para filtros	275 €
PAC-YT52CRA	Control remoto simplificado	105 €
PAC-SG97HR-E	Terminal alimentación para replace eléctrica	40 €
PAC-SE41TS-E	Sonda remota de temperatura	60 €
MAC-567IF-E	Adaptador WiFi para control por Smartphone (hasta finalizar existencias)	99 €
MAC-587IF	Adaptador WiFi para control por Smartphone (consultar disponibilidad)	99 €
MAC-334IF	Interface de integración a M-NET	189 €
MAC-397IF	Interface de integración con señales externas	160 €

EXTERIOR

PAC-SJ08DS-E	Kit desagüe (ZM35~50)	41 €
PAC-SG61DS-E	Kit desagüe (ZM60~140)	34 €
PAC-SJ07SG-E	Deflector salida aire (ZM35~50)	135 €
PAC-SG59SG-E	Deflector salida aire (ZM60~71)	114 €
PAC-SH96SG-E	Deflector salida aire (ZM100~140) (necesita 2)	114 €
PAC-SG81DR-E	Filtro deshidratador (ZM35~50)	176 €
PAC-SG82DR-E	Filtro deshidratador (ZM60~140)	190 €
PAC-SJ96MA	Convertidor M-NET (ZM35~50)	163 €
PAC-SJ95MA	Convertidor M-NET (ZM60~140)	169 €
PAC-SK52ST	Herramienta de monitorización datos de funcionamiento y auto-diagnostico	86 €
PAC-SJ06AG-E	Protección viento (ZM35~50)	224 €
PAC-SH63AG-E	Protección viento (ZM60~71)	254 €
PAC-SH95AG-E	Protección viento (ZM100~140) (necesita 2)	254 €
BLYGOLD-100	Tratamiento anticorrosión (U.Ext. 100/125/140)	Consultar

Para toda solicitud de servicio de tratamiento anticorrosivo BLYGOLD será necesario indicar en el pedido a qué unidad exterior aplica.

**Serie  • MPEZ-VJA o YJA**
**PRESTACIONES**

**ALTURA 250mm**

OPCIONAL



PEAD-M-JA



PUZ-ZM35/50VKA



PUZ-ZM60/71VHA



PUZ-ZM100/125/140VKA/YKA

MODELO		MPEZ-100VJA(2)	MPEZ-100YJA(2)	MPEZ-125VJA(2)	MPEZ-125YJA(2)	MPEZ-140VJA(2)	MPEZ-140YJA(2)
Unidad interior		PEAD-M100JA(2)	PEAD-M100JA(2)	PEAD-M125JA(2)	PEAD-M125JA(2)	PEAD-M140JA(2)	PEAD-M140JA(2)
Unidad exterior		PUZ-ZM100VKA(2)	PUZ-ZM100YKA(2)	PUZ-ZM125VKA(2)	PUZ-ZM125YKA(2)	PUZ-ZM140VKA(2)	PUZ-ZM140YKA(2)
Capacidad	Frío Nominal (Mín-Máx)	kW 9,5 (4,9-11,4)	9,5 (4,9-11,4)	12,5 (5,5-14,0)	12,5 (5,5-14,0)	13,4 (6,2-15,3)	13,4 (6,2-15,3)
	Calor Nominal (Mín-Máx)	kW 11,2 (4,5-14,0)	11,2 (4,5-14,0)	14,0 (5,0-16,0)	14,0 (5,0-16,0)	16,0 (5,7-18,0)	16,0 (5,7-18,0)
Consumo Nominal	Frío	kW 2,272	2,272	3,333	3,333	3,631	3,631
	Calor	kW 2,598	2,598	3,349	3,349	3,97	3,97
Consumo eléctrico anual*	Frío	kWh/año 534	543	754	765	823	833
	Calor	kWh/año 2.666	2.666	3.335	3.335	3.701	3.701
Carga de diseño (Pdesign)	Frío	kW 9,5	9,5	-	-	-	-
	Calor (-10°C)	kW 7,8	7,8	-	-	-	-
Coeficiente energético	EER / COP	4,18 / 4,31	4,18 / 4,31	3,75 / 4,18	3,75 / 4,18	3,69 / 4,03	3,69 / 4,03
	SEER (Etiqueta)	6,2 (A++)	6,1 (A++)	235,8%	234,5%	231,1%	229,9%
	SCOP (Etiqueta)*	4,1 (A+)	4,1 (A+)	153,2%	153,2%	157,4%	157,4%
Unidad Interior	Caudal de aire (B/M/A)	m³/min 24,0 / 29,0 / 34,0	24,0 / 29,0 / 34,0	29,5 / 35,5 / 42,0	29,5 / 35,5 / 42,0	32,0 / 39,0 / 46,0	32,0 / 39,0 / 46,0
	Presión Estática	Pa 35 / 50 / 70 / 100 / 150	35 / 50 / 70 / 100 / 150	35 / 50 / 70 / 100 / 150	35 / 50 / 70 / 100 / 150	35 / 50 / 70 / 100 / 150	35 / 50 / 70 / 100 / 150
	Nivel sonoro (B/M/A)	dB(A) 29 / 34 / 38	29 / 34 / 38	33 / 36 / 40	33 / 36 / 40	34 / 38 / 42	34 / 38 / 42
	Potencia sonora	dB(A) 61	61	66	66	66	66
	Dimensiones al x an x fon	mm 250 x 1.400 x 732	250 x 1.400 x 732	250 x 1.400 x 732	250 x 1.400 x 732	250 x 1.600 x 732	250 x 1.600 x 732
Unidad Exterior	Peso	kg 41	41	43	43	47	47
	Caudal de aire	m³/min 110	110	120	120	120	120
	Nivel sonoro	dB(A) 49	49	50	50	50	50
	Potencia sonora	dB(A) 69	69	70	70	70	70
	Dimensiones al x an x fon	mm 1.338x1.050x330(+40)	1.338x1.050x330(+40)	1.338x1.050x330(+40)	1.338x1.050x330(+40)	1.338x1.050x330(+40)	1.338x1.050x330(+40)
	Peso	kg 116	123	116	125	118	131
	Refrigerante R32	Pre-carga kg / PCA / TCO <sub>2</sub> eq 4 / 675 / 2,7	4 / 675 / 2,7	4 / 675 / 2,7	4 / 675 / 2,7	4 / 675 / 2,7	4 / 675 / 2,7
Tensión/Fases - Intensidad Máxima	V/F - A	230/1 - 29,2	400/3 - 10,7	230/1 - 29,3	400/3 - 12,3	230/1 - 30,8	400/3 - 15,8
Diám. tuberías líquido/gas	mm	9,52 / 15,88	9,52 / 15,88	9,52 / 15,88	9,52 / 15,88	9,52 / 15,88	9,52 / 15,88
Long. Máx. tubería vert/total	m	30 / 100	30 / 100	30 / 100	30 / 100	30 / 100	30 / 100
Rango de operación	Tª exterior para refrigeración	°C -15 ~ +46	-15 ~ +46	-15 ~ +46	-15 ~ +46	-15 ~ +46	-15 ~ +46
	Tª exterior para calefacción	°C -20 ~ +21	-20 ~ +21	-20 ~ +21	-20 ~ +21	-20 ~ +21	-20 ~ +21
PVR	Unidad Interior	<b>1.460 €</b>	<b>1.460 €</b>	<b>1.775 €</b>	<b>1.775 €</b>	<b>2.025 €</b>	<b>2.025 €</b>
	Unidad Exterior	<b>3.140 €</b>	<b>3.410 €</b>	<b>3.705 €</b>	<b>4.026 €</b>	<b>4.680 €</b>	<b>5.090 €</b>
	Set con mando PAR-40(41)* (Modelo con sufito -C40(41))	<b>4.754 €</b>	<b>5.024 €</b>	<b>5.634 €</b>	<b>5.955 €</b>	<b>6.859 €</b>	<b>7.269 €</b>

Todos los sets se suministrarán con el control PAR-40(41)MAA. Si se desea otro control se deberá especificar en el pedido.

Modelos con terminación (2) permiten acceder a las funciones avanzadas del PAR-41MAA. Disponibles a partir de Diciembre 2021. Consultar disponibilidad. \*SCOP Para zona climática intermedia según directiva ErP 626/2011/EU | \*\* SEER/SCOP medidas según EN14825. Valores de referencia. | Las unidades interiores incluyen IT terminal. | N° máx. de curvas: 15 | También hay disponibles unidades PEAD sin bomba de drenaje. Consultar precio y disponibilidad. | La función de deshumidificación no funcionará cuando la temperatura en la habitación esté por debajo de los 13°C | Long. de tubería utilizada para cálculo de capacidad en condiciones nominales: 5m. | Control de condensación incorporado en todas las unidades. | Para las exteriores PUZ se requiere la guía de protección de viento opcional para el modo refrigeración cuando la temperatura ambiente es inferior a -5°C. PAR-40 hasta finalizar existencias. PAR-41 disponible a partir de diciembre. Consultar disponibilidad.

**OPCIONALES**
**INTERIOR**

<b>!</b> Plasma Quad Connect	Consultar sección OPCIONALES	-
PAC-KE92TB-E	Caja de registro para filtros	170 €
PAC-KE93TB-E	Caja de registro para filtros	200 €
PAC-KE94TB-E	Caja de registro para filtros	245 €
PAC-KE95TB-E	Caja de registro para filtros	275 €
PAC-SG97HR-E	Terminal alimentación para replace eléctrica	40 €
PAC-SE41TS-E	Sonda remota de temperatura	60 €
MAC-567IF-E	Adaptador WiFi para control por Smartphone (hasta finalizar existencias)	99 €
MAC-587IF	Adaptador WiFi para control por Smartphone (consultar disponibilidad)	99 €
MAC-334IF	Interface de integración a M-NET	189 €
MAC-397IF	Interface de integración con señales externas	160 €

**EXTERIOR**

PAC-SG61DS-E	Kit desagüe	34 €
PAC-SG59SG-E	Rejilla deflectora salida aire (necesita 2)	114 €
PAC-SG82DR-E	Filtro deshidratador	190 €
PAC-SJ95MA	Interface de integración M-NET	169 €
PAC-SK52ST	Herramienta de monitorización datos de funcionamiento y auto-diagnóstico	86 €
PAC-SH63AG-E	Guía de protección de viento (necesita 2)	254 €
BLYGOLD-25	Tratamiento anticorrosión (U.Ext. 25/35/50)	Consultar
BLYGOLD-60	Tratamiento anticorrosión (U.Ext. 60/71)	Consultar
BLYGOLD-100	Tratamiento anticorrosión (U.Ext. 100/125/140)	Consultar

Para toda solicitud de servicio de tratamiento anticorrosivo BLYGOLD será necesario indicar en el pedido a qué unidad exterior aplica.

Serie S • MSEZ-\*VA

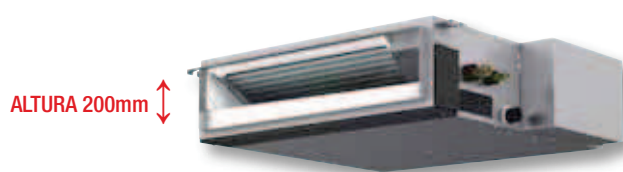

PRESTACIONES



MODELO		MSEZ-25VA(2)	MSEZ-35VA(2)	MSEZ-50VA(2)	MSEZ-60VA(2)	MSEZ-71VA(2)
Unidad interior		SEZ-M25DA(2)	SEZ-M35DA(2)	SEZ-M50DA(2)	SEZ-M60DA(2)	SEZ-M71DA(2)
Unidad exterior		SUZ-M25VA	SUZ-M35VA	SUZ-M50VA	SUZ-M60VA	SUZ-M71VA
Capacidad	Frio Nominal (Min-Max)	2,5 (1,4-3,2)	3,5 (0,7-3,9)	5,0 (1,1-5,6)	6,1 (1,6-6,3)	7,1 (2,2-8,1)
	Calor Nominal (Min-Max)	2,9 (1,3-4,2)	4,2 (1,1-5,0)	6,0 (1,5-7,2)	7,4 (1,6-8,0)	8,0 (2,0-10,2)
Consumo Nominal	Frio	0,71	1	1,54	1,84	2,15
	Calor	0,8	1,07	1,61	2,04	2,28
Consumo eléctrico anual*	Frio	165	207	290	386	452
	Calor	807	884	1.499	1.525	2.072
Carga de diseño (Pdesign)	Frio	2,5	3,5	5,0	6,1	7,1
	Calor (-10°C)	2,2	2,8	4,6	5,5	6,0
Coeficiente energético	EER / COP	3,50 / 3,61	3,50 / 3,90	3,23 / 3,71	3,30 / 3,61	3,30 / 3,50
	SEER (Etiqueta)	5,3 (A)	5,9 (A+)	6,0 (A+)	5,5 (A)	5,5 (A)
	SCOP (Etiqueta)*	3,8 (A)	4,1 (A+)	4,0 (A)	4,2 (A+)	3,9 (A)
Unidad Interior	Caudal de aire (B/M/A)	m³/min 6/7/9	7/9/11	10/13/15	12/15/18	12/16/20
	Presión Estática	Pa 5/15/35/50	5/15/35/50	5/15/35/50	5/15/35/50	5/15/35/50
	Nivel sonoro (B/M/A)	dB(A) 22/25/29	23/28/33	29/33/36	29/33/37	29/34/39
	Potencia sonora	dB(A) 50	53	57	58	60
	Dimensiones al x an x fon	mm 200 x 790 x 700	200 x 990 x 700	200 x 990 x 700	200 x 1.190 x 700	200 x 1.190 x 700
	Peso	kg 18	21	23	27	27
Unidad Exterior	Caudal de aire	m³/min 36,3	34,3	45,8	50,1	50,1
	Nivel sonoro	dB(A) 45	48	48	49	49
	Potencia sonora	dB(A) 59	59	64	65	66
	Dimensiones al x an x fon	mm 550 x 800 x 285	550 x 800 x 285	714 x 800 x 285	880 x 840 x 330	880 x 840 x 330
	Peso	kg 30	35	41	54	55
	Refrigerante R32	Pre-carga kg / PCA / TCO, eq	0,65 / 675 / 0,44	0,90 / 675 / 0,61	1,20 / 675 / 0,81	1,25 / 675 / 0,84
Tensión/Fases - Intensidad Máxima	V/F - A	230/1 - 7,2	230/1 - 9,0	230/1 - 14,2	230/1 - 15,5	230/1 - 15,7
Diám. tuberías líquido/gas	mm	6,35/9,52	6,35/9,52	6,35/12,7	6,35/15,88	9,52/15,88
Long. Máx. tubería vert/total	m	12/20	12/20	30/30	30/30	30/30
Rango de operación	Tª exterior para refrigeración	°C -10 ~ +46	-10 ~ +46	-15 ~ +46	-15 ~ +46	-15 ~ +46
	Tª exterior para calefacción	°C -10 ~ +24	-10 ~ +24	-10 ~ +24	-10 ~ +24	-10 ~ +24
PVR	Unidad Interior	<b>685 €</b>	<b>795 €</b>	<b>895 €</b>	<b>975 €</b>	<b>1.085 €</b>
	Unidad Exterior	<b>815 €</b>	<b>885 €</b>	<b>1.268 €</b>	<b>1.372 €</b>	<b>1.481 €</b>
	Set con mando PAR-40(41)* (Modelo con sufijo -C40(41))	<b>1.654 €</b>	<b>1.834 €</b>	<b>2.317 €</b>	<b>2.501 €</b>	<b>2.720 €</b>

Todos los sets se suministrarán con el control PAR-40(41)MAA. Si se desea otro control se deberá especificar en el pedido.

Modelos con terminación (2) permiten acceder a las funciones avanzadas del PAR-41MAA. Disponibles a partir de Diciembre 2021. Consultar disponibilidad. \*SCOP Para zona climática intermedia según directiva EP 626/2011/EU I No incluyen bomba de drenaje. I N° máx. de curvas: 10 I La función de deshumidificación no funcionará cuando la temperatura en la habitación esté por debajo de los 13°C I Long. de tubería utilizada para cálculo de capacidad en condiciones nominales: 5m. I Control de condensación incorporado en todas las unidades. I Para las exteriores SUZ se requiere la guía de protección de viento opcional para el modo refrigeración cuando la temperatura ambiente es inferior a -5°C.

\*PAR-40 hasta finalizar existencias. PAR-41 disponible a partir de diciembre. Consultar disponibilidad.

OPCIONALES

INTERIOR

<b>!</b> Plasma Quad Connect	Consultar sección OPCIONALES	-
PAC-KE07DM-E	Bomba drenaje	<b>195 €</b>
PAC-YT52CRA	Control remoto simplificado	<b>105 €</b>
PAC-SE41TS-E	Sonda remota de temperatura	<b>60 €</b>
MAC-567IF-E	Adaptador WiFi para control por Smartphone (hasta finalizar existencias)	<b>99 €</b>
MAC-587IF	Adaptador WiFi para control por Smartphone (consultar disponibilidad)	<b>99 €</b>
MAC-334IF	Interface de integración a M-NET	<b>189 €</b>
MAC-397IF	Interface de integración con señales externas	<b>160 €</b>

EXTERIOR

MAC-881SG	Deflector salida aire (SUZ-M25~35)	<b>178 €</b>
MAC-886SG-E	Deflector salida aire (SUZ-M50~71)	<b>249 €</b>
BLYGOLD-25	Tratamiento anticorrosión (U.Ext. 25/35/50)	<b>Consultar</b>
BLYGOLD-60	Tratamiento anticorrosión (U.Ext. 60/71)	<b>Consultar</b>

Para toda solicitud de servicio de tratamiento anticorrosivo BLYGOLD será necesario indicar en el pedido a qué unidad exterior aplica.

Serie **ZUBADAN** • HPEZS-M\*VJA o YJA

**PRESTACIONES**

ALTURA 250mm



PEAD-M\*JA

 PUHZ-SHW112VHA  
 PUHZ-SHW112/140YHA

MODELO		HPEZS-M100VJA(2)	HPEZS-M100YJA(2)	HPEZS-M125YJA(2)
Unidad interior		PEAD-M100JA(2)	PEAD-M100JA(2)	PEAD-M125JA(2)
Unidad exterior		PUHZ-SHW112VHA	PUHZ-SHW112YHA	PUHZ-SHW140YHA
Capacidad	Frio Nominal (Mín-Máx)	10 (4,9-11,4)	10 (4,9-11,4)	12,5 (5,5-14,0)
	Calor Nominal (Mín-Máx)	11,2 (4,5-14,0)	11,2 (4,5-14,0)	14 (5,0-16,0)
Consumo Nominal	Frio	2,924	2,924	3,895
	Calor	3,103	3,103	3,879
Consumo eléctrico anual*	Frio	687	687	847
	Calor	4.664	4.664	6.072
Carga de diseño (Pdesign)	Frio	10,0	10,0	-
	Calor (-10°C)	12,7	12,7	-
Coeficiente energético	EER / COP	3,42 / 3,61	3,42 / 3,61	3,21 (A) / 3,61 (A)
	SEER (Etiqueta)	5 (B)	5 (B)	185,1%
	SCOP (Etiqueta)*	3,8 (A)	3,8 (A)	143,3%
Unidad Interior	Caudal de aire (B/M/A)	24,0 / 29,0 / 34,0	24,0 / 29,0 / 34,0	29,5 / 35,5 / 42,0
	Presión Estática	35 / 50 / 70 / 100 / 150	35 / 50 / 70 / 100 / 150	35 / 50 / 70 / 100 / 150
	Nivel sonoro (B/M/A)	29 / 34 / 38	29 / 34 / 38	33 / 36 / 40
	Potencia sonora	61	61	63
Unidad Exterior	Dimensiones al x an x fon	250 x 1.400 x 732	250 x 1.400 x 732	250 x 1.400 x 732
	Peso	41	41	43
	Caudal de aire	100	100	100
	Nivel sonoro	51	51	51
Unidad Exterior	Potencia sonora	69	69	69
	Dimensiones al x an x fon	1.350 x 950 x 330(+30)	1.350 x 950 x 330(+30)	1.350 x 950 x 330(+30)
	Peso	120	134	134
	Refrigerante R410A	Pre-carga kg / PCA / TCO <sub>2</sub> eq	5,5 / 2088 / 11,48	5,5 / 2088 / 11,48
Tensión/Fases - Intensidad Máxima	V/F - A	230/1 - 37,65	400/3 - 15,65	400/3 - 15,76
Diám. tuberías líquido/gas	mm	9,52 / 15,88	9,52 / 15,88	9,52 / 15,88
Long. Máx. tubería vert/total	m	30 / 75	30 / 75	30 / 75
Rango de operación	Tª exterior para refrigeración	-15 ~ +46	-15 ~ +46	-15 ~ +46
	Tª exterior para calefacción	-25 ~ +21	-25 ~ +21	-25 ~ +21
PVR	Unidad Interior	<b>1.460 €</b>	<b>1.460 €</b>	<b>1.775 €</b>
	Unidad Exterior	<b>4.305 €</b>	<b>4.648 €</b>	<b>5.583 €</b>
	Set con mando PAR-40(41)* (Modelo con sufijo -C40(41))	<b>5.919 €</b>	<b>6.262 €</b>	<b>7.512 €</b>

Todos los sets se suministrarán con el control PAR-40(41)MAA. Si se desea otro control se deberá especificar en el pedido.

Modelos con terminación (2) permiten acceder a las funciones avanzadas del PAR-41MAA. Disponibles a partir de Diciembre 2021. Consultar disponibilidad. \*SCOP Para zona climática intermedia según directiva ErP 626/2011/EU | \*\* SEER/SCOP medidas según EN14825. Valores de referencia. | Las unidades interiores incluyen IT terminal. | N° máx. de curvas: 15 | La función de deshumidificación no funcionará cuando la temperatura en la habitación esté por debajo de los 13°C | Long. de tubería utilizada para cálculo de capacidad en condiciones nominales: 5m. | Control de condensación incorporado en todas las unidades. | Para las exteriores PUHZ se requiere la guía de protección de viento opcional para el modo refrigeración cuando la temperatura ambiente es inferior a -5°C. \*PAR-40 hasta finalizar existencias. PAR-41 disponible a partir de diciembre. Consultar disponibilidad.

**OPCIONALES**
**INTERIOR**

<b>!</b> Plasma Quad Connect	Consultar sección OPCIONALES	-
PAC-KE92TB-E	Caja de registro para filtros	170 €
PAC-KE93TB-E	Caja de registro para filtros	200 €
PAC-KE94TB-E	Caja de registro para filtros	245 €
PAC-KE95TB-E	Caja de registro para filtros	275 €
PAC-SG97HR-E	Terminal alimentación para replace eléctrica	40 €
PAC-SE41TS-E	Sonda remota de temperatura	60 €
MAC-567IF-E	Adaptador WiFi para control por Smartphone (hasta finalizar existencias)	99 €
MAC-587IF	Adaptador WiFi para control por Smartphone (consultar disponibilidad)	99 €
MAC-334IF	Interface de integración a M-NET	189 €
MAC-397IF	Interface de integración con señales externas	160 €

**EXTERIOR**

PAC-SG61DS-E	Kit desagüe	34 €
PAC-SG59SG-E	Rejilla deflectora salida aire (necesita 2)	114 €
PAC-SG82DR-E	Filtro deshidratador	190 €
PAC-SJ95MA	Interface de integración M-NET	169 €
PAC-SK52ST	Herramienta de monitorización datos de funcionamiento y auto-diagnóstico	86 €
PAC-SH63AG-E	Guía de protección de viento (necesita 2)	254 €
BLYGOLD-100	Tratamiento anticorrosión (U.Ext. 100/125/140)	Consultar

Para toda solicitud de servicio de tratamiento anticorrosivo BLYGOLD será necesario indicar en el pedido a qué unidad exterior aplica.





## Cassettes PLA/SLZ

La serie de cassettes PLA ha sido diseñada especialmente para uso comercial, integrándose a la perfección a cualquier ambiente gracias a su atractivo diseño. Además, gracias al opcional **3D i-see Sensor** mantiene los más altos niveles de confort con una distribución uniforme de la temperatura.

Las nuevas unidades compactas SLZ-M ofrecen un ancho de 570mm, facilitando la instalación en falsos techos estándares de 600x600mm, y proporcionando el máximo confort de los cassettes de 4 vías. Además, tienen un nivel sonoro muy reducido desde 25dB y una mayor eficiencia energética de hasta A<sup>++</sup>. Su nuevo diseño también contempla nuevos detalles para facilitar aún más su instalación.

### Cassettes PLA-M<sup>\*\*</sup>EA y PLA-ZM<sup>\*\*</sup>EA (High Cop)

El nuevo cassette PLA presenta un diseño renovado y estilizado con una mejora de la eficiencia energética hasta un 15% tanto en combinaciones con Standard Inverter como con Power Inverter y High Cop.

### Óptima distribución del aire (Serie PLA)

Los cassettes PLA presentan una serie de funcionalidades que permiten climatizar de una forma más inteligente y uniforme, creando ambientes altamente confortables gracias a la optimización de la distribución de la temperatura del aire.

### Función "Wave Airflow" (Serie PLA)

Esta función es la técnica más avanzada en oscilación de lamas que permite tener un óptimo movimiento del flujo del aire horizontal y vertical, consiguiendo así llegar a más puntos de la sala. Solo disponible en modo calefacción.

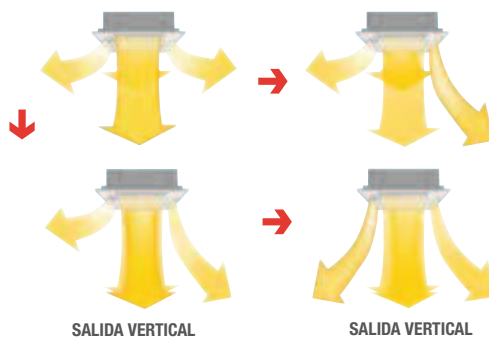

### Modo Techo Alto - Techo Bajo (Serie PLA)

Las unidades PLA permiten climatizar de forma precisa en función de las alturas de las estancias. De esta forma se optimiza la distribución del aire de la sala.

### 3D i-see Sensor (Serie PLA y SLZ-M)

Esta esquinera opcional detecta con precisión la temperatura al nivel del suelo, manteniendo la estancia con altos niveles de confort, gracias a la distribución uniforme de la temperatura.

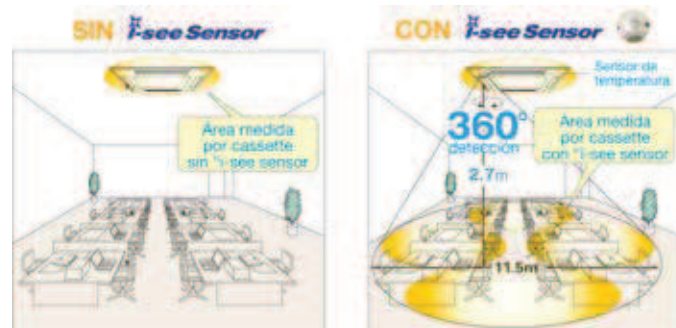

EFEECTO: El modo "Ajuste Automático de la Velocidad del Aire" distribuye el aire por todo el local y el i-see Sensor detecta la temperatura del aire al nivel del suelo y paredes.

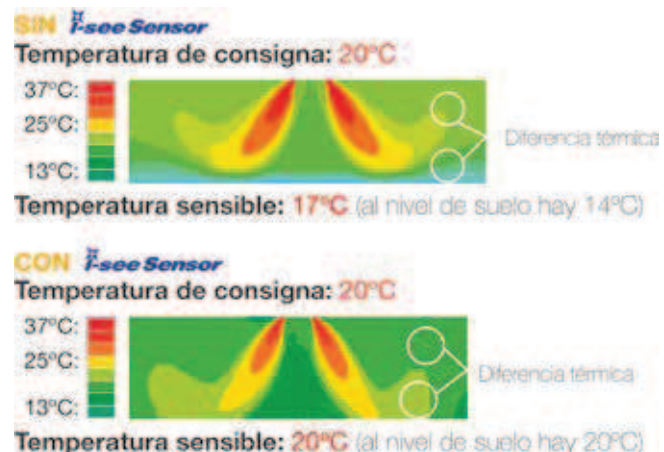

### Panel Easy Clean (Opcional Serie PLA)

Este panel permite un fácil mantenimiento del filtro, descendiendo automáticamente hasta 4m.

**Serie ▶ PRO • MGPLZ-\*VEA o YEA**

**PRESTACIONES**



MODELO		MGPLZ-71VEA	MGPLZ-100VEA	MGPLZ-100YEA	MGPLZ-125VEA	MGPLZ-125YEA	MGPLZ-140VEA	MGPLZ-140YEA
Unidad interior		PLA-SM71EA	PLA-SM100EA	PLA-SM100EA	PLA-SM125EA	PLA-SM125EA	PLA-SM140EA	PLA-SM140EA
Unidad exterior		SUZ-SM71VA	PUZ-SM100VKA	PUZ-SM100YKA	PUZ-SM125VKA	PUZ-SM125YKA	PUZ-SM140VKA	PUZ-SM140YKA
Capacidad	Frío Nominal (Mín-Máx)	kW 7,1 (2,2-8,1)	9,5 (4,0-10,6)	9,5 (4,0-10,6)	12,1 (5,8-13,0)	12,1 (5,8-13,0)	13,4 (5,8-14,1)	13,4 (5,8-14,1)
	Calor Nominal (Mín-Máx)	kW 8,0 (2,0-10,2)	11,2 (2,8-12,5)	11,2 (2,8-12,5)	13,5 (4,1-15,0)	13,5 (4,1-15,0)	15,0 (4,2-15,8)	15,0 (4,2-15,8)
Consumo Nominal	Frío	kW 1,97	2,79	2,79	4,17	4,17	5,13	5,13
	Calor	kW 2,28	3,10	3,10	3,73	3,73	4,54	4,54
Consumo eléctrico anual*	Frío	kWh/año 410	554	554	-	-	-	-
	Calor	kWh/año 2.066	2.482	2.482	-	-	-	-
Carga de diseño (Pdesign)	Frío	kW 7,1	9,5	9,5	12,1	12,1	13,4	13,4
	Calor (-10°C)	kW 5,8	8,0	8,0	8,5	8,5	9,4	9,4
Coeficiente energético	EER / COP	3,60 / 3,50	3,40 / 3,61	3,40 / 3,61	2,90 / 3,61	2,90 / 3,61	2,61 / 3,30	2,61 / 3,30
	SEER (Etiqueta)	6,0 (A+)	6,0 (A+)	6,0 (A+)	225,2%	225,2%	224,9%	224,9%
	SCOP (Etiqueta)*	3,9 (A)	4,5 (A+)	4,5 (A+)	154,1%	154,1%	153,3%	153,3%
Unidad Interior	Caudal de aire (B/M2/M1/A)	m³/min 14 / 17 / 19 / 21	19 / 23 / 26 / 29	19 / 23 / 26 / 29	21 / 25 / 28 / 31	21 / 25 / 28 / 31	24 / 26 / 29 / 32	24 / 26 / 29 / 32
	Nivel sonoro (B/M2/M1/A)	dB(A) 28 / 30 / 32 / 34	31 / 34 / 37 / 40	31 / 34 / 37 / 40	33 / 37 / 41 / 44	33 / 37 / 41 / 44	36 / 39 / 42 / 44	36 / 39 / 42 / 44
	Potencia sonora	dB(A) 56	61	61	65	65	65	65
	Dimensiones al x an x fon (Panel)	mm 258 x 840 x 840 (40 x 950 x 950)	298 x 840 x 840 (40 x 950 x 950)	298 x 840 x 840 (40 x 950 x 950)	298 x 840 x 840 (40 x 950 x 950)	298 x 840 x 840 (40 x 950 x 950)	298 x 840 x 840 (40 x 950 x 950)	298 x 840 x 840 (40 x 950 x 950)
	Peso (Panel)	kg 21 (5)	24 (5)	24 (5)	26 (5)	26 (5)	26 (5)	26 (5)
Unidad Exterior	Caudal de aire	m³/min 50,1	79	79	86	86	86	86
	Nivel sonoro	dB(A) 49	51	51	54	54	55	55
	Potencia sonora	dB(A) 66	70	70	72	72	73	73
	Dimensiones al x an x fon	mm 880 x 840 x 330	981 x 1.050 x 330 (+40)	981 x 1.050 x 330 (+40)	981 x 1.050 x 330 (+40)	981 x 1.050 x 330 (+40)	981 x 1.050 x 330 (+40)	981 x 1.050 x 330 (+40)
	Peso	kg 55	76	78	84	85	84	85
Refrigerante R32	Pre-carga kg / PCA / TCO <sub>2</sub> eq	1,45 / 675 / 0,98	3,10 / 675 / 2,09	3,10 / 675 / 2,09	3,60 / 675 / 2,43	3,60 / 675 / 2,43	3,60 / 675 / 2,43	3,60 / 675 / 2,43
Tensión/Fases - Intensidad Máxima	V/F - A	230/1 - 15,1	230/1 - 20,5	400/3 - 12,0	230/1 - 27,2	400/3 - 12,2	230/1 - 30,7	400/3 - 12,2
Diám. tuberías líquido/gas	mm	9,52 / 15,88	9,52 / 15,88	9,52 / 15,88	9,52 / 15,88	9,52 / 15,88	9,52 / 15,88	9,52 / 15,88
Long. Máx. tubería vert/total	m	30 / 30	30 / 30	30 / 30	30 / 40	30 / 40	30 / 40	30 / 40
Rango de operación	Tª exterior para refrigeración	°C -15 ~ +46	-15 ~ +46	-15 ~ +46	-15 ~ +46	-15 ~ +46	-15 ~ +46	-15 ~ +46
	Tª exterior para calefacción	°C -10 ~ +24	-15 ~ +21	-15 ~ +21	-15 ~ +21	-15 ~ +21	-15 ~ +21	-15 ~ +21
<b>PVR</b>	Ud. Interior+Panel estándar(PLP-6EALM)***	<b>965 € + 415 €</b>	<b>805 € + 415 €</b>	<b>805 € + 415 €</b>	<b>824 € + 415 €</b>	<b>824 € + 415 €</b>	<b>1.024 € + 415 €</b>	<b>1.024 € + 415 €</b>
	Unidad Exterior	<b>1.190 €</b>	<b>1.755 €</b>	<b>1.930 €</b>	<b>2.246 €</b>	<b>2.452 €</b>	<b>3.166 €</b>	<b>3.491 €</b>
	Set	<b>2.570 €</b>	<b>2.975 €</b>	<b>3.150 €</b>	<b>3.485 €</b>	<b>3.691 €</b>	<b>4.605 €</b>	<b>4.930 €</b>
	Set con Plasma Quad Connect (Modelo con sufito -IAQ)	<b>2.965 €</b>	<b>3.370 €</b>	<b>3.545 €</b>	<b>3.880 €</b>	<b>4.086 €</b>	<b>5.000 €</b>	<b>5.325 €</b>

\*SCOP Para zona climática intermedia según directiva ErP 626/2011/EU | \*\*SEER/SCOP medidas según EN14825. Valores de referencia. | \*\*\*El panel estándar incorpora mando inalámbrico. Para otras opciones de panel consultar opcionales. | Incluye bomba de drenaje. | Nº máx. de curvas: 15 | La función de deshumidificación no funcionará cuando la temperatura en la habitación esté por debajo de los 13°C | Long. de tubería utilizada para cálculo de capacidad en condiciones nominales: 5m. | Control de condensación incorporado en todas las unidades. | Para las exteriores SUZ y PUZ se requiere la guía de protección de viento opcional para el modo refrigeración cuando la temperatura ambiente es inferior a -5°C. | Para los Sets con Plasma Quad Connect se suministrará el accesorio PAC-SK51FT-E por separado. Requiere instalación. Medidas (Alto x Ancho x Profundo) 840x840x134mm.

**OPCIONALES**

**INTERIOR**

<b>!</b> PAC-SK51FT-E	Plasma Quad Connect + Marco especial	<b>395 €</b>
PAC-SK53KF-E	Filtro V-blocking con acción antibacterias y antivirius	<b>75 €</b>
PAC-SJ65AS-E	Marco espaciador decorativo para falsos techos de altura reducida (40mm)	<b>143 €</b>
PAC-SJ41TM-E	Marco de acople entrada de aire exterior e incorporación del filtro de alta eficiencia (opcional) (130mm)	<b>248 €</b>
PAC-SH65OF-E	Brida de sujeción del conducto de entrada de aire exterior	<b>40 €</b>
PAC-SH59KF-E	Filtro de alta eficiencia	<b>200 €</b>
PLP-6EAJ	Panel EasyClean, desciende automáticamente facilitando la limpieza del filtro	<b>630 €</b>
PLP-6EALM	Panel estándar PLA con mando inalámbrico	<b>415 €</b>
PAC-SE1ME-E	Esquina que incorpora 3D I-see sensor	<b>83 €</b>
PAC-SJ37SP-E	Tapas para bocas de impulsión	<b>120 €</b>
PAC-SJ39HR-E	Terminal alimentación para replace eléctrica	<b>40 €</b>
PAR-SL100(101)A-E	Control inalámbrico con programador semanal y control 3D I-see sensor	<b>110 €</b>
PAC-SE41TS-E	Sonda remota de temperatura	<b>60 €</b>
MAC-567IF-E	Adaptador WiFi para control por Smartphone (hasta finalizar existencias)	<b>99 €</b>
MAC-587IF	Adaptador WiFi para control por Smartphone (consultar disponibilidad)	<b>99 €</b>
MAC-334IF	Interface de integración a M-NET	<b>189 €</b>
MAC-397IF	Interface de integración con señales externas	<b>160 €</b>

**EXTERIOR**

PAC-SG61DS-E	Kit desagüe (PUZ)	<b>34 €</b>
MAC-886SG-E	Deflector salida aire (SUZ-SM71)	<b>249 €</b>
PAC-SG59SG-E	Deflector salida aire (PUZ) (125/140 necesita 2)	<b>114 €</b>
PAC-SG82DR-E	Filtro deshidratador (PUZ)	<b>190 €</b>
PAC-SJ95MA	Convertidor M-NET (PUZ)	<b>169 €</b>
PAC-SK52ST	Herramienta de monitorización datos de funcionamiento y auto-diagnóstico (PUZ)	<b>86 €</b>
PAC-SH63AG-E	Protección viento (125/140 necesita 2)	<b>254 €</b>
BLYGOLD-60	Tratamiento anticorrosión (U.Ext. 60/71)	<b>Consultar</b>
BLYGOLD-100	Tratamiento anticorrosión (U.Ext. 100/125/140)	<b>Consultar</b>

Para toda solicitud de servicio de tratamiento anticorrosivo BLYGOLD será necesario indicar en el pedido a qué unidad exterior aplica.

Serie Standard Inverter • MSPLZ-VEA ó YEA

PRESTACIONES

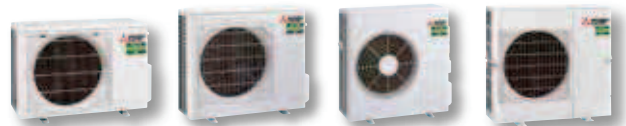
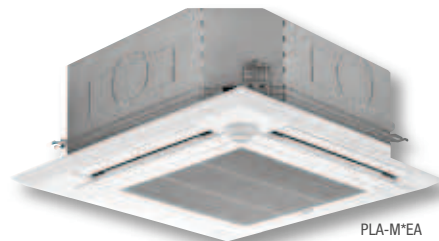

MODELO			MSPLZ-35VEA(2)	MSPLZ-50VEA(2)	MSPLZ-60VEA(2)	MSPLZ-71VEA(2)	MSPLZ-100VEA(2)	MSPLZ-100YEA(2)
Unidad interior			PLA-M35EA(2)	PLA-M50EA(2)	PLA-M60EA(2)	PLA-M71EA(2)	PLA-M100EA(2)	PLA-M100EA(2)
Unidad exterior			SUZ-M35VA	SUZ-M50VA	SUZ-M60VA	SUZ-M71VA	PUZ-M100VKA(2)	PUZ-M100YKA(2)
Capacidad	Frío Nominal (Min-Máx)	kW	3,6 (0,8-3,9)	5,5 (1,2-5,6)	6,1 (1,6-6,3)	7,1 (2,2-8,1)	9,5 (4,0-10,6)	9,5 (4,0-10,6)
	Calor Nominal (Min-Máx)	kW	4,1 (1,0-5,0)	6,0 (1,5-7,2)	7,0 (1,6-8,0)	8 (2,0-10,2)	11,2 (2,8-12,5)	11,2 (2,8-12,5)
Consumo Nominal	Frío	kW	0,9	1,61	1,84	1,91	2,71	2,71
	Calor	kW	0,97	1,73	1,84	2,21	3,01	3,01
Consumo eléctrico anual*	Frío	kWh/año	170	285	320	331	474	474
	Calor	kWh/año	774	1.456	1.458	1.796	2.428	2.428
Carga de diseño (Pdesign)	Frío	kW	3,6	5,5	6,1	7,1	9,5	9,5
	Calor (-10°C)	kW	2,6	4,3	4,6	5,8	8,0	8,0
Coeficiente energético	EER / COP		4,0 / 4,2	3,4 / 3,46	3,3 / 3,8	3,7 / 3,61	3,5 / 3,71	3,5 / 3,71
	SEER (Etiqueta)		7,4 (A++)	6,7 (A++)	6,6 (A++)	7,5 (A++)	7,0 (A++)	7,0 (A++)
	SCOP (Etiqueta)*		4,7 (A+)	4,1 (A+)	4,4 (A+)	4,5 (A+)	4,6 (A+)	4,6 (A+)
Unidad Interior	Caudal de aire (B/M2/M1/A)	m³/min	11 / 13 / 15 / 16	12 / 14 / 16 / 18	12 / 14 / 16 / 18	14 / 17 / 19 / 21	19 / 23 / 26 / 29	19 / 23 / 26 / 29
	Nivel sonoro (B/M2/M1/A)	dB(A)	26 / 28 / 29 / 31	27 / 29 / 31 / 32	27 / 29 / 31 / 32	28 / 30 / 32 / 34	31 / 34 / 37 / 40	31 / 34 / 37 / 40
	Potencia sonora	dB(A)	51	54	54	56	61	61
	Dimensiones al x an x fon (Panel)	mm	258 x 840 x 840 (40 x 950 x 950)	258 x 840 x 840 (40 x 950 x 950)	258 x 840 x 840 (40 x 950 x 950)	258 x 840 x 840 (40 x 950 x 950)	298 x 840 x 840 (40 x 950 x 950)	298 x 840 x 840 (40 x 950 x 950)
	Peso (Panel)	kg	19 (5)	19 (5)	21 (5)	21 (5)	24 (5)	24 (5)
	Caudal de aire	m³/min	34,3	45,8	50,1	50,1	79	79
Unidad Exterior	Nivel sonoro	dB(A)	48	48	49	49	51	51
	Potencia sonora	dB(A)	59	64	65	66	70	70
	Dimensiones al x an x fon	mm	550 x 800 x 285	714 x 800 x 285	880 x 840 x 330	880 x 840 x 330	981 X 1050 X 330 (+40)	981 X 1050 X 330 (+40)
	Peso	kg	35	41	54	55	76	78
	Refrigerante R32	Pre-carga kg / PCA / TCO <sub>2</sub> eq*	0,9 / 675 / 0,61	1,2 / 675 / 0,81	1,25 / 675 / 0,84	1,45 / 675 / 0,98	3,1 / 675 / 2,09	3,1 / 675 / 2,09
Tensión/Fases - Intensidad Máxima	V/F - A		230/1 - 8,7	230/1 - 13,7	230/1 - 15,0	230/1 - 15,1	230/1 - 20,5	400/3 - 12
Diám. tuberías líquido/gas	mm		6,35 / 9,52	6,35 / 12,7	6,35 / 15,88	9,52 / 15,88	9,52 / 15,88	9,52 / 15,88
Long. Máx. tubería vert/total	m		12 / 20	30 / 30	30 / 30	30 / 30	30 / 55	30 / 55
Rango de operación	Tª exterior para refrigeración	°C	-10 ~ +46	-15 ~ +46	-15 ~ +46	-15 ~ +46	-15 ~ +46	-15 ~ +46
	Tª exterior para calefacción	°C	-10 ~ +24	-10 ~ +24	-10 ~ +24	-10 ~ +24	-15 ~ +21	-15 ~ +21
PVR	Ud. Interior + Panel estándar (PLP-6EALM)***		540 € + 415 €	685 € + 415 €	865 € + 415 €	960 € + 415 €	980 € + 415 €	980 € + 415 €
	Unidad Exterior		885 €	1.268 €	1.372 €	1.481 €	2.420 €	2.710 €
	Set		1.840 €	2.368 €	2.652 €	2.856 €	3.815 €	4.105 €
	Set con Plasma Quad Connect (Modelo con sufito -IAQ)		2.235 €	2.763 €	3.047 €	3.251 €	4.210 €	4.500 €

Modelos con terminación (2) permiten acceder a las funciones avanzadas del PAR-41MAA. Disponibles a partir de Diciembre 2021. Consultar disponibilidad. \*SCOP Para zona climática intermedia según directiva ErP 626/2011/EU | \*\* SEER/SCOP medidas según EN14825. Valores de referencia. | \*\*\* El panel estándar incorpora mando inalámbrico. Para otras opciones de panel consultar opcionales. | Incluye bomba de drenaje. | Nº máx. de curvas: 15 | La función de deshumidificación no funcionará cuando la temperatura en la habitación esté por debajo de los 13°C | Long. de tubería utilizada para cálculo de capacidad en condiciones nominales: 5m. | Control de condensación incorporado en todas las unidades. | Para las exteriores SUZ y PUZ se requiere la guía de protección de viento opcional para el modo refrigeración cuando la temperatura ambiente es inferior a -5°C. | Para los Sets con Plasma Quad Connect se suministrará el accesorio PAC-SK51FT-E por separado. Requiere instalación. Medidas (Alto x Ancho x Profundo) 840x840x134mm.

OPCIONALES

INTERIOR

PAC-SK51FT-E	Plasma Quad Connect + Marco especial	395 €
PAC-SK53KF-E	Filtro V-blocking con acción antibacterias y antivirus	75 €
PAC-SJ65AS-E	Marco espaciador decorativo para falsos techos de altura reducida (40mm)	143 €
PAC-SJ41TM-E	Marco de acople entrada de aire exterior e incorporación del filtro de alta eficiencia (opcional) (130mm)	248 €
PAC-SH65OF-E	Brida de sujeción del conducto de entrada de aire exterior	40 €
PAC-SH59KF-E	Filtro de alta eficiencia	200 €
PLP-6EAL	Panel EasyClean, desciende automáticamente facilitando la limpieza del filtro.	630 €
PLP-6EALM	Panel estándar PLA con mando inalámbrico	415 €
PAC-SE1ME-E	Esquina que incorpora 3D I-see sensor	83 €
PAC-SJ39SP-E	Tapas para bocas de impulsión	120 €
PAC-SJ39HR-E	Terminal alimentación para replacer eléctrica	40 €
PAR-SL100(101)A-E	Control inalámbrico con programador semanal y control 3D I-see sensor	110 €
PAC-SE41TS-E	Sonda remota de temperatura	60 €
MAC-567IF-E	Adaptador WiFi para control por Smartphone (hasta finalizar existencias)	99 €
MAC-587IF	Adaptador WiFi para control por Smartphone (consultar disponibilidad)	99 €
MAC-334IF	Interface de integración a M-NET	189 €
MAC-397IF	Interface de integración con señales externas	160 €

EXTERIOR

PAC-SG61DS-E	Kit desagüe (PUZ)	34 €
MAC-881SG	Deflector salida aire (SUZ-M25~35)	178 €
MAC-886SG-E	Deflector salida aire (SUZ-M50~71)	249 €
PAC-SG59SG-E	Deflector salida aire (PUZ) (125/140 necesita 2)	114 €
PAC-SG82DR-E	Filtro deshidratador (PUZ)	190 €
PAC-SJ95MA	Convertidor M-NET (PUZ)	169 €
PAC-SK52ST	Herramienta de monitorización datos de funcionamiento y auto-diagnostico (PUZ)	86 €
PAC-SH63AG-E	Protección viento (P100: 1x; P125~140: 2x)	254 €
BLYGOLD-25	Tratamiento anticorrosión (U.Ext. 25/35/50)	Consultar
BLYGOLD-60	Tratamiento anticorrosión (U.Ext. 60/71)	Consultar
BLYGOLD-100	Tratamiento anticorrosión (U.Ext. 100/125/140)	Consultar

Para toda solicitud de servicio de tratamiento anticorrosivo BLYGOLD será necesario indicar en el pedido a qué unidad exterior aplica.

## Serie Standard Inverter • MSPLZ-VEA o YEA

### PRESTACIONES



MODELO		MSPLZ-125VEA(2)	MSPLZ-125YEA(2)	MSPLZ-140VEA(2)	MSPLZ-140YEA(2)	
Unidad interior		PLA-M125EA(2)	PLA-M125EA(2)	PLA-M140EA(2)	PLA-M140EA(2)	
Unidad exterior		PUZ-M125VKA(2)	PUZ-M125YKA(2)	PUZ-M140VKA(2)	PUZ-M140YKA(2)	
Capacidad	Frio Nominal (Mín-Máx)	kW	12,1 (5,8-13,0)	12,1 (5,8-13,0)	13,4 (5,8-14,1)	
	Calor Nominal (Mín-Máx)	kW	13,5 (4,1-15,0)	13,5 (4,1-15,0)	15,0 (4,2-15,8)	15,0 (4,2-15,8)
Consumo Nominal	Frio	kW	4,01	4,01	4,96	4,96
	Calor	kW	3,63	3,63	4,39	4,39
Consumo eléctrico anual*	Frio	kWh/año	-	-	-	-
	Calor	kWh/año	-	-	-	-
Carga de diseño (Pdesign)	Frio	kW	12,1	12,1	13,4	13,4
	Calor (-10°C)	kW	8,5	8,5	9,4	9,4
Coeficiente energético	EER / COP		3,01 / 3,71	3,01 / 3,71	2,7 / 3,41	2,7 / 3,41
	SEER (Etiqueta)		231,9%	231,9%	232,7%	192,6%
	SCOP (Etiqueta)*		162,0%	162,0%	161,3%	145,4%
Unidad Interior	Caudal de aire (B/M2/M1/A)	m³/min	21 / 25 / 28 / 31	21 / 25 / 28 / 31	24 / 26 / 29 / 32	24 / 26 / 29 / 32
	Nivel sonoro (B/M2/M1/A)	dB(A)	33 / 37 / 41 / 44	33 / 37 / 41 / 44	36 / 39 / 42 / 44	36 / 39 / 42 / 44
Unidad Interior	Potencia sonora	dB(A)	65	65	65	65
	Dimensiones al x an x fon (Panel)	mm	298 x 840 x 840 (40 x 950 x 950)	298 x 840 x 840 (40 x 950 x 950)	298 x 840 x 840 (40 x 950 x 950)	298 x 840 x 840 (40 x 950 x 950)
Unidad Interior	Peso (Panel)	kg	26 (5)	26 (5)	26 (5)	26 (5)
	Caudal de aire	m³/min	86	86	86	86
Unidad Exterior	Nivel sonoro	dB(A)	54	54	55	55
	Potencia sonora	dB(A)	72	72	73	73
Unidad Exterior	Dimensiones al x an x fon	mm	981 X 1050 X 330 (+40)	981 X 1050 X 330 (+40)	981 X 1050 X 330 (+40)	981 X 1050 X 330 (+40)
	Peso	kg	84	85	84	85
Refrigerante R32	Pre-carga kg / PCA / TCO <sub>2</sub> eq		3,6 / 675 / 2,43	3,6 / 675 / 2,43	3,6 / 675 / 2,43	3,6 / 675 / 2,43
Tensión/Fases - Intensidad Máxima	V/F - A		230/1 - 27,2	400/3 - 12,2	230/1 - 30,7	400/3 - 12,2
Diám. tuberías líquido/gas	mm		9,52 / 15,88	9,52 / 15,88	9,52 / 15,88	9,52 / 15,88
Long. Máx. tubería vert/total	m		30 / 65	30 / 65	30 / 65	30 / 65
Rango de operación	Tª exterior para refrigeración	°C	-15 ~ +46	-15 ~ +46	-15 ~ +46	-15 ~ +46
	Tª exterior para calefacción	°C	-15 ~ +21	-15 ~ +21	-15 ~ +21	-15 ~ +21
PVR	Ud. Interior + Panel estándar (PLP-6EALM)***		<b>1.280 € + 415 €</b>	<b>1.280 € + 415 €</b>	<b>1.560 € + 415 €</b>	<b>1.560 € + 415 €</b>
	Unidad Exterior		<b>2.925 €</b>	<b>3.276 €</b>	<b>3.530 €</b>	<b>3.953 €</b>
	Set		<b>4.620 €</b>	<b>4.971 €</b>	<b>5.505 €</b>	<b>5.928 €</b>
	Set con Plasma Quad Connect (Modelo con sufijo -IAQ)		<b>5.015 €</b>	<b>5.366 €</b>	<b>5.900 €</b>	<b>6.323 €</b>

Modelos con terminación (2) permiten acceder a las funciones avanzadas del PAR-41MAA. Disponibles a partir de Diciembre 2021. Consultar disponibilidad. \*SCOP Para zona climática intermedia según directiva ErP 626/2011/EU | \*\* SEER/SCOP medidas según EN14825. Valores de referencia. | \*\*\* El panel estándar incorpora mando inalámbrico. Para otras opciones de panel consultar opcionales. | Incluye bomba de drenaje. | N° máx. de curvas: 15 | La función de deshumidificación no funcionará cuando la temperatura en la habitación esté por debajo de los 13°C | Long. de tubería utilizada para cálculo de capacidad en condiciones nominales: 5m. | Control de condensación incorporado en todas las unidades. | Para las exteriores SUZ y PUZ se requiere la guía de protección de viento opcional para el modo refrigeración cuando la temperatura ambiente es inferior a -5°C. | Consultar disponibilidad. | Para los Sets con Plasma Quad Connect se suministrará el accesorio PAC-SK51FT-E por separado. Requiere instalación. Medidas (Alto x Ancho x Profundo) 840x840x134mm.

### OPCIONALES

#### INTERIOR

<b>!</b> PAC-SK51FT-E	Plasma Quad Connect + Marco especial	<b>395 €</b>
PAC-SK53KF-E	Filtro V-blocking con acción antibacterias y antivirus	<b>75 €</b>
PAC-SJ65AS-E	Marco espaciador decorativo para falsos techos de altura reducida (40mm)	<b>143 €</b>
PAC-SJ41TM-E	Marco de acople entrada de aire exterior e incorporación del filtro de alta eficiencia (opcional) (130mm)	<b>248 €</b>
PAC-SH650F-E	Brida de sujeción del conducto de entrada de aire exterior	<b>40 €</b>
PAC-SH59KF-E	Filtro de alta eficiencia	<b>200 €</b>
PLP-6EAJ	Panel EasyClean, desciende automáticamente facilitando la limpieza del filtro	<b>630 €</b>
PLP-6EALM	Panel estándar PLA con mando inalámbrico	<b>415 €</b>
PAC-SE1ME-E	Esquina que incorpora 3D I-see sensor	<b>83 €</b>
PAC-SJ37SP-E	Tapas para bocas de impulsión	<b>120 €</b>
PAC-SJ39HR-E	Terminal alimentación para replace eléctrica	<b>40 €</b>
PAR-SL100(101)A-E	Control inalámbrico con programador semanal y control 3D I-see sensor.	<b>110 €</b>
PAC-SE41TS-E	Sonda remota de temperatura	<b>60 €</b>
MAC-567IF-E	Adaptador WiFi para control por Smartphone (hasta finalizar existencias)	<b>99 €</b>
MAC-587IF	Adaptador WiFi para control por Smartphone (consultar disponibilidad)	<b>99 €</b>
MAC-334IF	Interface de integración a M-NET	<b>189 €</b>
MAC-397IF	Interface de integración con señales externas	<b>160 €</b>

#### EXTERIOR

PAC-SG61DS-E	Kit desagüe (PUZ)	<b>34 €</b>
MAC-881SG	Deflector salida aire (SUZ-M25~35)	<b>178 €</b>
MAC-886SG-E	Deflector salida aire (SUZ-M50~71)	<b>249 €</b>
PAC-SG59SG-E	Deflector salida aire (PUZ) (125/140 necesita 2)	<b>114 €</b>
PAC-SG82DR-E	Filtro deshidratador (PUZ)	<b>190 €</b>
PAC-SJ95MA	Convertidor M-NET (PUZ)	<b>169 €</b>
PAC-SK52ST	Herramienta de monitorización datos de funcionamiento y auto-diagnóstico (PUZ)	<b>86 €</b>
PAC-SH63AG-E	Protección viento (P100: 1x; P125~140: 2x)	<b>254 €</b>
BLYGOLD-100	Tratamiento anticorrosión (U.Ext. 100/125/140)	<b>Consultar</b>

Para toda solicitud de servicio de tratamiento anticorrosivo BLYGOLD será necesario indicar en el pedido a qué unidad exterior aplica.

Serie **POWER INVERTER** • MPLZ-VEA ó YEA

PRESTACIONES



MODELO		MPLZ-35VEA(2)	MPLZ-50VEA(2)	MPLZ-60VEA(2)	MPLZ-71VEA(2)	
Unidad interior		PLA-M35EA(2)	PLA-M50EA(2)	PLA-M60EA(2)	PLA-M71EA(2)	
Unidad exterior		PUZ-ZM35VKA(2)	PUZ-ZM50VKA(2)	PUZ-ZM60VHA(2)	PUZ-ZM71VHA(2)	
Capacidad	Frío Nominal (Min-Máx)	3,6 (1,6-4,5)	5 (2,3-5,6)	6,1 (2,7-6,5)	7,1 (3,3-8,1)	
	Calor Nominal (Min-Máx)	4,1 (1,6-5,8)	6 (2,5-7,3)	7 (2,8-8,2)	8 (3,5-10,2)	
Consumo Nominal	Frío	0,751	1,175	1,523	1,716	
	Calor	0,89	1,581	1,863	2,014	
Consumo eléctrico anual*	Frío	172	234	299	332	
	Calor	797	1.184	1.420	1.432	
Carga de diseño (Pdesign)	Frío	3,60	5,00	6,10	7,10	
	Calor (-10°C)	2,50	3,80	4,40	4,70	
Coeficiente energético	EER / COP	4,79 / 4,61	4,25 / 3,79	4,00 / 3,76	4,14 / 3,97	
	SEER (Etiqueta)	7,3 (A++)	7,4 (A++)	7,1 (A++)	7,4 (A++)	
	SCOP (Etiqueta)*	4,3 (A+)	4,4 (A+)	4,3 (A+)	4,6 (A++)	
Unidad Interior	Caudal de aire (B/M2/M1/A)	m³/min 11 / 13 / 15 / 16	12 / 14 / 16 / 18	12 / 14 / 16 / 18	14 / 17 / 19 / 21	
	Nivel sonoro (B/M2/M1/A)	dB(A) 26 / 28 / 29 / 31	27 / 29 / 31 / 32	27 / 29 / 31 / 32	28 / 30 / 32 / 34	
	Potencia sonora	dB(A) 51	54	54	56	
	Dimensiones al x an x fon (Panel)	mm 258 x 840 x 840 (40 x 950 x 950)	258 x 840 x 840 (40 x 950 x 950)	258 x 840 x 840 (40 x 950 x 950)	258 x 840 x 840 (40 x 950 x 950)	
	Peso (Panel)	kg 19 (5)	19 (5)	21 (5)	21 (5)	
	Unidad Exterior	Caudal de aire	m³/min 45	45	55	55
		Nivel sonoro	dB(A) 44	44	47	47
		Potencia sonora	dB(A) 65	65	67	67
		Dimensiones al x an x fon	mm 630 x 809 x 300	630 x 809 x 300	943 x 950 x 330(+25)	943 x 950 x 330(+25)
		Peso	kg 46	46	70	70
Refrigerante R32	Pre-carga kg / PCA / TCO <sub>2</sub> eq	2,0 / 675 / 1,35	2,0 / 675 / 1,35	2,8 / 675 / 1,89	2,8 / 675 / 1,89	
Tensión/Fases - Intensidad Máxima	V/F - A	230/1 - 13,2	230/1 - 13,2	230/1 - 19,2	230/1 - 19,3	
Diám. tuberías líquido/gas	mm	6,35 / 12,7	6,35 / 12,7	9,52 / 15,88	9,52 / 15,88	
Long. Máx. tubería vert/total	m	30 / 50	30 / 50	30 / 55	30 / 55	
Rango de operación	Tª exterior para refrigeración	°C -15 ~ +46	-15 ~ +46	-15 ~ +46	-15 ~ +46	
	Tª exterior para calefacción	°C -11 ~ +21	-11 ~ +21	-20 ~ +21	-20 ~ +21	
<b>PVR</b>	Ud. Interior + Panel estándar (PLP-6EALM)***	<b>540 € + 415 €</b>	<b>685 € + 415 €</b>	<b>865 € + 415 €</b>	<b>960 € + 415 €</b>	
	Unidad Exterior	<b>1.745 €</b>	<b>1.855 €</b>	<b>2.005 €</b>	<b>2.110 €</b>	
	Set	<b>2.700 €</b>	<b>2.955 €</b>	<b>3.285 €</b>	<b>3.485 €</b>	
	Set con Plasma Quad Connect (Modelo con sufito -IAQ)	<b>3.095 €</b>	<b>3.350 €</b>	<b>3.680 €</b>	<b>3.880 €</b>	

Modelos con terminación (2) permiten acceder a las funciones avanzadas del PAR-41MAA. Disponibles a partir de Diciembre 2021. Consultar disponibilidad. \*SCOP Para zona climática intermedia según directiva ErP 626/2011/EU I \*\* SEER/SCOP medidas según EN14825. Valores de referencia. I \*\*\* El panel estándar incorpora mando inalámbrico. Para otras opciones de panel consultar opcionales. Incluye bomba de drenaje. I N° máx. de curvas: 15 I La función de deshumidificación no funcionará cuando la temperatura en la habitación esté por debajo de los 13°C I Long. de tubería utilizada para cálculo de capacidad en condiciones nominales: 5m. I Control de condensación incorporado en todas las unidades. I Para las exteriores PUZ se requiere la guía de protección de viento opcional para el modo refrigeración cuando la temperatura ambiente es inferior a -5°C. I Para los Sets con Plasma Quad Connect se suministrará el accesorio PAC-SK51FT-E por separado. Requiere instalación. Medidas (Alto x Ancho x Profundo) 840x840x134mm.

OPCIONALES

INTERIOR

! PAC-SK51FT-E	Plasma Quad Connect + Marco especial	<b>395 €</b>
PAC-SK53KF-E	Filtro V-blocking con acción antibacterias y antivirus	<b>75 €</b>
PAC-SJ65AS-E	Marco espaciador decorativo para falsos techos de altura reducida (40mm)	<b>143 €</b>
PAC-SJ41TM-E	Marco de acople entrada de aire exterior e incorporación del filtro de alta eficiencia (opcional) (130mm)	<b>248 €</b>
PAC-SH65OF-E	Brida de sujeción del conducto de entrada de aire exterior	<b>40 €</b>
PAC-SH59KF-E	Filtro de alta eficiencia	<b>200 €</b>
PLP-6EALM	Panel Easyclean, desciende automáticamente facilitando la limpieza del filtro	<b>630 €</b>
PLP-6EALM	Panel estándar PLA con mando inalámbrico	<b>415 €</b>
PAC-SE1ME-E	Esquina que incorpora 3D I-see sensor	<b>83 €</b>
PAC-SJ37SP-E	Tapas para bocas de impulsión	<b>120 €</b>
PAC-SJ39HR-E	Terminal alimentación para replaça eléctrica	<b>40 €</b>
PAR-SL100(101)A-E	Control inalámbrico con programador semanal y control 3D I-see sensor	<b>110 €</b>
PAC-SE41TS-E	Sonda remota de temperatura	<b>60 €</b>
MAC-567IF-E	Adaptador WiFi para control por Smartphone (hasta finalizar existencias)	<b>99 €</b>
MAC-587IF	Adaptador WiFi para control por Smartphone (consultar disponibilidad)	<b>99 €</b>
MAC-334IF	Interface de integración a M-NET	<b>189 €</b>
MAC-397IF	Interface de integración con señales externas	<b>160 €</b>

EXTERIOR

PAC-SJ08DS-E	Kit desagüe (ZM35~50)	<b>41 €</b>
PAC-SG61DS-E	Kit desagüe (ZM60~140)	<b>34 €</b>
PAC-SJ07SG-E	Deflector salida aire (ZM35~50)	<b>135 €</b>
PAC-SG59SG-E	Deflector salida aire (ZM60~71)	<b>114 €</b>
PAC-SH96SG-E	Deflector salida aire (ZM100~140) (necesita 2)	<b>114 €</b>
PAC-SG81DR-E	Filtro deshidratador (ZM35~50)	<b>176 €</b>
PAC-SG82DR-E	Filtro deshidratador (ZM60~140)	<b>190 €</b>
PAC-SJ96MA	Convertidor M-NET (ZM35~50)	<b>163 €</b>
PAC-SJ95MA	Convertidor M-NET (ZM60~140)	<b>169 €</b>
PAC-SK52ST	Herramienta de monitorización datos de funcionamiento y auto-diagnostico	<b>86 €</b>
PAC-SJ06AG-E	Protección viento (ZM35~50)	<b>224 €</b>
PAC-SH63AG-E	Protección viento (ZM60~71)	<b>254 €</b>
PAC-SH95AG-E	Protección viento (ZM100~140) (necesita 2)	<b>254 €</b>
BLYGOLD-25	Tratamiento anticorrosión (U.Ext. 25/35/50)	<b>Consultar</b>
BLYGOLD-60	Tratamiento anticorrosión (U.Ext. 60/71)	<b>Consultar</b>
BLYGOLD-100	Tratamiento anticorrosión (U.Ext. 100/125/140)	<b>Consultar</b>

Para toda solicitud de servicio de tratamiento anticorrosivo BLYGOLD será necesario indicar en el pedido a qué unidad exterior aplica.

Serie **POWER INVERTER** • MPLZ-VEA o YEA

PRESTACIONES



PLA-M\*EA



PUZ-ZM35/50VKA



PUZ-ZM60/71VHA



PUZ-ZM100/125/  
140VKA/YKA

MODELO		MPLZ-100VEA(2)	MPLZ-100YEA(2)	MPLZ-125VEA(2)	MPLZ-125YEA(2)	MPLZ-140VEA(2)	MPLZ-140YEA(2)
Unidad interior		PLA-M100EA(2)	PLA-M100EA(2)	PLA-M125EA(2)	PLA-M125EA(2)	PLA-M140EA(2)	PLA-M140EA(2)
Unidad exterior		PUZ-ZM100VKA(2)	PUZ-ZM100YKA(2)	PUZ-ZM125VKA(2)	PUZ-ZM125YKA(2)	PUZ-ZM140VKA(2)	PUZ-ZM140YKA(2)
Capacidad	Frío Nominal (Min-Máx)	kW 9,5 (4,9-11,4)	9,5 (4,9-11,4)	12,5 (5,5-14,0)	12,5 (5,5-14,0)	13,4 (6,2-15,0)	13,4 (6,2-15,0)
	Calor Nominal (Min-Máx)	kW 11,2 (4,5-14,0)	11,2 (4,5-14,0)	14 (5,0-16,0)	14 (5,0-16,0)	16 (5,7-18,0)	16 (5,7-18,0)
Consumo Nominal	Frío	kW 2,084	2,084	3,399	3,399	3,746	3,746
	Calor	kW 2,685	2,685	3,773	3,773	4,365	4,365
Consumo eléctrico anual*	Frío	kWh/año 435	446	-	-	-	-
	Calor	kWh/año 2.521	2521	-	-	-	-
Carga de diseño (Pdesign)	Frío	kW 9,50	9,50	-	-	-	-
	Calor (-10°C)	kW 7,80	7,80	-	-	-	-
Coeficiente energético	EER / COP	4,56 / 4,17	4,56 / 4,17	3,68 / 3,71	3,68 / 3,71	3,58 / 3,67	3,58 / 3,67
	SEER (Etiqueta)	7,6 (A++)	7,4 (A++)	-	-	-	-
	SCOP (Etiqueta)*	4,3 (A+)	4,3 (A+)	-	-	-	-
Unidad Interior	Caudal de aire (B/M2/M1/A)	m³/min 19 / 23 / 26 / 29	19 / 23 / 26 / 29	21 / 25 / 28 / 31	21 / 25 / 28 / 31	24 / 26 / 29 / 32	24 / 26 / 29 / 32
	Nivel sonoro (B/M2/M1/A)	dB(A) 31 / 34 / 37 / 40	31 / 34 / 37 / 40	33 / 37 / 41 / 44	33 / 37 / 41 / 44	36 / 39 / 42 / 44	36 / 39 / 42 / 44
	Potencia sonora	dB(A) 61	61	65	65	65	65
	Dimensiones al x an x fon (Panel)	mm 298 x 840 x 840 (40 x 950 x 950)	298 x 840 x 840 (40 x 950 x 950)	298 x 840 x 840 (40 x 950 x 950)	298 x 840 x 840 (40 x 950 x 950)	298 x 840 x 840 (40 x 950 x 950)	298 x 840 x 840 (40 x 950 x 950)
	Peso (Panel)	kg 24 (5)	24 (5)	26 (5)	26 (5)	26 (5)	26 (5)
	Caudal de aire	m³/min 110	110	120	120	120	120
	Nivel sonoro	dB(A) 49	49	50	50	50	50
	Potencia sonora	dB(A) 69	69	70	70	70	70
	Dimensiones al x an x fon	mm 1.338x1050x330(+40)	1.338x1050x330(+40)	1.338x1050x330(+40)	1.338x1050x330(+40)	1.338x1050x330(+40)	1.338x1050x330(+40)
	Peso	kg 116	123	116	125	118	131
Refrigerante R32	Pre-carga kg / PCA / TCO <sub>2</sub> eq	4,0 / 675 / 2,70	4,0 / 675 / 2,70	4,0 / 675 / 2,70	4,0 / 675 / 2,70	4,0 / 675 / 2,70	4,0 / 675 / 2,70
Tensión/Fases - Intensidad Máxima	V/F - A	230/1 - 27	400/3 - 8,5	230/1 - 27,2	400/3 - 10,2	230/1 - 28,7	400/3 - 13,7
Diám. tuberías líquido/gas	mm	9,52 / 15,88	9,52 / 15,88	9,52 / 15,88	9,52 / 15,88	9,52 / 15,88	9,52 / 15,88
Long. Máx. tubería vert/total	m	30 / 100	30 / 100	30 / 100	30 / 100	30 / 100	30 / 100
Rango de operación	Tª exterior para refrigeración	°C -15 ~ +46	-15 ~ +46	-15 ~ +46	-15 ~ +46	-15 ~ +46	-15 ~ +46
	Tª exterior para calefacción	°C -20 ~ +21	-20 ~ +21	-20 ~ +21	-20 ~ +21	-20 ~ +21	-20 ~ +21
PVR	Ud. Interior + Panel estándar (PLP-6EALM)***	980 € + 415 €	980 € + 415 €	1.280 € + 415 €	1.280 € + 415 €	1.560 € + 415 €	1.560 € + 415 €
	Unidad Exterior	3.140 €	3.410 €	3.705 €	4.026 €	4.680 €	5.090 €
	Set	4.535 €	4.805 €	5.400 €	5.721 €	6.655 €	7.065 €
	Set con Plasma Quad Connect (Modelo con sufito -IAQ)	4.930 €	5.200 €	5.795 €	6.116 €	7.050 €	7.460 €

Modelos con terminación (2) permiten acceder a las funciones avanzadas del PAR-41MAA. Disponibles a partir de Diciembre 2021. Consultar disponibilidad. \*SCOP Para zona climática intermedia según directiva ErP 626/2011/EU | \*\* SEER/SCOP medidas según EN14825. Valores de referencia. | \*\*\* El panel estándar incorpora mando inalámbrico. Para otras opciones de panel consultar opcionales. Incluye bomba de drenaje. | Nº máx. de curvas: 15 | La función de deshumidificación no funcionará cuando la temperatura en la habitación esté por debajo de los 13°C | Long. de tubería utilizada para cálculo de capacidad en condiciones nominales: 5m. | Control de condensación incorporado en todas las unidades. | Para las exteriores PUZ se requiere la guía de protección de viento opcional para el modo refrigeración cuando la temperatura ambiente es inferior a -5°C. | Para los Sets con Plasma Quad Connect se suministrará el accesorio PAC-SK51FT-E por separado. Requiere instalación. Medidas (Alto x Ancho x Profundo) 840x840x134mm.

OPCIONALES

INTERIOR

! PAC-SK51FT-E	Plasma Quad Connect + Marco especial	395 €
PAC-SK53KF-E	Filtro V-blocking con acción antibacterias y antivirus	75 €
PAC-SJ65AS-E	Marco espaciador decorativo para falsos techos de altura reducida (40mm)	143 €
PAC-SJ41TM-E	Marco de acople entrada de aire exterior e incorporación del filtro de alta eficiencia (opcional) (130mm)	248 €
PAC-SH650F-E	Brida de sujeción del conducto de entrada de aire exterior	40 €
PAC-SH59KF-E	Filtro de alta eficiencia	200 €
PLP-6EALM	Panel EasyClean, desciende automáticamente facilitando la limpieza del filtro	630 €
PLP-6EALM	Panel estándar PLA con mando inalámbrico	415 €
PAC-SE1ME-E	Esquina que incorpora 3D I-see sensor	83 €
PAC-SJ37SP-E	Tapas para bocas de impulsión	120 €
PAC-SJ39HR-E	Terminal alimentación para replacer eléctrica	40 €
PAR-SL100(101)A-E	Control inalámbrico con programador semanal y control 3D I-see sensor	110 €
PAC-SE41TS-E	Sonda remota de temperatura	60 €
MAC-567IF-E	Adaptador WiFi para control por Smartphone (hasta finalizar existencias)	99 €
MAC-587IF	Adaptador WiFi para control por Smartphone (consultar disponibilidad)	99 €
MAC-334IF	Interface de integración a M-NET	189 €
MAC-397IF	Interface de integración con señales externas	160 €

EXTERIOR

PAC-SJ08DS-E	Kit desagüe (ZM35~50)	41 €
PAC-SG61DS-E	Kit desagüe (ZM60~140)	34 €
PAC-SJ07SG-E	Deflector salida aire (ZM35~50)	135 €
PAC-SG59SG-E	Deflector salida aire (ZM60~71)	114 €
PAC-SH96SG-E	Deflector salida aire (ZM100~140) (necesita 2)	114 €
PAC-SG81DR-E	Filtro deshidratador (ZM35~50)	176 €
PAC-SG82DR-E	Filtro deshidratador (ZM60~140)	190 €
PAC-SJ96MA	Convertidor M-NET (ZM35~50)	163 €
PAC-SJ95MA	Convertidor M-NET (ZM60~140)	169 €
PAC-SK52ST	Herramienta de monitorización datos de funcionamiento y auto-diagnóstico	86 €
PAC-SJ06AG-E	Protección viento (ZM35~50)	224 €
PAC-SH63AG-E	Protección viento (ZM60~71)	254 €
PAC-SH95AG-E	Protección viento (ZM100~140) (necesita 2)	254 €
BLYGOLD-100	Tratamiento anticorrosión (U.Ext. 100/125/140)	Consultar

Para toda solicitud de servicio de tratamiento anticorrosivo BLYGOLD será necesario indicar en el pedido a qué unidad exterior aplica.



# Gama **Mr.SLIM** Split 1x1 Cassettes 60x60



AIRE ACONDICIONADO

## Serie S • MSLZ-\*VA

### PRESTACIONES



SLZ-M\*FA

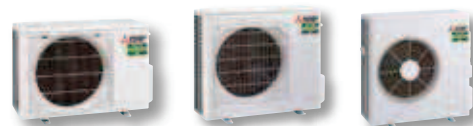

SUZ-M25/35VA

SUZ-M50VA

SUZ-M60VA

MODELO		MSLZ-25VA(2)	MSLZ-35VA(2)	MSLZ-50VA(2)	MSLZ-60VA(2)
Unidad interior		SLZ-M25FA(2)	SLZ-M35FA(2)	SLZ-M50FA(2)	SLZ-M60FA(2)
Unidad exterior		SUZ-M25VA	SUZ-M35VA	SUZ-M50VA	SUZ-M60VA
Capacidad	Frío Nominal (Mín-Máx)	kW 2,5 (1,4-3,2)	3,5 (0,7-3,9)	4,6 (1,0-5,2)	5,7 (1,5-6,3)
	Calor Nominal (Mín-Máx)	kW 3,2 (1,3-4,2)	4,0 (1,0-5,0)	5,0 (1,3-5,5)	6,4 (1,6-7,3)
Consumo Nominal	Frío	kW 0,65	1,09	1,35	1,67
	Calor	kW 0,88	1,07	1,56	2,13
Consumo eléctrico anual*	Frío	kWh/año 139	183	253	321
	Calor	kWh/año 716	843	1.191	1.559
Carga de diseño (Pdesign)	Frío	kW 2,6	3,5	4,6	5,6
	Calor (-10°C)	kW 2,2	2,6	3,6	4,6
Coeficiente energético	EER / COP	3,80 / 3,61	3,20 / 3,71	3,40 / 3,20	3,40 / 3,00
	SEER (Etiqueta)	6,3 (A++)	6,7 (A++)	6,3 (A++)	6,2 (A++)
	SCOP (Etiqueta)*	4,3 (A+)	4,3 (A+)	4,2 (A+)	4,1 (A+)
Unidad Interior	Caudal de aire (B/M2/M1/A)	m³/min 6,0 / 6,5 / 7,0	6,5 / 7,5 / 8,5	6,5 / 8 / 9,5	7 / 9 / 11,5
	Nivel sonoro (B/M2/M1/A)	dB(A) 24 / 26 / 28	25 / 28 / 31	25 / 30 / 34	27 / 34 / 39
Unidad Interior	Potencia sonora	dB(A) 45	48	51	56
	Dimensiones al x an x fon (Panel)	mm 245 x 570 x 570 (10 x 625 x 625)	245 x 570 x 570 (10 x 625 x 625)	245 x 570 x 570 (10 x 625 x 625)	245 x 570 x 570 (10 x 625 x 625)
Unidad Exterior	Peso (Panel)	kg 15 (3)	15 (3)	15 (3)	15 (3)
	Caudal de aire	m³/min 36,3	34,3	45,8	50,1
Unidad Exterior	Nivel sonoro	dB(A) 45	48	48	49
	Potencia sonora	dB(A) 59	59	64	65
Unidad Exterior	Dimensiones al x an x fon	mm 550 x 800 x 285	550 x 800 x 285	714 x 800 x 285	880 x 840 x 330
	Peso	kg 30	35	41	54
	Refrigerante R32	Pre-carga kg / PCA / TCO <sub>2</sub> eq 0,65 / 675 / 0,44	0,90 / 675 / 0,61	1,20 / 675 / 0,81	1,25 / 675 / 0,84
Tensión/Fases - Intensidad Máxima	V/F - A	230/1 - 7,0	230/1 - 8,7	230/1 - 13,7	230/1 - 15,1
Diám. tuberías líquido/gas	mm	6,35 / 9,52	6,35 / 9,52	6,35 / 12,7	6,35 / 15,88
Long. Máx. tubería vert/total	m	12 / 20	12 / 20	30 / 30	30 / 30
Rango de operación	Tª exterior para refrigeración	°C -10 ~ +46	-10 ~ +46	-15 ~ +46	-15 ~ +46
	Tª exterior para calefacción	°C -10 ~ +24	-10 ~ +24	-10 ~ +24	-10 ~ +24
PVR	Ud. Interior + Panel estándar SLP-2FALM***	<b>635 € + 245 €</b>	<b>736 € + 245 €</b>	<b>958 € + 245 €</b>	<b>1.070 € + 245 €</b>
	Unidad Exterior	<b>815 €</b>	<b>885 €</b>	<b>1.268 €</b>	<b>1.372 €</b>
	Set	<b>1.695 €</b>	<b>1.866 €</b>	<b>2.471 €</b>	<b>2.687 €</b>

Modelos con terminación (2) permiten acceder a las funciones avanzadas del PAR-41MAA. Disponibles a partir de Diciembre 2021. Consultar disponibilidad. \*SCOP Para zona climática intermedia según directiva ErP 626/2011/EU | \*\* SEER/SCOP medidas según EN14825. Valores de referencia. † Incluye bomba de drenaje. ‡ N° máx. de curvas: 10 | La función de deshumidificación no funcionará cuando la temperatura en la habitación esté por debajo de los 13°C | Long. de tubería utilizada para cálculo de capacidad en condiciones nominales: 5m. | Control de condensación incorporado en todas las unidades. | Para las exteriores SUZ se requiere la guía de protección de viento opcional para el modo refrigeración cuando la temperatura ambiente es inferior a -5°C.

### OPCIONALES

#### INTERIOR

PAC-SK54KF-E	Filtro V-blocking con acción antibacterias y antivirus	<b>35 €</b>
SLP-2FALM	Panel estándar con mando inalámbrico.	<b>245 €</b>
SLP-2FALME	Panel con receptor, 3D iSee sensor y control inalámbrico	<b>319 €</b>
PAC-SF1ME-E	Esquinera 3D i-See sensor	<b>80 €</b>
PAR-SL100(101)A-E	Control inalámbrico	<b>110 €</b>
PAC-SE41TS-E	Sonda remota de temperatura	<b>60 €</b>
MAC-567IF-E	Adaptador WiFi para control por Smartphone (hasta finalizar existencias)	<b>99 €</b>
MAC-587IF	Adaptador WiFi para control por Smartphone (consultar disponibilidad)	<b>99 €</b>
MAC-334IF	Interface de integración a M-NET	<b>189 €</b>
MAC-397IF	Interface de integración con señales externas	<b>160 €</b>

#### EXTERIOR

MAC-881SG	Deflector salida aire (SUZ-KA25~35)	<b>178 €</b>
MAC-886SG-E	Deflector salida aire (SUZ-KA50)	<b>249 €</b>
BLYGOLD-25	Tratamiento anticorrosión (U.Ext. 25/35/50)	<b>Consultar</b>
BLYGOLD-60	Tratamiento anticorrosión (U.Ext. 60/71)	<b>Consultar</b>

Para toda solicitud de servicio de tratamiento anticorrosivo BLYGOLD será necesario indicar en el pedido a qué unidad exterior aplica.

Serie **ZUBADAN** • HPLZS-M\*VEA o YEA

PRESTACIONES

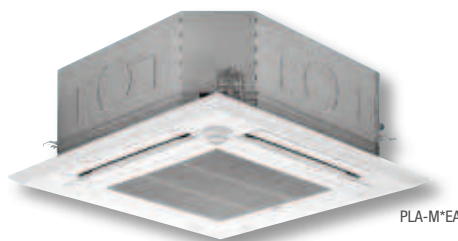

MODELO	HPLZS-100VEA(2)	HPLZS-100YEA(2)	HPLZS-125YEA(2)
Unidad interior	PLA-M100EA(2)	PLA-M100EA(2)	PLA-M125EA(2)
Unidad exterior	PUHZ-SHW112VHA	PUHZ-SHW112YHA	PUHZ-SHW140YHA
Capacidad			
Frio Nominal (Mín-Máx)	10 (4,9-11,4)	10 (4,9-11,4)	12,5 (5,5-14,0)
Calor Nominal (Mín-Máx)	11,2 (4,5-14,0)	11,2 (4,5-14,0)	14 (5,0-16,0)
Consumo Nominal			
Frio	2,94	2,94	5
Calor	2,793	2,793	4
Consumo eléctrico anual*			
Frio	661	661	858
Calor	4.445	4.445	6.506
Carga de diseño (Pdesign)			
Frio	10,0	10,0	-
Calor (-10°C)	12,7	12,7	-
Coeficiente energético			
EER / COP	-/-	-/-	2,50/3,50
SEER (Etiqueta)	5,3 (A)	5,3 (A)	189,9%
SCOP (Etiqueta)*	4 (A+)	4 (A+)	143,4%
Caudal de aire (B/M2/M1/A)	m³/min 19/23/26/29	m³/min 19/23/26/29	m³/min 21/25/28/31
Nivel sonoro (B/M2/M1/A)	dB(A) 31/34/37/40	dB(A) 31/34/37/40	dB(A) 33/37/41/44
Unidad Interior			
Potencia sonora	dB(A) 61	dB(A) 61	dB(A) 65
Dimensiones al x an x fon (Panel)	mm 298 x 840 x 840 (40 x 950 x 950)	mm 298 x 840 x 840 (40 x 950 x 950)	mm 298 x 840 x 840 (40 x 950 x 950)
Peso (Panel)	kg 24(5)	kg 24(5)	kg 26(5)
Caudal de aire	m³/min 100	m³/min 100	m³/min 100
Nivel sonoro	dB(A) 51	dB(A) 51	dB(A) 51
Potencia sonora	dB(A) 69	dB(A) 69	dB(A) 69
Unidad Exterior			
Dimensiones al x an x fon	mm 1.350 x 950 x 330(+30)	mm 1.350 x 950 x 330(+30)	mm 1.350 x 950 x 330(+30)
Peso	kg 120	kg 134	kg 134
Refrigerante R410A	Pre-carga kg / PCA / TCO, eq 5,5 / 2088 / 11,48	Pre-carga kg / PCA / TCO, eq 5,5 / 2088 / 11,48	Pre-carga kg / PCA / TCO, eq 5,5 / 2088 / 11,48
Tensión/Fases - Intensidad Máxima	V/F - A 230/1 - 35,5	V/F - A 400/3 - 13,5	V/F - A 400/3 - 13,7
Diám. tuberías líquido/gas	mm 9,52 / 15,88	mm 9,52 / 15,88	mm 9,52 / 15,88
Long. Máx. tubería vert/total	m 30 / 75	m 30 / 75	m 30 / 75
Rango de operación			
Tª exterior para refrigeración	°C -15 ~ +46	°C -15 ~ +46	°C -15 ~ +46
Tª exterior para calefacción	°C -25 ~ +21	°C -25 ~ +21	°C -25 ~ +21
<b>PVR</b>			
Ud. Interior + Panel estándar (PLP-6EALM)***	<b>980 € + 415 €</b>	<b>980 € + 415 €</b>	<b>1.280 € + 415 €</b>
Unidad Exterior	<b>4.305 €</b>	<b>4.648 €</b>	<b>5.583 €</b>
Set	<b>5.700 €</b>	<b>6.043 €</b>	<b>7.278 €</b>

Modelos con terminación (2) permiten acceder a las funciones avanzadas del PAR-41MAA. Disponibles a partir de Diciembre 2021. Consultar disponibilidad. \*SCOP Para zona climática intermedia según directiva ErP 626/2011/EU | \*\* SEER/SCOP medidas según EN14825. Valores de referencia. | \*\*\* El panel estándar incorpora mando inalámbrico. Para otras opciones de panel consultar opcionales. | Incluye bomba de drenaje. | N° máx. de curvas: 15 | La función de deshumidificación no funcionará cuando la temperatura en la habitación esté por debajo de los 13°C | Long. de tubería utilizada para cálculo de capacidad en condiciones nominales: 5m. | Control de condensación incorporado en todas las unidades. | Para las exteriores PUHZ se requiere la guía de protección de viento opcional para el modo refrigeración cuando la temperatura ambiente es inferior a -5°C.

OPCIONALES

INTERIOR

! PAC-SK51FT-E	Plasma Quad Connect + Marco especial	395 €
PAC-SK53KF-E	Filtro V-blocking con acción antibacterias y antivirus	75 €
PAC-SJ65AS-E	Marco espaciador decorativo para falsos techos de altura reducida (40mm)	143 €
PAC-SJ41TM-E	Marco de acople entrada de aire exterior e incorporación del filtro de alta eficiencia (opcional) (130mm)	248 €
PAC-SH65OF-E	Brida de sujeción del conducto de entrada de aire exterior	40 €
PAC-SH59KF-E	Filtro de alta eficiencia	200 €
PLP-6EALM	Panel Easyclean, desciende automáticamente facilitando la limpieza del filtro	630 €
PLP-6EALM	Panel estándar PLA con mando inalámbrico	415 €
PAC-SE1ME-E	Esquina que incorpora 3D I-see sensor	83 €
PAC-SJ37SP-E	Tapas para bocas de impulsión	120 €
PAC-SJ39HR-E	Terminal alimentación para replace eléctrica	40 €
PAR-SL100(101)A-E	Control inalámbrico con programador semanal y control 3D I-see sensor	110 €
PAC-SE41TS-E	Sonda remota de temperatura	60 €
MAC-567IF-E	Adaptador WiFi para control por Smartphone (hasta finalizar existencias)	99 €
MAC-587IF	Adaptador WiFi para control por Smartphone (consultar disponibilidad)	99 €
MAC-334IF	Interface de integración a M-NET	189 €
MAC-397IF	Interface de integración con señales externas	160 €

EXTERIOR

PAC-SG61DS-E	Kit desagüe	34 €
PAC-SG59SG-E	Rejilla deflectora salida aire (necesita 2)	114 €
PAC-SG82DR-E	Filtro deshidratador	190 €
PAC-SJ95MA	Interface de integración M-NET	169 €
PAC-SK52ST	Herramienta de monitorización datos de funcionamiento y auto-diagnóstico	86 €
PAC-SH63AG-E	Guía de protección de viento (necesita 2)	254 €
BLYGOLD-100	Tratamiento anticorrosión (U.Ext. 100/125/140)	Consultar

Para toda solicitud de servicio de tratamiento anticorrosivo BLYGOLD será necesario indicar en el pedido a qué unidad exterior aplica.





## Cassettes PLA High COP

Mitsubishi Electric ha desarrollado una nueva gama de Cassettes PLA High COP que ofrece altos niveles de COP y un gran ahorro energético. Se trata de una serie que complementa todas las prestaciones de la gama estándar PLA y permite poder cubrir todas las necesidades y exigencias del mercado.



### Serie "M" con R32

Gracias a la combinación de las altas prestaciones de nuestros equipos con el refrigerante R32 podemos alcanzar hasta los 100m de distancias frigoríficas (para modelos 100-140).

Los nuevos cassettes PLA presentan un diseño renovado y estilizado. En la versión High COP ofrece un mayor ahorro en consumo energético de hasta un 30% en calefacción respecto modelo estándar. Además, las unidades interiores de la serie "M" son compatibles con las exteriores de R410A.

### Diseño de la tubería del intercambiador

Gracias al tamaño y diseño del intercambiador de calor, se incrementa la eficiencia energética. La tubería del intercambiador de calor se ha diseñado creando hendiduras en su interior, aumentando el área de intercambio.



### Gran ahorro de consumo eléctrico

Gracias a esta nueva serie, el consumo eléctrico anual se ha reducido significativamente, comparado con el modelo estándar de cassette, alcanzando ahorros del 27% en refrigeración y del 30% en calefacción.

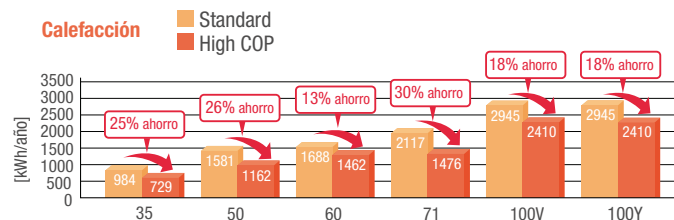
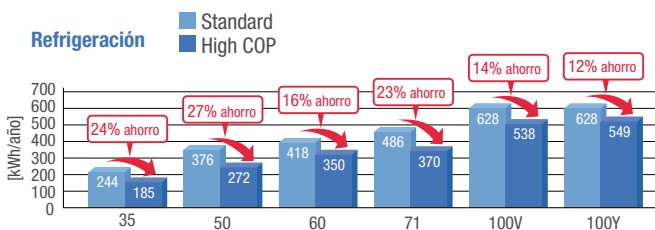

### Máxima eficiencia energética en combinaciones Power Inverter

Las unidades de cassettes High COP de 4 vías combinadas con la tecnología Power Inverter, logran rangos de A++ tanto en refrigeración como en calefacción.

### Adaptador WiFi



MAC-567IF (hasta finalizar existencias).  
MAC-587IF (consultar disponibilidad)

MELCloud™ es el nuevo servicio de Mitsubishi Electric que permite controlar tus equipos desde tu smartphone, tablet o PC.

Está disponible tanto para la serie PLA como para PLA High COP.

Serie **POWER INVERTER** • MPLZ-\*VEA o YEA(HC)

PRESTACIONES

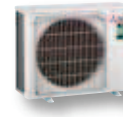

PUZ-ZM35/50VKA

PUZ-ZM60/71VHA

PUZ-ZM100/125/140VKA/YKA

MODELO		MPLZ-35VEA(2)(H)	MPLZ-50VEA(2)(H)	MPLZ-60VEA(2)(H)	MPLZ-71VEA(2)(H)
Unidad interior		PLA-ZM35EA(2)	PLA-ZM50EA(2)	PLA-ZM60EA(2)	PLA-ZM71EA(2)
Unidad exterior		PUZ-ZM35VKA(2)	PUZ-ZM50VKA(2)	PUZ-ZM60VHA(2)	PUZ-ZM71VHA(2)
Capacidad	Frío Nominal (Mín-Máx)	kW 3,6 (1,6-4,5)	5,0 (2,3-5,6)	6,1 (2,7-6,5)	7,1 (3,3-8,1)
	Calor Nominal (Mín-Máx)	kW 4,1 (1,6-5,2)	6,0 (2,5-7,3)	7,0 (2,8-8,2)	8,0 (3,5-10,2)
Consumo Nominal	Frío	kW 0,705	1,106	1,452	1,651
	Calor	kW 0,82	1,363	1,707	1,818
Consumo eléctrico anual*	Frío	kWh/año 168	230	296	327
	Calor	kWh/año 745	1.083	1.339	1.370
Carga de diseño (Pdesign)	Frío	kW 3,6	5,0	6,1	7,1
	Calor (-10°C)	kW 2,5	3,8	4,4	4,7
Coeficiente energético	EER / COP	5,11 / 5	4,52 / 4,4	4,2 / 4,1	4,3 / 4,4
	SEER (Etiqueta)	7,5 (A++)	7,6 (A++)	7,2 (A++)	7,6 (A++)
	SCOP (Etiqueta)*	4,7 (A++)	4,9 (A++)	4,6 (A++)	4,8 (A++)
Unidad Interior	Caudal de aire (B/M2/M1/A)	m³/min 11 / 13 / 15 / 16	12 / 14 / 16 / 18	12 / 14 / 16 / 18	17 / 19 / 21 / 23
	Nivel sonoro (B/M2/M1/A)	dB(A) 26 / 28 / 29 / 31	27 / 29 / 31 / 32	27 / 29 / 31 / 32	28 / 30 / 33 / 36
	Potencia sonora	dB(A) 51	54	54	57
Unidad Exterior	Dimensiones al x an x fon (Panel)	mm 258 x 840 x 840 (40 x 950 x 950)	258 x 840 x 840 (40 x 950 x 950)	258 x 840 x 840 (40 x 950 x 950)	258 x 840 x 840 (40 x 950 x 950)
	Peso (Panel)	kg 214 (5)	21 (5)	21 (5)	24 (5)
	Caudal de aire	m³/min 45	45	55	55
Unidad Exterior	Nivel sonoro	dB(A) 44	44	47	47
	Potencia sonora	dB(A) 65	65	67	67
	Dimensiones al x an x fon	mm 630 x 809 x 300	630 x 809 x 300	943 x 950 x 330(+25)	943 x 950 x 330(+25)
	Peso	kg 46	46	70	70
	Refrigerante R32	Pre-carga kg / PCA / TCO <sub>2</sub> eq 2 / 675 / 1,35	2 / 675 / 1,35	2,8 / 675 / 1,89	2,8 / 675 / 1,89
Tensión/Fases - Intensidad Máxima	V/F - A	230/1 - 13,2	230/1 - 13,2	230/1 - 19,2	230/1 - 19,3
Diám. tuberías líquido/gas	mm	6,35 / 12,7	6,35 / 12,7	9,52 / 15,88	9,52 / 15,88
Long. Máx. tubería vert/total	m	30 / 50	30 / 50	30 / 55	30 / 55
Rango de operación	Tª exterior para refrigeración	°C -15 ~ +46	-15 ~ +46	-15 ~ +46	-15 ~ +46
	Tª exterior para calefacción	°C -11 ~ +21	-11 ~ +21	-20 ~ +21	-20 ~ +21
PVR	Ud. Interior + Panel 3D I-see Sensor (PLP-6EALME***) + Adaptador WIFI	650 € + 465 € + 99 €	702 € + 465 € + 99 €	749 € + 465 € + 99 €	969 € + 465 € + 99 €
	Unidad Exterior	1.745 €	1.855 €	2.005 €	2.110 €
	Set	2.959 €	3.121 €	3.318 €	3.643 €
	Set con Plasma Quad Connect (Modelo con sufljo -IAQ)	3.354 €	3.516 €	3.713 €	4.038 €

Modelos con terminación (2) permiten acceder a las funciones avanzadas del PAR-41MAA. Disponibles a partir de Diciembre 2021. Consultar disponibilidad. \*SCOP Para zona climática intermedia según directiva Erp 626/2011/EU | \*\* SEER/SCOP medidas según EN14825. Valores de referencia. | \*\*\* El panel incorpora mando inalámbrico. Para otras opciones de panel consultar opcionales. | Incluye bomba de drenaje. | N° máx. de curvas: 15 | La función de deshumidificación no funcionará cuando la temperatura en la habitación esté por debajo de los 13°C | Long. de tubería utilizada para cálculo de capacidad en condiciones nominales: 5m. | Control de condensación incorporado en todas las unidades. | Para las exteriores PUZ se requiere la guía de protección de viento opcional para el modo refrigeración cuando la temperatura ambiente es inferior a -5°C. Para los Sets con Plasma Quad Connect se suministrará el accesorio PAC-SK51FT-E por separado. Requiere instalación. Medidas (Alto x Ancho x Profundo) 840x840x134mm.

OPCIONALES

INTERIOR

! PAC-SK51FT-E	Plasma Quad Connect + Marco especial	395 €
PAC-SK53KF-E	Filtro V-blocking con acción antibacterias y antivirus	75 €
PAC-SJ65AS-E	Marco espaciador decorativo para falsos techos de altura reducida (40mm)	143 €
PAC-SJ41TM-E	Marco de acople entrada de aire exterior e incorporación del filtro de alta eficiencia (opcional) (130mm)	248 €
PAC-SH650F-E	Brida de sujeción del conducto de entrada de aire exterior	40 €
PAC-SH59KF-E	Filtro de alta eficiencia	200 €
PLP-6EAJ	Panel EasyClean, desciende automáticamente facilitando la limpieza del filtro	630 €
PLP-6EALM	Panel estándar PLA con mando inalámbrico	415 €
PAC-SJ37SP-E	Tapas para bocas de impulsión	120 €
PAC-SJ39HR-E	Terminal alimentación para replace eléctrica	40 €
PAR-SL100(101)A-E	Control inalámbrico con programador semanal y control 3D I-see sensor	110 €
PAC-SE41TS-E	Sonda remota de temperatura	60 €
MAC-334IF	Interface de integración a M-NET	189 €
MAC-397IF	Interface de integración con señales externas	160 €

EXTERIOR

PAC-SJ08DS-E	Kit desagüe (ZM35~50)	41 €
PAC-SG61DS-E	Kit desagüe (ZM60~140)	34 €
PAC-SJ07SG-E	Deflector salida aire (ZM35~50)	135 €
PAC-SG59SG-E	Deflector salida aire (ZM60~71)	114 €
PAC-SH96SG-E	Deflector salida aire (ZM100~140) (necesita 2)	114 €
PAC-SG81DR-E	Filtro deshidratador (ZM35~50)	176 €
PAC-SG82DR-E	Filtro deshidratador (ZM60~140)	190 €
PAC-SJ96MA	Convertidor M-NET (ZM35~50)	163 €
PAC-SJ95MA	Convertidor M-NET (ZM60~140)	169 €
PAC-SK52ST	Herramienta de monitorización datos de funcionamiento y auto-diagnóstico	86 €
PAC-SJ06AG-E	Protección viento (ZM35~50)	224 €
PAC-SH63AG-E	Protección viento (ZM60~71)	254 €
PAC-SH95AG-E	Protección viento (ZM100~140) (necesita 2)	254 €
BLYGOLD-25	Tratamiento anticorrosión (U.Ext. 25/35/50)	Consultar
BLYGOLD-60	Tratamiento anticorrosión (U.Ext. 60/71)	Consultar
BLYGOLD-100	Tratamiento anticorrosión (U.Ext. 100/125/140)	Consultar

Para toda solicitud de servicio de tratamiento anticorrosivo BLYGOLD será necesario indicar en el pedido a qué unidad exterior aplica.



# Gama **Mr.SLIM** Split 1x1 Cassettes High COP



AIRE ACONDICIONADO

Serie **POWER INVERTER** • MPLZ-\*VEA o YEA(HC)

## PRESTACIONES



OPCIONAL



INCLUIDO

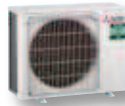

PUZ-ZM35/50VKA



PUZ-ZM60/71VHA



PUZ-ZM100/125/140VKA/YKA

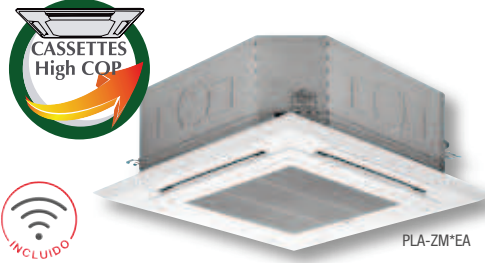

PLA-ZM\*EA

MODELO			MPLZ-100VEA(2)(H)	MPLZ-100YEA(2)(H)	MPLZ-125VEA(2)(H)	MPLZ-125YEA(2)(H)	MPLZ-140VEA(2)(H)	MPLZ-140YEA(2)(H)
Unidad interior			PLA-ZM100EA(2)	PLA-ZM100EA(2)	PLA-ZM125EA(2)	PLA-ZM125EA(2)	PLA-ZM140EA(2)	PLA-ZM140EA(2)
Unidad exterior			PUZ-ZM100VKA(2)	PUZ-ZM100YKA(2)	PUZ-ZM125VKA(2)	PUZ-ZM125YKA(2)	PUZ-ZM140VKA(2)	PUZ-ZM140YKA(2)
Capacidad	Frío Nominal (Mín-Máx)	kW	9,5 (4,9-11,4)	9,5 (4,9-11,4)	12,5 (5,5-14,0)	12,5 (5,5-14,0)	13,4 (6,2-15,0)	13,4 (6,2-15,0)
	Calor Nominal (Mín-Máx)	kW	11,2 (4,5-14,0)	11,2 (4,5-14,0)	14,0 (5,0-16,0)	14,0 (5,0-16,0)	16,0 (5,7-18,0)	16,0 (5,7-18,0)
Consumo Nominal	Frío	kW	2,065	2,065	3,378	3,378	3,722	3,722
	Calor	kW	2,604	2,604	3,674	3,674	4,312	4,312
Consumo eléctrico anual*	Frío	kWh/año	432	443	591	602	669	680
	Calor	kWh/año	2.277	2.277	2.769	2.769	3.224	3.224
Carga de diseño (Pdesign)	Frío	kW	9,5	9,5	-	-	-	-
	Calor (-10°C)	kW	7,8	7,8	-	-	-	-
Coeficiente energético	EER / COP		4,6 / 4,3	4,6 / 4,3	3,7 / 3,81	3,7 / 3,81	3,6 / 3,71	3,6 / 3,71
	SEER (Etiqueta)		7,7 (A++)	7,5 (A++)	303,3%	303,3%	285,7%	283,9%
	SCOP (Etiqueta)*		4,8 (A++)	4,8 (A++)	185,1%	185,1%	181,1%	181,1%
Unidad Interior	Caudal de aire (B/M2/M1/A)	m³/min	19 / 22 / 25 / 28	19 / 22 / 25 / 28	21 / 24 / 26 / 29	21 / 24 / 26 / 29	24 / 26 / 29 / 32	24 / 26 / 29 / 32
	Nivel sonoro (B/M2/M1/A)	dB(A)	31 / 34 / 37 / 40	31 / 34 / 37 / 40	33 / 36 / 39 / 41	33 / 36 / 39 / 41	36 / 39 / 42 / 44	36 / 39 / 42 / 44
	Potencia sonora	dB(A)	61	61	62	62	65	65
	Dimensiones al x an x fon (Panel)	mm	298 x 840 x 840 (40 x 950 x 950)	298 x 840 x 840 (40 x 950 x 950)	298 x 840 x 840 (40 x 950 x 950)	298 x 840 x 840 (40 x 950 x 950)	298 x 840 x 840 (40 x 950 x 950)	298 x 840 x 840 (40 x 950 x 950)
	Peso (Panel)	kg	26 (5)	26 (5)	26 (5)	26 (5)	26 (5)	26 (5)
	Caudal de aire	m³/min	110	110	120	120	120	120
	Nivel sonoro	dB(A)	49	49	50	50	50	50
Unidad Exterior	Potencia sonora	dB(A)	69	69	70	70	70	70
	Dimensiones al x an x fon	mm	1.338x1050x330(+40)	1.338x1050x330(+40)	1.338x1050x330(+40)	1.338x1050x330(+40)	1.338x1050x330(+40)	1.338x1050x330(+40)
	Peso	kg	116	123	116	125	118	131
	Refrigerante R32	Pre-carga kg / PCA / TCO, eq	4 / 675 / 2,7	4 / 675 / 2,7	4 / 675 / 2,7	4 / 675 / 2,7	4 / 675 / 2,7	4 / 675 / 2,7
Tensión/Fases - Intensidad Máxima	V/F - A	230/1 - 27	400/3 - 8,5	230/1 - 27	400/3 - 10	230/1 - 28,7	400/3 - 13,7	
Diám. tuberías líquido/gas	mm	9,52 / 15,88	9,52 / 15,88	9,52 / 15,88	9,52 / 15,88	9,52 / 15,88	9,52 / 15,88	
Long. Máx. tubería vert/total	m	30 / 100	30 / 100	30 / 100	30 / 100	30 / 100	30 / 100	
Rango de operación	Tª exterior para refrigeración	°C	-15 ~ +46	-15 ~ +46	-15 ~ +46	-15 ~ +46	-15 ~ +46	-15 ~ +46
	Tª exterior para calefacción	°C	-20 ~ +21	-20 ~ +21	-20 ~ +21	-20 ~ +21	-20 ~ +21	-20 ~ +21
PVR	Ud. Interior + Panel 3D I-see Sensor (PLP-6EALME**) + Adaptador WiFi		1.149 € + 465 € + 99 €	1.149 € + 465 € + 99 €	1.329 € + 465 € + 99 €	1.329 € + 465 € + 99 €	1.599 € + 465 € + 99 €	1.599 € + 465 € + 99 €
	Unidad Exterior		3.140 €	3.410 €	3.705 €	4.026 €	4.680 €	5.090 €
	Set		4.853 €	5.123 €	5.598 €	5.919 €	6.843 €	7.253 €
	Set con Plasma Quad Connect (Modelo con sufixo -IAQ)		5.248 €	5.518 €	5.993 €	6.314 €	7.238 €	7.648 €

Modelos con terminación (2) permiten acceder a las funciones avanzadas del PAR-41MAA. Disponibles a partir de Diciembre 2021. Consultar disponibilidad. \*SCOP Para zona climática intermedia según directiva ErP 626/2011/EU I \*\* SEER/SCOP medidas según EN14825. Valores de referencia. I \*\*\* El panel incorpora mando inalámbrico. Para otras opciones de panel consultar opcionales. I Incluye bomba de drenaje. I Nº máx. de curvas: 15 I La función de deshumidificación no funcionará cuando la temperatura en la habitación esté por debajo de los 13°C I Long. de tubería utilizada para cálculo de capacidad en condiciones nominales: 5m. I Control de condensación incorporado en todas las unidades. I Para las exteriores PUZ se requiere la guía de protección de viento opcional para el modo refrigeración cuando la temperatura ambiente es inferior a -5°C. I Consultar disponibilidad. I Para los Sets con Plasma Quad Connect se suministrará el accesorio PAC-SK51FT-E por separado. Requiere instalación. Medidas (Alto x Ancho x Profundo) 840x840x134mm.

## OPCIONALES

### INTERIOR

! PAC-SK51FT-E	Plasma Quad Connect + Marco especial	395 €
PAC-SK53KF-E	Filtro V-blocking con acción antibacterias y antivirus	75 €
PAC-SJ65AS-E	Marco espaciador decorativo para falsos techos de altura reducida (40mm)	143 €
PAC-SJ41TM-E	Marco de acople entrada de aire exterior e incorporación del filtro de alta eficiencia (opcional) (130mm)	248 €
PAC-SH65OF-E	Brida de sujeción del conducto de entrada de aire exterior	40 €
PAC-SH59KF-E	Filtro de alta eficiencia	200 €
PLP-6EAJ	Panel Easyclean, desciende automáticamente facilitando la limpieza del filtro	630 €
PLP-6EALM	Panel estándar PLA con mando inalámbrico	415 €
PAC-SJ37SP-E	Tapas para bocas de impulsión	120 €
PAC-SJ39HR-E	Terminal alimentación para replaze eléctrica	40 €
PAR-SL100(101)A-E	Control inalámbrico con programador semanal y control 3D I-see sensor	110 €
PAC-SE41TS-E	Sonda remota de temperatura	60 €
MAC-334IF	Interface de integración a M-NET	189 €
MAC-397IF	Interface de integración con señales externas	160 €

### EXTERIOR

PAC-SJ08DS-E	Kit desagüe (ZM35~50)	41 €
PAC-SG61DS-E	Kit desagüe (ZM60~140)	34 €
PAC-SJ07SG-E	Deflector salida aire (ZM35~50)	135 €
PAC-SG59SG-E	Deflector salida aire (ZM60~71)	114 €
PAC-SH96SG-E	Deflector salida aire (ZM100~140) (necesita 2)	114 €
PAC-SG81DR-E	Filtro deshidratador (ZM35~50)	176 €
PAC-SG82DR-E	Filtro deshidratador (ZM60~140)	190 €
PAC-SJ96MA	Convertidor M-NET (ZM35~50)	163 €
PAC-SJ95MA	Convertidor M-NET (ZM60~140)	169 €
PAC-SK52ST	Herramienta de monitorización datos de funcionamiento y auto-diagnóstico	86 €
PAC-SJ06AG-E	Protección viento (ZM35~50)	224 €
PAC-SH63AG-E	Protección viento (ZM60~71)	254 €
PAC-SH95AG-E	Protección viento (ZM100~140) (necesita 2)	254 €
BLYGOLD-100	Tratamiento anticorrosión (U.Ext. 100/125/140)	Consultar

Para toda solicitud de servicio de tratamiento anticorrosivo BLYGOLD será necesario indicar en el pedido a qué unidad exterior aplica.

Serie **ZUBADAN** • HPLZS-VBA o YBA(HC)

PRESTACIONES



PLA-ZM\*EA



PUHZ-SHW-112/140VHA/YHA

MODELO			HPLZS-100VEA(2)(H)	HPLZS-100YEA(2)(H)	HPLZS-125YEA(2)(H)
Unidad interior			PLA-ZM100EA(2)	PLA-ZM100EA(2)	PLA-ZM125EA(2)
Unidad exterior			PUHZ-SHW112VHA	PUHZ-SHW112YHA	PUHZ-SHW140YHA
Capacidad	Frío Nominal (Mín-Máx)	kW	10 (4,9-11,4)	10 (4,9-11,4)	12,5 (5,5-14,0)
	Calor Nominal (Mín-Máx)	kW	11,2 (4,5-14,0)	11,2 (4,5-14,0)	14 (5,0-16,0)
Consumo Nominal	Frío	kW	2,857	2,857	5
	Calor	kW	2,667	2,667	4
Consumo eléctrico anual*	Frío	kWh/año	633	633	856
	Calor	kWh/año	4.420	4420	6.213
Carga de diseño (Pdesign)	Frío	kW	10,0	10,0	-
	Calor (-10°C)	kW	12,7	12,7	-
Coeficiente energético	EER / COP		- / -	- / -	- / -
	SEER (Etiqueta)		5,5 (A)	5,5 (A)	212,9%
	SCOP (Etiqueta)*		4 (A+)	4 (A+)	145,6%
Unidad Interior	Caudal de aire (B/M2/M1/A)	m³/min	19 / 22 / 25 / 28	19 / 22 / 25 / 28	21 / 24 / 26 / 29
	Nivel sonoro (B/M2/M1/A)	dB(A)	31 / 34 / 37 / 40	31 / 34 / 37 / 40	33 / 36 / 39 / 41
	Potencia sonora	dB(A)	61	61	62
Unidad Exterior	Dimensiones al x an x fon (Panel)	mm	298 x 840 x 840 (40x950x950)	298 x 840 x 840 (40x950x950)	298 x 840 x 840 (40x950x950)
	Peso (Panel)	kg	26 (5)	26 (5)	26 (5)
	Caudal de aire	m³/min	100	100	100
Unidad Exterior	Nivel sonoro	dB(A)	51	51	51
	Potencia sonora	dB(A)	69	69	69
	Dimensiones al x an x fon	mm	1.350 x 950 x 330(+30)	1.350 x 950 x 330(+30)	1.350 x 950 x 330(+30)
Peso	kg	120	134	134	
Refrigerante R410A	Pre-carga kg / PCA / TCO <sub>eq</sub>		5,5 / 2088 / 11,48	5,5 / 2088 / 11,48	5,5 / 2088 / 11,48
Tensión/Fases - Intensidad Máxima	V/F - A		230/1 - 35,5	400/3 - 13,5	400/3 - 13,5
Diám. tuberías líquido/gas	mm		9,52 / 15,88	9,52 / 15,88	9,52 / 15,88
Long. Máx. tubería vert/total	m		30 / 75	30 / 75	30 / 75
Rango de operación	Tª exterior para refrigeración	°C	-15 ~ +46	-15 ~ +46	-15 ~ +46
	Tª exterior para calefacción	°C	-25 ~ +21	-25 ~ +21	-25 ~ +21
PVR	Unidad Interior + Panel 3D I-see Sensor (PLP-6EALME***) + Adaptador WiFi		1.149 € + 465 € + 99 €	1.149 € + 465 € + 99 €	1.329 € + 465 € + 99 €
	Unidad Exterior		4.305 €	4.648 €	5.583 €
	Set		6.018 €	6.361 €	7.476 €

Modelos con terminación (2) permiten acceder a las funciones avanzadas del PAR-41MAA. Disponibles a partir de Diciembre 2021. Consultar disponibilidad. \*SCOP Para zona climática intermedia según directiva ErP 626/2011/EU I \*\* SEER/SCOP medidas según EN14825. Valores de referencia. I \*\*\* El panel incorpora mando inalámbrico. Para otras opciones de panel consultar opcionales. Incluye bomba de drenaje. I Nº máx. de curvas: 15 I La función de deshumidificación no funcionará cuando la temperatura en la habitación esté por debajo de los 13°C I Long. de tubería utilizada para cálculo de capacidad en condiciones nominales: 5m. I Control de condensación incorporado en todas las unidades. I Para las exteriores PUHZ se requiere la guía de protección de viento opcional para el modo refrigeración cuando la temperatura ambiente es inferior a -5°C.

OPCIONALES

INTERIOR

! PAC-SK51FT-E	Plasma Quad Connect + Marco especial	395 €
PAC-SK53KF-E	Filtro V-blocking con acción antibacterias y antiviral	75 €
PAC-SJ65AS-E	Marco espaciador decorativo para falsos techos de altura reducida (40mm)	143 €
PAC-SJ41TM-E	Marco de acople entrada de aire exterior e incorporación del filtro de alta eficiencia (opcional) (130mm)	248 €
PAC-SH65OF-E	Brida de sujeción del conducto de entrada de aire exterior	40 €
PAC-SH59KF-E	Filtro de alta eficiencia	200 €
PLP-6EAJ	Panel Easyclean, desciende automáticamente facilitando la limpieza del filtro	630 €
PLP-6EALM	Panel estándar PLA con mando inalámbrico	415 €
PAC-SJ37SP-E	Tapas para bocas de impulsión	120 €
PAC-SJ39HR-E	Terminal alimentación para replace eléctrica	40 €
PAR-SL100(101)A-E	Control inalámbrico con programador semanal y control 3D I-see sensor	110 €
PAC-SE41TS-E	Sonda remota de temperatura	60 €
MAC-334IF	Interface de integración a M-NET	189 €
MAC-397IF	Interface de integración con señales externas	160 €

EXTERIOR

PAC-SG61DS-E	Kit desagüe	34 €
PAC-SG59SG-E	Rejilla deflectora salida aire (necesita 2)	114 €
PAC-SG82DR-E	Filtro deshidratador	190 €
PAC-SJ95MA	Interface de integración M-NET	169 €
PAC-SK52ST	Herramienta de monitorización datos de funcionamiento y auto-diagnóstico	86 €
PAC-SH63AG-E	Guía de protección de viento (necesita 2)	254 €
BLYGOLD-100	Tratamiento anticorrosión (U.Ext. 100/125/140)	Consultar

Para toda solicitud de servicio de tratamiento anticorrosivo BLYGOLD será necesario indicar en el pedido a qué unidad exterior aplica.



## Pared PKA

Las unidades de pared PKA disponen de un diseño "FLAT PANEL" en color blanco puro, mucho más elegante y compacto, lo que hace que se integren perfectamente en cualquier decoración.

### Nuevo Diseño PKA-M35/50

El nuevo diseño de la serie PKA en capacidades 35/50 combina belleza y funcionalidad. Son más cuadradas, adaptándose a las líneas rectas de paredes y techos, con un color más blanco que mejora la belleza y la comodidad de la estancia sin alterar su atmósfera.

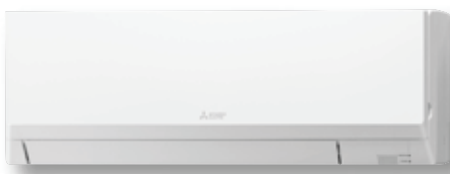

**NOVEDAD**

### Control remoto (opcional con PAC-SH29TC-E)

Además de utilizar el control remoto inalámbrico que viene de serie, también se pueden solicitar los siguientes controles remotos cableados a través del opcional PAC-SH29TC-E.

PAR-40(41)MAA con programador semanal.

PAC-YT52CRA control remoto simplificado.



### Adaptador WiFi

MAC-5671F (hasta finalizar existencias).  
MAC-5871F (consultar disponibilidad)



MELCloud™ es el nuevo servicio de Mitsubishi Electric que permite controlar tus equipos desde tu smartphone, tablet o PC.

### Tamaño compacto y diseño "flat panel"

La serie PKA dispone de un reducido tamaño y peso, facilitando así su instalación y ubicación en cualquier tipo de aplicación.

Además, su frontal plano "flat panel" y color blanco puro le proporcionan una estética más moderna y elegante.

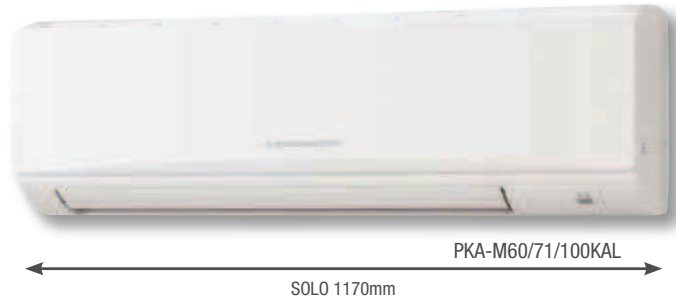

### Bomba de drenaje (opcional PAC-SH75/94DM-E)

La bomba de drenaje opcional para la serie de pared PKA permite la colocación del desagüe a una altura de 800mm, aumentando así las posibilidades de ubicación de la unidad interior en diferentes espacios.

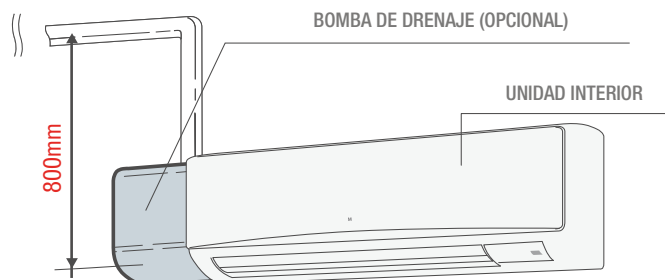

**Serie Standard Inverter • MSPKZ-100VKAL ó YKAL**
**PRESTACIONES**

PKA-M\*KAL



OPCIONAL



PUZ-M100/125/140VKA/YKA

MODELO		MSPKZ-100VKAL(2)	MSPKZ-100YKAL(2)
Unidad interior		PKA-M100KAL(2)	PKA-M100KAL(2)
Unidad exterior		PUZ-M100VKA(2)	PUZ-M100YKA(2)
Capacidad	Frío Nominal (Min-Máx)	9,5 (4,0-10,6)	9,5 (4,0-10,6)
	Calor Nominal (Min-Máx)	11,2 (2,8-12,5)	11,2 (2,8-12,5)
Consumo Nominal	Frío	2,94	2,94
	Calor	3,28	3,28
Consumo eléctrico anual*	Frío	572	572
	Calor	2.797	2.797
Carga de diseño (Pdesign)	Frío	9,5	9,5
	Calor (-10°C)	8,0	8,0
Coeficiente energético	EER / COP	3,23 / 3,41	3,23 / 3,41
	SEER (Etiqueta)	5,8 (A+)	5,8 (A+)
	SCOP (Etiqueta)*	4,0 (A+)	4,0 (A+)
Unidad Interior	Caudal de aire (B/M2/M1/A)	20 / 23 / 26	20 / 23 / 26
	Nivel sonoro (B/M/A)	41 / 45 / 49	41 / 45 / 49
	Potencia sonora	65	65
Unidad Interior	Dimensiones al x an x fon	365 x 1.170 x 295	365 x 1.170 x 295
	Peso	21	21
	Caudal de aire	79	79
Unidad Exterior	Nivel sonoro	51	51
	Potencia sonora	70	70
	Dimensiones al x an x fon	981 x 1050 x 330 (+40)	981 x 1050 x 330 (+40)
Unidad Exterior	Peso	76	78
	Refrigerante R32	Pre-carga kg / PCA / TCO <sub>2</sub> eq	3,10 / 675 / 2,09
Tensión/Fases - Intensidad Máxima	V/F - A	230/1 - 20,6	400/3 - 12,1
Diám. tuberías líquido/gas	mm	9,52 / 15,88	9,52 / 15,88
Long. Máx. tubería vert/total	m	30 / 55	30 / 55
Rango de operación	Tª exterior para refrigeración	-15 ~ +46	-15 ~ +46
	Tª exterior para calefacción	-15 ~ +21	-15 ~ +21
PVR	Unidad Interior	<b>2.391 €</b>	<b>2.391 €</b>
	Unidad Exterior	<b>2.420 €</b>	<b>2.710 €</b>
	Set	<b>4.811 €</b>	<b>5.101 €</b>

Modelos con terminación (2) permiten acceder a las funciones avanzadas del PAR-41MAA. Disponibles a partir de Diciembre 2021. Consultar disponibilidad. \*SCOP Para zona climática intermedia según directiva ErP 626/2011/EU | No incluye bomba de drenaje. | Incluye mando inalámbrico. | Para conectar los mandos PAR-40(41)MAA o PAC-YT52CRA-E es necesario instalar el opcional PAC-SH29TC-E. | Nº máx. de curvas: 15 | La función de deshumidificación no funcionará cuando la temperatura en la habitación esté por debajo de los 13°C | Long. de tubería utilizada para cálculo de capacidad en condiciones nominales: 5m. | Control de condensación incorporado en todas las unidades. | Para las exteriores PUZ se requiere la guía de protección de viento opcional para el modo refrigeración cuando la temperatura ambiente es inferior a -5°C.

**OPCIONALES**
**INTERIOR**

<b>!</b> MAC-100FT-E	Plasma Quad Connect	<b>99 €</b>
PAC-SH94DM-E	Bomba drenaje (PKA-M60~100) (hasta finalizar existencias)	<b>215 €</b>
PAC-SK19DM-E	Bomba drenaje (PKA-M60~100) (consultar disponibilidad)	<b>215 €</b>
PAC-SH29TC-E	Terminal para conexión de mandos MA	<b>35 €</b>
PAC-SG94HR-E	Terminal alimentación para replace eléctrica	<b>40 €</b>
PAR-40(41)MAA	Mando deluxe con programador semanal	<b>154 €</b>
PAC-YT52CRA	Mando simplificado	<b>105 €</b>
PAC-SE41TS-E	Sonda remota de temperatura	<b>60 €</b>
MAC-567IF-E	Adaptador WiFi para control por Smartphone (hasta finalizar existencias)	<b>99 €</b>
MAC-587IF	Adaptador WiFi para control por Smartphone (consultar disponibilidad)	<b>99 €</b>
MAC-334IF	Interface de integración a M-NET	<b>189 €</b>
MAC-397IF	Interface de integración con señales externas	<b>160 €</b>

**EXTERIOR**

PAC-SG61DS-E	Kit desagüe (PUZ)	<b>34 €</b>
PAC-SG59SG-E	Deflector salida aire (PUZ)	<b>114 €</b>
PAC-SG82DR-E	Filtro deshidratador (PUZ)	<b>190 €</b>
PAC-SJ95MA	Convertidor M-NET (PUZ)	<b>169 €</b>
PAC-SK52ST	Herramienta de monitorización datos de funcionamiento y auto-diagnóstico (PUZ)	<b>86 €</b>
PAC-SH63AG-E	Protección viento (P100: 1x)	<b>254 €</b>
BLYGOLD-100	Tratamiento anticorrosión (U.Ext. 100/125/140)	<b>Consultar</b>

Para toda solicitud de servicio de tratamiento anticorrosivo BLYGOLD será necesario indicar en el pedido a qué unidad exterior aplica.

Serie **POWER INVERTER** • MPKZ-VHAL o VLAL / VKAL ó YKAL

PRESTACIONES



**Plasma Quad Connect**  
OPCIONAL

Tecnología **REPLAGE**

MODELO		MPKZ-35VHAL(2)	MPKZ-50VHAL(2)	MPKZ-60VKAL(2)	MPKZ-71VKAL(2)	MPKZ-100VKAL(2)	MPKZ-100YKAL(2)
Unidad interior		PKA-M35HAL	PKA-M50HAL	PKA-M60KAL(2)	PKA-M71KAL(2)	PKA-M100KAL(2)	PKA-M100KAL(2)
Unidad exterior		PUZ-ZM35VKA(2)	PUZ-ZM50VKA(2)	PUZ-ZM60VHA(2)	PUZ-ZM71VHA(2)	PUZ-ZM100VKA(2)	PUZ-ZM100YKA(2)
Capacidad	Frío Nominal (Mín-Máx)	kW 3,6 (1,6-4,5)	4,6 (2,3-5,6)	6,1 (2,7-6,7)	7,1 (3,3-8,1)	9,5 (4,9-11,4)	9,5 (4,9-11,4)
	Calor Nominal (Mín-Máx)	kW 4,1 (1,6-5,2)	5,0 (2,5-6,6)	7,0 (2,8-8,2)	8,0 (3,5-10,2)	11,2 (4,5-14,0)	11,2 (4,5-14,0)
Consumo Nominal	Frío	kW 0,85	1,23	1,56	1,863	2,405	2,405
	Calor	kW 1,04	1,34	1,732	2,116	3,102	3,102
Consumo eléctrico anual*	Frío	kWh/año 194	244	313	364	508	519
	Calor	kWh/año 829	1.074	1.460	1.523	2.472	2.472
Carga de diseño (Pdesign)	Frío	kW 3,6	4,6	6,1	7,1	9,5	9,5
	Calor (-10°C)	kW 2,4	3,3	4,4	4,7	7,8	7,8
Coeficiente energético	EER / COP	4,20 / 3,94	3,71 / 3,72	3,91 / 4,04	3,81 / 3,78	3,95 / 3,61	3,95 / 3,61
	SEER (Etiqueta)	6,5 (A++)	6,6 (A++)	6,8 (A++)	6,8 (A++)	6,5 (A++)	6,4 (A++)
	SCOP (Etiqueta)*	4 (A+)	4,3 (A+)	4,2 (A+)	4,3 (A+)	4,4 (A+)	4,4 (A+)
Unidad Interior	Caudal de aire (B/M2/M1/A)	m³/min 7,5 / 8,2 / 9,2 / 10,9	7,5/8,2/9,2/10,9	18 / 20 / 22	18 / 20 / 22	20 / 23 / 26	20 / 23 / 26
	Nivel sonoro (B/M/A)	dB(A) 34 / 37 / 40 / 43	34 / 37 / 40 / 43	39 / 42 / 45	39 / 42 / 45	41 / 45 / 49	41 / 45 / 49
Unidad Exterior	Potencia sonora	dB(A) 60	60	64	64	65	65
	Dimensiones al x an x fon	mm 299 x 898 x 237	299 x 898 x 237	365 x 1.170 x 295	365 x 1.170 x 295	365 x 1.170 x 295	365 x 1.170 x 295
Unidad Interior	Peso	kg 12,6	12,6	21	21	21	21
	Caudal de aire	m³/min 45	45	55	55	110	110
Unidad Exterior	Nivel sonoro	dB(A) 44	44	47	47	49	49
	Potencia sonora	dB(A) 65	65	67	67	69	69
Unidad Exterior	Dimensiones al x an x fon	mm 630x809x300	630x809x300	943x950x330(+25)	943x950x330(+25)	1.338x1.050x330(+40)	1.338x1.050x330(+40)
	Peso	kg 46	46	70	70	116	123
	Refrigerante R32	Pre-carga kg / PCA / TCO <sub>2</sub> eq 2 / 675 / 1,35	2 / 675 / 1,35	2,8 / 675 / 1,89	2,8 / 675 / 1,89	4 / 675 / 2,70	4 / 675 / 2,70
Tensión/Fases - Intensidad Máxima	V/F - A	230/1 - 13,4	230/1 - 13,4	230/1 - 19,4	230/1 - 19,4	230/1 - 27,1	400/3 - 8,6
Diám. tuberías líquido/gas	mm	6,35 / 12,7	6,35 / 12,7	9,52 / 15,88	9,52 / 15,88	9,52 / 15,88	9,52 / 15,88
Long. Máx. tubería vert/total	m	30 / 50	30 / 50	30 / 55	30 / 55	30 / 100	30 / 100
Rango de operación	Tª exterior para refrigeración	°C -15 ~ +46	-15 ~ +46	-15 ~ +46	-15 ~ +46	-15 ~ +46	-15 ~ +46
	Tª exterior para calefacción	°C -11 ~ +21	-11 ~ +21	-20 ~ +21	-20 ~ +21	-20 ~ +21	-20 ~ +21
PVR	Unidad Interior	805 €	985 €	1.360 €	1.805 €	2.391 €	2.391 €
	Unidad Exterior	1.745 €	1.855 €	2.005 €	2.110 €	3.140 €	3.410 €
	Set	2.550 €	2.840 €	3.365 €	3.915 €	5.531 €	5.801 €

Modelos con terminación (2) permiten acceder a las funciones avanzadas del PAR-40(41)MAA. Disponibles a partir de Diciembre 2021. Consultar disponibilidad. \*SCOP Para zona climática intermedia según directiva ErP 626/2011/EU | No incluye bomba de drenaje. | Incluye mando inalámbrico. | Para conectar los mandos PAR-40(41)MAA o PAC-YT52CRA-E es necesario instalar el opcional PAC-SH29TC-E. | N° máx. de curvas: 15 | La función de deshumidificación no funcionará cuando la temperatura en la habitación esté por debajo de los 13°C | Long. de tubería utilizada para cálculo de capacidad en condiciones nominales: 5m. | Control de condensación incorporado en todas las unidades. | Para las exteriores PUZ se requiere la guía de protección de viento opcional para el modo refrigeración cuando la temperatura ambiente es inferior a -5°C. | Unidades PKA-M35/50HAL disponibles hasta finalizar existencias. Posteriormente se suministrarán la unidades PKA-M35/50LAL. Consultar disponibilidad.

OPCIONALES

INTERIOR

MAC-100FT-E	Plasma Quad Connect	99 €
PAC-SK01DM-E	Bomba de drenaje (PKA-M35~50)	215 €
PAC-SH29TC-E	Terminal para conexión de mandos MA	35 €
PAC-SH94DM-E	Bomba drenaje (PKA-M60~100) (hasta finalizar existencias)	215 €
PAC-SK19DM-E	Bomba drenaje (PKA-M60~100) (consultar disponibilidad)	215 €
PAC-SG94HR-E	Terminal alimentación para replace eléctrica	40 €
PAR-40MAA	Mando deluxe con programador semanal	154 €
PAC-YT52CRA	Mando simplificado	105 €
PAC-SE41TS-E	Sonda remota de temperatura	60 €
MAC-567IF-E	Adaptador WiFi para control por Smartphone (hasta finalizar existencias)	99 €
MAC-587IF	Adaptador WiFi para control por Smartphone (consultar disponibilidad)	99 €
MAC-334IF	Interface de integración a M-NET	189 €
MAC-397IF	Interface de integración con señales externas	160 €

EXTERIOR

PAC-SJ08DS-E	Kit desagüe (ZM35~50)	41 €
PAC-SG61DS-E	Kit desagüe (ZM60~140)	34 €
PAC-SJ07SG-E	Deflector salida aire (ZM35~50)	135 €
PAC-SG59SG-E	Deflector salida aire (ZM60~71)	114 €
PAC-SH96SG-E	Deflector salida aire (ZM100~140) (necesita 2)	114 €
PAC-SG81DR-E	Filtro deshidratador (ZM35~50)	176 €
PAC-SG82DR-E	Filtro deshidratador (ZM60~140)	190 €
PAC-SJ96MA	Convertidor M-NET (ZM35~50)	163 €
PAC-SJ95MA	Convertidor M-NET (ZM60~140)	169 €
PAC-SK52ST	Herramienta de monitorización datos de funcionamiento y auto-diagnóstico	86 €
PAC-SJ06AG-E	Protección viento (ZM35~50)	224 €
PAC-SH63AG-E	Protección viento (ZM60~71)	254 €
PAC-SH95AG-E	Protección viento (ZM100~140) (necesita 2)	254 €
BLYGOLD-25	Tratamiento anticorrosión (U.Ext. 25/35/50)	Consultar
BLYGOLD-60	Tratamiento anticorrosión (U.Ext. 60/71)	Consultar
BLYGOLD-100	Tratamiento anticorrosión (U.Ext. 100/125/140)	Consultar

Para toda solicitud de servicio de tratamiento anticorrosivo BLYGOLD será necesario indicar en el pedido a qué unidad exterior aplica.

Serie **ZUBADAN** • HPKZS-M100VKAL o YKAL

PRESTACIONES



Tecnología  
**REPLACE**



PKA-M100KAL



PUHZ-SHW112VHA/YHA



OPCIONAL

MODELO			HPKZS-M100VKAL(2)	HPKZS-M100YKAL(2)
Unidad interior			PKA-M100KAL(2)	PKA-M100KAL(2)
Unidad exterior			PUHZ-SHW112VHA	PUHZ-SHW112YHA
Capacidad	Frío Nominal (Mín-Máx)	kW	10 (4,9-11,4)	10 (4,9-11,4)
	Calor Nominal (Mín-Máx)	kW	11,2 (4,5-14,0)	11,2 (4,5-14,0)
Consumo Nominal	Frío	kW	2,924	2,924
	Calor	kW	3,103	3,103
Consumo eléctrico anual*	Frío	kWh/año	654	654
	Calor	kWh/año	4.664	4.664
Carga de diseño (Pdesign)	Frío	kW	10,0	10,0
	Calor (-10°C)	kW	12,7	12,7
Coeficiente energético	EER / COP		3,42 / 3,61	3,42 / 3,61
	SEER (Etiqueta)		5,3 (A)	5,3 (A)
	SCOP (Etiqueta)*		3,8 (A)	3,8 (A)
Unidad Interior	Caudal de aire (B/M2/M1/A)	m³/min	20 / 23 / 26	20 / 23 / 26
	Nivel sonoro (B/M2/M1/A)	dB(A)	41 / 45 / 49	41 / 45 / 49
	Potencia sonora	dB(A)	65	65
	Dimensiones al x an x fon	mm	365 x 1.170 x 295	365 x 1.170 x 295
	Peso	kg	21	21
Unidad Exterior	Caudal de aire	m³/min	100	100
	Nivel sonoro	dB(A)	51	51
	Potencia sonora	dB(A)	69	69
	Dimensiones al x an x fon	mm	1.350 x 950 x 330(+30)	1.350 x 950 x 330(+30)
	Peso	kg	120	134
	Refrigerante R410A	Pre-carga kg / PCA / TCO <sub>2</sub> eq	5,5 / 2088 / 11,48	5,5 / 2088 / 11,48
Tensión/Fases - Intensidad Máxima		V/F - A	230/1 - 35,57	400/3 - 13,57
Diám. tuberías líquido/gas		mm	9,52 / 15,88	9,52 / 15,88
Long. Máx. tubería vert/total		m	30 / 75	30 / 75
Rango de operación	Tª exterior para refrigeración	°C	-15 ~ +46	-15 ~ +46
	Tª exterior para calefacción	°C	-25 ~ +21	-25 ~ +21
PVR	Unidad Interior		<b>2.391 €</b>	<b>2.391 €</b>
	Unidad Exterior		<b>4.305 €</b>	<b>4.648 €</b>
	Set		<b>6.696 €</b>	<b>7.039 €</b>

Modelos con terminación (2) permiten acceder a las funciones avanzadas del PAR-40(41)MAA. Disponibles a partir de Diciembre 2021. Consultar disponibilidad. \*SCOP Para zona climática intermedia según directiva ErP 626/2011/EU | No incluye bomba de drenaje. | Incluye mando inalámbrico. | Para conectar los mandos PAR-40(41)MAA o PAC-YT52CRA-E es necesario instalar el opcional PAC-SH29TC-E. | N° máx. de curvas: 15 | La función de deshumidificación no funcionará cuando la temperatura en la habitación esté por debajo de los 13°C | Long. de tubería utilizada para cálculo de capacidad en condiciones nominales: 5m. | Control de condensación incorporado en todas las unidades. | Para las exteriores PUHZ se requiere la guía de protección de viento opcional para el modo refrigeración cuando la temperatura ambiente es inferior a -5°C.

OPCIONALES

INTERIOR

MAC-100FT-E	Plasma Quad Connect	<b>99 €</b>
PAC-SH94DM-E	Bomba drenaje (PKA-M60~100) (hasta finalizar existencias)	<b>215 €</b>
PAC-SK19DM-E	Bomba drenaje (PKA-M60~100) (consultar disponibilidad)	<b>215 €</b>
PAC-SH29TC-E	Terminal para conexión de mandos MA	<b>35 €</b>
PAC-SG94HR-E	Terminal alimentación para replaça eléctrica	<b>40 €</b>
PAR-40MAA	Mando deluxe con programador semanal	<b>154 €</b>
PAC-YT52CRA	Mando simplificado	<b>105 €</b>
PAC-SE41TS-E	Sonda remota de temperatura	<b>60 €</b>
MAC-567IF-E	Adaptador WiFi para control por Smartphone (hasta finalizar existencias)	<b>99 €</b>
MAC-587IF	Adaptador WiFi para control por Smartphone (consultar disponibilidad)	<b>99 €</b>
MAC-334IF	Interface de integración a M-NET	<b>189 €</b>
MAC-397IF	Interface de integración con señales externas	<b>160 €</b>

EXTERIOR

PAC-SG61DS-E	Kit desagüe	<b>34 €</b>
PAC-SG59SG-E	Rejilla deflectora salida aire (necesita 2)	<b>114 €</b>
PAC-SG82DR-E	Filtro deshidratador	<b>190 €</b>
PAC-SJ95MA	Interface de integración M-NET	<b>169 €</b>
PAC-SK52ST	Herramienta de monitorización datos de funcionamiento y auto-diagnóstico	<b>86 €</b>
PAC-SH63AG-E	Guía de protección de viento (necesita 2)	<b>254 €</b>
BLYGOLD-100	Tratamiento anticorrosión (U.Ex. 100/125/140)	<b>Consultar</b>

Para toda solicitud de servicio de tratamiento anticorrosivo BLYGOLD será necesario indicar en el pedido a qué unidad exterior aplica.





## Techos PCA

El nuevo diseño más compacto, ligero y elegante de la serie de techo PCA permite adaptarse a cualquier necesidad.

Además, las posibilidades de instalación han aumentado gracias a la nueva serie de aplicaciones especiales **PCA-HA**, con carcasa de acero inoxidable y filtros especiales, es la solución óptima para climatizar cocinas profesionales.

## Serie "M" de Techo

Gracias a la combinación de las altas prestaciones de nuestros equipos con el refrigerante R32 podemos alcanzar hasta los 100m de distancias y se consigue mejorar la eficiencia energética en todas las capacidades.

## Bomba de drenaje (Opcional PAC-SH83/84/85DM-E)

La bomba de drenaje opcional para la serie PCA permite la colocación del desagüe a **600mm** por encima del techo cuando antes era de 400mm. De esta manera se aumenta la flexibilidad de ubicación de la unidad interior durante la instalación.

## Control remoto disponible



**PAR-40(41)MAA** con pantalla LCD retroiluminada de cristal líquido, programador semanal (8 patrones diarios) y funciones de ahorro energético como la función "Nigh Set back"



**PAC-YT52CRA** Control remoto simplificado con pantalla LCD retro iluminada, solo 2 hilos de instalación con Dual Set Point y Botón de lamas integrado.



**Control remoto inalámbrico (Opcional PAR-SL94B-E)**  
Existe un accesorio opcional que permite controlar la unidad a partir de un control remoto inalámbrico.

## Modo Techo Alto - Techo Bajo

Las unidades de techo PCA están equipadas con el modo techo alto - techo bajo que permite cambiar el volumen del flujo de aire adaptándose a la altura de la sala. De esta manera, se consigue una **distribución uniforme** del aire en la sala que hace obtener el máximo confort.

## Aplicaciones especiales (Serie PCA-HA)

Estas unidades se caracterizan por incorporar un sólido cuerpo de acero inoxidable, construido bajo un ambiente aceitoso que permite evitar que el aceite existente en la ubicación penetre en la unidad, resultando perfecto para proporcionar un ambiente cómodo en **aplicaciones como son las cocinas**.

El sistema de filtrado es más eficiente que los filtros convencionales, y de alta resistencia en entornos con aceite. Además, se incorporan 12 recambios de filtros, ideales en entornos como cocinas donde es necesario su reemplazo cada 2 meses aproximadamente.



PCA-M71HA

## Adaptador WiFi



MAC-567IF (hasta finalizar existencias)

MAC-587IF (consultar disponibilidad)

MELCloud™ es el nuevo servicio de Mitsubishi Electric que permite controlar tus equipos desde tu smartphone, tablet o PC.

No disponible para la serie PCA-HA.

## Serie Standard Inverter • MSPCZ-\*VKA o YKA

### PRESTACIONES

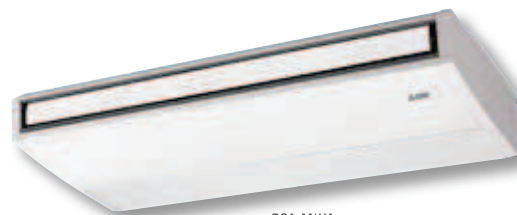

PCA-M\*KA

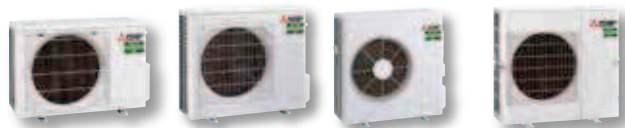

SUZ-M35VA

SUZ-M50VA

SUZ-M60/71VA

PUZ-M100/125/140VKA/YKA

MODELO		MSPCZ-35VKA(2)	MSPCZ-50VKA(2)	MSPCZ-60VKA(2)	MSPCZ-71VKA(2)	MSPCZ-100VKA(2)	MSPCZ-100YKA(2)
Unidad interior		PCA-M35KA(2)	PCA-M50KA(2)	PCA-M60KA(2)	PCA-M71KA(2)	PCA-M100KA(2)	PCA-M100KA(2)
Unidad exterior		SUZ-M35VA	SUZ-M50VA	SUZ-M60VA	SUZ-M71VA	PUZ-M100VKA(2)	PUZ-M100YKA(2)
Capacidad	Frío Nominal (Mín-Máx)	kW 3,6 (0,8-3,9)	5,0 (1,5-5,6)	6,1 (1,6-6,3)	7,1 (2,2-8,1)	9,5 (4,0-10,6)	9,5 (4,0-10,6)
	Calor Nominal (Mín-Máx)	kW 4,1 (1,0-5,0)	6,0 (1,5-7,2)	7,0 (1,6-8,0)	8 (2,0-10,2)	11,2 (2,8-12,5)	11,2 (2,8-12,5)
Consumo Nominal	Frío	kW 0,9	1,51	1,64	1,97	2,94	2,94
	Calor	kW 1,02	1,61	1,75	2,21	3,28	3,28
Consumo eléctrico anual*	Frío	kWh/año 198	291	333	381	552	552
	Calor	kWh/año 909	1.456	1.555	1.971	2.719	2.719
Carga de diseño (Pdesign)	Frío	kW 3,6	5,0	6,1	7,1	9,5	9,5
	Calor (-10°C)	kW 2,6	4,3	4,6	5,8	8,0	8,0
Coeficiente energético	EER / COP	4,0 / 4,0	3,3 / 3,71	3,7 / 4,0	3,6 / 3,61	3,23 / 3,41	3,23 / 3,41
	SEER (Etiqueta)	6,3 (A++)	6,0 (A+)	6,4 (A++)	6,5 (A++)	6,0 (A+)	6,0 (A+)
	SCOP (Etiqueta)*	4,0 (A+)	4,1 (A+)	4,1 (A+)	4,1 (A+)	4,1 (A+)	4,1 (A+)
Unidad Interior	Caudal de aire (B/M2/M1/A)	m³/min 10 / 11 / 12 / 14	10 / 11 / 13 / 15	15 / 16 / 17 / 19	16 / 17 / 18 / 20	22 / 24 / 26 / 28	22 / 24 / 26 / 28
	Nivel sonoro (B/M2/M1/A)	dB(A) 31 / 33 / 36 / 39	32 / 34 / 37 / 40	33 / 35 / 37 / 40	35 / 37 / 39 / 41	37 / 39 / 41 / 43	37 / 39 / 41 / 43
	Potencia sonora	dB(A) 60	60	60	62	63	63
	Dimensiones al x an x fon	mm 230 x 960 x 680	230 x 960 x 680	230 x 1.280 x 680	230 x 1.280 x 680	230 x 1.600 x 680	230 x 1.600 x 680
	Peso	kg 25	26	32	32	37	37
	Caudal de aire	m³/min 34,3	45,8	50,1	50,1	79	79
Unidad Exterior	Dimensiones al x an x fon	mm 550 x 800 x 285	714 x 800 x 285	880 x 840 x 330	880 x 840 x 330	981 X 1050 X 330 (+40)	981 X 1050 X 330 (+40)
	Peso	kg 35	41	54	55	76	78
	Refrigerante R32	Pre-carga kg / PCA / TCO, eq 0,9 / 675 / 0,61	1,2 / 675 / 0,81	1,25 / 675 / 0,84	1,45 / 675 / 0,98	3,1 / 675 / 2,09	3,1 / 675 / 2,09
	Tensión/Fases - Intensidad Máxima	V/F - A 230/1 - 8,8	230/1 - 13,9	230/1 - 15,2	230/1 - 15,2	230/1 - 20,7	400/3 - 12,2
	Diám. tuberías líquido/gas	mm 6,35 / 9,52	6,35 / 12,7	6,35 / 15,88	9,52 / 15,88	9,52 / 15,88	9,52 / 15,88
	Long. Máx. tubería vert/total	m 12 / 20	30 / 30	30 / 30	30 / 30	30 / 55	30 / 55
Rango de operación	Tª exterior para refrigeración	°C -10 ~ +46	-15 ~ +46	-15 ~ +46	-15 ~ +46	-15 ~ +46	-15 ~ +46
	Tª exterior para calefacción	°C -10 ~ +24	-10 ~ +24	-10 ~ +24	-10 ~ +24	-15 ~ +21	-15 ~ +21
PVR	Unidad Interior	<b>860 €</b>	<b>1.140 €</b>	<b>1.276 €</b>	<b>1.457 €</b>	<b>1.570 €</b>	<b>1.570 €</b>
	Unidad Exterior	<b>885 €</b>	<b>1.268 €</b>	<b>1.372 €</b>	<b>1.481 €</b>	<b>2.420 €</b>	<b>2.710 €</b>
	Set con mando PAR-40(41)* (Modelo con sufijo -C40(41))	<b>1.899 €</b>	<b>2.562 €</b>	<b>2.802 €</b>	<b>3.092 €</b>	<b>4.144 €</b>	<b>4.434 €</b>

Todos los sets se suministrarán con el control PAR-40(41)MAA. Si se desea otro control se deberá especificar en el pedido.

Modelos con terminación (2) permiten acceder a las funciones avanzadas del PAR-40(41)MAA. Disponibles a partir de Diciembre 2021. Consultar disponibilidad. \* SCOP para zona climática intermedia según directiva ErP 626/2011/EU \*\* SEER/SCOP medidas según EN1485. Valores de referencia. I No incluye bomba de drenaje. I N° máx. de curvas: 15 I La función de deshumidificación no funcionará cuando la temperatura en la habitación esté por debajo de los 13°C I Long. de tubería utilizada para cálculo de capacidad en condiciones nominales: 5m. I Control de condensación incorporado en todas las unidades. I Para las exteriores SUZ y PUZ se requiere la guía de protección de viento opcional para el modo refrigeración cuando la temperatura ambiente es inferior a -5°C. \*PAR-40 hasta finalizar existencias. PAR-41 disponible a partir de diciembre. Consultar disponibilidad.

### OPCIONALES

#### INTERIOR

PAC-SK55KF-E	Filtro V-blocking con acción antibacterias y antivirus para modelos 35/50	<b>65€</b>
PAC-SK56KF-E	Filtro V-blocking con acción antibacterias y antivirus para modelos 60/71	<b>80€</b>
PAC-SK57KF-E	Filtro V-blocking con acción antibacterias y antivirus para modelos 100/125/140	<b>95€</b>
PAC-SJ92DM-E	Bomba drenaje (PCA-M35~50)	<b>215 €</b>
PAC-SJ93DM-E	Bomba drenaje (PCA-M71~140)	<b>215 €</b>
PAC-SJ94DM-E	Bomba drenaje (PCA-M60)	<b>215 €</b>
PAC-SH88KF-E	Filtro de alta eficiencia (PCA-M50)	<b>75 €</b>
PAC-SH89KF-E	Filtro de alta eficiencia (PCA-M60~71)	<b>75 €</b>
PAC-SH90KF-E	Filtro de alta eficiencia (PCA-M100~140)	<b>110 €</b>
PAC-SG96HR-E	Terminal alimentación para replacer eléctrica	<b>40 €</b>
PAR-SL94B-E	Kit mando / receptor	<b>160 €</b>
PAC-YT52CRA	Mando simplificado	<b>105 €</b>
PAC-SE41TS-E	Sonda remota de temperatura	<b>60 €</b>
MAC-567IF-E	Adaptador WiFi para control por Smartphone (hasta finalizar existencias)	<b>99 €</b>
MAC-587IF	Adaptador WiFi para control por Smartphone (consultar disponibilidad)	<b>99 €</b>
MAC-334IF	Interface de integración a M-NET	<b>189 €</b>
MAC-397IF	Interface de integración con señales externas	<b>160 €</b>

#### EXTERIOR

PAC-SG61DS-E	Kit desagüe (PUZ)	<b>34 €</b>
MAC-881SG	Deflector salida aire (SUZ-M25~35)	<b>178 €</b>
MAC-886SG-E	Deflector salida aire (SUZ-M50~71)	<b>249 €</b>
PAC-SG59SG-E	Deflector salida aire (PUZ) (125/140 necesita 2)	<b>114 €</b>
PAC-SG82DR-E	Filtro deshidratador (PUZ)	<b>190 €</b>
PAC-SJ95MA	Convertidor M-NET (PUZ)	<b>169 €</b>
PAC-SK52ST	Herramienta de monitorización datos de funcionamiento y auto-diagnóstico (PUZ)	<b>86 €</b>
PAC-SH63AG-E	Protección viento (P100: 1x; P125~140: 2x)	<b>254 €</b>
BLYGOLD-25	Tratamiento anticorrosión (U.Ext. 25/35/50)	<b>Consultar</b>
BLYGOLD-60	Tratamiento anticorrosión (U.Ext. 60/71)	<b>Consultar</b>
BLYGOLD-100	Tratamiento anticorrosión (U.Ext. 100/125/140)	<b>Consultar</b>

Para toda solicitud de servicio de tratamiento anticorrosivo BLYGOLD será necesario indicar en el pedido a qué unidad exterior aplica.

Serie Standard Inverter • MSPCZ-\*VKA o YKA

PRESTACIONES

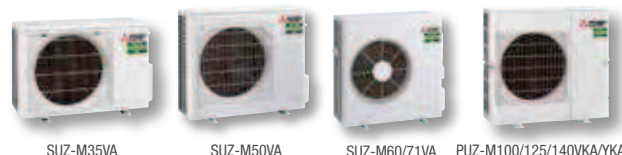

MODELO			MSPCZ-125VKA(2)	MSPCZ-125YKA(2)	MSPCZ-140VKA(2)	MSPCZ-140YKA(2)
Unidad interior			PCA-M125KA(2)	PCA-M125KA(2)	PCA-M140KA(2)	PCA-M140KA(2)
Unidad exterior			PUZ-M125VKA(2)	PUZ-M125YKA(2)	PUZ-M140VKA(2)	PUZ-M140YKA(2)
Capacidad	Frío Nominal (Min-Máx)	kW	12,1 (5,7-13,0)	12,1 (5,7-13,0)	13,4 (5,7-14,1)	13,4 (5,7-14,1)
	Calor Nominal (Min-Máx)	kW	13,5 (4,1-15,0)	13,5 (4,1-15,0)	15,0 (4,2-15,8)	15,0 (4,2-15,8)
Consumo Nominal	Frío	kW	4,01	4,01	5,36	5,36
	Calor	kW	3,95	3,95	4,28	4,28
Consumo eléctrico anual*	Frío	kWh/año	-	-	-	-
	Calor	kWh/año	-	-	-	-
Carga de diseño (Pdesign)	Frío	kW	12,1	12,1	13,4	13,4
	Calor (-10°C)	kW	8,5	8,5	9,4	9,4
Coeficiente energético	EER / COP		3,01 / 3,41	3,01 / 3,41	2,5 / 3,5	2,5 / 3,5
	SEER (Etiqueta)		213,0%	213,0%	208,0%	208,0%
	SCOP (Etiqueta)*		162,7%	162,7%	158,7%	158,7%
	Caudal de aire (B/M2/M1/A)	m³/min	23 / 25 / 27 / 29	23 / 25 / 27 / 29	24 / 26 / 29 / 32	24 / 26 / 29 / 32
Unidad Interior	Nivel sonoro (B/M2/M1/A)	dB(A)	39 / 41 / 43 / 45	39 / 41 / 43 / 45	41 / 43 / 45 / 48	41 / 43 / 45 / 48
	Potencia sonora	dB(A)	65	65	68	68
	Dimensiones al x an x fon	mm	230 x 1.600 x 680	230 x 1.600 x 680	230 x 1.600 x 680	230 x 1.600 x 680
	Peso	kg	38	38	40	40
Unidad Exterior	Caudal de aire	m³/min	86	86	86	86
	Nivel sonoro	dB(A)	54	54	55	55
	Potencia sonora	dB(A)	72	72	73	73
	Dimensiones al x an x fon	mm	981 X 1050 X 330 (+40)	981 X 1050 X 330 (+40)	981 X 1050 X 330 (+40)	981 X 1050 X 330 (+40)
	Peso	kg	84	85	84	85
	Refrigerante R32	Pre-carga kg / PCA / TCO <sub>2</sub> eq	3,6 / 675 / 2,43	3,6 / 675 / 2,43	3,6 / 675 / 2,43	3,6 / 675 / 2,43
Tensión/Fases - Intensidad Máxima	V/F - A		230/1 - 27,3	400/3 - 12,3	230/1 - 30,9	400/3 - 12,4
Diám. tuberías líquido/gas	mm		9,52 / 15,88	9,52 / 15,88	9,52 / 15,88	9,52 / 15,88
Long. Máx. tubería vert/total	m		30 / 65	30 / 65	30 / 65	30 / 65
Rango de operación	Tª exterior para refrigeración	°C	-15 ~ +46	-15 ~ +46	-15 ~ +46	-15 ~ +46
	Tª exterior para calefacción	°C	-15 ~ +21	-15 ~ +21	-15 ~ +21	-15 ~ +21
PVR	Unidad Interior		<b>1.655 €</b>	<b>1.655 €</b>	<b>2.055 €</b>	<b>2.055 €</b>
	Unidad Exterior		<b>2.925 €</b>	<b>3.276 €</b>	<b>3.530 €</b>	<b>3.953 €</b>
	Set con mando PAR-40(41)* (Modelo con sufixo -C40(41))		<b>4.734 €</b>	<b>5.085 €</b>	<b>5.739 €</b>	<b>6.162 €</b>

Todos los sets se suministrarán con el control PAR-40(41)MAA. Si se desea otro control se deberá especificar en el pedido.

Modelos con terminación (2) permiten acceder a las funciones avanzadas del PAR-40(41)MAA. Disponibles a partir de Diciembre 2021. Consultar disponibilidad. \* SCOP para zona climática intermedia según directiva ErP 626/2011/EU | \*\* SEER/SCOP medidas según EN1485. Valores de referencia. | No incluye bomba de drenaje. | Nº máx. de curvas: 15 | La función de deshumidificación no funcionará cuando la temperatura en la habitación esté por debajo de los 13°C | Long. de tubería utilizada para cálculo de capacidad en condiciones nominales: 5m. | Control de condensación incorporado en todas las unidades. | Para las exteriores SUZ y PUZ se requiere la guía de protección de viento opcional para el modo refrigeración cuando la temperatura ambiente es inferior a -5°C. \* PAR-40 hasta finalizar existencias. PAR-41 disponible a partir de diciembre. Consultar disponibilidad.

OPCIONALES

INTERIOR

PAC-SK55KF-E	Filtro V-blocking con acción antibacterias y antivirus para modelos 35/50	<b>65€</b>
PAC-SK56KF-E	Filtro V-blocking con acción antibacterias y antivirus para modelos 60/71	<b>80€</b>
PAC-SK57KF-E	Filtro V-blocking con acción antibacterias y antivirus para modelos 100/125/140	<b>95€</b>
PAC-SJ92DM-E	Bomba drenaje (PCA-M35~50)	<b>215 €</b>
PAC-SJ93DM-E	Bomba drenaje (PCA-M71~140)	<b>215 €</b>
PAC-SJ94DM-E	Bomba drenaje (PCA-M60)	<b>215 €</b>
PAC-SH88KF-E	Filtro de alta eficiencia (PCA-M50)	<b>75 €</b>
PAC-SH89KF-E	Filtro de alta eficiencia (PCA-M60~71)	<b>75 €</b>
PAC-SH90KF-E	Filtro de alta eficiencia (PCA-M100~140)	<b>110 €</b>
PAC-SG96HR-E	Terminal alimentación para replace eléctrica	<b>40 €</b>
PAR-SL94B-E	Kit mando / receptor	<b>160 €</b>
PAC-YT52CRA	Mando simplificado	<b>105 €</b>
PAC-SE41TS-E	Sonda remota de temperatura	<b>60 €</b>
MAC-567IF-E	Adaptador WiFi para control por Smartphone (hasta finalizar existencias)	<b>99 €</b>
MAC-587IF	Adaptador WiFi para control por Smartphone (consultar disponibilidad)	<b>99 €</b>
MAC-334IF	Interface de integración a M-NET	<b>189 €</b>
MAC-397IF	Interface de integración con señales externas	<b>160 €</b>

EXTERIOR

PAC-SG61DS-E	Kit desagüe (PUZ)	<b>34 €</b>
MAC-881SG	Deflector salida aire (SUZ-M25~35)	<b>178 €</b>
MAC-886SG-E	Deflector salida aire (SUZ-M50~71)	<b>249 €</b>
PAC-SG59SG-E	Deflector salida aire (PUZ) (125/140 necesita 2)	<b>114 €</b>
PAC-SG82DR-E	Filtro deshidratador (PUZ)	<b>190 €</b>
PAC-SJ95MA	Convertidor M-NET (PUZ)	<b>169 €</b>
PAC-SK52ST	Herramienta de monitorización datos de funcionamiento y auto-diagnóstico (PUZ)	<b>86 €</b>
PAC-SH63AG-E	Protección viento (P100: 1x; P125~140: 2x)	<b>254 €</b>
BLYGOLD-100	Tratamiento anticorrosión (U.Ext. 100/125/140)	<b>Consultar</b>

Para toda solicitud de servicio de tratamiento anticorrosivo BLYGOLD será necesario indicar en el pedido a qué unidad exterior aplica.

Serie **POWER INVERTER** • MPCZ-VKA o YKA

PRESTACIONES



MODELO		MPCZ-35VKA(2)	MPCZ-50VKA(2)	MPCZ-60VKA(2)	MPCZ-71VKA(2)
Unidad interior		PCA-M35KA(2)	PCA-M50KA(2)	PCA-M60KA(2)	PCA-M71KA(2)
Unidad exterior		PUZ-ZM35VKA(2)	PUZ-ZM50VKA(2)	PUZ-ZM60VHA(2)	PUZ-ZM71VHA(2)
Capacidad	Frío Nominal (Mín-Máx)	kW 3,6 (1,6-4,5)	5,0 (2,3-5,6)	6,1 (2,7-6,7)	7,1 (3,3-8,1)
	Calor Nominal (Mín-Máx)	kW 4,1 (1,6-5,2)	5,5 (2,5-6,6)	7,0 (2,8-8,2)	8,0 (3,5-10,2)
Consumo Nominal	Frío	kW 0,829	1,25	1,521	1,829
	Calor	kW 1,019	1,361	1,745	2,156
Consumo eléctrico anual*	Frío	kWh/año 197	260	328	371
	Calor	kWh/año 839	1.265	1.499	1.563
Carga de diseño (Pdesign)	Frío	kW 3,6	5,0	6,1	7,1
	Calor (-10°C)	kW 2,4	3,8	4,4	4,7
Coeficiente energético	EER / COP	4,34 / 4,02	4 / 4,04	4,01 / 4,01	3,88 / 3,71
	SEER (Etiqueta)	6,4 (A++)	6,7 (A++)	6,5 (A++)	6,7 (A++)
	SCOP (Etiqueta)*	4,0 (A+)	4,2 (A+)	4,1 (A+)	4,2 (A+)
Unidad Interior	Caudal de aire (B/M2/M1/A)	m³/min 10 / 11 / 12 / 14	10 / 11 / 13 / 15	15 / 16 / 17 / 19	16 / 17 / 18 / 20
	Nivel sonoro (B/M2/M1/A)	dB(A) 31 / 33 / 36 / 39	32 / 34 / 37 / 40	33 / 35 / 37 / 40	35 / 37 / 39 / 41
Unidad Exterior	Potencia sonora	dB(A) 60	60	60	62
	Dimensiones al x an x fon	mm 230 x 960 x 680	230 x 960 x 680	230 x 1.280 x 680	230 x 1.280 x 680
Unidad Exterior	Peso	kg 25	26	32	32
	Caudal de aire	m³/min 45	45	55	55
Unidad Exterior	Nivel sonoro	dB(A) 44	44	47	47
	Potencia sonora	dB(A) 65	65	67	67
Unidad Exterior	Dimensiones al x an x fon	mm 630 x 809 x 300	630 x 809 x 300	943 x 950 x 330(+25)	943 x 950 x 330(+25)
	Peso	kg 56	46	70	70
Refrigerante R32	Pre-carga kg / PCA / TCO_eq	2 / 675 / 1,35	2 / 675 / 1,35	2,8 / 675 / 1,89	2,8 / 675 / 1,89
Tensión/Fases - Intensidad Máxima	V/F - A	230/1 - 13,3	230/1 - 13,4	230/1 - 19,4	230/1 - 19,4
Diám. tuberías líquido/gas	mm	6,35 / 12,7	6,35 / 12,7	9,52 / 15,88	9,52 / 15,88
Long. Máx. tubería vert/total	m	30 / 50	30 / 50	30 / 55	30 / 55
Rango de operación	Tª exterior para refrigeración	°C -15 ~ +46	-15 ~ +46	-15 ~ +46	-15 ~ +46
	Tª exterior para calefacción	°C -11 ~ +21	-11 ~ +21	-20 ~ +21	-20 ~ +21
PVR	Unidad Interior	<b>860 €</b>	<b>1.140 €</b>	<b>1.276 €</b>	<b>1.457 €</b>
	Unidad Exterior	<b>1.745 €</b>	<b>1.855 €</b>	<b>2.005 €</b>	<b>2.110 €</b>
	Set con mando PAR-40(41)* (Modelo con sufijo -C40(41))	<b>2.759 €</b>	<b>3.149 €</b>	<b>3.435 €</b>	<b>3.721 €</b>

Todos los sets se suministrarán con el control PAR-40(41)MAA. Si se desea otro control se deberá especificar en el pedido.

Modelos con terminación (2) permiten acceder a las funciones avanzadas del PAR-40(41)MAA. Disponibles a partir de Diciembre 2021. Consultar disponibilidad. \* SCOP para zona climática intermedia según directiva ErP 626/2011/EU | \*\* SEER/SCOP medidas según EN1485. Valores de referencia. † No incluye bomba de drenaje. ‡ Nº máx. de curvas: 15 † La función de deshumidificación no funcionará cuando la temperatura en la habitación esté por debajo de los 13°C ‡ Long. de tubería utilizada para cálculo de capacidad en condiciones nominales: 5m. † Control de condensación incorporado en todas las unidades. ‡ Para las exteriores PUZ se requiere la guía de protección de viento opcional para el modo refrigeración cuando la temperatura ambiente es inferior a -5°C. \* PAR-40 hasta finalizar existencias. PAR-41 disponible a partir de diciembre. Consultar disponibilidad.

OPCIONALES

INTERIOR

PAC-SK55KF-E	Filtro V-blocking con acción antibacterias y antivirus para modelos 35/50	<b>65€</b>
PAC-SK56KF-E	Filtro V-blocking con acción antibacterias y antivirus para modelos 60/71	<b>80€</b>
PAC-SK57KF-E	Filtro V-blocking con acción antibacterias y antivirus para modelos 100/125/140	<b>95€</b>
PAC-SJ92DM-E	Bomba drenaje (PCA-M35~50)	<b>215 €</b>
PAC-SJ93DM-E	Bomba drenaje (PCA-M71~140)	<b>215 €</b>
PAC-SJ94DM-E	Bomba drenaje (PCA-M60)	<b>215 €</b>
PAC-SH88KF-E	Filtro de alta eficiencia (PCA-M50)	<b>75 €</b>
PAC-SH89KF-E	Filtro de alta eficiencia (PKA-M60~71)	<b>75 €</b>
PAC-SH90KF-E	Filtro de alta eficiencia (PKA-M100~140)	<b>110 €</b>
PAC-SG96HR-E	Terminal alimentación para replacer eléctrica	<b>40 €</b>
PAR-SL94B-E	Kit mando / receptor	<b>160 €</b>
PAC-YT52CRA	Mando simplificado	<b>105 €</b>
PAC-SE41TS-E	Sonda remota de temperatura	<b>60 €</b>
MAC-567IF-E	Adaptador WiFi para control por Smartphone (hasta finalizar existencias)	<b>99 €</b>
MAC-587IF	Adaptador WiFi para control por Smartphone (consultar disponibilidad)	<b>99 €</b>
MAC-334IF	Interface de integración a M-NET	<b>189 €</b>
MAC-397IF	Interface de integración con señales externas	<b>160 €</b>

EXTERIOR

PAC-SJ08DS-E	Kit desagüe (ZM35~50)	<b>41 €</b>
PAC-SG61DS-E	Kit desagüe (ZM60~140)	<b>34 €</b>
PAC-SJ07SG-E	Deflector salida aire (ZM35~50)	<b>135 €</b>
PAC-SG59SG-E	Deflector salida aire (ZM60~71)	<b>114 €</b>
PAC-SH96SG-E	Deflector salida aire (ZM100~140) (necesita 2)	<b>114 €</b>
PAC-SG81DR-E	Filtro deshidratador (ZM35~50)	<b>176 €</b>
PAC-SG82DR-E	Filtro deshidratador (ZM60~140)	<b>190 €</b>
PAC-SJ96MA	Convertidor M-NET (ZM35~50)	<b>163 €</b>
PAC-SJ95MA	Convertidor M-NET (ZM60~140)	<b>169 €</b>
PAC-SK52ST	Herramienta de monitorización datos de funcionamiento y auto-diagnóstico	<b>86 €</b>
PAC-SJ06AG-E	Protección viento (ZM35~50)	<b>224 €</b>
PAC-SH63AG-E	Protección viento (ZM60~71)	<b>254 €</b>
PAC-SH95AG-E	Protección viento (ZM100~140) (necesita 2)	<b>254 €</b>
BLYGOLD-25	Tratamiento anticorrosión (U.Ext. 25/35/50)	<b>Consultar</b>
BLYGOLD-60	Tratamiento anticorrosión (U.Ext. 60/71)	<b>Consultar</b>
BLYGOLD-100	Tratamiento anticorrosión (U.Ext. 100/125/140)	<b>Consultar</b>

Para toda solicitud de servicio de tratamiento anticorrosivo BLYGOLD será necesario indicar en el pedido a qué unidad exterior aplica.

Serie **POWER INVERTER** • MPCZ-VKA o YKA

**PRESTACIONES**



MODELO		MPCZ-100VKA(2)	MPCZ-100YKA(2)	MPCZ-125VKA(2)	MPCZ-125YKA(2)	MPCZ-140VKA(2)	MPCZ-140YKA(2)
Unidad interior		PCA-M100KA(2)	PCA-M100KA(2)	PCA-M125KA(2)	PCA-M125KA(2)	PCA-M140KA(2)	PCA-M140KA(2)
Unidad exterior		PUZ-ZM100VKA(2)	PUZ-ZM100YKA(2)	PUZ-ZM125VKA(2)	PUZ-ZM125YKA(2)	PUZ-ZM140VKA(2)	PUZ-ZM140YKA(2)
Capacidad	Frío Nominal (Mín-Máx)	kW 9,5 (4,9-11,4)	9,5 (4,9-11,4)	12,5 (5,5-14,0)	12,5 (5,5-14,0)	13,4 (6,2-15,0)	13,4 (6,2-15,0)
	Calor Nominal (Mín-Máx)	kW 11,2 (4,5-14,0)	11,2 (4,5-14,0)	14,0 (5,0-16,0)	14,0 (5,0-16,0)	16,0 (5,7-18,0)	16,0 (5,7-18,0)
Consumo Nominal	Frío	kW 2,317	2,317	3,846	3,846	3,941	3,941
	Calor	kW 3,018	3,018	3,954	3,954	4,432	4,432
Consumo eléctrico anual*	Frío	kWh/año 513	523	703	714	757	768
	Calor	kWh/año 2.539	2.539	3.031	3.031	3.363	3.363
Carga de diseño (Pdesign)	Frío	kW 9,5	9,5	-	-	-	-
	Calor (-10°C)	kW 7,8	7,8	-	-	-	-
Coeficiente energético	EER / COP	4,1 / 3,71	4,1 / 3,71	3,25 / 3,54	3,25 / 3,54	3,4 / 3,61	3,4 / 3,61
	SEER (Etiqueta)	6,4 (A++)	6,3 (A++)	251,0%	249,5%	248,9%	247,6%
	SCOP (Etiqueta)*	4,3 (A+)	4,3 (A+)	168,8%	168,8%	173,5%	173,5%
Unidad Interior	Caudal de aire (B/M2/M1/A)	m³/min 22 / 24 / 26 / 28	22 / 24 / 26 / 28	23 / 25 / 27 / 29	23 / 25 / 27 / 29	24 / 26 / 29 / 32	24 / 26 / 29 / 32
	Nivel sonoro (B/M2/M1/A)	dB(A) 37 / 39 / 41 / 43	37 / 39 / 41 / 43	39 / 41 / 43 / 45	39 / 41 / 43 / 45	41 / 43 / 45 / 48	41 / 43 / 45 / 48
Unidad Exterior	Potencia sonora	dB(A) 63	63	65	65	68	68
	Dimensiones al x an x fon	mm 230 x 1.600 x 680	230 x 1.600 x 680	230 x 1.600 x 680	230 x 1.600 x 680	230 x 1.600 x 680	230 x 1.600 x 680
Unidad Exterior	Peso	kg 37	37	38	38	40	40
	Caudal de aire	m³/min 110	110	120	120	120	120
Unidad Exterior	Nivel sonoro	dB(A) 49	49	50	50	50	50
	Potencia sonora	dB(A) 69	69	70	70	70	70
Unidad Exterior	Dimensiones al x an x fon	mm 1.338x1.050x330(+40)	1.338x1.050x330(+40)	1.338x1.050x330(+40)	1.338x1.050x330(+40)	1.338x1.050x330(+40)	1.338x1.050x330(+40)
	Peso	kg 116	123	116	125	118	131
Unidad Exterior	Refrigerante R32	Pre-carga kg / PCA / TCO, eq 4 / 675 / 2,7	4 / 675 / 2,7	4 / 675 / 2,7	4 / 675 / 2,7	4 / 675 / 2,7	4 / 675 / 2,7
	Tensión/Fases - Intensidad Máxima	V/F - A 230/1 - 27,2	400/3 - 8,7	230/1 - 27,3	400/3 - 10,3	230/1 - 28,9	400/3 - 13,9
Unidad Exterior	Diám. tuberías líquido/gas	mm 9,52 / 15,88	9,52 / 15,88	9,52 / 15,88	9,52 / 15,88	9,52 / 15,88	9,52 / 15,88
	Long. Máx. tubería vert/total	m 30 / 100	30 / 100	30 / 100	30 / 100	30 / 100	30 / 100
Rango de operación	Tª exterior para refrigeración	°C -15 ~ +46	-15 ~ +46	-15 ~ +46	-15 ~ +46	-15 ~ +46	-15 ~ +46
	Tª exterior para calefacción	°C -20 ~ +21	-20 ~ +21	-20 ~ +21	-20 ~ +21	-20 ~ +21	-20 ~ +21
PVR	Unidad Interior	1.570 €	1.570 €	1.655 €	1.655 €	2.055 €	2.055 €
	Unidad Exterior	3.140 €	3.410 €	3.705 €	4.026 €	4.680 €	5.090 €
	Set con mando PAR-40(41)* (Modelo con sufijo -C40(41))	4.864 €	5.134 €	5.514 €	5.835 €	6.889 €	7.299 €

Todos los sets se suministrarán con el control PAR-40(41)MAA. Si se desea otro control se deberá especificar en el pedido.

Modelos con terminación (2) permiten acceder a las funciones avanzadas del PAR-40(41)MAA. Disponibles a partir de Diciembre 2021. Consultar disponibilidad. \* SCOP para zona climática intermedia según directiva ErP 626/2011/EU 1 \*\* SEER/SCOP medidas según EN1485. Valores de referencia. I No incluye bomba de drenaje. I Nº máx. de curvas: 15 I La función de deshumidificación no funcionará cuando la temperatura en la habitación esté por debajo de los 13°C I Long. de tubería utilizada para cálculo de capacidad en condiciones nominales: 5m. I Control de condensación incorporado en todas las unidades. I Para las exteriores PUZ se requiere la guía de protección de viento opcional para el modo refrigeración cuando la temperatura ambiente es inferior a -5°C. \*PAR-40 hasta finalizar existencias. PAR-41 disponible a partir de diciembre. Consultar disponibilidad.

**OPCIONALES**

**INTERIOR**

PAC-SK55KF-E	Filtro V-blocking con acción antibacterias y antivirus para modelos 35/50	65€
PAC-SK56KF-E	Filtro V-blocking con acción antibacterias y antivirus para modelos 60/71	80€
PAC-SK57KF-E	Filtro V-blocking con acción antibacterias y antivirus para modelos 100/125/140	95€
PAC-SJ92DM-E	Bomba drenaje (PCA-M35~50)	215 €
PAC-SJ93DM-E	Bomba drenaje (PCA-M71~140)	215 €
PAC-SJ94DM-E	Bomba drenaje (PCA-M60)	215 €
PAC-SH88KF-E	Filtro de alta eficiencia (PCA-M50)	75 €
PAC-SH89KF-E	Filtro de alta eficiencia (PKA-M60~71)	75 €
PAC-SH90KF-E	Filtro de alta eficiencia (PKA-M100~140)	110 €
PAC-SG96HR-E	Terminal alimentación para replacé eléctrica	40 €
PAR-SL94B-E	Kit mando / receptor	160 €
PAC-YT52CRA	Mando simplificado	105 €
PAC-SE41TS-E	Sonda remota de temperatura	60 €
MAC-5671F-E	Adaptador WiFi para control por Smartphone (hasta finalizar existencias)	99 €
MAC-5871F	Adaptador WiFi para control por Smartphone (consultar disponibilidad)	99 €
MAC-3341F	Interface de integración a M-NET	189 €
MAC-3971F	Interface de integración con señales externas	160 €

**EXTERIOR**

PAC-SJ08DS-E	Kit desagüe (ZM35~50)	41 €
PAC-SG61DS-E	Kit desagüe (ZM60~140)	34 €
PAC-SJ07SG-E	Deflector salida aire (ZM35~50)	135 €
PAC-SG59SG-E	Deflector salida aire (ZM60~71)	114 €
PAC-SH96SG-E	Deflector salida aire (ZM100~140) (necesita 2)	114 €
PAC-SG81DR-E	Filtro deshidratador (ZM35~50)	176 €
PAC-SG82DR-E	Filtro deshidratador (ZM60~140)	190 €
PAC-SJ96MA	Convertidor M-NET (ZM35~50)	163 €
PAC-SJ95MA	Convertidor M-NET (ZM60~140)	169 €
PAC-SK52ST	Herramienta de monitorización datos de funcionamiento y auto-diagnóstico	86 €
PAC-SJ06AG-E	Protección viento (ZM35~50)	224 €
PAC-SH63AG-E	Protección viento (ZM60~71)	254 €
PAC-SH95AG-E	Protección viento (ZM100~140) (necesita 2)	254 €
BLYGOLD-100	Tratamiento anticorrosión (U.Ext. 100/125/140)	Consultar

Para toda solicitud de servicio de tratamiento anticorrosivo BLYGOLD será necesario indicar en el pedido a qué unidad exterior aplica.

**Serie**  • **MPCZ-VHA**
**PRESTACIONES**

PCA-M71HA



SUZ-M60/71VA



PUZ-ZM71 VHAR1

MODELO		MPCZ-71VHA(2)	
Unidad interior		PCA-M71HA(2)	
Unidad exterior		PUZ-ZM71VHA(2)	
Capacidad	Frío Nominal (Mín-Máx)	kW	
	Calor Nominal (Mín-Máx)	kW	
Consumo Nominal	Frío	kW	
	Calor	kW	
Consumo eléctrico anual*	Frío	kWh/año	
	Calor	kWh/año	
Carga de diseño (Pdesign)	Frío	kW	
	Calor (-10°C)	kW	
Coeficiente energético	EER / COP	- / -	
	SEER (Etiqueta)	5,6 (A+)	
	SCOP (Etiqueta)*	3,9 (A)	
Unidad Interior	Caudal de aire (B/A)	m³/min	
	Nivel sonoro (B/A)	dB(A)	
	Potencia sonora	dB(A)	
Unidad Exterior	Dimensiones al x an x fon	mm	
	Peso	kg	
	Refrigerante R32	Pre-carga kg / PCA / TCO <sub>2</sub> eq	
Tensión/Fases - Intensidad Máxima	V/F - A	230/1 - 19,4	
Diám. tuberías líquido/gas	mm	9,52 / 15,88	
Long. Máx. tubería vert/total	m	30 / 55	
Rango de operación	Tª exterior para refrigeración	°C	
	Tª exterior para calefacción	°C	
PVR	Unidad Interior	2.137 €	
	Unidad Exterior	2.110 €	
	Set con mando PAR-40(41)* (Modelo con sufijo -C40(41))	4.401 €	

Todos los sets se suministrarán con el control PAR-40(41)MAA. Si se desea otro control se deberá especificar en el pedido.

Modelos con terminación (2) permiten acceder a las funciones avanzadas del PAR-40(41)MAA. Disponibles a partir de Diciembre 2021. Consultar disponibilidad. \*SCOP para zona climática intermedia según directiva ErP 626/2011/EU. No incluye bomba de drenaje. Incluye filtro antigrasa. Acabado en acero inoxidable. Nº máx. de curvas: 15. La función de deshumidificación no funcionará cuando la temperatura en la habitación esté por debajo de los 13°C. Long. de tubería utilizada para cálculo de capacidad en condiciones nominales: 5m. Control de condensación incorporado en todas las unidades. Para las exteriores PUZ se requiere la guía de protección de viento opcional para el modo refrigeración cuando la temperatura ambiente es inferior a -5°C. Solo compatible con unidad exterior PUZ-ZM71VHAR1 o posterior. Consultar disponibilidad.

\* PAR-40 hasta finalizar existencias. PAR-41 disponible a partir de diciembre. Consultar disponibilidad.

**OPCIONALES**
**INTERIOR**

PAC-SG38KF-E	Filtro de aceite para ambientes en cocinas profesionales (12 unidades)	65 €
PAC-SF280F-E	Brida de sujeción del conducto de entrada de aire exterior	70 €
PAC-SF81KC-E	Panel decorativo	215 €
PAC-SG97HR-E	Terminal alimentación para replace eléctrica	40 €
PAC-YT52CRA	Mando simplificado	105 €
PAC-SE41TS-E	Sonda remota de temperatura	60 €
MAC-567IF-E	Adaptador WiFi para control por Smartphone (hasta finalizar existencias)	99 €
MAC-587IF	Adaptador WiFi para control por Smartphone (consultar disponibilidad)	99 €
MAC-334IF	Interface de integración a M-NET	189 €
MAC-397IF	Interface de integración con señales externas	160 €

**EXTERIOR**

PAC-SG61DS-E	Kit desagüe	34 €
PAC-SG59SG-E	Deflector salida aire	114 €
PAC-SG82DR-E	Filtro deshidratador	190 €
PAC-SJ95MA	Convertidor M-NET	169 €
PAC-SK52ST	Herramienta de monitorización datos de funcionamiento y auto-diagnóstico	86 €
PAC-SH63AG-E	Protección viento	254 €
BLYGOLD-60	Tratamiento anticorrosión (U.Ext. 60/71)	Consultar

Para toda solicitud de servicio de tratamiento anticorrosivo BLYGOLD será necesario indicar en el pedido a qué unidad exterior aplica.



## Columna PSA

La instalación de la serie de columna PSA es fácil y rápida. Una excelente opción cuando surge una necesidad imprevista de climatizar una estancia.

Además, gracias a su diseño funcional permite su instalación en ubicaciones con un mínimo espacio.

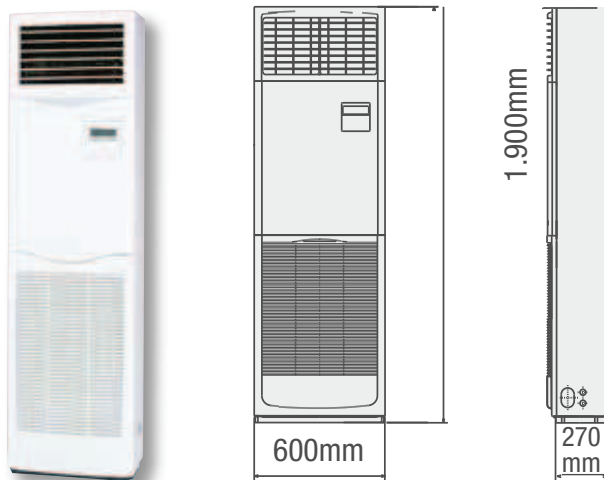

## Flexibilidad en la instalación

Se permite total flexibilidad de ubicación de la unidad, proporcionando posibilidad de conexión de las tuberías en los cuatro lados (izquierda, derecha, parte trasera o parte inferior). Incluso la instalación en una esquina de la estancia es posible.

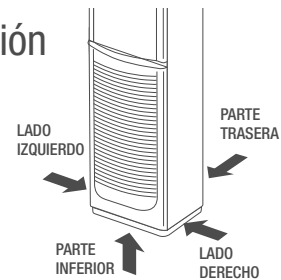

## Diseño funcional

Las unidades interiores de suelo PSA se instalan en el suelo y requieren un **mínimo espacio** de ocupación, simplificando notablemente la instalación y manipulación del equipo.

Además, incorporan un filtro de larga duración (hasta 2.500 horas) con un fácil acceso que permite una reducción en las tareas de mantenimiento.

## Control remoto integrado PAR-40(41)MAA

El control remoto integrado proporciona un manejo intuitivo, con las siguientes prestaciones:

1. Programador semanal
2. Display multi idioma
3. Limitador del rango de temperatura
4. Temporizador auto-off
5. Bloqueo de funcionamiento
6. Consultar en la sección de control toda la lista de funciones

## Adaptador WiFi

MAC-567IF (hasta finalizar existencias)  
MAC-587IF (consultar disponibilidad)



MELCloud™ es el nuevo servicio de Mitsubishi Electric que permite controlar tus equipos desde tu smartphone, tablet o PC.

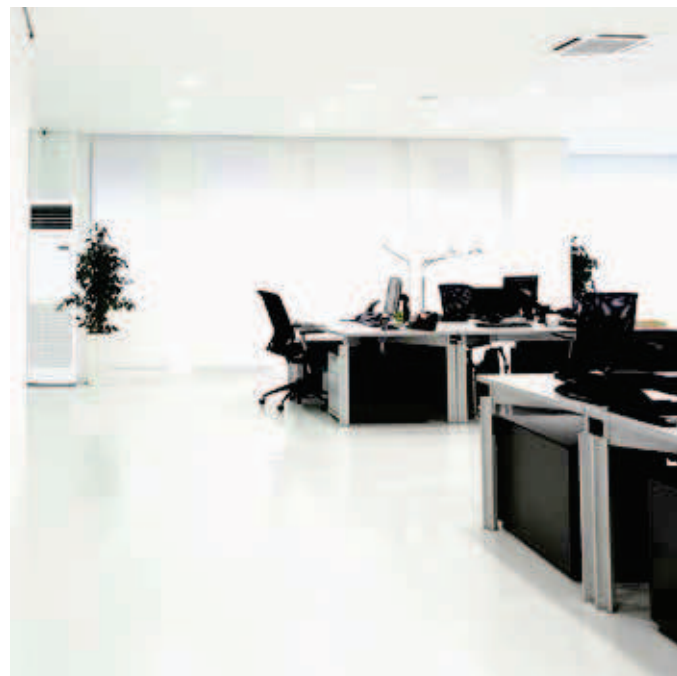

**Serie Standard Inverter • MSPSZ-VKA ó YKA**
**PRESTACIONES**

**NOVEDAD**

MODELO		MSPSZ-71VKA	MSPSZ-100VKA	MSPSZ-100YKA	MSPSZ-125VKA	MSPSZ-125YKA	MSPSZ-140VKA	MSPSZ-140YKA
Unidad interior		PSA-M71KA	PSA-M100KA	PSA-M100KA	PSA-M125KA	PSA-M125KA	PSA-M140KA	PSA-M140KA
Unidad exterior		SUZ-M71VA	PUZ-M100VKA(2)	PUZ-M100YKA(2)	PUZ-M125VKA(2)	PUZ-M125YKA(2)	PUZ-M140VKA(2)	PUZ-M140YKA(2)
Capacidad	Frío Nominal (Mín-Máx)	kW 7,1 (3,3-8,1)	9,4 (3,7-10,6)	9,4 (3,7-10,6)	12,1 (5,6-13,0)	12,1 (5,6-13,0)	13,6 (5,8-13,7)	13,6 (5,8-13,7)
	Calor Nominal (Mín-Máx)	kW 7,6 (3,5-10,2)	11,2 (2,8-12,5)	11,2 (2,8-12,5)	13,5 (4,8-15,0)	13,5 (4,8-15,0)	14 (4,9-15,8)	14 (4,9-15,8)
Consumo Nominal	Frío	kW -	-	-	-	-	-	-
	Calor	kW -	-	-	-	-	-	-
Consumo eléctrico anual*	Frío	kWh/año -	-	-	-	-	-	-
	Calor	kWh/año -	-	-	-	-	-	-
Carga de diseño (Pdesign)	Frío	kW -	-	-	-	-	-	-
	Calor (-10°C)	kW -	-	-	-	-	-	-
Coeficiente energético	EER / COP	-	-	-	-	-	-	-
	SEER (Etiqueta)	-	-	-	-	-	-	-
	SCOP (Etiqueta)*	-	-	-	-	-	-	-
Unidad Interior	Caudal de aire (B/M2/M1/A)	m³/min 20 / 22 / 24	25 / 28 / 30	25 / 28 / 30	25 / 28 / 31	25 / 28 / 31	25 / 28 / 31	25 / 28 / 31
	Nivel sonoro (B/M2/M1/A)	dB(A) 40 / 42 / 44	45 / 49 / 51	45 / 49 / 51	45 / 49 / 51	45 / 49 / 51	45 / 49 / 51	45 / 49 / 51
	Potencia sonora	dB(A) 60	65	65	66	66	66	66
	Dimensiones al x an x fon	mm 1.900 x 600 x 360	1.900 x 600 x 360	1.900 x 600 x 360	1.900 x 600 x 360	1.900 x 600 x 360	1.900 x 600 x 360	1.900 x 600 x 360
	Peso	kg 46	39	39	40	40	44	44
Unidad Exterior	Caudal de aire	m³/min 50,1	79	79	86	86	86	86
	Nivel sonoro	dB(A) 49	51	51	54	54	55	55
	Potencia sonora	dB(A) 66	70	70	72	72	73	73
	Dimensiones al x an x fon	mm 880 x 840 x 330	981 x 1.050 x 330	981 x 1.050 x 330 (+40)	981 x 1.050 x 330 (+40)	981 x 1.050 x 330 (+40)	981 x 1.050 x 330 (+40)	981 x 1.050 x 330 (+40)
	Peso	kg 55	76	78	84	85	84	85
	Refrigerante R32	Pre-carga kg / PCA / TCO <sub>eq</sub>	1,45 / 675 / 0,98	3,10 / 675 / 2,09	3,10 / 675 / 2,09	3,60 / 675 / 2,43	3,60 / 675 / 2,43	3,60 / 675 / 2,43
Tensión/Fases - Intensidad Máxima	V/F - A	230/1 - 15,2	230/1 - 22,7	400/3 - 14,2	230/1 - 29,3	400/3 - 14,3	230/1 - 32,8	400/3 - 14,3
Diám. tuberías líquido/gas	mm	9,52 / 15,88	9,52 / 15,88	9,52 / 15,88	9,52 / 15,88	9,52 / 15,88	9,52 / 15,88	9,52 / 15,88
Long. Máx. tubería vert/total	m	30 / 30	30 / 55	30 / 55	30 / 65	30 / 65	30 / 65	30 / 65
Rango de operación	Tª exterior para refrigeración	°C -15 ~ +46	-15 ~ +46	-15 ~ +46	-15 ~ +46	-15 ~ +46	-15 ~ +46	-15 ~ +46
	Tª exterior para calefacción	°C -10 ~ +24	-15 ~ +21	-15 ~ +21	-15 ~ +21	-15 ~ +21	-15 ~ +21	-15 ~ +21
<b>PVR</b>	Unidad Interior	<b>2.114 €</b>	<b>2.434 €</b>	<b>2.434 €</b>	<b>3.070 €</b>	<b>3.070 €</b>	<b>3.232 €</b>	<b>3.232 €</b>
	Unidad Exterior	<b>1.481 €</b>	<b>2.420 €</b>	<b>2.710 €</b>	<b>2.925 €</b>	<b>3.276 €</b>	<b>3.530 €</b>	<b>3.953 €</b>
	Set	<b>3.595 €</b>	<b>4.854 €</b>	<b>5.144 €</b>	<b>5.995 €</b>	<b>6.346 €</b>	<b>6.762 €</b>	<b>7.185 €</b>

\* SCOP para zona climática intermedia según directiva ErP 626/2011/EU | Modelos disponibles hasta finalizar existencias. | \*\* SEER/SCOP medidas según EN1485. Valores de referencia. | N° máx. de curvas: 15 | La función de deshumidificación no funcionará cuando la temperatura en la habitación esté por debajo de los 13°C | Long. de tubería utilizada para cálculo de capacidad en condiciones nominales: 5m. | Control de condensación incorporado en todas las unidades. | Para las exteriores PUZ se requiere la guía de protección de viento opcional para el modo refrigeración cuando la temperatura ambiente es inferior a -5°C | Modelos disponibles hasta finalizar existencias. CONSULTAR DISPONIBILIDAD.

**OPCIONALES**
**INTERIOR**

PAC-SG96HR-E	Terminal alimentación para replace eléctrica	<b>40 €</b>
PAR-40MAA	Mando deluxe con programador semanal	<b>154 €</b>
PAC-YT52CRA	Mando simplificado	<b>105 €</b>
PAC-SE41TS-E	Sonda remota de temperatura	<b>60 €</b>
MAC-567IF-E	Adaptador WiFi para control por Smartphone (hasta finalizar existencias)	<b>99 €</b>
MAC-587IF	Adaptador WiFi para control por Smartphone (consultar disponibilidad)	<b>99 €</b>
MAC-334IF	Interface de integración a M-NET	<b>189 €</b>
MAC-397IF	Interface de integración con señales externas	<b>160 €</b>

**EXTERIOR**

PAC-SG61DS-E	Kit desagüe (PUZ)	<b>34 €</b>
MAC-886SG-E	Deflector salida aire (SUZ-M50-71)	<b>249 €</b>
PAC-SG59SG-E	Deflector salida aire (PUZ) (125/140 necesita 2)	<b>114 €</b>
PAC-SG82DR-E	Filtro deshidratador (PUZ)	<b>190 €</b>
PAC-SJ95MA	Convertidor M-NET (PUZ)	<b>169 €</b>
PAC-SK52ST	Herramienta de monitorización datos de funcionamiento y auto-diagnóstico (PUZ)	<b>86 €</b>
PAC-SH63AG-E	Protección viento (P100: 1x; P125~140: 2x)	<b>254 €</b>
BLYGOLD-60	Tratamiento anticorrosión (U.Ext. 60/71)	<b>Consultar</b>
BLYGOLD-100	Tratamiento anticorrosión (U.Ext. 100/125/140)	<b>Consultar</b>

Para toda solicitud de servicio de tratamiento anticorrosivo BLYGOLD será necesario indicar en el pedido a qué unidad exterior aplica.



**Serie Standard Inverter • SPSZS-VKKA ó YKKA**

**PRESTACIONES**



Tecnología **REPLACE**



PSA-RP\*KA

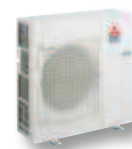

PUHZ-P100/125/140VKA/YKA

MODELO		SPSZS-100VKKA	SPSZS-100YKKA	SPSZS-125VKKA	SPSZS-125YKKA	SPSZS-140VKKA	SPSZS-140YKKA
Unidad interior		PSA-RP100KA	PSA-RP100KA	PSA-RP125KA	PSA-RP125KA	PSA-RP140KA	PSA-RP140KA
Unidad exterior		PUHZ-P100VKA	PUHZ-P100YKA	PUHZ-P125VKA	PUHZ-P125YKA	PUHZ-P140VKA	PUHZ-P140YKA
Capacidad	Frío Nominal (Mín-Máx)	kW 9,4 (3,7-10,6)	9,4 (3,7-10,6)	12,1 (5,6-13,0)	12,1 (5,6-13,0)	13,6 (5,8-13,7)	13,6 (5,8-13,7)
	Calor Nominal (Mín-Máx)	kW 11,2 (2,8-12,5)	11,2 (2,8-12,5)	13,5 (4,8-15,0)	13,5 (4,8-15,0)	14 (4,9-15,8)	14 (4,9-15,8)
Consumo Nominal	Frío	kW 3,12	3,12	5,01	5,01	6,38	6,38
	Calor	kW 3,28	3,28	4,79	4,79	4,82	4,82
Consumo eléctrico anual*	Frío	kWh/año 644	644	1.427	1.427	1.602	1.602
	Calor	kWh/año 2.794	2.794	3.008	3.008	3.279	3.279
Carga de diseño (Pdesign)	Frío	kW 9,4	9,4	-	-	-	-
	Calor (-10°C)	kW 8,0	8,0	-	-	-	-
Coeficiente energético	EER / COP	3,01 / 3,41	3,01 / 3,41	2,41 / 2,81	2,41 / 2,81	2,13 / 3,11	2,13 / 3,11
	SEER (Etiqueta)	5,1 (A)	5,1 (A)	201%	201%	201%	201%
	SCOP (Etiqueta)*	4 (A+)	4 (A+)	155%	155%	158%	158%
Unidad Interior	Caudal de aire (B/M2/M1/A)	m³/min 25 / 28 / 30	25 / 28 / 30	25 / 28 / 31	25 / 28 / 31	25 / 28 / 31	25 / 28 / 31
	Nivel sonoro (B/M2/M1/A)	dB(A) 45 / 49 / 51	45 / 49 / 51	45 / 49 / 51	45 / 49 / 51	45 / 49 / 51	45 / 49 / 51
	Potencia sonora	dB(A) 65	65	66	66	66	66
Unidad Exterior	Dimensiones al x an x fon	mm 1.900 x 600 x 360	1.900 x 600 x 360	1.900 x 600 x 360	1.900 x 600 x 360	1.900 x 600 x 360	1.900 x 600 x 360
	Peso	kg 46	46	46	46	48	48
	Caudal de aire	m³/min 79	79	86	86	86	86
Unidad Exterior	Nivel sonoro	dB(A) 51	51	54	54	56	56
	Potencia sonora	dB(A) 70	70	72	72	75	75
	Dimensiones al x an x fon	mm 981 x 1050 x 330	981 x 1050 x 330	981 x 1050 x 330	981 x 1050 x 330	981 x 1050 x 330	981 x 1050 x 330
	Peso	kg 76	78	84	85	84	85
	Refrigerante R410A	Pre-carga kg / PCA / TCO <sub>2</sub> eq 3,3 / 2088 / 6,89	3,3 / 2088 / 6,89	3,8 / 2088 / 7,93	3,8 / 2088 / 7,93	3,8 / 2088 / 7,93	3,8 / 2088 / 7,93
Tensión/Fases - Intensidad Máxima	V/F - A	230/1 - 20,7	400/3 - 12,2	230/1 - 27,2	230/1 - 27,2	230/1 - 30,7	400/3 - 12,2
Diám. tuberías líquido/gas	mm	9,52 / 15,88	9,52 / 15,88	9,52 / 15,88	9,52 / 15,88	9,52 / 15,88	9,52 / 15,88
Long. Máx. tubería vert/total	m	30 / 50	30 / 50	30 / 50	30 / 50	30 / 50	30 / 50
Rango de operación	Tª exterior para refrigeración	°C -15 ~ +46	-15 ~ +46	-15 ~ +46	-15 ~ +46	-15 ~ +46	-15 ~ +46
	Tª exterior para calefacción	°C -15 ~ +21	-15 ~ +21	-15 ~ +21	-15 ~ +21	-15 ~ +21	-15 ~ +21
<b>PVR</b>	Unidad Interior	<b>2.434 €</b>	<b>2.434 €</b>	<b>3.070 €</b>	<b>3.070 €</b>	<b>3.232 €</b>	<b>3.232 €</b>
	Unidad Exterior	<b>2.420 €</b>	<b>2.710 €</b>	<b>2.925 €</b>	<b>3.276 €</b>	<b>3.530 €</b>	<b>3.953 €</b>
	Set	<b>4.854 €</b>	<b>5.144 €</b>	<b>5.995 €</b>	<b>6.346 €</b>	<b>6.762 €</b>	<b>7.185 €</b>

HASTA FINALIZAR EXISTENCIAS. \* SCOP para zona climática intermedia según directiva ErP 626/2011/EU | Modelos disponibles hasta finalizar existencias. | \*\* SEER/SCOP medidas según EN1485. Valores de referencia. | N° máx. de curvas: 15 | La función de deshumidificación no funcionará cuando la temperatura en la habitación esté por debajo de los 13°C | Long. de tubería utilizada para cálculo de capacidad en condiciones nominales: 5m. | Control de condensación incorporado en todas las unidades. | Para las exteriores PUHZ se requiere la guía de protección de viento opcional para el modo refrigeración cuando la temperatura ambiente es inferior a -5°C | Modelos disponibles hasta finalizar existencias.

**OPCIONALES**

**INTERIOR**

PAC-SG96HR-E	Terminal alimentación para replace eléctrica	<b>40 €</b>
PAR-40(41)MAA	Mando deluxe con programador semanal	<b>154 €</b>
PAC-YT52CRA	Mando simplificado	<b>105 €</b>
PAC-SE41TS-E	Sonda remota de temperatura	<b>60 €</b>
MAC-567IF-E	Adaptador WiFi para control por Smartphone (hasta finalizar existencias)	<b>99 €</b>
MAC-587IF	Adaptador WiFi para control por Smartphone (consultar disponibilidad)	<b>99 €</b>
MAC-334IF	Interface de integración a M-NET	<b>189 €</b>
MAC-397IF	Interface de integración con señales externas	<b>160 €</b>

**EXTERIOR**

PAC-SG61DS-E	Kit desagüe (PUHZ)	<b>34 €</b>
PAC-SG59SG-E	Deflector salida aire (PUHZ) (125/140 necesita 2)	<b>114 €</b>
PAC-SG82DR-E	Filtro deshidratador (PUHZ)	<b>190 €</b>
PAC-SJ95MA	Convertidor M-NET (PUHZ)	<b>169 €</b>
PAC-SK52ST	Herramienta de monitorización datos de funcionamiento y auto-diagnóstico (PUHZ)	<b>86 €</b>
PAC-SH63AG-E	Protección viento (P100: 1x; P125~140: 2x)	<b>254 €</b>
BLYGOLD-100	Tratamiento anticorrosión (U.Ext. 100/125/140)	<b>Consultar</b>

Para toda solicitud de servicio de tratamiento anticorrosivo BLYGOLD será necesario indicar en el pedido a qué unidad exterior aplica.

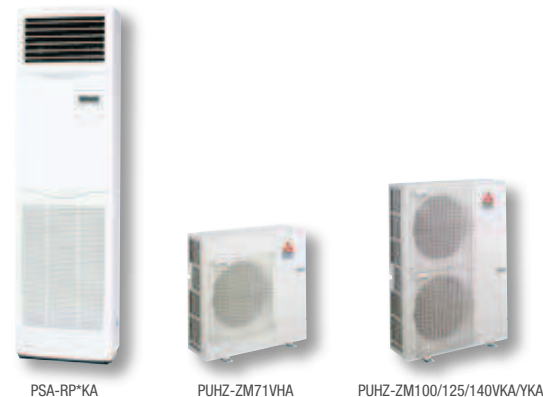
**Serie  • PSZS-VKA ó YKA**
**PRESTACIONES**

MODELO		MPSZ-71VKA	MPSZ-100VKA	MPSZ-100YKA	MPSZ-125VKA	MPSZ-125YKA	MPSZ-140VKA	MPSZ-140YKA
Unidad interior		PSA-M71KA	PSA-M100KA	PSA-M100KA	PSA-M125KA	PSA-M125KA	PSA-M140KA	PSA-M140KA
Unidad exterior		PUZ-ZM71VHA(2)	PUZ-ZM100VKA(2)	PUZ-ZM100YKA(2)	PUZ-ZM125VKA(2)	PUZ-ZM125YKA(2)	PUZ-ZM140VKA(2)	PUZ-ZM140YKA(2)
Capacidad	Frío Nominal (Min-Máx)	kW 7,1 (3,3-8,1)	9,5 (4,9-11,4)	9,5 (4,9-11,4)	12,5 (5,5-14,0)	12,5 (5,5-14,0)	13,4 (6,2-15,0)	13,4 (6,2-15,0)
	Calor Nominal (Min-Máx)	kW 7,6 (3,5-10,2)	11,2 (4,5-14,0)	11,2 (4,5-14,0)	14 (5,0-16,0)	14 (5,0-16,0)	16 (5,7-18,0)	16 (5,7-18,0)
Consumo Nominal	Frío	kW -	-	-	-	-	-	-
	Calor	kW -	-	-	-	-	-	-
Consumo eléctrico anual*	Frío	kWh/año -	-	-	-	-	-	-
	Calor	kWh/año -	-	-	-	-	-	-
Carga de diseño (Pdesign)	Frío	kW -	-	-	-	-	-	-
	Calor (-10°C)	kW -	-	-	-	-	-	-
Coeficiente energético	EER / COP	-	-	-	-	-	-	-
	SEER (Etiqueta)	-	-	-	-	-	-	-
	SCOP (Etiqueta)*	-	-	-	-	-	-	-
Unidad Interior	Caudal de aire (B/M2/M1/A)	m³/min 20 / 22 / 24	25 / 28 / 30	25 / 28 / 30	25 / 28 / 31	25 / 28 / 31	25 / 28 / 31	25 / 28 / 31
	Nivel sonoro (B/M2/M1/A)	dB(A) 40 / 42 / 44	45 / 49 / 51	45 / 49 / 51	45 / 49 / 51	45 / 49 / 51	45 / 49 / 51	45 / 49 / 51
	Potencia sonora	dB(A) 60	65	65	66	66	66	66
	Dimensiones al x an x fon	mm 1.900 x 600 x 360	1.900 x 600 x 360	1.900 x 600 x 360	1.900 x 600 x 360	1.900 x 600 x 360	1.900 x 600 x 360	1.900 x 600 x 360
Unidad Exterior	Peso	kg 46	39	39	40	40	44	44
	Caudal de aire	m³/min 55	110	110	120	120	120	120
	Nivel sonoro	dB(A) 47	49	49	50	50	50	50
	Potencia sonora	dB(A) 67	69	69	70	70	70	70
	Dimensiones al x an x fon	mm 943 x 950 x 330(+25)	1.338 x 1.050 x 330(+40)	1.338 x 1.050 x 330(+40)	1.338 x 1.050 x 330(+40)	1.338 x 1.050 x 330(+40)	1.338 x 1.050 x 330(+40)	1.338 x 1.050 x 330(+40)
	Peso	kg 70	116	123	116	125	118	131
	Refrigerante R32	Pre-carga kg / PCA / TCO² eq	2,8 / 675 / 1,89	4 / 675 / 2,7	4 / 675 / 2,7	4 / 675 / 2,7	4 / 675 / 2,7	4 / 675 / 2,7
Tensión/Fases - Intensidad Máxima	V/F - A	230/1 - 21	230/1 - 29,2	400/3 - 10,7	230/1 - 29,3	400/3 - 12,3	230/1 - 30,8	400/3 - 15,8
Diám. tuberías líquido/gas	mm	9,52 / 15,88	9,52 / 15,88	9,52 / 15,88	9,52 / 15,88	9,52 / 15,88	9,52 / 15,88	9,52 / 15,88
Long. Máx. tubería vert/total	m	30 / 55	30 / 100	30 / 100	30 / 100	30 / 100	30 / 100	30 / 100
Rango de operación	Tª exterior para refrigeración	°C	-15 ~ +46	-15 ~ +46	-15 ~ +46	-15 ~ +46	-15 ~ +46	-15 ~ +46
	Tª exterior para calefacción	°C	-20 ~ +21	-20 ~ +21	-20 ~ +21	-20 ~ +21	-20 ~ +21	-20 ~ +21
<b>PVR</b>	Unidad Interior	<b>2.114 €</b>	<b>2.434 €</b>	<b>2.434 €</b>	<b>3.070 €</b>	<b>3.070 €</b>	<b>3.232 €</b>	<b>3.232 €</b>
	Unidad Exterior	<b>2.110 €</b>	<b>3.140 €</b>	<b>3.410 €</b>	<b>3.705 €</b>	<b>4.026 €</b>	<b>4.680 €</b>	<b>5.090 €</b>
	Set	<b>4.224 €</b>	<b>5.574 €</b>	<b>5.844 €</b>	<b>6.775 €</b>	<b>7.096 €</b>	<b>7.912 €</b>	<b>8.322 €</b>

HASTA FINALIZAR EXISTENCIAS. \* SCOP para zona climática intermedia según directiva ErP 626/2011/EU | \*\* SEER/SCOP medidas según EN1485. Valores de referencia. | Nº máx. de curvas: 15 | La función de deshumidificación no funcionará cuando la temperatura en la habitación esté por debajo de los 13°C | Long. de tubería utilizada para cálculo de capacidad en condiciones nominales: 5m. | Control de condensación incorporado en todas las unidades. | Para las exteriores PUZ se requiere la guía de protección de viento opcional para el modo refrigeración cuando la temperatura ambiente es inferior a -5°C.

**OPCIONALES**
**INTERIOR**

PAC-SG96HR-E	Terminal alimentación para replace eléctrica	<b>40 €</b>
PAR-40(41)MAA	Mando deluxe con programador semanal	<b>154 €</b>
PAC-YT52CRA	Mando simplificado	<b>105 €</b>
PAC-SE41TS-E	Sonda remota de temperatura	<b>60 €</b>
MAC-567IF-E	Adaptador WiFi para control por Smartphone (hasta finalizar existencias)	<b>99 €</b>
MAC-587IF	Adaptador WiFi para control por Smartphone (consultar disponibilidad)	<b>99 €</b>
MAC-333IF	Interface de integración a M-NET	<b>179 €</b>
MAC-397IF	Interface de integración con señales externas	<b>160 €</b>

**EXTERIOR**

PAC-SG61DS-E	Kit desagüe (ZRP71~140)	<b>34 €</b>
PAC-SG59SG-E	Deflector salida aire (ZRP71)	<b>114 €</b>
PAC-SH96SG-E	Deflector salida aire (ZRP100~140) (necesita 2)	<b>114 €</b>
PAC-SG82DR-E	Filtro deshidratador (ZRP71~140)	<b>190 €</b>
PAC-SJ95MA	Convertidor M-NET	<b>169 €</b>
PAC-SK52ST	Herramienta de monitorización datos de funcionamiento y auto-diagnóstico	<b>86 €</b>
PAC-SH63AG-E	Protección viento (ZRP71)	<b>254 €</b>
PAC-SH95AG-E	Protección viento (ZRP100~140) (necesita 2)	<b>254 €</b>

Serie **POWER INVERTER** • PSZS-VKA ó YKA

PRESTACIONES



MODELO		PSZS-71VKA	PSZS-100VKA	PSZS-100YKA	PSZS-125VKA	PSZS-125YKA	PSZS-140VKA	PSZS-140YKA
Unidad interior		PSA-RP71KA	PSA-RP100KA	PSA-RP100KA	PSA-RP125KA	PSA-RP125KA	PSA-RP140KA	PSA-RP140KA
Unidad exterior		PUHZ-ZRP71VHA	PUHZ-ZRP100VKA	PUHZ-ZRP100YKA	PUHZ-ZRP125VKA	PUHZ-ZRP125YKA	PUHZ-ZRP140VKA	PUHZ-ZRP140YKA
Capacidad	Frío Nominal (Mín-Máx)	kW 7,1 (3,3-8,1)	9,5 (4,9-11,4)	9,5 (4,9-11,4)	12,5 (5,5-14,0)	12,5 (5,5-14,0)	13,4 (6,2-15,0)	13,4 (6,2-15,0)
	Calor Nominal (Mín-Máx)	kW 7,6 (3,5-10,2)	11,2 (4,5-14,0)	11,2 (4,5-14,0)	14 (5,0-16,0)	14 (5,0-16,0)	16 (5,7-18,0)	16 (5,7-18,0)
Consumo Nominal	Frío	kW 1,89	2,5	2,5	4,09	4,09	4,06	4,06
	Calor	kW 2,21	3,08	3,08	4,24	4,24	4,79	4,79
Consumo eléctrico anual*	Frío	kWh/año 396	595	609	847	885	872	883
	Calor	kWh/año 1.666	2.761	2.761	3.285	3.285	3.331	3.331
Carga de diseño (Pdesign)	Frío	kW 7,1	9,5	9,5	-	-	-	-
	Calor (-10°C)	kW 4,7	7,8	7,8	-	-	-	-
Coeficiente energético	EER / COP	3,76 / 3,44	3,64 / 3,64	3,64 / 3,64	3,06 (B) / 3,3 (C)	3,06 (B) / 3,3 (C)	3,3 (A) / 3,34 (C)	3,3 (A) / 3,34 (C)
	SEER (Etiqueta)	6,3 (A++)	5,6 (A+)	5,5 (A)	198,1%	197,1%	212,7%	211,7%
	SCOP (Etiqueta)*	4 (A+)	4 (A+)	4 (A+)	155,5%	155,5%	175,2%	175,2%
Unidad Interior	Caudal de aire (B/M2/M1/A)	m³/min 20 / 22 / 24	25 / 28 / 30	25 / 28 / 30	25 / 28 / 31	25 / 28 / 31	25 / 28 / 31	25 / 28 / 31
	Nivel sonoro (B/M2/M1/A)	dB(A) 40 / 42 / 44	45 / 49 / 51	45 / 49 / 51	45 / 49 / 51	45 / 49 / 51	45 / 49 / 51	45 / 49 / 51
	Potencia sonora	dB(A) 60	65	65	66	66	66	66
	Dimensiones al x an x fon	mm 1.900 x 600 x 360	1.900 x 600 x 360	1.900 x 600 x 360	1.900 x 600 x 360	1.900 x 600 x 360	1.900 x 600 x 360	1.900 x 600 x 360
Unidad Exterior	Peso	kg 46	46	46	46	46	48	48
	Caudal de aire	m³/min 55	110	110	120	120	120	120
	Nivel sonoro	dB(A) 47	49	49	50	50	50	50
	Potencia sonora	dB(A) 67	69	69	70	70	70	70
Dimensiones al x an x fon	mm 943 x 950 x 330(+29)	1.338 x 1.050 x 330(+40)	1.338 x 1.050 x 330(+40)	1.338 x 1.050 x 330(+40)	1.338 x 1.050 x 330(+40)	1.338 x 1.050 x 330(+40)	1.338 x 1.050 x 330(+40)	
	Peso	kg 67	116	123	116	125	118	131
Refrigerante R410A	Pre-carga kg / PCA / TCO² eq	3,5 / 2088 / 7,31	5 / 2088 / 10,44	5 / 2088 / 10,44	5 / 2088 / 10,44	5 / 2088 / 10,44	5 / 2088 / 10,44	5 / 2088 / 10,44
Tensión/Fases - Intensidad Máxima	V/F - A	230/1 - 19,4	230/1 - 27,21	400/3 - 8,71	230/1 - 27,23	400/3 - 10,23	230/1 - 28,73	400/3 - 13,7
Diám. tuberías líquido/gas	mm	9,52 / 15,88	9,52 / 15,88	9,52 / 15,88	9,52 / 15,88	9,52 / 15,88	9,52 / 15,88	9,52 / 15,88
Long. Máx. tubería vert/total	m	30 / 50	30 / 75	30 / 75	30 / 75	30 / 75	30 / 75	30 / 75
Rango de operación	Tª exterior para refrigeración	°C -15 ~ +46	-15 ~ +46	-15 ~ +46	-15 ~ +46	-15 ~ +46	-15 ~ +46	-15 ~ +46
	Tª exterior para calefacción	°C -20 ~ +21	-20 ~ +21	-20 ~ +21	-20 ~ +21	-20 ~ +21	-20 ~ +21	-20 ~ +21
PVR	Unidad Interior	<b>2.114 €</b>	<b>2.434 €</b>	<b>2.434 €</b>	<b>3.070 €</b>	<b>3.070 €</b>	<b>3.232 €</b>	<b>3.232 €</b>
	Unidad Exterior	<b>2.110 €</b>	<b>3.140 €</b>	<b>3.410 €</b>	<b>3.705 €</b>	<b>4.026 €</b>	<b>4.680 €</b>	<b>5.090 €</b>
	Set	<b>4.224 €</b>	<b>5.574 €</b>	<b>5.844 €</b>	<b>6.775 €</b>	<b>7.096 €</b>	<b>7.912 €</b>	<b>8.322 €</b>

HASTA FINALIZAR EXISTENCIAS. \* SCOP para zona climática intermedia según directiva ErP 626/2011/EU | \*\* SEER/SCOP medidas según EN1485. Valores de referencia. | Nº máx. de curvas: 15 | La función de deshumidificación no funcionará cuando la temperatura en la habitación esté por debajo de los 13°C | Long. de tubería utilizada para cálculo de capacidad en condiciones nominales: 5m. | Control de condensación incorporado en todas las unidades. | Para las exteriores PUHZ se requiere la guía de protección de viento opcional para el modo refrigeración cuando la temperatura ambiente es inferior a -5°C. | Modelos disponibles hasta finalizar existencias.

OPCIONALES

INTERIOR

PAC-SG96HR-E	Terminal alimentación para replace eléctrica	<b>40 €</b>
PAR-40(41)MAA	Mando deluxe con programador semanal	<b>154 €</b>
PAC-YT52CRA	Mando simplificado	<b>105 €</b>
PAC-SE41TS-E	Sonda remota de temperatura	<b>60 €</b>
MAC-567IF-E	Adaptador WiFi para control por Smartphone (hasta finalizar existencias)	<b>99 €</b>
MAC-587IF	Adaptador WiFi para control por Smartphone (consultar disponibilidad)	<b>99 €</b>
MAC-333IF	Interface de integración a M-NET	<b>179 €</b>
MAC-397IF	Interface de integración con señales externas	<b>160 €</b>

EXTERIOR

PAC-SG61DS-E	Kit desagüe (ZRP71~140)	<b>34 €</b>
PAC-SG59SG-E	Deflector salida aire (ZRP71)	<b>114 €</b>
PAC-SH96SG-E	Deflector salida aire (ZRP100~140) (necesita 2)	<b>114 €</b>
PAC-SG82DR-E	Filtro deshidratador (ZRP71~140)	<b>190 €</b>
PAC-SJ95MA	Convertidor M-NET	<b>169 €</b>
PAC-SK52ST	Herramienta de monitorización datos de funcionamiento y auto-diagnóstico	<b>86 €</b>
PAC-SH63AG-E	Protección viento (ZRP71)	<b>254 €</b>
PAC-SH95AG-E	Protección viento (ZRP100~140) (necesita 2)	<b>254 €</b>

## Sistemas Compo Multi de Mr. Slim

Los sistemas Compo Multi permiten conectar hasta 3 unidades interiores con la ventaja de escoger el tipo de interior de la gama comercial que mejor se adapte a cada espacio. Todas las unidades pueden ser centralizadas por un control remoto PAR-40.

Además, para una mayor flexibilidad en la instalación se dispone de kit distribuidor.

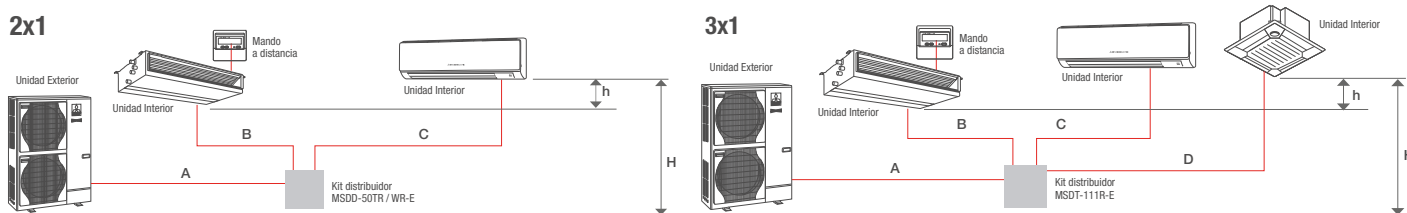

## Restricciones en Compo Multi

Tipo de unidad exterior	Modelo de unidad exterior	Valores máximos					
		A+TL	S	TL-TC	H	h	Nº curvas*
Power Inverter	PUZ-ZM100~140	75m	75m	8m	30m	1m	15/8
	PUZ-ZM71	50m	50m				
Standard Inverter	PUZ-M100~140	50m	50m				

TL = Tubería más larga entre el distribuidor y alguna unidad interior.  
TC = Tubería más corta entre el distribuidor y alguna unidad interior.

A = Longitud de tubería entre la unidad exterior y el distribuidor.

S = Suma de la longitud de tubería de todos los tramos.

\*Nº curvas: cantidad total / cantidad máxima entre cada interior y la exterior.

En los sistemas Compo Multi las unidades funcionarán siempre con un solo control remoto simultáneamente y nunca de manera independiente. Se recomienda utilizar control remoto cableado.

## Unidades Interiores • Conducto, Cassette, Pared y Techo

		Tecnología REPLACE				
		CONDUCTO*	CASSETTES 4 VIAS HIGH COP***	CASSETTES 4 VIAS**	PARED	TECHO
35	MODELO	PEAD-M35JA(2)	PLA-ZM35EA(2)	PLA-M35EA(2)	PKA-M35LAL(2)	PCA-M35KA(2)
	Capacidad frío kW	3,6	3,6	3,6	3,6	3,6
	Capacidad calor kW	4,1	4,1	4,1	4,1	4,1
	<b>PVR</b>	<b>725 €</b>	<b>1.214 €</b>	<b>955 €</b>	<b>805 €</b>	<b>860 €</b>
50	MODELO	PEAD-M50JA(2)	PLA-ZM50EA(2)	PLA-M50EA(2)	PKA-M50LAL(2)	PCA-M50KA(2)
	Capacidad frío kW	5,0	5,0	5,0	5,0	5,0
	Capacidad calor kW	6,0	6,0	6,0	6,0	6,0
	<b>PVR</b>	<b>960 €</b>	<b>1.266 €</b>	<b>1.100 €</b>	<b>985 €</b>	<b>1.140 €</b>
60	MODELO	PEAD-M60JA(2)	PLA-ZM60EA(2)	PLA-M60EA(2)	PKA-M60KAL(2)	PCA-M60KA(2)
	Capacidad frío kW	6,1	6,1	6,1	6,1	6,1
	Capacidad calor kW	7,0	7,0	7,0	7,0	7,0
	<b>PVR</b>	<b>990 €</b>	<b>1.313 €</b>	<b>1.280 €</b>	<b>1.360 €</b>	<b>1.276 €</b>
71	MODELO	PEAD-M71JA(2)	PLA-ZM71EA(2)	PLA-M71EA(2)	PKA-M71KAL(2)	PCA-M71KA(2)
	Capacidad frío kW	7,1	7,1	7,1	7,1	7,1
	Capacidad calor kW	8,0	8,0	8,0	8,0	8,0
	<b>PVR</b>	<b>1.240 €</b>	<b>1.533 €</b>	<b>1.375 €</b>	<b>1.805 €</b>	<b>1.457 €</b>

Modelos con terminación (2) permiten acceder a las funciones avanzadas del PAR-41MAA. Disponibles a partir de Diciembre 2021. Consultar disponibilidad. Para las unidades de conducto y de techo, es necesario elegir uno de los siguientes controles remotos: PAR-40MAA ó PAC-YT52CRA. | \*También hay disponibles unidades de conducto PEAD sin bomba de drenaje. Consultar disponibilidad y precios. | \*\*El PVR del cassette incluye el panel estándar PLP-6EALM. | \*\*\* El precio del cassette incluye el panel 3D I-see sensor y el adaptador WIFI MAC-567F-E. | En los sistemas COMPO MULTI las unidades funcionarán siempre con un solo control remoto, simultáneamente y nunca de forma independiente. Se recomienda utilizar control remoto cableado. | Unidades PKA-M35/50HAL disponibles hasta finalizar existencias. Posteriormente se suministrarán las unidades PKA-M35/50LAL. Consultar disponibilidad.

## Control



MODELO	PAC-YT52CRA	PAR-40(41)MAA
<b>PVR</b>	<b>105 €</b>	<b>154 €</b>

## Kit de distribución

MODELO	TIPO DE KIT	Nº SALIDAS	DESCRIPCIÓN	PVR
MSDD-50TR2-E	Distribución	2	Derivación de la línea frigorífica para capacidades hasta 22,4kW	<b>120 €</b>
MSDT-111R2-E	Distribución	3	Derivación de la línea frigorífica para capacidades entre 45kW y 73kW	<b>250 €</b>

## Combinaciones Sistemas Compo Multi

	ÍNDICE EXTERIOR	71	100	125	140
<b>2x</b>	Índice interiores	35 + 35	50 + 50	60+60	71 + 71
	Kit distribuidor	MSDD-50TR2-E	MSDD-50TR2-E	MSDD-50TR2-E	MSDD-50TR2-E
<b>3x</b>	Índice interiores				50 + 50 + 50
	Kit distribuidor				MSDT-111R2-E

## Unidades Exteriores Monofásicas



		POWER INVERTER		STANDARD INVERTER	
		PUZ-ZM71VHA(2)		PUZ-M100VKA(2)	
<b>71</b>	Capacidad frío	kW	7,1		
	Capacidad calor	kW	8,0		
	Long. Máx. tubería vert/total	m	30 / 50		
	<b>PVR</b>		<b>2.110 €</b>		
<b>100</b>	Capacidad frío	kW	10,0	9,4	
	Capacidad calor	kW	11,2	11,2	
	Long. Máx. tubería vert/total	m	30 / 75	30 / 50	
	<b>PVR</b>		<b>3.140 €</b>	<b>2.420 €</b>	
<b>125</b>	Capacidad frío	kW	12,5	12,3	
	Capacidad calor	kW	14,0	14,0	
	Long. Máx. tubería vert/total	m	30 / 75	30 / 50	
	<b>PVR</b>		<b>3.705 €</b>	<b>2.925 €</b>	
<b>140</b>	Capacidad frío	kW	13,4	13,6	
	Capacidad calor	kW	16,0	16,0	
	Long. Máx. tubería vert/total	m	30 / 75	30 / 50	
	<b>PVR</b>		<b>4.680 €</b>	<b>3.530 €</b>	

Modelos con terminación (2) permiten acceder a las funciones avanzadas del PAR-41MAA. Disponibles a partir de Diciembre 2021. Consultar disponibilidad.

## Unidades Exteriores Trifásicas



		POWER INVERTER		STANDARD INVERTER	
		PUZ-ZM100YKA(2)		PUZ-M100YKA(2)	
<b>100</b>	Capacidad frío	kW	10,0	9,4	
	Capacidad calor	kW	11,2	11,2	
	Long. Máx. tubería vert/total	m	30 / 75	30 / 50	
	<b>PVR</b>		<b>3.410 €</b>	<b>2.710 €</b>	
<b>125</b>	Capacidad frío	kW	12,5	12,3	
	Capacidad calor	kW	14,0	14,0	
	Long. Máx. tubería vert/total	m	30 / 75	30 / 50	
	<b>PVR</b>		<b>4.026 €</b>	<b>3.276 €</b>	
<b>140</b>	Capacidad frío	kW	13,4	13,6	
	Capacidad calor	kW	16,0	16,0	
	Long. Máx. tubería vert/total	m	30 / 75	30 / 50	
	<b>PVR</b>		<b>5.090 €</b>	<b>3.953 €</b>	

Modelos con terminación (2) permiten acceder a las funciones avanzadas del PAR-41MAA. Disponibles a partir de Diciembre 2021. Consultar disponibilidad.



## Cómo calcular la carga permitida de R32 en una instalación, según Reglamento de Seguridad de Instalaciones Frigoríficas.

La carga permitida en una instalación con refrigerante R32 se calcula de la siguiente manera:

- 1** Hasta **1,84kg de carga** se debe instalar únicamente conforme lo indicado en el manual de instalación de Mitsubishi Electric.
- 2** De **1,84kg hasta 12kg de carga** en base a la fórmula disponible en el apéndice 3 de la instrucción IF-04 del RSIF:

$$\text{Carga máxima admisible} = 2,5 \times \text{LII}^{5/4} \times h_0 \times A^{1/2}$$

Donde:

**LII:** es el Límite Inferior de Inflamabilidad. Para el R32 el valor es 0,307

**$h_0$ :** es el factor de altura de la unidad (0,6 para unidades de suelo, 1,8 para unidades de pared y 2,2 para unidades de conducto y techo)

**A:** es la superficie del recinto en  $m^2$

Como referencia hemos incluido los valores más habituales en la siguiente tabla:

*Cargas orientativas en base a los Requisitos de carga límite para los sistemas de refrigeración basados en refrigerantes A2L según la Tabla A del apéndice 4 de la instrucción IF-04 del RSIF.*

APLICACIONES DE PARED (SPLIT)							
m <sup>2</sup>	kg R32 Máx	m <sup>2</sup>	kg R32 Máx	m <sup>2</sup>	kg R32 Máx	m <sup>2</sup>	kg R32 Máx
4	2,06	38	6,34	72	8,73	106	10,59
5	2,30	39	6,42	73	8,79	107	10,64
6	2,52	40	6,50	74	8,85	108	10,69
7	2,72	41	6,58	75	8,91	109	10,74
8	2,91	42	6,66	76	8,96	110	10,79
9	3,09	43	6,74	77	9,02	111	10,83
10	3,25	44	6,82	78	9,08	112	10,88
11	3,41	45	6,90	79	9,14	113	10,93
12	3,56	46	6,97	80	9,20	114	10,98
13	3,71	47	7,05	81	9,26	115	11,03
14	3,85	48	7,12	82	9,31	116	11,08
15	3,98	49	7,20	83	9,37	117	11,12
16	4,11	50	7,27	84	9,42	118	11,17
17	4,24	51	7,34	85	9,48	119	11,22
18	4,36	52	7,42	86	9,54	120	11,26
19	4,48	53	7,49	87	9,59	121	11,31
20	4,60	54	7,56	88	9,65	122	11,36
21	4,71	55	7,63	89	9,70	123	11,40
22	4,82	56	7,70	90	9,76	124	11,45
23	4,93	57	7,76	91	9,81	125	11,50
24	5,04	58	7,83	92	9,86	126	11,54
25	5,14	59	7,90	93	9,92	127	11,59
26	5,24	60	7,97	94	9,97	128	11,63
27	5,34	61	8,03	95	10,02	129	11,68
28	5,44	62	8,10	96	10,08	130	11,72
29	5,54	63	8,16	97	10,13	131	11,77
30	5,63	64	8,23	98	10,18	132	11,81
31	5,73	65	8,29	99	10,23	133	11,86
32	5,82	66	8,35	100	10,28	134	11,90
33	5,91	67	8,42	101	10,33	135	11,95
34	6,00	68	8,48	102	10,39	136	11,99
35	6,08	69	8,54	103	10,44		
36	6,17	70	8,60	104	10,49		
37	6,26	71	8,66	105	10,54		

APLICACIONES DE TECHO O CONDUCTO					
m <sup>2</sup>	kg R32 Máx	m <sup>2</sup>	kg R32 Máx	m <sup>2</sup>	kg R32 Máx
3	2,18	37	7,65	71	10,59
4	2,51	38	7,75	72	10,66
5	2,81	39	7,85	73	10,74
6	3,08	40	7,95	74	10,81
7	3,33	41	8,05	75	10,88
8	3,55	42	8,15	76	10,96
9	3,77	43	8,24	77	11,03
10	3,97	44	8,34	78	11,10
11	4,17	45	8,43	79	11,17
12	4,35	46	8,52	80	11,24
13	4,53	47	8,62	81	11,31
14	4,70	48	8,71	82	11,38
15	4,87	49	8,80	83	11,45
16	5,03	50	8,89	84	11,52
17	5,18	51	8,98	85	11,59
18	5,33	52	9,06	86	11,66
19	5,48	53	9,15	87	11,72
20	5,62	54	9,24	88	11,79
21	5,76	55	9,32	89	11,86
22	5,90	56	9,41	90	11,92
23	6,03	57	9,49	91	11,99
24	6,16	58	9,57		
25	6,28	59	9,65		
26	6,41	60	9,74		
27	6,53	61	9,82		
28	6,65	62	9,90		
29	6,77	63	9,98		
30	6,88	64	10,05		
31	7,00	65	10,13		
32	7,11	66	10,21		
33	7,22	67	10,29		
34	7,33	68	10,36		
35	7,44	69	10,44		
36	7,54	70	10,52		

Los datos anteriores son resultado de aplicar la fórmula de cálculo que figura en el actual RSIF.

- 3** Por encima de **12kg de carga** y hasta **60kg de carga** debe realizarse el cálculo considerando lo estipulado en el apéndice 4 de la instrucción IF-04 del RSIF.

### Cómo saber la carga adicional necesaria para equipos Mr. Slim:

- Consulta el manual de instalación disponible en el Lodotec online.
- Utiliza la calculadora de cargas disponible en la app ME Engineer.
- Captura el código QR o conéctate a [q.mitsubishielectric.es/CARGA](http://q.mitsubishielectric.es/CARGA)





# Gama **Mr.SLIM**

## Opcionales



Descripción	Aplicable a	MODELO	PVR
<b>PLASMA QUAD CONNECT</b>			
Plasma Quad Connect	PKA / SEZ / PEAD	MAC-100FT-E	99 €
Plasma Quad Connect + Marco especial. Medidas (Alt x Anch x Prof) 840x840x134mm	PLA(EA)	PAC-SK51FT-E	395 €
Accesorio para acoplar el MAC-100FT-E al conducto (toma de entrada de aire)	SEZ-M25~71	PAC-HA11PAR	50 €
Accesorio para acoplar el MAC-100FT-E al conducto (toma de entrada de aire)	PEAD-(S)M~140	PAC-HA31PAR	55 €
Accesorio para acoplar el MAC-100FT-E al conducto (toma de entrada de aire inferior)	PEAD-(S)M~140	PAC-HA31PAU	60 €
Kit MAC-100FT-E (Plasma Quad Connect) + Carcasa para acoplar al conducto	PEAD-S)M~50	IAQ-PQC900	415 €
Kit MAC-100FT-E (Plasma Quad Connect) + Carcasa para acoplar al conducto	PEAD-(S)M~71	IAQ-PQC1100	435 €
Kit MAC-100FT-E (Plasma Quad Connect) + Carcasa para acoplar al conducto	PEAD-(S)M~125	IAQ-PQC1400	455 €
Kit MAC-100FT-E (Plasma Quad Connect) + Carcasa para acoplar al conducto	PEAD-(S)M140	IAQ-PQC1600	475 €
<b>CONTROL</b>			
Control remoto deluxe con pantalla táctil	Mr. Slim / Industrial	PAR-CT01MAA	205 €
Control remoto deluxe con programador semanal (hasta finalizar existencias)	Mr. Slim / Industrial	PAR-40MAA	154 €
Control remoto deluxe con programador semanal (consultar disponibilidad)	Mr. Slim / Industrial	PAR-41MMA	154 €
Control remoto simplificado	Mr. Slim / Industrial	PAC-YT52CRA	105 €
Sonda remota de temperatura	Mr. Slim / Industrial	PAC-SE41TS-E	60 €
Adaptador WiFi para control por Smartphone (Hasta finalizar existencias)	Mr. Slim / Industrial	MAC-567IF-E	99 €
Adaptador WiFi para control por Smartphone (Consultar disponibilidad)	Mr. Slim / Industrial	MAC-587IF	99 €
Interface de integración a M-NET	Mr. Slim / Industrial	MAC-334IF	189 €
Interface de integración con señales externas	Mr. Slim / Industrial	MAC-397IF	160 €
Kit mando / receptor	PCA-M	PAR-SL94B-E	160 €
Control inalámbrico con programador semanal y control 3D i-See Sensor	PLA(EA) / SLZ-M	PAR-SL100(101)A-E	110 €
<b>CONDUCTOS PEAD/SEZ</b>			
Caja de registro para filtros	PEAD-M35~50	PAC-KE92TB-E	170 €
Caja de registro para filtros	PEAD-M60~71/SM71	PAC-KE93TB-E	200 €
Caja de registro para filtros	PEAD-M/SM100~125	PAC-KE94TB-E	245 €
Caja de registro para filtros	PEAD-M/SM140	PAC-KE95TB-E	275 €
Terminal alimentación para replace eléctrica	PEAD-M/SM	PAC-SG97HR-E	40 €
Bomba drenaje	SEZ	PAC-KE07DM-E	195 €
<b>CASSETTE PLA</b>			
Filtro V-blocking con acción antibacterias y antivirus.	PLA(EA)	PAC-SK53KF-E	75€
Marco espaciador decorativo para falsos techos de altura reducida (40mm)	PLA(EA)	PAC-SJ65AS-E	143 €
Marco de acople entrada de aire exterior e incorporación del filtro de alta eficiencia (opcional) (130mm)	PLA(EA)	PAC-SJ41TM-E	248 €
Brida de sujeción del conducto de entrada de aire exterior	PLA(EA)	PAC-SH650F-E	40 €
Filtro de alta eficiencia	PLA(EA)	PAC-SH59KF-E	200 €
Tapas para bocas de impulsión	PLA(EA)	PAC-SJ37SP-E	120 €
Terminal alimentación para replace eléctrica	PLA(EA)	PAC-SJ39HR-E	40 €
Panel Easyclean, desciende automáticamente facilitando la limpieza del filtro	PLA(EA)	PLP-6EAJ	630 €
Panel estándar PLA con mando inalámbrico	PLA(EA)	PLP-6EALM	415 €
Esquina que incorpora 3D I-see sensor	PLA(EA)	PAC-SE1ME-E	83 €
Panel con receptor 3D I-see sensor mando inalámbrico	PLA(EA)	PLP-6EALME	465 €
<b>CASSETTE SLZ</b>			
Filtro V-Blocking (anti-virus)	SLZ-M	PAC-SK54KF-E	35€
Panel estándar con mando inalámbrico	SLZ-M	SLP-2FALM	245 €
Panel con receptor, 3D iSee sensor y control inalámbrico	SLZ-M	SLP-2FALME	319 €
Esquinera 3D I-See sensor	SLZ-M	PAC-SF1ME-E	80 €
<b>PARED PKA</b>			
Bomba drenaje	PKA-M35~50	PAC-SH75DM-E	215 €
Bomba drenaje (hasta finalizar existencias)	PKA-M60~100	PAC-SH94DM-E	215 €
Bomba drenaje (consultar disponibilidad)	PKA-M60~100	PAC-SK19DM-E	395 €
Terminal para conexión de mandos MA	PKA	PAC-SH29TC-E	35 €
Terminal alimentación para replace eléctrica	PKA	PAC-SG94HR-E	40 €
<b>TECHO PCA</b>			
Bomba drenaje	PCA-M35~50	PAC-SJ92DM-E	215 €
Bomba drenaje	PCA-M71~140	PAC-SJ93DM-E	215 €
Bomba drenaje	PCA-M60	PAC-SJ94DM-E	215 €
Filtro de alta eficiencia	PCA-M50	PAC-SH88KF-E	75 €
Filtro de alta eficiencia	PCA-M60~71	PAC-SH89KF-E	75 €
Filtro de alta eficiencia	PCA-M100~140	PAC-SH90KF-E	110 €
Terminal alimentación para replace eléctrica	PCA-KA	PAC-SG96HR-E	40 €
Filtro V-Blocking (anti-virus)	PCA-M35/50	MAC-SK55KF-E	65 €
Filtro V-Blocking (anti-virus)	PCA-M60/71	MAC-SK56KF-E	80 €
Filtro V-Blocking (anti-virus)	PCA-M100/125/140	MAC-SK57KF-E	95 €
<b>TECHO APLICACIONES ESPECIALES PCA-HA</b>			
Filtro de aceite para ambientes en cocinas profesionales (12 unidades)	PCA-HA	PAC-SG38KF-E	65 €
Brida de sujeción del conducto de entrada de aire exterior	PCA-HA	PAC-SF280F-E	70 €
Panel decorativo	PCA-HA	PAC-SF81KC-E	215 €
Terminal alimentación para replace eléctrica	PEAD-M/SM	PAC-SG97HR-E	40 €
<b>COLUMNA PSA</b>			
Terminal alimentación para replace eléctrica	PCA-KA	PAC-SG96HR-E	40 €
<b>ACCESORIOS PARA UNIDADES EXTERIORES</b>			
Tapones y guía para tubería de drenaje	PUHZ-P / PUHZ-SHW / PUZ-ZM60~140 / PUZ-SM	PAC-SG61DS-E	34 €
Tapones y guía para tubería de drenaje	PUZ-ZM35~50	PAC-SJ08DS-E	41 €
Rejilla deflectora salida aire	SUZ-M25~35	MAC-881SG	178 €
Rejilla deflectora salida aire	SUZ-M50~71 / SM71	MAC-886SG-E	249 €



Rejilla deflectora salida aire	PUHZ-SHW / PUZ-M60~71 / PUZ-SM / PUZ-ZM60~71 (Necesarias 2 unidades por cada exterior 112/125/140)	PAC-SG59SG-E	<b>114 €</b>
Rejilla deflectora salida aire	PUHZ-RP100~250 / PUHZ-ZRP100~140 (Necesarias 2 unidades por cada exterior)	PAC-SH96SG-E	<b>114 €</b>
Rejilla deflectora salida aire	PUZ-ZM35~50	PAC-SJ07SG-E	<b>135 €</b>
Filtro deshidratador	PUZ-ZM35~50	PAC-SG81DR-E	<b>176 €</b>
Filtro deshidratador	PUHZ-P100~200 / PUZ-M100~140 / PUZ-SM / PUHZ-SHW / PUHZ-ZRP100~200 / PUZ-ZM60~140	PAC-SG82DR-E	<b>190 €</b>
Filtro deshidratador	PUHZ-ZRP250 / PUHZ-P250	PAC-SG85DR-E	<b>198 €</b>
Interface de integración M-NET	Mr.Slim (Excepto PUZ-ZM35~50 / SUZ)	PAC-SJ95MA	<b>169 €</b>
Interface de integración M-NET	PUZ-ZM35~50	PAC-SJ96MA	<b>163 €</b>
Herramienta de monitorización datos de funcionamiento y auto-diagnostico	Mr.Slim (Excepto SUZ)	PAC-SK52ST	<b>86 €</b>
Guía de protección de viento	PUZ-ZM35~50 (Necesaria una guía por unidad exterior)	PAC-SJ06AG-E	<b>224 €</b>
Guía de protección de viento	PUZ-ZM60/71 (Necesaria una guía por unidad exterior) PUHZ-SHW112/140 (Necesarias dos guías por unidad exterior)	PAC-SH63AG-E	<b>254 €</b>
Guía de protección de viento	PUZ-ZM 100/125/140 (Necesarias dos guías por unidad exterior) PUZ-M (Necesarias dos guías por unidad exterior)	PAC-SH95AG-E	<b>254 €</b>
Tratamiento anticorrosión (U.Ext. 25/35/50)	SUZ-M25~50 / PUZ-ZM35~50	BLYGOLD-25	<b>Consultar</b>
Tratamiento anticorrosión (U.Ext. 60/71)	SUZ-M60~71 / SUZ-SM71 / PUZ-ZM60~71	BLYGOLD-60	<b>Consultar</b>
Tratamiento anticorrosión (U.Ext. 100/125/140)	PUZ-M100~140 / PUZ-SM100~140 / PUZ-ZM100~140	BLYGOLD-100	<b>Consultar</b>
<b>DISTRIBUIDORES PARA COMPO MULTI</b>			
Derivación doble de la línea frigorífica para capacidades hasta 22,4kW	Exteriores Mr. Slim PUZ	MSDD-50TR2-E	<b>120 €</b>
Derivación doble de la línea frigorífica para capacidades entre 22,4kW y 45kW	Exteriores Mr. Slim PUHZ	MSDD-50WR-E	<b>120 €</b>
Derivación triple de la línea frigorífica para capacidades entre 45kW y 73kW	Exteriores Mr. Slim PUZ	MSDT-111R2-E	<b>250 €</b>
Derivación cuádruple de la línea frigorífica para capacidades a partir de 73kW	Exteriores Industrial PUHZ	MSDF-1111R-E	<b>263 €</b>

# Blygold®

ESPAÑA

## PoluAl XT

### Protección HVAC / Baterías

**Recubrimiento de poliuretano pigmentado de aluminio especialmente desarrollado para la protección de intercambiadores de calor refrigerados por aire.**



- ✓ Protección eficaz contra diferentes tipos de corrosión.
- ✓ Asegura la eficiencia del intercambiador de calor.
- ✓ Previene fallos de presión, reemplazos tempranos y un mayor consumo de energía debido a la corrosión.
- ✓ Capa muy fina (20µm) para evitar caída de eficiencia asegurando la máxima protección.

Servicio ofrecido para unidades exteriores de Mr. Slim. El precio del servicio incluye:

Desmontaje de los ventiladores y otras protecciones de las baterías. | Decapado químico con Blygold Coil Clean. | Lavado a Alta Presión. | Proceso de secado. | Capa de recubrimiento de los codos y colectores de las baterías condensadoras con Blygold PoluAl XT. | Capa de recubrimiento de la superficie aleteada de las baterías condensadoras con Blygold PoluAl XT. | Capa de recubrimiento final de las baterías condensadoras con Blygold PoluAl XT. | Montaje de los ventiladores y otras protecciones de las baterías. | Inspección.

Para asegurar el correcto rendimiento de los equipos, en las zonas costeras y/o con calima se recomienda una inspección y una limpieza mensual o trimestral de las unidades exteriores, según las características del lugar y el grado de contaminación.





## Parámetros de instalación

### Sistemas de gama Mr. Slim

Unidad exterior	Índice de capacidad	ICP [A] Curva C	Gas refrigerante R32		
			Precarga [kg]	Precarga [m]	Carga adicional [g/m]
ZUBADAN PUHZ-SHW	112 V/Y	40/16	5,50	30	60
	140	16	5,50	30	60
POWER INVERTER PUZ-ZM	35	16	2,00	30	15
	50	16	2,00	30	15
	60/71	25	2,80	30	40
	100 V/Y	32/16	4,00	30	40
	125 V/Y	32/16	4,00	30	40
	140 V/Y	32/16	4,00	30	40
STANDARD INVERTER SERIE PRO PUZ-M/SM	100 V/Y	25/16	3,10	30	40
	125 V/Y	32/16	3,60	30	40
	140 V/Y	40/16	3,60	30	40
STANDARD INVERTER SERIE S SERIE PRO SUZ-M/SM	25	10	0,65	7	20
	35	10	0,90	7	20
	50	16	1,20	7	20
	60	20	1,25	7	20
	71	20	1,45	7	40

#### Cableado eléctrico:

- Interconexión interior-exterior: 3 x 2,5 + T
- Alimentación eléctrica: Según normativa vigente.

## Compatibilidad de tuberías en Replac

### Sistemas de gama Mr. Slim 1x1

Líquido	Diámetro	mm	6,35				9,52			12,7	
	Esesor	mm	0,8				0,8			0,8	
Gas	Diámetro	mm	9,52	12,7	15,88	12,7	15,88	19,05	15,88	19,05	
	Esesor	mm	0,8	0,8	1,0	0,8	1,0	1,0	1,0	1,0	
PUHZ-SHW112/140			x	x	x	x	⊙ 50m	⊙ 50m	△ 50m	△ 50m	
PUZ-ZM35			□ 30m	⊙ 50m	○ 30m <sup>(*)</sup>	△ 30m	△ 30m <sup>(*)</sup>	x	x	x	
PUZ-ZM50			□ 10m	⊙ 50m	○ 30m <sup>(*)</sup>	△ 30m	△ 30m <sup>(*)</sup>	x	x	x	
PUZ-ZM60			x	□ 10m	○ 10m	□ 30m	⊙ 55m	x	△ 30m	x	
PUZ-ZM71			x	□ 10m	○ 10m	□ 30m	⊙ 55m	x	△ 30m	x	
PUZ-ZM100			x	x	x	x	⊙ 100m <sup>(*)</sup>	○ 50m	△ 50m	△ 50m	
PUZ-ZM125			x	x	x	x	⊙ 100m <sup>(*)</sup>	○ 50m	△ 50m	△ 50m	
PUZ-ZM140			x	x	x	x	⊙ 100m <sup>(*)</sup>	○ 50m	△ 50m	△ 50m	
PUZ-M100			x	x	x	x	⊙ 55m	○ 50m	△ 25m	△ 25m	
PUZ-M125			x	x	x	x	⊙ 65m	○ 50m	△ 30m	△ 30m	
PUZ-M140			x	x	x	x	⊙ 65m	○ 50m	△ 30m	△ 30m	
PUZ-SM100			x	x	x	x	⊙ 30m	○ 30m	△ 25m	△ 25m	
PUZ-SM125			x	x	x	x	⊙ 40m	○ 40m	△ 30m	△ 30m	
PUZ-SM140			x	x	x	x	⊙ 40m	○ 40m	△ 30m	△ 30m	

Datos orientativos. Consultar documentación técnica | (\*) Seleccionar DIP SW8-1 ON en la placa electrónica de la unidad exterior. | (\*\*) En caso de utilizar tuberías nuevas, la longitud máxima será de 100m.

### Sistemas de gama Industrial 1x1

Líquido	Diámetro	mm	9,52				12,7				15,88			
	Esesor	mm	0,8				0,8				1,0			
Gas	Diámetro	mm	19,05	22,2	25,4	28,58	19,05	22,2	25,4	28,58	22,2	25,4	28,58	31,75
	Esesor	mm	1,0	1,0	1,0	1,0	1,0	1,0	1,0	1,0	1,0	1,0	1,0	1,1
PUHZ-ZRP200			□ 20m	□ 50m	⊙ 100m	○ 100m	□ 20m	□ 50m	○ 100m	○ 100m	□ 50m	△ 50m	△ 50m	△ 50m
PUHZ-ZRP250			□ 20m	□ 50m	○ 100m	○ 100m	□ 20m	□ 50m	⊙ 100m	○ 100m	□ 50m	△ 50m	△ 50m	△ 50m
PUHZ-P200			x	□ 50m	○ 70m	○ 70m	x	□ 50m	○ 50m	○ 50m	□ 40m	△ 40m	△ 40m	△ 40m
PUHZ-P250			x	□ 50m	○ 70m	○ 70m	x	□ 50m	○ 70m	○ 70m	□ 45m	△ 45m	△ 45m	△ 45m

Datos orientativos. Consultar documentación técnica

- ⊙ Tubería estándar
- △ Puede usarse, pero se necesita una carga adicional de refrigerante cuando la longitud exceda 15m en modelos PUHZ-P / PUZ-M o 20m en modelos PUHZ-ZRP / PUZ-ZM.
- x No puede usarse
- Puede usarse
- Puede usarse, pero la capacidad frigorífica bajará

# Gama Industrial

La solución para grandes espacios



La Gama Industrial de Mitsubishi Electric ha sido diseñada para la climatización de grandes espacios de forma efectiva y optimizando el consumo.

Las nuevas exteriores de Power y Standard Inverter presentan una serie de novedades tecnológicas que mejoran aún más la fiabilidad de los equipos. Estas modificaciones también han repercutido en la unificación en un mismo chasis y en la mejora de la eficiencia energética estacional.

Mitsubishi Electric dispone de las mejores unidades de su categoría, optimizando la relación capacidad/consumo y creando equipos más eficientes.



Serie **Standard Inverter**

**Serie Standard Inverter** Las unidades exteriores Standard Inverter son combinables con todas las unidades interiores, lo que las hace ideales para aplicaciones comerciales.



Serie **Power Inverter**

**Serie Power Inverter** Esta serie ofrece una serie de mejoras tecnológicas que transforman estos equipos en unidades altamente eficientes.



## Mapa de Gama • Unidades Split 1x1

MODELO	200	250
<b>CONDUCTOS</b>		
 PEA-M-LA	POWER INVERTER	STANDARD INVERTER
	●	●
	●	●

## Compatibilidades

	MODELO EXTERIOR	POWER INVERTER				STANDARD INVERTER			
		PUHZ-ZRP**YKA		PUZ-ZM**YKA(2)*		PUHZ-P**YKA		PUZ-M*YKA(2)*	
		200	250	200	250	200	250	200	250
Conductos Gama Industrial	PEA-M200LA	●		●		●		●	
	PEA-M250LA		●		●		●		●
Conductos	PEAD-M50JA	x4		x4		x4		x4	
	PEAD-M60JA	x3	x4	x3	x4	x3	x4	x3	x4
	PEAD-M71JA		x3		x3		x3		x3
	PEAD-M100JA	x2		x2		x2		x2	
	PEAD-M125JA		x2		x2		x2		x2
	Cassettes	PLA-M50EA	x4		x4		x4		x4
PLA-M60EA		x3	x4	x3	x4	x3	x4	x3	x4
PLA-M71EA			x3		x3		x3		x3
PLA-M100EA		x2		x2		x2		x2	
PLA-M125EA			x2		x2		x2		x2
Cassette High COP	PLA-ZM50EA	x4		x4		x4		x4	
	PLA-ZM60EA	x3	x4	x3	x4	x3	x4	x3	x4
	PLA-ZM71EA		x3		x3		x3		x3
	PLA-ZM100EA	x2		x2		x2		x2	
	PLA-ZM125EA		x2		x2		x2		x2
Pared	PKA-M50HAL	x4		x4		x4		x4	
	PKA-M60KAL	x3	x4	x3	x4	x3	x4	x3	x4
	PKA-M71KAL		x3		x3		x3		x3
	PKA-M100KAL	x2		x2		x2		x2	
Techo	PCA-M50KA	x4		x4		x4		x4	
	PCA-M60KA	x3	x4	x3	x4	x3	x4	x3	x4
	PCA-M71KA		x3		x3		x3		x3
	PCA-M100KA	x2		x2		x2		x2	
	PCA-M125KA		x2		x2		x2		x2
Techo aplicaciones especiales	PCA-M71HA		x3		x3		x3		x3
Columna	PSA-RP71KA		x3				x3		
	PSA-RP100KA	x2				x2			
	PSA-RP125KA		x2				x2		
	PSA-M71KA		x3		x3		x3		x3
	PSA-M100KA	x2		x2		x2		x2	
	PSA-M125KA		x2		x2		x2		x2

\*Modelos con terminación 2 permiten acceder a las funciones avanzadas del PAR-41MAA. Disponible a partir de diciembre 2021.

● UNIDADES COMPATIBLES    ●\* CONSULTAR COMPATIBILIDAD    □ NO COMPATIBLE    x2    x3    x4    COMBINACIÓN MULTI COMPATIBLE



## Conductos PEA

La serie de conductos PEA proporciona un ambiente confortable manteniendo la estética de la estancia gracias a su instalación oculta en el falso techo y a sus amplias funcionalidades de altas prestaciones.

Además, como permite instalaciones con largas distancias de tubería, se dispone de una gran libertad en la ubicación de las unidades interiores.

### Gran flexibilidad de instalación

Gracias a los 200Pa de presión estática de las nuevas PEA-M, proporciona una gran flexibilidad de diseño de los conductos, que junto al aumento de funcionalidades en el flujo del aire, permiten una total adaptabilidad prácticamente en cualquier instalación.

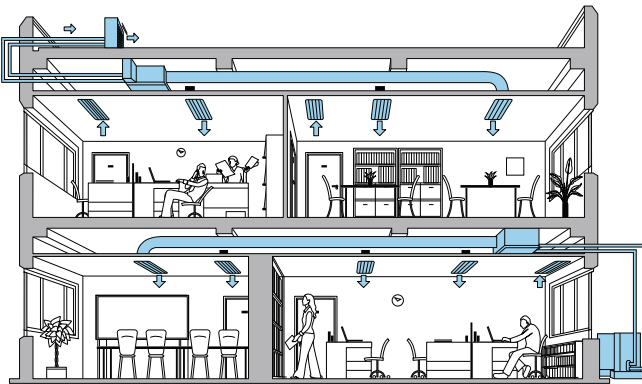

### Control remoto

#### PAC-YT52CRA

##### Control remoto simplificado

**Backlite LCD:** Retroiluminación para operar en lugares oscuros.

**Pantalla LCD:** Más grande (22x37mm) que su modelo anterior.

**Montaje en superficie:** Fácil instalación con grosor de 14,5mm.

**Botón Vane:** Permite controlar las lamas y así cambiar el flujo del aire en las unidades de cassettes y de pared.

**Doble temperatura de consigna.**



PAC-YT52CRA



PAR-40(41)MAA

### Tecnología Replace



La tecnología REPLACE consiste en una serie de soluciones desarrolladas exclusivamente por Mitsubishi Electric con el objetivo de reemplazar un antiguo equipo de aire acondicionado por otro de última tecnología, reutilizando las tuberías, sin tener que limpiarlas o adaptándolas a una preinstalación ya existente.

La tecnología REPLACE evita muchos inconvenientes reduciendo notablemente los trabajos de instalación.

### Adaptador WiFi

(Opcional MAC-567IF-E y MAC-587IF)



MELCloud™ es el servicio de Mitsubishi Electric que permite controlar tus equipos desde tu smartphone, tablet o PC.

Compatible con gama Doméstica, Mr Slim e Industrial.

MAC-567IF-E hasta finalizar existencias.

MAC-587IF consultar disponibilidad.

#### PAR-40(41)MAA

##### Control remoto avanzado con programador semanal

**Pantalla LCD:** Amplia pantalla retroiluminada con display multi lenguaje.

**Programador semanal:** Configuración hasta 8 patrones por día.

##### Funciones de ahorro energético:

- **Auto Return:** Recuperación automática de la consigna.
- **Night Setback:** Configuración de dos temperaturas límite para la estancia con el equipo apagado.
- **Restricción Tª/Modo funcionamiento:** Previene un excesivo calentamiento/enfriamiento, ideal en oficinas y restaurantes

**Función Rotación y Back-up:** Permite que dos sistemas independientes se vayan alternando y que el otro sistema sirva de apoyo en caso de avería. Especialmente útil en estancias donde el clima sea clave.

**Doble temperatura de consigna.**



### Serie Standard Inverter • SPEZ-LYKA

#### PRESTACIONES



PEA-M-LA

PUHZ-P-YKA

MODELO			SPEZ-M200LYKA	SPEZ-M250LYKA
Unidad interior			PEA-M200LA	PEA-M250LA
Unidad exterior			PUHZ-P200YKA	PUHZ-P250YKA
Capacidad	Frío Nominal (Min-Máx)	kW	19 (9,0-22,4)	22 (11,2-27,0)
	Calor Nominal (Min-Máx)	kW	22,4 (9,5-25,0)	27 (12,5-31)
Consumo Nominal	Frío	kW	6,19	8,06
	Calor	kW	6,71	8,44
Coeficiente Energético	EER (SEER)		3,07	2,30
	COP (SCOP)		3,34	3,20
Unidad Interior	Caudal de aire (Baja / Media / Alta)	m <sup>3</sup> /min	42 / 51 / 55	45 / 50 / 55
	Presión Estática	Pa	60 / 75 / 100 / 150 / 200	60 / 75 / 100 / 150 / 200
	Nivel sonoro (Baja / Alta)	dB(A)	35 / 40 / 43	38 / 43 / 47
	Dimensiones Al x An x Fon	mm	470 x 1.370 x 1.120	470 x 1.370 x 1.120
	Peso	kg	87	87
	Alimentación eléctrica	V/F	230/1	230/1
	Caudal de aire	m <sup>3</sup> /min	140	140
Unidad Exterior	Nivel sonoro Frío / Calor	dB(A)	58 / 60	59 / 62
	Dimensiones Al x An x Fon	mm	1.338 x 1.050 x 330 (+40)	1.338 x 1.050 x 330 (+40)
	Peso	kg	127	135
Refrigerante R410A	Pre-carga kg / PCA / TCO <sub>eq</sub>		6,5 / 2088 / 13,58	7,7 / 2088 / 16,08
Tensión/Fases - Intensidad Máxima	V/F - A		400/3 - 22,2	400/3 - 24,4
Diám. tuberías líquido/gas	mm		9,52 / 25,4	12,7 / 25,4
Long. Máx. tubería vert/total	m		30 / 70	30 / 70
Rango de operación	T° exterior para refrigeración**	°C	-15 ~ +46	-15 ~ +46
	T° exterior para calefacción	°C	-20 ~ +21	-20 ~ +21
<b>PVR</b>	Unidad Interior		<b>2.705 €</b>	<b>3.470 €</b>
	Unidad Exterior		<b>4.559 €</b>	<b>4.674 €</b>
	Set con mando PAR-40(41)		<b>7.418 €</b>	<b>8.298 €</b>

Nº máx. de curvas: 15 | La función de deshumidificación no funcionará cuando la temperatura en la habitación esté por debajo de los 13°C | Long. de tubería utilizada para cálculo de capacidad en condiciones nominales: 5m. | Control de condensación incorporado en todas las unidades. | \*SERR/SCOP medidas según EN14825. Valores de referencia. | \*\* Se requiere la guía de protección de viento (opcional) en caso de que la temperatura ambiente sea inferior a -5°C. | Unidades interiores PEA-RP200/250WKA disponibles hasta finalizar existencias. Posteriormente se suministrarán las unidades PEA-M200/250LA. Consultar disponibilidad.

#### OPCIONALES

##### INTERIOR

PAC-SE41TS-E	Sonda remota de temperatura	<b>60 €</b>
MAC-587IF	Adaptador WiFi para control por Smartphone (consultar disponibilidad)	<b>99 €</b>
MAC-567IF-E	Adaptador WiFi para control por Smartphone (hasta finalizar existencias)	<b>99 €</b>
PAC-KE06DM-F1	Bomba de drenaje para PEA-M200/250A	<b>250 €</b>
PAC-KE85LAF	Filtro larga duración PEA-M200/250LA	<b>240 €</b>
PAC-KE250TB-F	Caja de filtros PEA-M200/250LA	<b>375 €</b>

##### EXTERIOR

PAC-SG61DS-E	Tapones y guía para tubería de drenaje	<b>34 €</b>
PAC-SG59SG-E	Rejilla deflectora salida aire	<b>114 €</b>
PAC-SG82DR-E	Filtro deshidratador (PUHZ-P200)	<b>190 €</b>
PAC-SG85DR-E	Filtro deshidratador (PUHZ-P250)	<b>198 €</b>
PAC-SJ95MA	Interface de integración M-NET	<b>169 €</b>

##### EXTERIOR

PAC-SH63AG-E	Guía de protección de viento (necesita 2)	<b>254 €</b>
PAC-SK52ST	Herramienta de monitorización datos de funcionamiento y auto-diagnóstico	<b>86 €</b>
MSDD-50WR-E	Derivación para combinaciones con dos unidades interiores	<b>120 €</b>
MSDT-111R-E	Derivación para combinaciones con tres unidades interiores	<b>250 €</b>
MSDF-1111R-E	Derivación para combinaciones con cuatro unidades interiores	<b>263 €</b>
BLYGOLD-200	Tratamiento anticorrosión (Uds. Ext. 200/250)	<b>Consultar</b>

# Gama Industrial

## Split 1x1 Conductos



### Serie **POWER INVERTER** • PEZ-LYKA

#### PRESTACIONES

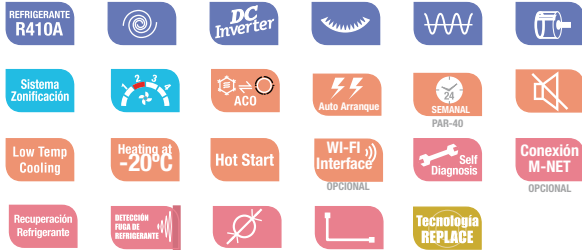

PEA-M-LA



PUHZ-ZRP-YKA

MODELO		PEZ-M200LYKA	PEZ-M250LYKA
Unidad interior		PEA-M200LA	PEA-M250LA
Unidad exterior		PUHZ-ZRP200YKA	PUHZ-ZRP250YKA
Capacidad	Frío Nominal (Min-Máx)	19 (9,0-22,4)	22 (11,2-27,0)
	Calor Nominal (Min-Máx)	22,4 (9,5-25,0)	27 (12,5-31)
Consumo Nominal	Frío	5,94	7,97
	Calor	6,53	8,18
Coeficiente Energético	EER (SEER)	3,2	2,76
	COP (SCOP)	3,43	3,30
Unidad Interior	Caudal de aire (Baja / Media / Alta)	m³/min 42 / 51 / 55	45 / 50 / 55
	Presión Estática	Pa 60 / 75 / 100 / 150 / 200	60 / 75 / 100 / 150 / 200
	Nivel sonoro (Baja / Alta)	dB(A) 35 / 40 / 43	38 / 43 / 47
	Dimensiones Al x An x Fon	mm 470 x 1.370 x 1.120	470 x 1.370 x 1.120
	Peso	kg 87	87
	Alimentación eléctrica	V/F 230/1	230/1
Unidad Exterior	Caudal de aire	m³/min 140	140
	Nivel sonoro Frío / Calor	dB(A) 59 / 62	59 / 62
	Dimensiones Al x An x Fon	mm 1.338 x 1.050 x 330 (+40)	1.338 x 1.050 x 330 (+40)
	Peso	kg 135	135
	Refrigerante R410A	Pre-carga kg / PCA / TCO <sub>2</sub> eq 7,1 / 2088 / 14,83	7,7 / 2088 / 16,08
Tensión/Fases - Intensidad Máxima		V/F - A 400/3 - 22,2	400/3 - 24,4
Diám. tuberías líquido/gas		mm 9,52 / 25,4	12,7 / 25,4
Long. Máx. tubería vert/total		m 30 / 100	30 / 100
Rango de operación	Tª exterior para refrigeración**	°C -15 ~ +46	-15 ~ +46
	Tª exterior para calefacción	°C -20 ~ +21	-20 ~ +21
PVR	Unidad Interior	<b>2.705 €</b>	<b>3.470 €</b>
	Unidad Exterior	<b>6.360 €</b>	<b>7.430 €</b>
	Set con mando PAR-40(41)	<b>9.219 €</b>	<b>11.054 €</b>

Nº máx. de curvas: 15 | La función de deshumidificación no funcionará cuando la temperatura en la habitación esté por debajo de los 13°C | Long. de tubería utilizada para cálculo de capacidad en condiciones nominales: 5m. | Control de condensación incorporado en todas las unidades. | \*SEER/SCOP medidas según EN14825. Valores de referencia. | \*\* Se requiere la guía de protección de viento (opcional) en caso de que la temperatura ambiente sea inferior a -5°C. | Unidades interiores PEA-RP200/250WKA disponibles hasta finalizar existencias. Posteriormente se suministrarán las unidades PEA-M200/250LA. Consultar disponibilidad.

#### OPCIONALES

##### INTERIOR

PAC-SE41TS-E	Sonda remota de temperatura	<b>60 €</b>
MAC-587IF	Adaptador WiFi para control por Smartphone (consultar disponibilidad)	<b>99 €</b>
MAC-567IF-E	Adaptador WiFi para control por Smartphone (hasta finalizar existencias)	<b>99 €</b>
PAC-KE06DM-F1	Bomba de drenaje para PEA-M200/250A	<b>250 €</b>
PAC-KE85LAF	Filtro larga duración PEA-M200/250LA	<b>240 €</b>
PAC-KE250TB-F	Caja de filtros PEA-M200/250LA	<b>375 €</b>

##### EXTERIOR

PAC-SG61DS-E	Tapones y guía para tubería de drenaje	<b>34 €</b>
PAC-SH96SG-E	Rejilla deflector salida aire	<b>114 €</b>
PAC-SG82DR-E	Filtro deshidratador (PUHZ-P200)	<b>190 €</b>
PAC-SG85DR-E	Filtro deshidratador (PUHZ-P250)	<b>198 €</b>

##### EXTERIOR

PAC-SJ95MA	Interface de integración M-NET	<b>169 €</b>
PAC-SH95AG-E	Guía de protección de viento (necesita 2)	<b>254 €</b>
PAC-SK52ST	Herramienta de monitorización datos de funcionamiento y auto-diagnóstico	<b>86 €</b>
MSDD-50WR-E	Derivación para combinaciones con dos unidades interiores	<b>120 €</b>
MSDT-111R-E	Derivación para combinaciones con tres unidades interiores	<b>250 €</b>
MSDF-1111R-E	Derivación para combinaciones con cuatro unidades interiores	<b>263 €</b>
BLYGOLD-200	Tratamiento anticorrosión (Uds. Ext. 200/250)	<b>Consultar</b>



## Sistemas Compo Multi Industrial

Los sistemas Compo Multi Industrial permiten conectar hasta 4 unidades interiores con la ventaja de escoger el tipo de interior de la gama comercial Mr.Slim que mejor se adapte en cada espacio.

Además, todas las unidades pueden ser centralizadas por un control remoto, el PAR-40(41)MAA o el PAC-YT52CRA.



2x1

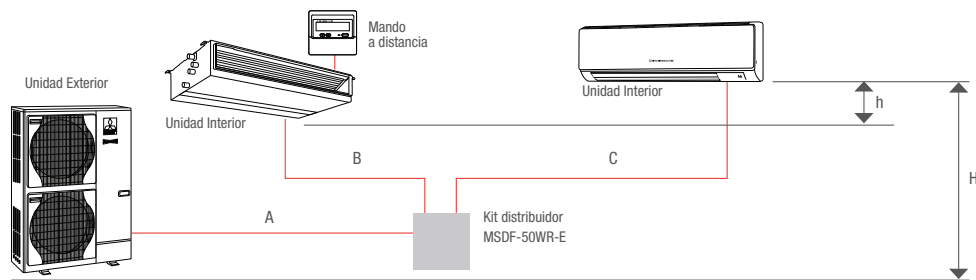

3x1

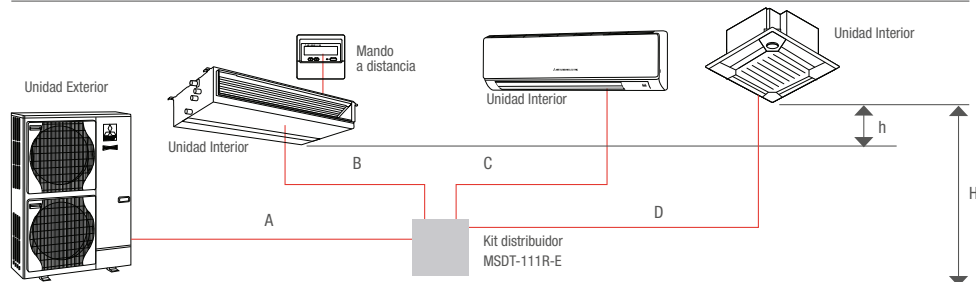

4x1

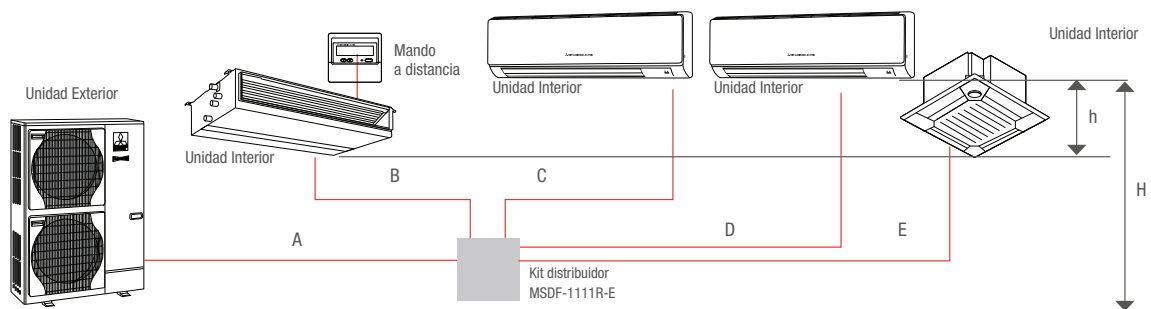

## Restricciones en Compo Multi

TIPO DE UNIDAD EXTERIOR	MODELO DE UNIDAD EXTERIOR	VALORES MÁXIMOS					
		A+TL	S	TL-TC	H	h	Nº CURVAS *
Power Inverter	PUHZ-ZRP/ZM200/250YKA	100m	100m	8m	30m	1m	15/8
Standard Inverter	PUHZ-PM200/250YKA	70m	70m				

### NOTAS:

TL = Tubería más larga entre el distribuidor y alguna unidad interior.

TC = Tubería más corta entre el distribuidor y alguna unidad interior.

A = Longitud de tubería entre la unidad exterior y el distribuidor.

S = Suma de la longitud de tubería de todos los tramos.

\*Nº curvas: cantidad total / cantidad máxima entre cada interior y la exterior.

En los sistemas Compo Multi las unidades funcionarán siempre con un solo control remoto simultáneamente y nunca de manera independiente. Se recomienda utilizar control remoto cableado.



### Unidades Interiores • Conducto, Cassette, Pared, Techo y Columna



		CONDUCTO <sup>(1)</sup>	CASSETTES 4 VIAS HIGH COP <sup>(2)</sup>	CASSETTES 4 VIAS <sup>(3)</sup>	PARED <sup>(4)</sup>	TECHO	TECHO COCINA	COLUMNA <sup>(5)</sup> <small>LEER NOTA AL PIE</small>
	<b>MODELO</b>	PEAD-M50JA	PLA-ZM50EA	PLA-M50EA	PKA-M50HAL/LAL	PCA-M50KA		
50	Capacidad frío	kW 5,0	5,0	5,0	5,0	5,0		
	Capacidad calor	kW 6,0	6,0	6,0	6,0	6,0		
	<b>PVR</b>	<b>960 €</b>	<b>1.266 €</b>	<b>1.100 €</b>	<b>985 €</b>	<b>1.140 €</b>		
	<b>MODELO</b>	PEAD-M60JA	PLA-ZM60EA	PLA-M60EA	PKA-M60KAL	PCA-M60KA		
60	Capacidad frío	kW 6,1	6,1	6,1	6,1	6,1		
	Capacidad calor	kW 7,0	7,0	7,0	7,0	7,0		
	<b>PVR</b>	<b>990 €</b>	<b>1.313 €</b>	<b>1.280 €</b>	<b>1.360 €</b>	<b>1.276 €</b>		
	<b>MODELO</b>	PEAD-M71JA	PLA-ZM71EA	PLA-M71EA	PKA-M71KAL	PCA-M71KA	PCA-M71HA	PSA-RP/M71KA
71	Capacidad frío	kW 7,1	7,1	7,1	7,1	7,1	7,1	7,1
	Capacidad calor	kW 8,0	8,0	8,0	8,0	8,0	8,0	8,0
	<b>PVR</b>	<b>1.240 €</b>	<b>1.533 €</b>	<b>1.375 €</b>	<b>1.805 €</b>	<b>1.457 €</b>	<b>2.137 €</b>	<b>2.114 €</b>
	<b>MODELO</b>	PEAD-M100JA	PLA-ZM100EA	PLA-M100EA	PKA-M100KAL	PCA-M100KA		PSA-RP/M100KA
100	Capacidad frío	kW 10,0	10,0	10,0	10,0	10,0		10,0
	Capacidad calor	kW 11,2	11,2	11,2	11,2	11,2		11,2
	<b>PVR</b>	<b>1.460 €</b>	<b>1.713 €</b>	<b>1.395 €</b>	<b>2.391 €</b>	<b>1.570 €</b>		<b>2.434 €</b>
	<b>MODELO</b>	PEAD-M125JA	PLA-ZM125EA	PLA-M125EA		PCA-M125KA		PSA-RP/M125KA
125	Capacidad frío	kW 12,5	12,5	12,5		12,5		12,5
	Capacidad calor	kW 14,0	14,0	14,0		14,0		14,0
	<b>PVR</b>	<b>1.775 €</b>	<b>1.893 €</b>	<b>1.695 €</b>		<b>1.665 €</b>		<b>3.070 €</b>

Para las unidades de conducto y de techo, es necesario elegir uno de los siguientes controles remotos: PAR-40MAA ó PAC-YT52CRA | 1. También hay disponibles unidades de conducto sin bomba de drenaje (sufijo -JALQR1). Consultar disponibilidad y precios. | 2. El PVR del cassette incluye el panel 3D I-see Sensor PLP-6EALME y el adaptador WIFI MAC-567IF-E. | 3. El PVR del cassette incluye el panel estándar PLP-6EALM. | 4. Unidad PKA-M50HAL disponible hasta finalizar existencias. Posteriormente se suministrará la unidad PKA-M50LAL. | 5. Solo compatibles con unidades exteriores PUHZ-P/ZRP. Consultar disponibilidad. PSA-RP hasta finalizar existencias. PSA-M consultar disponibilidad.

### Control

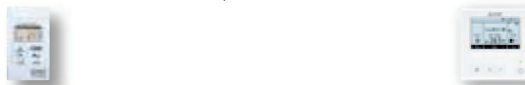

CONTROL	PAC-YT52CRA	PAR-40(41)MAA
<b>PVR</b>	<b>105 €</b>	<b>154 €</b>

### Unidades Exteriores



		POWER INVERTER	STANDARD INVERTER	POWER INVERTER	STANDARD INVERTER
	<b>MODELO</b>	PUHZ-ZRP200YKA	PUHZ-P200YKA	PUZ-ZM200YKA(2)*	PUZ-M200YKA(2)*
200	Capacidad frío	kW 19,0	19,0	19,0	19,0
	Capacidad calor	kW 22,4	22,4	22,4	22,4
	Long. Máx. tubería vert/total	m 30 / 100	30 / 70	30 / 100	30 / 70
<b>PVR</b>	<b>6.360 €</b>	<b>4.559 €</b>	<b>6.360 €</b>	<b>4.559 €</b>	
	<b>MODELO</b>	PUHZ-ZRP250YKA	PUHZ-P250YKA	PUZ-ZM250YKA(2)*	PUZ-M250YKA(2)*
250	Capacidad frío	kW 22,0	22,0	22,0	22,0
	Capacidad calor	kW 27,0	27,0	27,0	27,0
	Long. Máx. tubería vert/total	m 30 / 100	30 / 70	30 / 100	30 / 70
<b>PVR</b>	<b>7.430 €</b>	<b>4.674 €</b>	<b>7.430 €</b>	<b>4.674 €</b>	

\* Consultar disponibilidad. | Las unidades PUHZ-P/ZRP funcionan con refrigerante R410A. Las unidades PUZ-M/ZM con R32. Modelos con terminación 2 permiten acceder a las funciones avanzadas del PAR-41MAA. Disponible a partir de diciembre 2021.

### Combinaciones Sistemas Compo Multi

	ÍNDICE EXTERIOR	200	250
2x	Índice interiores	100 + 100	125 + 125
	Kit distribuidor	MSDD-50WR-E	MSDD-50WR-E
3x	Índice interiores	60 + 60 + 60	71 + 71 + 71
	Kit distribuidor	MSDT-111R-E	MSDT-111R-E
4x	Índice interiores	50 + 50 + 50 + 50	60 + 60 + 60 + 60
	Kit distribuidor	MSDF-1111R-E	MSDF-1111R-E

### Kit distribución

MODELO	TIPO DE KIT	Nº SALIDAS	DESCRIPCIÓN	PVR
MSDD-50WR-E	Distribución	2	Derivación para combinaciones con dos unidades interiores	<b>120 €</b>
MSDT-111R-E	Distribución	3	Derivación para combinaciones con tres unidades interiores	<b>250 €</b>
MSDF-1111R-E	Distribución	4	Derivación para combinaciones con cuatro unidades interiores	<b>263 €</b>

Gama **HYBRID**  
CITY MULTI

El máximo exponente del confort en tecnología VRF

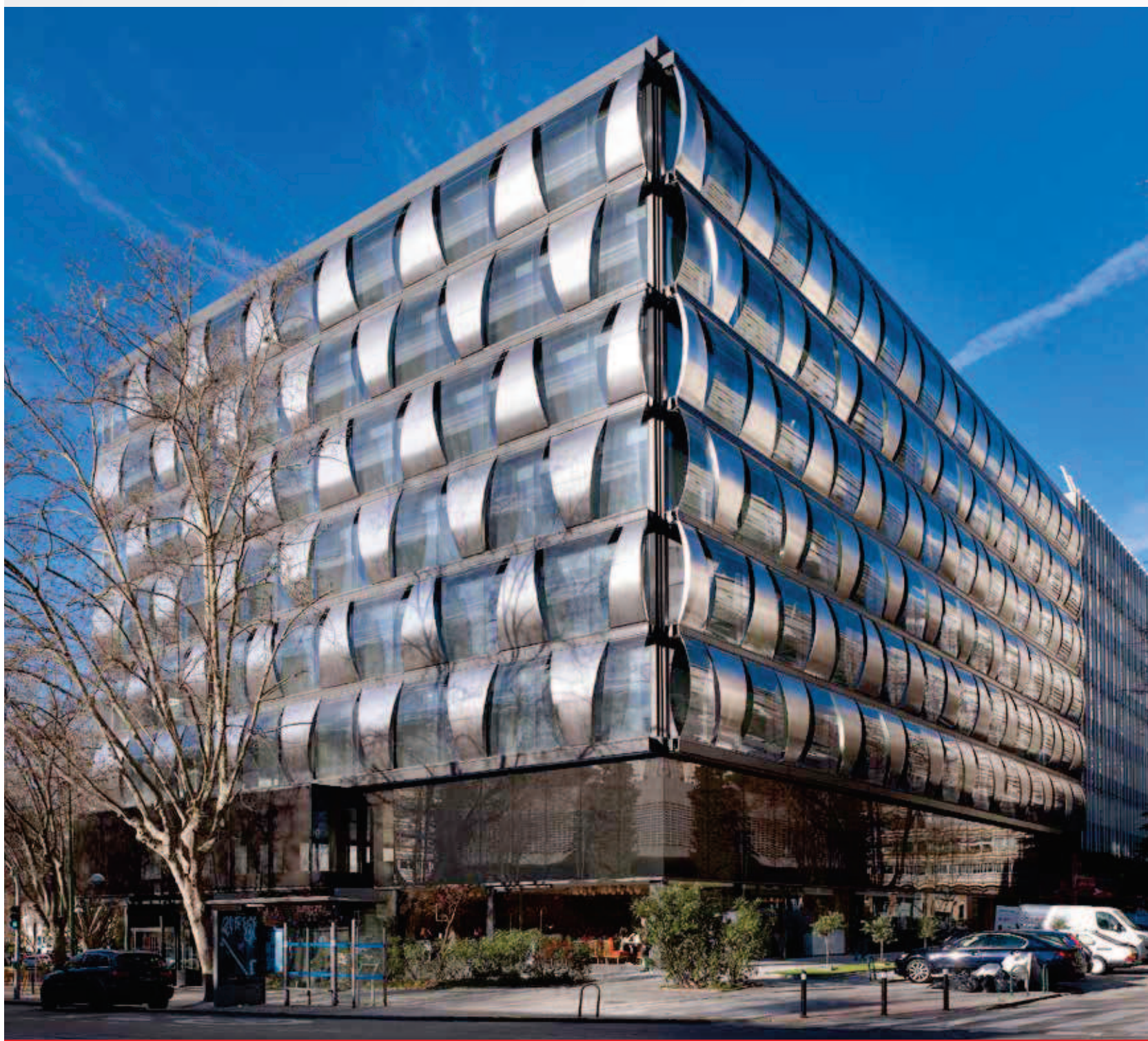

## HVRF: SISTEMA HÍBRIDO VRF-AGUA

Hybrid City Multi (HVRF) es la última gran novedad tecnológica, única y pionera en el mercado. Lanzada en 2013, es el primer sistema VRF del mercado que utiliza **gas refrigerante y agua como fluidos portadores de calor**, combinando la alta eficiencia de los sistemas VRF con el máximo confort de las interiores de agua. HVRF es rápido, flexible y fácil de diseñar e instalar, como el resto de la gama VRF, compartiendo el mismo bus de comunicación y todos los controles.

Como novedad, además del actual sistema en R410A ahora también está disponible en **R32**, siendo el **primer sistema VRF del mercado que utiliza R32 como gas refrigerante**, y en las dos tecnologías, Bomba de Calor (serie Y) y Recuperación de Calor (serie R2).



### Unidades Exteriores

Serie PURY-(E)P-YNW y PQRV para sistemas HVRF-R2 en R410A.  
Serie PURY-(E)M-YNW para sistemas HVRF-R2 en R32.  
Serie PUHY-(E)M-YNW para sistemas HVRF-Y en R32.



### Hydro Branch Controller (HBC)

Serie CMB-WM para sistemas HVRF-R2. Es el corazón del sistema. La energía térmica producida por las exteriores se transmite al HBC mediante refrigerante R410A o R32, permitiendo refrigeración y calefacción simultánea con solo dos tubos hacia las interiores de agua.



### Módulo Hidrónico (HU)

Serie CMH-WM para sistemas HVRF-Y. Módulo hidrónico que permite la conexión de la exterior VRF con las interiores de agua (con válvula de control de caudal, modelos -W, y con opcional -WL).

**NOVEDAD**



### Unidades Interiores.

Serie PEFY-W(P)-VMA. Interior de conductos de 250 mm de altura y hasta 150 Pa de presión estática.

Serie PEFY-W(P)-VMS1. Interior de conductos de baja silueta, sólo 200 mm de altura, y de muy bajo nivel sonoro a partir de 20 dB.

Serie PEFY-WL-VMHS. Nueva Interior de conductos de alta presión, hasta 200 Pa.

Serie PFFY-WP-VLRMM / W-VCM. Interior de suelo con presión disponible, para ambientes que requieran integración total.

Serie PLFY-WP/WL-VFM. Interior de cassette de 4 vías compacta 60x60. Moderno diseño con prestaciones en confort y ahorro energético.

**NOVEDAD**

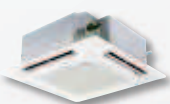

Serie PLFY-WP-VBM / WL-VEM. Interior de cassette de 4 vías, la solución más versátil para grandes espacios diáfanos.

**NOVEDAD**



Serie PKFY-WL-VLM. Interior de pared con un diseño moderno de líneas rectas armonizado con el interior de la estancia.



## HVRF con refrigerante R32

Mitsubishi Electric ofrece un nuevo sistema respetuoso con el medio ambiente que combina las ventajas del **refrigerante R32** y las ventajas de nuestro exclusivo **sistema HVRF**, intercambiando calor entre el agua y el refrigerante, creando así el primer sistema de caudal variable de refrigerante con R32.

Mitsubishi Electric es el único fabricante que ofrece un sistema VRF con Recuperación de Calor y refrigerante R32 (HVRF-R2).



## Refrigerante con menor PCA. Sistema con menor carga de refrigerante

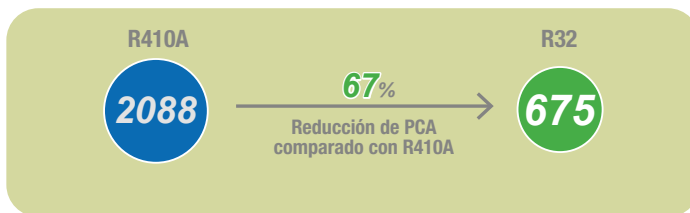

La combinación de HVRF con refrigerante R32 permite **reducir hasta un 84% el CO<sub>2</sub> equivalente y hasta un 52% la carga de refrigerante** (vs VRF de R410A).

El sistema HVRF usa mucho menos refrigerante en comparación con el sistema VRF porque utiliza agua entre las unidades HBC ó HU y las interiores de agua. Además, el tamaño de la tubería principal en los sistemas para R32 se ha reducido en comparación con el sistema HVRF R410A, contribuyendo a reducir aún más la cantidad de refrigerante total del sistema.

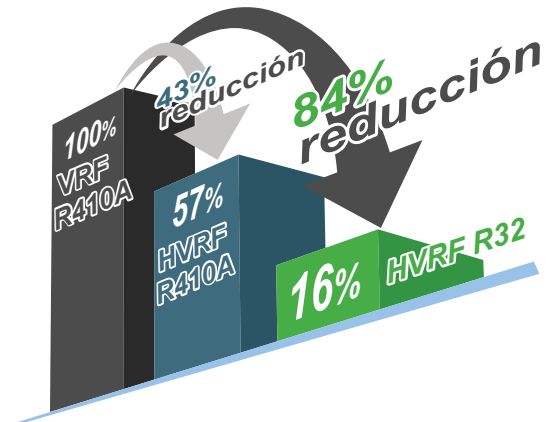

• Comparación del CO<sub>2</sub> equivalente\*

\*Cantidad CO<sub>2</sub> equivalente = PCA x carga refrigerante

## La combinación más respetuosa con el medio ambiente





## HVRF-R2 (Sistema híbrido VRF-Agua con Recuperación de Calor)

Sistema **VRF de Recuperación de Calor a 2 tubos**, que utiliza refrigerante entre la unidad exterior y el **Hydro Branch Controller (HBC)**, y agua entre el HBC y las unidades interiores, ofreciendo frío o calor de forma simultánea.

Con agua hacia las interiores, el sistema Hybrid City Multi ofrece un confortable y estable control de la temperatura del aire, **sin refrigerante en los espacios ocupados**, cumpliendo la normativa europea **EN-378** y minimizando la necesidad de detectores de fuga.

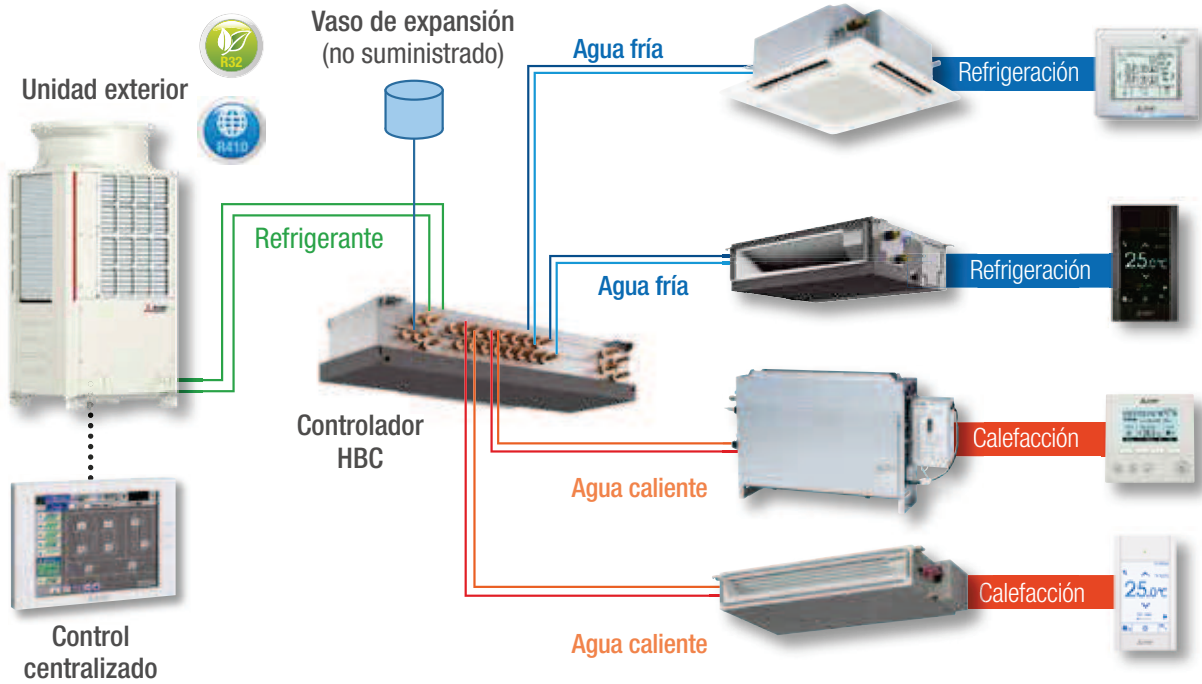





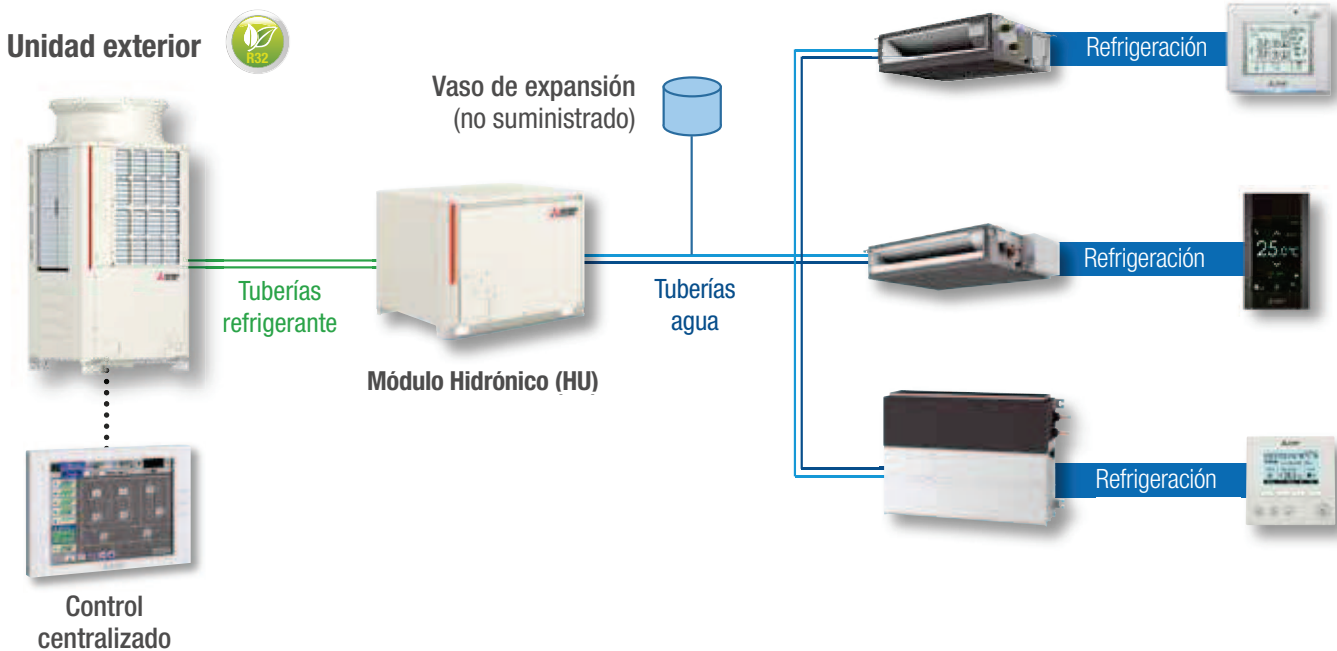



## HVRF-Y (Sistema híbrido VRF-Agua en Bomba de Calor)

Manteniendo el mismo concepto que HVRF-R2, el nuevo sistema HVRF en Bomba de Calor (HVRF-Y) incorpora un nuevo componente, el **Hydro Unit (HU)**, que permite combinar la unidad exterior con las unidades interiores de agua, y así **reducir la carga de refrigerante hasta un 61%** (vs VRF en R410A), así como el resto de beneficios del actual sistema HVRF.









## Unidades Exteriores HVRF

TIPO	MODELO	P	200	250	300	350	400	450	500
		(KW en frío)	22,4	28	33,5	40	45	50	56
Condensadas por aire	<b>Serie HVRF-Y: BOMBA DE CALOR</b>  PUHY-M/EM-YNW (Estándar/High COP) 	S	S	S	L	L	L	XL	
	<b>Serie HVRF-R2: RECUPERACIÓN DE CALOR</b>  PURY-M/EM-YNW (Estándar/High COP) 	S	S	S	L	L	L	XL	
	 PURY-P/EP-YNW (Estándar/High COP) 	S	S	S	L	L	L	XL	
Condensadas por agua	<b>Serie HVRF-R2: RECUPERACIÓN DE CALOR</b>  PQRY-P -YLM 	S	S	S	L	L	L	L	

## Módulo Hidrónico (HVRF-Y) - Bomba de Calor

TIPO	EXTERIOR PUHY-(E)M CONECTABLE	P	200	250	300	350	400	450	500
		(KW en frío)	22,4	28	33,5	40	45	50	56
Módulo Hidrónico (HU)	CMH-WM -V-A 		(WM250)	(WM350)	(WM500)				

## Controlador HBC (HVRF-R2) - Recuperación de Calor

TIPO	MODELO	8 PUERTOS	16 PUERTOS
Principal	CMB-WM108V-AA 	●	
	CMB-WM1016V-AA 		●
Secundario	CMB-WM108V-AB 	●	
	CMB-WM1016V-AB 		●

Compatible para unidades exteriores de R410A y R32.  
 Las unidades exteriores PURY-(E)P/(E)M400/450/500YNW requieren conexión de dos controladores HBC principales en paralelo.



# Gama Hybrid City Multi

## Mapa de gama HVRF



### Unidades Interiores HVRF

TIPO	MODELO	P (KW en frío)	10	15	20	25	32	40	50	63	71	80	100	125
			1,2	1,7	2,2	2,8	3,6	4,5	5,6	7,7	8	9	11,2	14
Conductos	Baja Silueta PEFY-WP-VMS1-E PEFY-W-VMS-A		R2 Y/R2	R2 Y/R2	R2 Y/R2	R2 Y/R2	R2 Y/R2	R2 Y/R2	R2 Y/R2					
	Presión estándar PEFY-WP-VMA-E PEFY-W-VMA-A				R2 Y/R2	R2 Y/R2	R2 Y/R2	R2 Y/R2	R2 Y/R2	R2 Y/R2	R2 Y/R2	R2 Y/R2	R2 Y/R2	R2 Y/R2
	Alta presión PEFY-WL-VMHS-A	 <b>NOVEDAD</b>						Y/R2	Y/R2	Y/R2	Y/R2	Y/R2	Y/R2	Y/R2
Cassettes	4 vías compacta (60x60) PLFY-WP-VFM-E PLFY-WL-VFM-E	 <b>NOVEDAD</b>	R2 Y/R2	R2 Y/R2	R2 Y/R2	R2 Y/R2	R2 Y/R2	Y/R2						
	4 vías estándar PLFY-WP-VBM-E PLFY-WL-VEM-E	 <b>NOVEDAD</b>			Y/R2	Y/R2	Y/R2	Y/R2	Y/R2	Y/R2		Y/R2	Y/R2	Y/R2
Suelo	Para conducto vertical PFFY-WP-VLRMM-E PFFY-W-VCM-A				R2 Y/R2	R2 Y/R2	R2 Y/R2	R2 Y/R2	R2 Y/R2					
Pared	Pared PKFY-WL-VLM-E	 <b>NOVEDAD</b>	Y/R2	Y/R2	Y/R2	Y/R2	Y/R2	Y/R2	Y/R2	Y/R2		Y/R2		

HYBRID CITY MULTI

### Tipo de unidad Interior (HVRF)

-WP	Compatible para sistemas HVRF-R2 (Recuperación de Calor).
-W	Compatible para cualquier sistema HVRF (Y/R2). Válvula de control de caudal de agua incluida.
-WL	Compatible para cualquier sistema HVRF (Y/R2). Válvula de control de caudal de agua a través de opcional PAC-SK04/35VK-E. <b>NOVEDAD</b>

### Tipo de sistema HVRF (Tipo de Unidad Interior compatible)

HVRF-Y (Bomba de Calor)	-W: Válvula de control de caudal de agua incluida. -WL: Sin válvula de control de caudal de agua. Obligatorio el opcional PAC-SK04/35VK-E.
HVRF-R2 (Recuperación de Calor)	-WP: Sin válvula de control de caudal de agua. -W: Válvula de control de caudal de agua incluida. En el caso de requerir FGENERGY*. -WL: Sin válvula de control de caudal. Necesario el opcional PAC-SK04/35VK-E si se requiere FGENERGY*.

\*Consultar con el manual técnico.

### Tabla compatibilidad entre unidades Interiores en un mismo sistema HVRF

-WP	-W	No compatible.
-WP	-WL	Compatible. No compatible si los modelos -WL incluyen el opcional PAC-SK04/35VK-E.
-W	-WL	Compatible. Necesario el opcional PAC-SK04/35VK-E en todas las unidades interiores -WL.

\*En el caso de existir válvula de control de caudal, mediante unidades interiores tipo -W ó -WL (con opcional PAC-SK04/35VK-E), todas las unidades interiores del sistema deben incorporar la válvula de control de caudal. En caso contrario el sistema sería incompatible. Para más información de compatibilidades por favor consulte los manuales técnicos.



El sistema HVRF en R410A comparte las mismas unidades exteriores de recuperación de calor (PURY-YNW, PQRY-YLM).



### Serie PURY-(E)P200-500YNW-A1 • Recuperación de Calor

MODELO		PURY-(E) P200YNW-A1	PURY-(E) P250YNW-A1	PURY-(E) P300YNW-A1	PURY-(E) P350YNW-A1	PURY-(E) P400YNW-A1	PURY-(E) P450YNW-A1	PURY-(E) P500YNW-A1
Capacidad Nominal	Refrigeración / Calefacción	kW 22,4 / 25	28 / 31,5	33,5 / 37,5	40 / 45	45 / 50	50 / 56	56 / 63
Consumo Nominal (PURY-P)	Refrigeración / Calefacción	kW 7,00 / 7,08	9,92 / 10,06	11,31 / 11,94	14,59 / 14,35	16,65 / 13,39	17,92 / 17,39	22,67 / 17,53
Consumo Nominal (PURY-EP)	Refrigeración / Calefacción	kW 6,27 / 6,92	8,77 / 9,84	10,24 / 11,12	13,98 / 14,28	13,88 / 14,12	16,83 / 16,86	21,22 / 21,67
Eficiencia Energética (Estándar -P)	EER / COP	3,20 / 3,53	2,82 / 3,13	2,96 / 3,14	2,74 / 3,13	2,70 / 3,36	2,79 / 3,22	2,47 / 3,30
Eficiencia Energética (High COP -EP)	EER / COP	3,57 / 3,61	3,19 / 3,20	3,27 / 3,37	2,86 / 3,15	3,24 / 3,54	2,97 / 3,32	2,63 / 2,90
Eficiencia Energética Estacional (Estándar -P)	SEER / SCOP	5,26 / 3,43	5,02 / 3,18	4,42 / 3,04	4,51 / 2,91	4,24 / 2,93	4,33 / 2,79	4,12 / 2,80
Eficiencia Energética Estacional (High COP -EP)	SEER / SCOP	5,58 / 3,52	5,34 / 3,24	4,85 / 3,17	4,65 / 2,93	4,60 / 3,06	4,48 / 2,87	4,42 / 2,84
Capacidad Total		50 ~ 150%						
Interiores Conectables	Modelo / Cantidad	W(P/L) 10 ~ W(P/L) 125 / 1~30	W(P/L) 10 ~ W(P/L) 125 / 1~37	W(P/L) 10 ~ W(P/L) 125 / 2~45	W(P/L) 10 ~ W(P/L) 125 / 2~50			
Alimentación	Fases, V/Hz	3, 380~415V/50-60Hz						
Intensidad Máxima PURY-P / PURY-EP	A	16,1 / 16,1	17,8 / 17,0	22,7 / 20,3	27,6 / 24,4	35,1 / 30,7	37,1 / 34,6	43,2 / 40,3
Diam. Tuberías líquido/gas	mm	15,88 / 19,05	19,05 / 22,2	19,05 / 22,2	19,05 / 28,58	22,2 / 28,58	22,2 / 28,58	22,2 / 28,58
Nivel Sonoro (Refrigeración / Calefacción)	dB(A)	59,0/59,0	60,5/61,0	61,0/67,0	62,5 / 64	65,0/69,0	65,5/70,0	63,5/64,5
Ventilador	Caudal de aire	m³/min 170	185	240	250	315	315	295
Refrigerante R410A	Pre-carga Kg / PCA / TCO <sub>2</sub> eq	PURY-P/EP 5,2 / 2.088 / 10,8576	5,2 / 2.088 / 10,8576	5,2 / 2.088 / 10,8576	8 / 2.088 / 16,704	8 / 2.088 / 16,704	10,8 / 2.088 / 22,5504	10,8 / 2.088 / 22,5504
Dimensiones (Ancho x Alto x Fondo)	mm	920 x 1.858 x 740	920 x 1.858 x 740	920 x 1.858 x 740	1.240 x 1.858 x 740	1.240 x 1.858 x 740	1.240 x 1.858 x 740	1.750 x 1.858 x 740
Rango de operación (refr/calef)	°C	-5 ~ +52Ts / -20 ~ +15,5Th						
<b>PVR (Serie estándar PURY-P)</b>		<b>11.743 €</b>	<b>13.169 €</b>	<b>16.106 €</b>	<b>19.321 €</b>	<b>21.796 €</b>	<b>24.620 €</b>	<b>26.427 €</b>
<b>PVR (Serie High COP PURY-EP)</b>		<b>12.973 €</b>	<b>15.946 €</b>	<b>18.827 €</b>	<b>22.073 €</b>	<b>24.653 €</b>	<b>27.370 €</b>	<b>30.356 €</b>

-Distancia máxima vertical 90m, 60m si la exterior está por debajo de las unidades interiores.  
 -Distancia máxima total en el caso de 10m entre Exterior y BC: 550m (P200~P300), 600m (P350~500). Otros casos consultar documentación técnica.  
 -Condiciones nominales: Refrig. 27°CBS/19°CBH interior, 35°CBS exterior. Calef. 20°CBS interior, 7°CBS/6°CBH exterior. Long. tubería 7,5m, Altura 0m.  
 -Compresor hermético tipo Scroll Inverter.  
 -Protecciones: Presostato y sensor alta P. 4, 15MPa, protección sobrecalentamiento compresor, protección sobrecorriente inverter.  
 -Ventilador tipo helicoidal con máximo 80Pa de presión estática, protección por interruptor térmico.  
 -Disponibles unidades con tratamiento anticorrosión para ambientes salinos (-BS). Consultar precios y disponibilidad.



### Serie PQRY-P200~500YLM-A1 • Recuperación de Calor Condensadas por agua

MODELO		PQRY- P200YLM-A1	PQRY- P250YLM-A1	PQRY- P300YLM-A1	PQRY- P350YLM-A1	PQRY- P400YLM-A1	PQRY- P450YLM-A1	PQRY- P500YLM-A1
Capacidad Nominal	Refrigeración / Calefacción	kW 22,4 / 25	28 / 31,5	33,5 / 37,5	40 / 45	45 / 50	50 / 56	56 / 63
Consumo Nominal	Refrigeración / Calefacción	kW 3,97 / 4,04	5,44 / 5,41	6,71 / 6,79	8,72 / 8,25	10,05 / 9,45	12,05 / 11,11	14,58 / 13,07
Eficiencia Energética	EER / COP	5,64 / 6,18	5,14 / 5,82	4,99 / 5,52	4,58 / 5,45	4,47 / 5,29	4,14 / 5,04	3,84 / 4,82
Capacidad Total		50~150%						
Interiores Conectables	Modelo / Cantidad	W(P/L)10 ~ W(P/L)125 / 1~30	W(P/L)10 ~ W(P/L)125 / 1~37	W(P/L)10 ~ W(P/L)125 / 2~45	W(P/L)10 ~ W(P/L)125 / 2~50			
Alimentación	Fases, V/Hz	3, 380-400-415V / 50-60Hz						
Intensidad Máxima	A	16,1	16,1	18,6	23,1	27,6	32,9	39,2
Diam. Tuberías líquido/gas	mm	15,88/19,05	19,05/22,2	19,05/22,2	22,2/28,58	22,2/28,58	22,2/28,58	22,2/28,58
Nivel Sonoro	dB(A)	46	48	54	52	52	54	54
Caudal de agua nominal (mín/máx)	m³/h	5,76 (3,2/7,2)	5,76 (3,2/7,2)	5,76 (3,2/7,2)	7,20 (4,5/11,6)	7,20 (4,5/11,6)	7,20 (4,5/11,6)	7,20 (4,5/11,6)
Refrigerante R410A	Pre-carga Kg / PCA / TCO <sub>2</sub> eq	5,0 / 2.088 / 10,4	5,0 / 2.088 / 10,4	5,0 / 2.088 / 10,4	6,0 / 2.088 / 12,5	6,0 / 2.088 / 12,5	6,0 / 2.088 / 12,5	6,0 / 2.088 / 12,5
Dimensiones (Ancho x Alto x Fondo)	mm	880 x 1.100 x 550	880 x 1.100 x 550	880 x 1.100 x 550	880 x 1.450 x 550	880 x 1.450 x 550	880 x 1.450 x 550	880 x 1.450 x 550
Rango T° del agua (refr/calef)	°C	10°C ~ 45°C						
<b>PVR</b>		<b>14.650 €</b>	<b>16.107 €</b>	<b>18.140 €</b>	<b>21.267 €</b>	<b>24.470 €</b>	<b>26.374 €</b>	<b>29.381 €</b>

-Distancia máxima vertical 50m, 40m si la exterior esta por debajo de las unidades interiores.  
 -Distancia máxima total en el caso de 10m entre Exterior y BC: (P200~P300)550m, (P350~500)750m.  
 -Condiciones nominales: Refrig. 27°CBS/19°CBH interior, 30° Temp de agua. Calef. 20°CBS interior, 20°C Temp de agua. Long. tubería 7,5m, Altura 0m.  
 -Compresor hermético tipo Scroll Inverter.  
 -Protecciones: Presostato y sensor alta P. 4, 15MPa, protección sobrecalentamiento compresor, protección sobrecorriente inverter.  
 -Con agua glicolada se puede llegar a -5°C. Consulte con nuestro Dept. técnico  
 -Circuito de agua con presión máx. de 2MPa y volumen en placas de 5L  
 -La unidad condensada por agua debe permanecer por debajo de 40°C T° ambiente, HR máx 80%.





# Gama Hybrid City Multi

## Unidades Exteriores (HVRF-R2)



### Serie PURY-M200-500YNW-A1 • Recuperación de Calor

MODELO			PURY-M200YNW-A1	PURY-M250YNW-A1	PURY-M300YNW-A1	PURY-M350YNW-A1	PURY-M400YNW-A1	PURY-M450YNW-A1	PURY-M500YNW-A1
Capacidad Nominal	Refrigeración / Calefacción	kW	22,4 / 25	28 / 31,5	33,5 / 37,5	40 / 45	45 / 50	50 / 56	56 / 63
Consumo Nominal	Refrigeración / Calefacción	kW	5,53 / 6,39	8,40 / 9,15	9,88 / 10,33*	12,15 / 12,16*	15,15 / 14,08	15,47 / 16,18	22,25 / 18,26
Eficiencia Energética	EER / COP		4,05 / 3,91	3,33 / 3,44	3,39 / 3,63*	3,29 / 3,7*	2,97 / 3,55	3,23 / 3,46	2,51 / 3,45
Eficiencia Energética Estacional	SEER / SCOP		6,23 / 3,63	5,9 / 3,53	6,37 / 3,53	6,68 / 3,51	6,12 / 3,51	6,56 / 3,5	5,87 / 3,5
		Capacidad Total	50~150%						
Interiores Conectables		Modelo / Cantidad	W(P/L)10 ~ W(P/L)125 / 1~30	W(P/L)10 ~ W(P/L)125 / 1~37	W(P/L)10 ~ W(P/L)125 / 2~45	W(P/L)10 ~ W(P/L)125 / 2~50			
Alimentación		Fases, V/Hz	3, 380-400-415V / 50-60Hz						
Intensidad Máxima		A	16,10	22,50	25,60	31,60	39,30	40,20	56,60
Diam. Tuberías líquido/gas		mm	15,88 / 19,05	15,88 / 22,2	15,88 / 22,2	15,88 / 28,58	19,05 / 28,58	19,05 / 28,58	19,05 / 28,58
Nivel Sonoro (refrigeración/ calefacción)		dB(A)	59 / 59	60,5 / 61	61 / 67	62,5 / 64	65 / 69	65,5 / 70	63,5 / 64,5
Potencia sonora (refrigeración/ calefacción)		dB(A)	76 / 78	78,5 / 80	80 / 86,5	81 / 83	83 / 88	83 / 89	82 / 84
Caudal de aire del ventilador		m³/min	170	185	240	250	315	317	295
Refrigerante R32		Pre-carga Kg / PCA / TCO <sub>2</sub> eq	5,2 / 675 / 3,51	5,2 / 675 / 3,51	5,2 / 675 / 3,51	8 / 675 / 5,4	8 / 675 / 5,4	10,8 / 675 / 7,29	10,8 / 675 / 7,29
Dimensiones (Ancho x Alto x Fondo)		mm	920 x 1.858 x 740	920 x 1.858 x 740	920 x 1.858 x 740	1.240 x 1.858 x 740	1.240 x 1.858 x 740	1.240 x 1.858 x 740	1.750 x 1.858 x 740
Peso		Kg	227	227	227	270	273	293	337
Rango de operación (Refrigeración / Calefacción)		°C	-5 ~ +52°C / -20 ~ +15,5°C Th						
<b>PVR</b>			<b>11.743 €</b>	<b>13.169 €</b>	<b>16.106 €</b>	<b>19.321 €</b>	<b>21.796 €</b>	<b>24.620 €</b>	<b>26.427 €</b>

CONSULTAR DISPONIBILIDAD



### Serie PURY-EM200-500YNW-A1 • Recuperación de Calor

MODELO			PURY-EM200YNW-A1	PURY-EM250YNW-A1	PURY-EM300YNW-A1	PURY-EM350YNW-A1	PURY-EM400YNW-A1	PURY-EM450YNW-A1	PURY-EM500YNW-A1
Capacidad Nominal	Refrigeración / Calefacción	kW	22,4 / 25	28 / 31,5	33,5 / 37,5	40 / 45	45 / 50	50 / 56	56 / 63
Consumo Nominal	Refrigeración / Calefacción	kW	5,13 / 6,23	7,69 / 8,84	8,52 / 9,93*	11,3 / 12,16*	13,84 / 13,88	15,24 / 15,77	18,06 / 17,45
Eficiencia Energética	EER / COP		4,36 / 4,01	3,64 / 3,56	3,93 / 3,77*	3,53 / 3,70*	3,25 / 3,60	3,28 / 3,55	3,10 / 3,61
Eficiencia Energética Estacional	SEER / SCOP		6,54 / 3,74	6,64 / 3,6	7,17 / 3,6	7,22 / 3,51	6,6 / 3,51	6,78 / 3,51	6,59 / 3,51
		Capacidad Total	50~150%						
Interiores Conectables		Modelo / Cantidad	W(P/L)10 ~ W(P/L)125 / 1~30	W(P/L)10 ~ W(P/L)125 / 1~37	W(P/L)10 ~ W(P/L)125 / 2~45	W(P/L)10 ~ W(P/L)125 / 2~50			
Alimentación		Fases, V/Hz	3, 380-400-415V / 50-60Hz						
Intensidad Máxima		A	16,10	21,80	23,90	30,00	35,90	36,90	46,90
Diam. Tuberías líquido/gas		mm	15,88 / 19,05	15,88 / 22,2	15,88 / 22,2	15,88 / 28,58	19,05 / 28,58	19,05 / 28,58	19,05 / 28,58
Nivel Sonoro (refrigeración/ calefacción)		dB(A)	59 / 59	60,5 / 61	61 / 67	62,5 / 64	65 / 69	65,5 / 70	63,5 / 64,5
Potencia sonora (refrigeración/ calefacción)		dB(A)	76 / 78	78,5 / 80	80 / 86,5	81 / 83	83 / 88	83 / 89	82 / 84
Caudal de aire del ventilador		m³/min	170	185	240	250	315	315	295
Refrigerante R32		Pre-carga Kg / PCA / TCO <sub>2</sub> eq	5,2 / 675 / 3,51	5,2 / 675 / 3,51	5,2 / 675 / 3,51	8 / 675 / 5,4	8 / 675 / 5,4	10,8 / 675 / 7,29	10,8 / 675 / 7,29
Dimensiones (Ancho x Alto x Fondo)		mm	920 x 1.858 x 740	920 x 1.858 x 740	920 x 1.858 x 740	1.240 x 1.858 x 740	1.240 x 1.858 x 740	1.240 x 1.858 x 740	1.750 x 1.858 x 740
Peso		Kg	231	231	231	276	280	305	348
Rango de operación (Refrigeración / Calefacción)		°C	-5 ~ +52°C / -20 ~ +15,5°C Th						
<b>PVR</b>			<b>12.973 €</b>	<b>15.946 €</b>	<b>18.827 €</b>	<b>22.073 €</b>	<b>24.653 €</b>	<b>27.370 €</b>	<b>30.356 €</b>

CONSULTAR DISPONIBILIDAD

-Distancia máxima vertical 50m, 40m si la exterior esta por debajo de las unidades interiores.  
 -Distancia máxima total entre la unidad exterior y el HBC 110m.  
 -Condiciones nominales: Refrig. 27°CBS/19°CBS exterior, 35°CBS exterior. Calef. 20°CBS interior, 7°CBS/6°CBS exterior.  
 Long. tubería 7,5m, Altura 0m.  
 -Compresor hermético tipo Scroll Inverter.  
 -Protecciones: Presostato y sensor alta P. 4,15MPa, protección sobrecalentamiento compresor, protección sobre corriente inverter.

-Ventilador tipo helicoidal con una presión estática máxima de 80Pa, protección por interruptor térmico.

-Disponibles unidades con tratamiento anticorrosión para ambientes salinos (-BS). Consultar precios y disponibilidad.

\*Con dos controladores híbridos HBC

IMPORTANTE:

-Este equipo utiliza gas R32 para su utilización. Antes de instalar este equipo por favor, consulte lo establecido en reglamento de seguridad en instalaciones frigoríficas (RSIF) vigente en el momento de la compra de los equipos.

-Mitsubishi Electric no se hace responsable de cualquier perjuicio ocasionado por el no cumplimiento de las obligaciones establecidas en dicho reglamento.



### Serie CMB-WM-V-AA/AB • Controlador HBC



MODELO		CMB-WM108V-AA	CMB-WM1016V-AA	CMB-WM108V-AB	CMB-WM1016V-AB
Tipo		Principal	Principal	Secundario	Secundario
Número salidas		8	16	8	16
Alimentación	Fases, V/Hz	1, 220~240V/50-60Hz			
Consumo Nominal	Refrigeración / Calefacción	kW		0,45 / 0,45	
Intensidad Nominal (220/230/240)	Refrigeración / Calefacción	A		0,01 / 0,01	
Diam. interior tuberías salida agua unidad interior		mm		20	
Diam. interior tuberías interconexión HBC secundario		mm		20	
Dimensiones (Ancho x Alto x Fondo)		1.520 x 300 x 630	1.800 x 300 x 630	1.520 x 300 x 630	1.520 x 300 x 630
Peso (con agua)		Kg	86 (96)	98 (111)	44 (49)
			53 (62)		
	<b>PVR</b>	<b>9.792 €</b>	<b>12.036 €</b>	<b>4.998 €</b>	<b>7.548 €</b>

-Los datos mostrados corresponden a una tensión de 220V/50Hz.

-Por favor, instale el controlador HBC en donde el ruido de refrigerante producido no sea un problema.

-Requiere un vaso de expansión (no suministrado).

-Por favor, utilice tuberías de material plástico, cobre, acero o acero inoxidable. No utilizar tuberías de hierro.

-Instale la unidad dentro del edificio (+0°C ~ +32°C). La unidad no es apta para instalación en exteriores.

-Por favor, instale un reductor de presión y un filtro de agua en la entrada de suministro de agua del controlador HBC.

-Consulte con el manual técnico para conocer los requisitos de calidad del agua a suministrar dentro del circuito.

-Para más información consulte el manual de instalación, el databook o con nuestro departamento técnico.

**IMPORTANTE:**

- Este equipo utiliza gas R410A o R32 para su utilización. Antes de instalar este equipo por favor, consulte lo establecido en reglamento de seguridad en instalaciones frigoríficas (RSIF) vigente en el momento de la compra de los equipos.

-Mitsubishi Electric no se hace responsable de cualquier perjuicio ocasionado por el no cumplimiento de las obligaciones establecidas en dicho reglamento.

## Longitud de tuberías

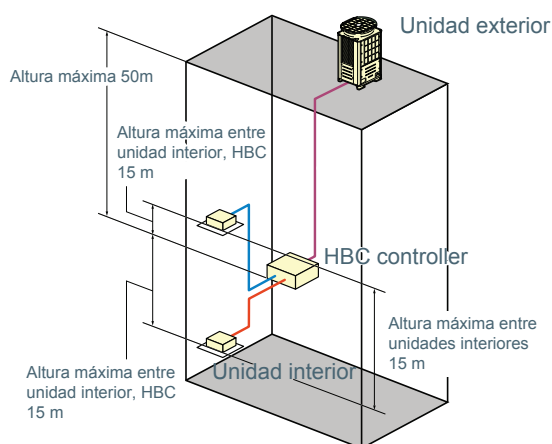

Ⓡ : Tubería refrigerante    ⓐ : Tubería Agua

Longitud tubería	Distancia máxima
Ⓡ Distancia entre exterior y HBC	110m
ⓐ Interior más alejada del HBC	60m

Diferencia de altura vertical entre unidades	Distancia máxima
Ⓡ Exterior / HBC (exterior por encima)	50m
Ⓡ Exterior / HBC (exterior por debajo)	40m
ⓐ Interior / HBC	15(10)m*1
ⓐ Interior / Interior	15(10)m*1
Ⓡ HBC / HBC	15(10)m*1

\*1. Los valores entre ( ) se aplican cuando se exceda el 130% de capacidad conectable.



# Gama Hybrid City Multi

## Unidades Exteriores (HVRF-Y)



### Serie PUHY-M200-500YNW-A1 • Bomba de Calor

MODELO			PUHY-M200YNW-A1	PUHY-M250YNW-A1	PUHY-M300YNW-A1	PUHY-M350YNW-A1	PUHY-M400YNW-A1	PUHY-M450YNW-A1	PUHY-M500YNW-A1
Capacidad Nominal	Refrigeración / Calefacción	kW	22,4 / 25	28 / 31,5	33,5 / 37,5	40 / 45	45 / 50	50 / 56	56 / 63
Consumo Nominal	Refrigeración / Calefacción	kW	5,53 / 5,70	8,38 / 8,18	9,85 / 9,66	12,15 / 12,16	14,65 / 13,69	14,70 / 16	17,72 / 17,07
Eficiencia Energética	EER / COP		4,05 / 4,38	3,34 / 3,85	3,40 / 3,88	3,29 / 3,70	3,07 / 3,65	3,40 / 3,50	3,16 / 3,69
Eficiencia Energética Estacional	SEER / SCOP		6,54 / 3,65	6,31 / 3,53	6,39 / 3,57	7,13 / 3,51	6,58 / 3,52	7,11 / 3,51	6,88 / 3,51
		Capacidad Total	50~130%						
Interiores Conectables	Modelo / Cantidad	W(L)10 ~W(L)P125 / 1~26	W(L)10 ~W(L)P125 / 1~32	W(L)10 ~W(L)P125 / 2~39	W(L)10 ~W(L)P125 / 2~45	W(L)10 ~W(L)P125 / 2~50			
Alimentación	Fases, V/Hz	3, 380-400-415V / 50-60Hz							
Intensidad Máxima	A	16,10	21,80	25,60	31,60	38,10	38,70	46,10	
Diam. Tuberías líquido/gas	mm	9,52 / 22,2	9,52 / 22,2	9,52 / 22,2	12,7 / 28,58	12,7 / 28,58	15,88 / 28,58	15,88 / 28,58	
Nivel Sonoro (refrigeración/ calefacción)	dB(A)	58 / 59	60 / 61	61 / 64,5	62 / 64	65 / 67	65,5 / 69,5	63,5 / 66,5	
Potencia sonora (refrigeración/ calefacción)	dB(A)	75 / 78	78 / 80	80 / 83,5	80,5 / 83	82,5 / 86	83,5 / 88,5	82 / 85,5	
Caudal de aire del ventilador	m³/min	170	185	240	270	300	305	365	
Refrigerante R32	Pre-carga Kg / PCA / TCO <sub>2</sub> eq	6,5 / 675 / 4,38	6,5 / 675 / 4,38	6,5 / 675 / 4,38	9,8 / 675 / 6,61	9,8 / 675 / 6,61	10,8 / 675 / 7,29	10,8 / 675 / 7,29	
Dimensiones (Ancho x Alto x Fondo)	mm	920 x 1.858 x 740	920 x 1.858 x 740	920 x 1.858 x 740	1.240 x 1.858 x 740	1.240 x 1.858 x 740	1.240 x 1.858 x 740	1.750 x 1.858 x 740	
Peso	Kg	222	222	223	270	273	290	329	
Rango de operación (Refrigeración / Calefacción)	°C	-5 ~ +52°C / -20 ~ +15,5°C Th							
<b>PVR</b>			<b>9.869 €</b>	<b>11.001 €</b>	<b>13.053 €</b>	<b>15.669 €</b>	<b>17.519 €</b>	<b>20.298 €</b>	<b>21.369 €</b>

CONSULTAR DISPONIBILIDAD

HYBRID CITY MULTI

### Serie PUHY-EM200-500YNW-A1 • Bomba de Calor



MODELO			PUHY-EM200YNW-A1	PUHY-EM250YNW-A1	PUHY-EM300YNW-A1	PUHY-EM350YNW-A1	PUHY-EM400YNW-A1	PUHY-EM450YNW-A1	PUHY-EM500YNW-A1
Capacidad Nominal	Refrigeración / Calefacción	kW	22,4 / 25	28 / 31,5	33,5 / 37,5	40 / 45	45 / 50	50 / 56	56 / 63
Consumo Nominal	Refrigeración / Calefacción	kW	5,00 / 5,50	7,31 / 7,89	8,48 / 9,30	11,29 / 12,12	12,82 / 13,40	14,20 / 15,68	17,07 / 16,75
Eficiencia Energética	EER / COP		4,48 / 4,54	3,83 / 3,99	3,95 / 4,03	3,54 / 3,71	3,51 / 3,73	3,52 / 3,57	3,28 / 3,76
Eficiencia Energética Estacional	SEER / SCOP		7,83 / 3,78	6,77 / 3,61	7,25 / 3,62	7,23 / 3,51	7,4 / 3,51	7,57 / 3,51	7,18 / 3,51
		Capacidad Total	50~130%						
Interiores Conectables	Modelo / Cantidad	W(L)10 ~W(L)P125 / 1~26	W(L)10 ~W(L)P125 / 1~32	W(L)10 ~W(L)P125 / 2~39	W(L)10 ~W(L)P125 / 2~45	W(L)10 ~W(L)P125 / 2~50			
Alimentación	Fases, V/Hz	3, 380-400-415V / 50-60Hz							
Intensidad Máxima	A	16,10	19,50	22,40	29,80	33,30	37,80	44,40	
Diam. Tuberías líquido/gas	mm	9,52 / 22,2	9,52 / 22,2	9,52 / 28,58	12,7 / 28,58	12,7 / 28,58	15,88 / 28,58	15,88 / 28,58	
Nivel Sonoro (refrigeración/ calefacción)	dB(A)	58 / 59	60 / 61	61 / 64,5	62 / 63,5	65 / 65,5	65,5 / 69,5	63,5 / 66,5	
Potencia sonora (refrigeración/ calefacción)	dB(A)	75 / 78	78 / 80	80 / 83,5	80,5 / 82,5	82,5 / 84,5	83,5 / 88,5	82 / 85,5	
Caudal de aire del ventilador	m³/min	170	185	240	270	270	305	365	
Refrigerante R32	Pre-carga Kg / PCA / TCO <sub>2</sub> eq	6,5 / 675 / 4,38	6,5 / 675 / 4,38	6,5 / 675 / 4,38	9,8 / 675 / 6,61	9,8 / 675 / 6,61	10,8 / 675 / 7,29	10,8 / 675 / 7,29	
Dimensiones (Ancho x Alto x Fondo)	mm	920 x 1.858 x 740	920 x 1.858 x 740	920 x 1.858 x 740	1.240 x 1.858 x 740	1.240 x 1.858 x 740	1.240 x 1.858 x 740	1.750 x 1.858 x 740	
Peso	Kg	228	228	229	276	299	299	338	
Rango de operación (Refrigeración / Calefacción)	°C	-5 ~ +52°C / -20 ~ +15,5°C Th							
<b>PVR</b>			<b>11.676 €</b>	<b>14.462 €</b>	<b>17.433 €</b>	<b>19.660 €</b>	<b>22.893 €</b>	<b>25.036 €</b>	<b>27.822 €</b>

CONSULTAR DISPONIBILIDAD

-Distancia máxima vertical 90m, 60m si la exterior está por debajo de las interiores. Distancia máxima total 1.000m.  
 -Condiciones nominales: Refrig. 27°CBS/19°CBS exterior, 35°CBS exterior. Calef. 20°CBS interior, 7°CBS/6°CBS exterior. Long. tubería 7,5m, Altura 0m.  
 -Compresor hermético tipo Scroll Inverter.  
 -Protecciones: Presostato y sensor alta P. 4,15MPa, protección sobrecalentamiento compresor, protección sobrecorriente inverter.

-Ventilador tipo helicoidal con máximo 80Pa de presión estática, protección por interruptor térmico.  
 -Disponibles unidades con tratamiento anticorrosión para ambientes salinos (-BS). Consultar precios y disponibilidad.  
 IMPORTANTE:  
 -Este equipo utiliza gas R32 para su utilización. Antes de instalar este equipo por favor, consulte lo establecido en reglamento de seguridad en instalaciones frigoríficas (RSIF) vigente en el momento de la compra de los equipos.  
 -Mitsubishi Electric no se hace responsable de cualquier perjuicio ocasionado por el no cumplimiento de las obligaciones establecidas en dicho reglamento.



### Serie CMH-VM-A • Módulo Hidrónico HU



MODELO			CMH-WM250V-A	CMH-WM350V-A	CMH-WM500V-A
Exteriores conectables	Modelo		PUHY-(E)M200~250YNW-A	PUHY-(E)M300~350YNW-A	PUHY-(E)M400~500YNW-A
Alimentación	Fases, V/Hz		1, 220~240V/50-60Hz		
Consumo Nominal	Refrigeración / Calefacción	kW	0,74 / 0,74	0,90 / 0,90	1,06 / 1,06
Intensidad Nominal (220/230/240)	Refrigeración / Calefacción	A	3,84 / 3,84	4,69 / 4,69	5,47 / 5,47
Diam. interior tuberías entrada agua		mm	40	40	40
Diam. interior tuberías salida agua		mm	40	40	40
Nivel Sonoro		dB(A)	60	60	60
Dimensiones (Ancho x Alto x Fondo)		mm	920 x 660 x 740	920 x 660 x 740	920 x 660 x 740
Peso (con agua)		Kg	112 (119)	117 (126)	143 (157)
<b>PVR</b>			<b>6.300 €</b>	<b>8.800 €</b>	<b>10.950 €</b>

-Los datos mostrados corresponden a una tensión de 220V/50Hz.

-Por favor, instale la unidad hidráulica en donde el ruido de refrigerante producido no sea un problema.

-Requiere un vaso de expansión (no suministrado).

-Por favor, utilice tuberías de material plástico, cobre, acero o acero inoxidable. No utilizar tuberías de hierro.

-Por favor, instale un purgador de aire en aquellos puntos de la instalación donde se pueda acumular.

-Por favor, instale un reductor de presión y un filtro de agua en la entrada de suministro de agua de la unidad hidráulica.

-La unidad es apta para instalarse en el exterior. Sin embargo, en el caso que la temperatura exterior pudiera caer por debajo de 0°C, por favor añada anticongelante al agua de la instalación.

-Esta unidad puede drenar agua o crear condensación de agua. Si esto puede ser un problema instale una bandeja de desagüe (consulte opcionales).

-Consulte con el manual técnico para conocer los requisitos de calidad del agua a suministrar dentro del circuito.

-Para más información consulte el manual de instalación, el databook o con nuestro departamento técnico.

**IMPORTANTE:**

- Este equipo utiliza gas R32 para su utilización. Antes de instalar este equipo por favor, consulte lo establecido en reglamento de seguridad en instalaciones frigoríficas (RSIF) vigente en el momento de la compra de los equipos.

-Mitsubishi Electric no se hace responsable de cualquier perjuicio ocasionado por el no cumplimiento de las obligaciones establecidas en dicho reglamento.

### OPCIONALES

PAC-SH01DP-E	Bandeja de condensados CMH-WM	<b>925 €</b>
--------------	-------------------------------	--------------

### Longitud de tuberías

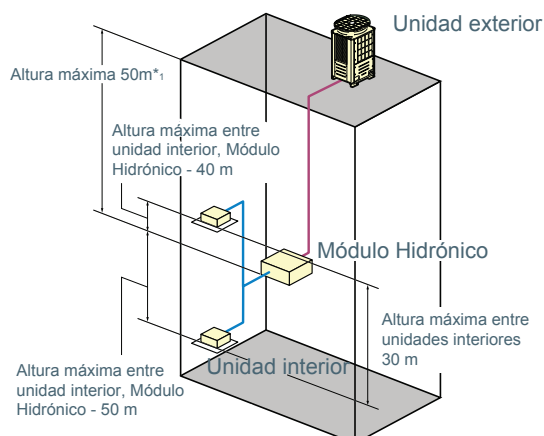

**R** : Tubería refrigerante      **A** : Tubería Agua

#### Longitud tubería      Distancia máxima

<b>R</b> Distancia entre Exterior y Módulo Hidrónico	110m
<b>A</b> Interior más alejada del Módulo Hidrónico	60m

#### Diferencia de altura vertical entre unidades      Distancia máxima

<b>R</b> Exterior / Módulo Hidrónico (exterior por encima)	50m*1
<b>R</b> Exterior / Módulo Hidrónico (exterior por debajo)	40m*2
<b>A</b> Módulo Hidrónico / Interior (Hidrónico por encima)	50m
<b>A</b> Módulo Hidrónico / Interior (Hidrónico por debajo)	40m
<b>A</b> Interior / Interior	30m

\*1. La máxima distancia es de 90m dependiendo del modelo y las condiciones de instalación. Para más detalles contacte con el Departamento Técnico.

\*2. La máxima distancia es de 60m dependiendo del modelo y las condiciones de instalación. Para más detalles contacte con el Departamento Técnico.

### Serie PEFY-WP20-50VMA-E



MODELO		PEFY-WP20VMA-E	PEFY-WP25VMA-E	PEFY-WP32VMA-E	PEFY-WP40VMA-E	PEFY-WP50VMA-E
Capacidad Nominal	Refrigeración / Calefacción	kW 2,2 / 2,5	2,8 / 3,2	3,6 / 4	4,5 / 5	5,6 / 6,3
Consumo Nominal	Refrigeración / Calefacción	kW 0,07 / 0,05	0,09 / 0,07	0,11 / 0,09	0,14 / 0,12	0,14 / 0,12
Alimentación	Fases, V/Hz	1, 220~240V/50-60Hz				
Intensidad	Refrigeración / Calefacción	A 0,55/0,44	0,64/0,53	0,74/0,63	1,15/1,04	1,15/1,04
Diámetro interior	mm	20; Rc3/4" roscado				
Nivel Sonoro (B/M/A)	dB(A)	23 / 26 / 29	23 / 27 / 30	25 / 29 / 32	26 / 29 / 34	26 / 29 / 34
Ventilador	Caudal de aire (B/M/A)	m³/min 7,5 / 9 / 10,5	10 / 12 / 14	12 / 14,5 / 17	14,5 / 18 / 21	14,5 / 18 / 21
	Presión estática	Pa	35 / 50 / 70 / 100 / 150			
	Potencia	kW 0,085	0,085	0,085	0,121	0,121
HBC/HU conectable		CMB-WP, CMB-WM / -				
Dimensiones (Alto x Ancho x Fondo)	mm	250 x 700 x 732	250 x 900 x 732	250 x 900 x 732	250 x 1.100 x 732	250 x 1.100 x 732
Peso	kg	21	26	26	31	31
<b>PVR</b>		<b>1.612 €</b>	<b>1.652 €</b>	<b>1.683 €</b>	<b>1.734 €</b>	<b>1.795 €</b>

### Serie PEFY-WP63-125VMA-E

MODELO		PEFY-WP63VMA-E	PEFY-WP71VMA-E	PEFY-WP80VMA-E	PEFY-WP100VMA-E	PEFY-WP125VMA-E
Capacidad Nominal	Refrigeración / Calefacción	kW 7,7 / 8	8,0 / 9,0	9,0 / 10,0	11,2 / 12,5	14,0 / 16,0
Consumo Nominal	Refrigeración / Calefacción	kW 0,14 / 0,12	0,24 / 0,22	0,24 / 0,22	0,24 / 0,22	0,36 / 0,34
Alimentación	Fases, V/Hz	1, 220~240V/50-60Hz				
Intensidad	Refrigeración / Calefacción	A 1,15/1,04	1,47/1,38	1,47/1,38	1,47 / 1,38	2,21 / 2,10
Diámetro interior	mm	32; Rc1" 1/4" roscado				
Nivel Sonoro (B/M/A)	dB(A)	26 / 29 / 34	28 / 33 / 37	28 / 33 / 37	28 / 33 / 37	31 / 35 / 40
Ventilador	Caudal de aire (B/M/A)	m³/min 14,5 / 18 / 21	23 / 28 / 33	23 / 28 / 33	23 / 28 / 33	29,5 / 33,5 / 42
	Presión estática	Pa	35 / 50 / 70 / 100 / 150			
	Potencia	kW 0,121	0,244	0,244	0,244	0,244
HBC/HU conectable		CMB-WP, CMB-WM / -				
Dimensiones (Alto x Ancho x Fondo)	mm	250 x 1.100 x 732	250 x 1.400 x 732	250 x 1.400 x 732	250 x 1.400 x 732	250 x 1.600 x 732
Peso	kg	31	40	40	40	42
<b>PVR</b>		<b>1.897 €</b>	<b>1.999 €</b>	<b>2.091 €</b>	<b>2.336 €</b>	<b>2.560 €</b>

-Compatible sólo con un sistema HVRF-R2 de Recuperación de Calor.  
-Incluyen Bomba de drenaje, tubería Ø 32 mm (diámetro exterior).  
-Los datos mostrados corresponden a una tensión de 230V/50Hz.  
-Presión estática de serie de 50 Pa.

#### OPCIONALES

! Plasma Quad Connect Consultar sección OPCIONALES

PAC-KE91TB-E	Caja de filtros PEFY-WP20VMA	140 €
PAC-KE92TB-E	Caja de filtros PEFY-WP25-32VMA	170 €
PAC-KE93TB-E	Caja de filtros PEFY-WP40-63VMA	200 €
PAC-KE94TB-E	Caja de filtros PEFY-WP71-100VMA	245 €
PAC-KE95TB-E	Caja de filtros PEFY-WP125VMA	275 €
PAC-SE41TS-E	Sonda remota de temperatura	60 €



### Serie PEFY-W20-50VMA-A (con válvula control de caudal)

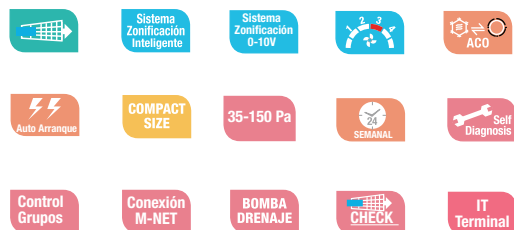

Desde solo **21** dB<sub>A</sub>

ALTURA 250 mm



PEFY-W-VMA-A

**Plasma Quad Connect**  
OPCIONAL

MODELO			PEFY-W20VMA-A	PEFY-W25VMA-A	PEFY-W32VMA-A	PEFY-W40VMA-A	PEFY-W50VMA-A
Capacidad Nominal	Refrigeración / Calefacción	kW	2,2 / 2,5	2,8 / 3,2	3,6 / 4	4,5 / 5	5,6 / 6,3
Consumo Nominal	Refrigeración / Calefacción	kW	0,032 / 0,03	0,032 / 0,03	0,044 / 0,042	0,047 / 0,045	0,093 / 0,091
Alimentación		Fases, V/Hz	1, 220~240V/50-60Hz				
Intensidad	Refrigeración / Calefacción	A	0,25 / 0,25	0,25 / 0,25	0,34 / 0,34	0,37 / 0,37	0,65 / 0,65
Diámetro interior		mm	20				
Nivel Sonoro (B/M/A)		dB(A)	21 / 25 / 27	21 / 25 / 27	23 / 27 / 30	23 / 28 / 31	26 / 31 / 35
	Caudal de aire (B/M/A)	m <sup>3</sup> /min	6 / 7,5 / 8,5	6 / 7,5 / 8,5	7,5 / 9 / 10,5	12/10/20/14	14,5 / 18 / 21
Ventilador	Presión estática	Pa	35 / 50 / 70 / 100 / 150				
	Potencia	kW	0,085	0,085	0,085	0,121	0,121
HBC/HU conectable			CMB-WP, CMB-WM / CMH-WM				
Dimensiones (Alto x Ancho x Fondo)		mm	250 x 700 x 732	250 x 700 x 732	250 x 700 x 732	250 x 900 x 732	250 x 1.100 x 732
Peso		kg	22	22	22	26	30
<b>PVR</b>			<b>1.762 €</b>	<b>1.802 €</b>	<b>1.833 €</b>	<b>1.884 €</b>	<b>1.945 €</b>

### Serie PEFY-W63-125VMA-A (con válvula control de caudal)

MODELO			PEFY-W63VMA-A	PEFY-W71VMA-A	PEFY-W80VMA-A	PEFY-W100VMA-A	PEFY-W125VMA-A
Capacidad Nominal	Refrigeración / Calefacción	kW	7,7 / 8	8,0 / 9,0	9,0 / 10,0	11,2 / 12,5	14,0 / 16,0
Consumo Nominal	Refrigeración / Calefacción	kW	0,093 / 0,091	0,093 / 0,091	0,093 / 0,091	0,142 / 0,14	0,199 / 0,197
Alimentación		Fases, V/Hz	1, 220~240V/50-60Hz				
Intensidad	Refrigeración / Calefacción	A	0,65 / 0,65	0,65 / 0,65	0,65 / 0,65	0,97 / 0,97	1,23 / 1,23
Diámetro interior		mm	30				
Nivel Sonoro (B/M/A)		dB(A)	26 / 31 / 35	26 / 31 / 35	26 / 31 / 35	30 / 35 / 38	34 / 38 / 40
	Caudal de aire (B/M/A)	m <sup>3</sup> /min	14,5 / 18 / 21	14,5 / 18 / 21	14,5 / 18 / 21	23 / 28 / 32	28 / 34 / 37
Ventilador	Presión estática	Pa	35 / 50 / 70 / 100 / 150				
	Potencia	kW	0,121	0,121	0,121	0,3	0,3
HBC/HU conectable			CMB-WP, CMB-WM / CMH-WM				
Dimensiones (Alto x Ancho x Fondo)		mm	250 x 1.100 x 732	250 x 1.100 x 732	250 x 1.100 x 732	250 x 1.400 x 732	250 x 1.400 x 732
Peso		kg	30	30	30	37	38
<b>PVR</b>			<b>2.047 €</b>	<b>2.149 €</b>	<b>2.241 €</b>	<b>2.486 €</b>	<b>2.710 €</b>

-Compatible con cualquier sistema HVRF.  
-Incluyen Bomba de drenaje, tubería Ø 32 mm (diámetro exterior).  
-Los datos mostrados corresponden a una tensión de 230V/50Hz.  
-Presión estática de serie de 35 Pa.

#### OPCIONALES

! Plasma Quad Connect Consultar sección OPCIONALES

PAC-KE91TB-E	Caja de filtros PEFY-W20~32VMA	140 €
PAC-KE92TB-E	Caja de filtros PEFY-W40VMA	170 €
PAC-KE93TB-E	Caja de filtros PEFY-W50~80VMA	200 €
PAC-KE94TB-E	Caja de filtros PEFY-W100~125VMA	245 €
PAC-SE41TS-E	Sonda remota de temperatura	60 €



# Gama Hybrid City Multi

## Unidades Interiores de Conductos (baja silueta)



### Serie PEFY-WP10~50VMS1-E



Desde solo **20** dB<sub>A</sub>

ALTURA 200 mm

**Plasma Quad Connect**  
OPCIONAL

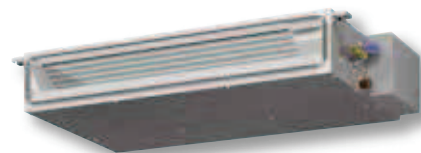

PEFY-WP-VMS1-E

MODELO		PEFY-WP10VMS1-E	PEFY-WP15VMS1-E	PEFY-WP20VMS1-E	PEFY-WP25VMS1-E	PEFY-WP32VMS1-E	PEFY-WP40VMS1-E	PEFY-WP50VMS1-E	
Capacidad Nominal	Refrigeración / Calefacción	kW 1,2 / 1,4	1,7 / 1,9	2,2 / 2,5	2,8 / 3,2	3,6 / 4	4,5 / 5	5,6 / 6,3	
Consumo Nominal	Refrigeración / Calefacción	kW 0,03 / 0,03	0,05 / 0,03	0,051 / 0,031	0,06 / 0,04	0,071 / 0,051	0,09 / 0,07	0,09 / 0,07	
Alimentación	Fases, V/Hz	1, 220~240V/50-60Hz							
Intensidad	Refrigeración / Calefacción	A 0,21 / 0,21	0,44 / 0,33	0,49 / 0,38	0,51 / 0,40	0,61 / 0,50	0,73 / 0,62	0,77 / 0,66	
Diámetro interior	mm	20; Rc 3/4" roscado							
Nivel Sonoro	dB(A)	20 / 23 / 25	22 / 24 / 28	23 / 25 / 29	23 / 26 / 30	28 / 30 / 33	30 / 32 / 35	30 / 33 / 36	
Ventilador	Caudal de aire (B/M/A)	m <sup>3</sup> /min 4 / 4,5 / 5	5 / 6 / 7	5,5 / 6,5 / 8	5,5 / 7 / 9	8 / 9 / 11	9,5 / 11 / 13	12 / 14 / 16,5	
	Presión estática	Pa	5 / 15 / 35 / 50						
	Potencia	kW	0,096	0,096	0,096	0,096	0,096	0,096	0,096
HBC/HU conectable		CMB-WP, CMB-WM / -							
Dimensiones (Alto x Ancho x Fondo)	mm	200 x 790 x 700	200 x 790 x 700	200 x 790 x 700	200 x 790 x 700	200 x 990 x 700	200 x 990 x 700	200 x 1.190 x 700	
Peso	kg	19	19	20	20	25	25	27	
<b>PVR</b>		<b>1.265 €</b>	<b>1.275 €</b>	<b>1.290 €</b>	<b>1.331 €</b>	<b>1.387 €</b>	<b>1.438 €</b>	<b>1.469 €</b>	

-Compatible sólo con un sistema HVRF-R2 de Recuperación de Calor.  
-Incluyen Bomba de drenaje, tubería Ø 32 mm (diámetro exterior).  
-Los datos mostrados corresponden a una tensión de 230V/50Hz.  
-Presión estática de serie de 15 Pa.

HYBRID CITY MULTI

### Serie PEFY-W10-50VMS-A (con válvula control de caudal)

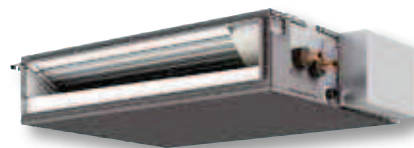

MODELO		PEFY-W10VMS-A	PEFY-W15VMS-A	PEFY-W20VMS-A	PEFY-W25VMS-A	PEFY-W32VMS-A	PEFY-W40VMS-A	PEFY-W50VMS-A	
Capacidad Nominal	Refrigeración / Calefacción	kW 1,2 / 1,4	1,7 / 1,9	2,2 / 2,5	2,8 / 3,2	3,6 / 4	4,5 / 5	5,6 / 6,3	
Consumo Nominal	Refrigeración / Calefacción	kW 0,02 / 0,02	0,025 / 0,025	0,03 / 0,03	0,035 / 0,035	0,04 / 0,04	0,045 / 0,045	0,07 / 0,07	
Alimentación	Fases, V/Hz	1, 220~240V/50-60Hz							
Intensidad	Refrigeración / Calefacción	A 0,16 / 0,16	0,24 / 0,24	0,26 / 0,26	0,3 / 0,3	0,37 / 0,37	0,39 / 0,39	0,55 / 0,55	
Diámetro interior	mm	20							
Nivel Sonoro	dB(A)	20 / 22 / 23	22 / 24 / 25	23 / 24 / 26	23 / 24 / 28	24 / 25 / 31	24 / 25 / 28	25 / 29 / 33	
Ventilador	Caudal de aire (B/M/A)	m <sup>3</sup> /min 4 / 4,5 / 5	5 / 5,5 / 7	5,5 / 6,5 / 7,5	5,5 / 6,5 / 8,5	5,5 / 6,5 / 9	8 / 9,5 / 11	9,5 / 12 / 14,5	
	Presión estática	Pa	5 / 15 / 35 / 50						
	Potencia	kW	0,096	0,096	0,096	0,096	0,096	0,096	0,096
HBC/HU conectable		CMB-WP, CMB-WM / CMH-WM							
Dimensiones (Alto x Ancho x Fondo)	mm	200 x 790 x 700	200 x 790 x 700	200 x 790 x 700	200 x 790 x 700	200 x 790 x 700	200 x 990 x 700	200 x 990 x 700	
Peso	kg	19	19	19	19	19,5	23,5	23,5	
<b>PVR</b>		<b>1.415 €</b>	<b>1.425 €</b>	<b>1.440 €</b>	<b>1.481 €</b>	<b>1.537 €</b>	<b>1.588 €</b>	<b>1.619 €</b>	

-Compatible con cualquier sistema HVRF.  
-No incluyen Bomba de drenaje, consultar opcionales, tubería Ø 32 mm (diámetro exterior).  
-Los datos mostrados corresponden a una tensión de 230V/50Hz.  
-Presión estática de serie de 15 Pa.

#### OPCIONALES

<b>!</b> Plasma Quad Connect	Consultar sección OPCIONALES	
PAC-KE08DM-E	Bomba de drenaje PEFY-W-VMS	145 €
PAC-SE41TS-E	Sonda remota de temperatura	60 €



### Serie PEFY-WL40-125VMHS-A NOVEDAD



PEFY-P\*VMHS

MODELO			PEFY-WL40VMHS-A	PEFY-WL50VMHS-A	PEFY-WL63VMHS-A	PEFY-WL71VMHS-A	PEFY-WL80VMHS-A	PEFY-WL100VMHS-A	PEFY-WL125VMHS-A
Capacidad Nominal	Refrigeración / Calefacción	kW	4,5 / 5	5,6 / 6,3	7,1 / 8	8 / 9	9 / 10	11,2 / 12,5	14 / 16
Consumo Nominal	Refrigeración / Calefacción	kW	0,055 / 0,055	0,077 / 0,077	0,095 / 0,095	0,075 / 0,075	0,090 / 0,090	0,160 / 0,160	0,175 / 0,175
Alimentación		Fases, V/Hz	1, 220~240V/50-60Hz						
Intensidad	Refrigeración / Calefacción	A	0,39 / 0,39	0,55 / 0,55	0,67 / 0,67	0,52 / 0,52	0,61 / 0,61	1,01 / 1,01	1,13 / 1,13
Diámetro interior		mm	20						
Nivel Sonoro		dB(A)	22 / 25 / 29	24 / 27 / 32	25,5 / 28,5 / 32,5	24 / 27 / 31	26 / 29 / 32	28 / 32 / 36	28 / 32 / 36
Ventilador	Caudal de aire (B/M/A)	m³/min	12/10/2014	13 / 15 / 18	13,5 / 16 / 19	15,5 / 18 / 22	18 / 21,5 / 25	26,5 / 32 / 38	26,5 / 32 / 38
	Presión estática	Pa	50 / 100 / 150 / 200						
	Potencia	kW	0,121	0,121	0,121	0,244	0,244	0,375	0,375
HBC/HU conectable			CMB-WP, CMB-WM / CMH-WM						
Dimensiones (Alto x Ancho x Fondo)		mm	380 x 745 x 900	380 x 745 x 900	380 x 745 x 900	380 x 1.030 x 900	380 x 1.030 x 900	380 x 1.195 x 900	380 x 1.195 x 900
Peso		kg	35	35	36	45	45	51	53
<b>PVR</b>			<b>1.965 €</b>	<b>2.030 €</b>	<b>2.155 €</b>	<b>2.280 €</b>	<b>2.380 €</b>	<b>2.645 €</b>	<b>2.925 €</b>

-Compatible con cualquier sistema HVRF.  
-Los datos mostrados corresponden a una tensión de 230V/50Hz.  
-Presión estática de serie de 50 Pa.

#### OPCIONALES

##### INTERIOR PEFY-WL-VMHS

PAC-DRP10DP-E2	Bomba de drenaje PEFY-WL40~125VMHS-A	<b>250 €</b>	PAC-KE99TB-F	Caja de filtros PEFY-WL71~80VMHS-A	<b>325 €</b>
PAC-KE86LAF	Filtro larga duración PEFY-WL40~63VMHS-A	<b>130 €</b>	PAC-KE140TB-F	Caja de filtros PEFY-WL100~125VMHS-A	<b>330 €</b>
PAC-KE88LAF	Filtro larga duración PEFY-WL71~80VMHS-A	<b>130 €</b>	PAC-SK35VK-E	Valve kit (válvula control caudal agua)	<b>345 €</b>
PAC-KE89LAF	Filtro larga duración PEFY-WL100~125VMHS-A	<b>135 €</b>	PAC-SK39AP-E	Accesorio montaje para valve kit	<b>25 €</b>
PAC-KE63TB-F	Caja de filtros PEFY-WL40~63VMHS-A	<b>305 €</b>	PAC-SK40LW-E	Extensión cableado para valve kit	<b>95 €</b>
			PAC-SE41TS-E	Sonda remota de temperatura	<b>60 €</b>

### Serie PKFY-WL10-80VLM-E NOVEDAD



Desde solo **22** dB<sub>A</sub>



PKFY-WL-VLM-E

MODELO			PKFY-WL10VLM-E	PKFY-WL15VLM-E	PKFY-WL20VLM-E	PKFY-WL25VLM-E	PKFY-WL32VLM-E	PKFY-WL40VLM-E	PKFY-WL50VLM-E	PKFY-WL63VLM-E	PKFY-WL80VLM-E
Capacidad Nominal	Refrigeración / Calefacción	kW	1,2 / 1,4	1,7 / 1,9	2,2 / 2,5	2,8 / 3,2	3,6 / 4	4,5 / 5,0	5,6 / 6,3	7,1 / 8	9 / 10
Consumo Nominal	Refrigeración / Calefacción	kW	0,02 / 0,01	0,02 / 0,01	0,03 / 0,02	0,04 / 0,03	0,04 / 0,03	0,05 / 0,04	0,04 / 0,04	0,05 / 0,05	0,07 / 0,07
Alimentación		Fases, V/Hz	1, 220~240V/50-60Hz								
Intensidad	Refrigeración / Calefacción	A	0,20 / 0,15	0,20 / 0,15	0,25 / 0,20	0,35 / 0,30	0,35 / 0,30	0,45 / 0,40	0,46 / 0,40	0,56 / 0,50	0,76 / 0,70
Diámetro interior		mm	20; Rc3/4" roscado								
Nivel Sonoro (B/M/A)		dB(A)	22 / 26 / 28 / 30	22 / 26 / 29 / 32	22 / 28 / 33 / 36	22 / 30 / 36 / 41	29 / 34 / 38 / 41	30 / 36 / 41 / 45	39 / 42	39 / 45	39 / 49
Ventilador	Caudal de aire (B/M/A)	m³/min	3,3 / 3,8 / 4,1 / 4,5	3,3 / 3,8 / 4,3 / 4,9	4,0 / 5,0 / 6,0 / 7,0	4,0 / 5,4 / 7,0 / 8,4	6,3 / 7,6 / 9,0 / 10,4	6,4 / 8,2 / 10,0 / 11,9	18 / 20	18 / 22	18 / 26
	Potencia	kW	0,03	0,03	0,03	0,03	0,03	0,03	0,069	0,069	0,069
HBC/HU conectable			CMB-WP, CMB-WM / CMH-WM								
Dimensiones (Alto x Ancho x Fondo)		mm	299 x 773 x 237	299 x 773 x 237	299 x 773 x 237	299 x 773 x 237	299 x 898 x 237	299 x 898 x 237	365 x 1.170 x 295	365 x 1.170 x 295	365 x 1.170 x 295
Peso		kg	11	11	11	11	13	13	20	20	20
<b>PVR</b>			<b>1.020 €</b>	<b>1.040 €</b>	<b>1.065 €</b>	<b>1.095 €</b>	<b>1.105 €</b>	<b>1.125 €</b>	<b>1.145 €</b>	<b>1.395 €</b>	<b>1.555 €</b>

-Compatible con cualquier sistema HVRF.  
-En el caso de existir interiores -W en el mismo sistema, se debe añadir el opcional PAC-SK04VK-E / PAC-SK35VK-E en cada interior -WL.  
-No incluyen Bomba de drenaje, consultar opcional modelo PAC-SK01DM-E, tubería Ø 16 mm (diámetro interior).  
-Incorporan filtro de aire de fibra sintética.  
-Los datos mostrados corresponden a una tensión de 220V/50Hz.

#### OPCIONALES

##### INTERIOR PKFY-WL-VLM

MAC-100FT-E	Plasma Quad Connect	<b>99 €</b>	PAC-SE41TS-E	Sonda remota de temperatura	<b>60 €</b>
MAC-2470FT-E	Filtro V-Blocking con acción antibacterias y antiviral (PKFY-WL32/40VLM)	<b>45 €</b>	PAC-SK04VK-E *	Valve kit (válvula control caudal agua)	<b>385 €</b>
PAC-SK01DM-E	Bomba de drenaje PKFY-WL10~40	<b>375 €</b>	PAC-SK35VK-E	Valve kit (válvula control caudal agua)	<b>345 €</b>
PAC-SK19DM-E	Bomba de drenaje PKFY-WL50~80	<b>395 €</b>	PAC-SK39AP-E	Accesorio montaje para valve kit	<b>25 €</b>
			PAC-SK40LW-E	Extensión cableado para valve kit	<b>95 €</b>

\* Hasta finalizar existencias





# Gama Hybrid City Multi

## Unidades Interiores de Suelo para Conducto Vertical



### Serie PFFY-WP20~50VLRMM-E

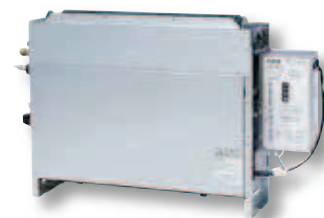

PFFY-WP-VLRMM-E

MODELO			PFFY-WP20VLRMM-E	PFFY-WP25VLRMM-E	PFFY-WP32VLRMM-E	PFFY-WP40VLRMM-E	PFFY-WP50VLRMM-E
Capacidad Nominal	Refrigeración / Calefacción	kW	2,2 / 2,5	2,8 / 3,2	3,6 / 4	4,5 / 5	5,6 / 6,3
Consumo Nominal	Refrigeración / Calefacción	kW	0,04 / 0,04	0,04 / 0,04	0,05 / 0,05	0,05 / 0,05	0,07 / 0,07
Alimentación		Fases, V/Hz	1, 220~240V/50-60Hz				
Intensidad	Refrigeración / Calefacción	A	0,35/0,35	0,35/0,35	0,47/0,47	0,47/0,47	0,65/0,65
Diámetro interior		mm	20; Rc3/4" roscado				
Nivel Sonoro (B/M/A)		dB(A)	31 / 33 / 38	31 / 33 / 38	31 / 35 / 38	34 / 37 / 40	37 / 42 / 45
Ventilador	Caudal de aire (B/M/A)	m <sup>3</sup> /min	4,5 / 5 / 6	6 / 7 / 8	7,5 / 9 / 10,5	8 / 10 / 11,5	10,5 / 13 / 15
	Presión estática	Pa	20 / 40 / 60				
	Potencia	kW	0,096	0,096	0,096	0,096	0,096
HBC/HU conectable			CMB-WP, CMB-WM / -				
Dimensiones (Alto x Ancho x Fondo)		mm	639 x 886 x 220	639 x 1.006 x 220	639 x 1.006 x 220	639 x 1.246 x 220	639 x 1.246 x 220
Peso		kg	22	25	25	29	29
<b>PVR</b>			<b>1.877 €</b>	<b>1.913 €</b>	<b>1.953 €</b>	<b>2.015 €</b>	<b>2.035 €</b>

-Compatible sólo con un sistema HVRF-R2 de Recuperación de Calor.  
 -No incluyen Bomba de drenaje, tubería Ø 27 mm (diámetro exterior).  
 -Los datos corresponden a 230V/50Hz y con presión estática de serie 20 Pa.

HYBRID CITY MULTI

### Serie PFFY-W20-50VCM-A (con válvula control de caudal)



Desde solo **21** dB<sub>A</sub>



PFFY-W-VCM-A

MODELO			PFFY-W20VCM-A	PFFY-W25VCM-A	PFFY-W32VCM-A	PFFY-W40VCM-A	PFFY-W50VCM-A
Capacidad Nominal	Refrigeración / Calefacción	kW	2,2 / 2,5	2,8 / 3,2	3,6 / 4	4,5 / 5	5,6 / 6,3
Consumo Nominal	Refrigeración / Calefacción	kW	0,022 / 0,022	0,029 / 0,029	0,035 / 0,035	0,038 / 0,038	0,062 / 0,062
Alimentación		Fases, V/Hz	1, 220~240V/50-60Hz				
Intensidad	Refrigeración / Calefacción	A	0,25 / 0,25	0,33 / 0,33	0,38 / 0,38	0,38 / 0,38	0,52 / 0,52
Diámetro interior		mm	20				
Nivel Sonoro (B/M/A)		dB(A)	21 / 23 / 26	22 / 26 / 30	25 / 28 / 32	25 / 27 / 30	28 / 32 / 35
Ventilador	Caudal de aire (B/M/A)	m <sup>3</sup> /min	5 / 6 / 7	5,5 / 7 / 8,5	6,5 / 7,5 / 9	8 / 9,5 / 11	10,5 / 12,5 / 14,5
	Presión estática	Pa	0 / 10 / 40 / 60				
	Potencia	kW	0,096	0,096	0,096	0,096	0,096
HBC/HU conectable			CMB-WP, CMB-WM / CMH-WM				
Dimensiones (Alto x Ancho x Fondo)		mm	615 x 700 x 200	615 x 700 x 200	615 x 700 x 200	615 x 900 x 200	615 x 900 x 200
Peso		kg	18,5	18,5	19	23	23
<b>PVR</b>			<b>1.877 €</b>	<b>1.913 €</b>	<b>1.953 €</b>	<b>2.015 €</b>	<b>2.035 €</b>

-Compatible con cualquier sistema HVRF.  
 -No incluyen Bomba de drenaje, tubería Ø 32 mm (diámetro exterior).  
 -Presión estática de serie de 10 Pa.

### OPCIONALES

PAC-SE41TS-E	Sonda remota de temperatura	60 €
--------------	-----------------------------	------



### Serie PLFY-WP10-32VFM-E (4 vías compacta 60x60)

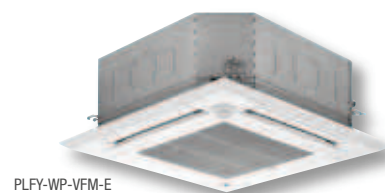

MODELO			PLFY-WP10VFM-E	PLFY-WP15VFM-E	PLFY-WP20VFM-E	PLFY-WP25VFM-E	PLFY-WP32VFM-E
Capacidad Nominal	Refrigeración / Calefacción	kW	1,2 / 1,4	1,7 / 1,9	2,2 / 2,5	2,8 / 3,2	3,6 / 4,0
Consumo Nominal	Refrigeración / Calefacción	kW	0,02 / 0,02	0,02 / 0,02	0,02 / 0,02	0,03 / 0,02	0,04 / 0,04
Alimentación		Fases, V/Hz	1, 220~240V/50-60Hz				
Intensidad	Refrigeración / Calefacción	A	0,18/0,13	0,19/0,14	0,22/0,17	0,24/0,19	0,38/0,33
Diámetro interior		mm	20; Rc3/4" roscado				
Nivel Sonoro		dB(A)	25 / 26 / 27	25 / 26 / 29	27 / 29 / 31	27 / 30 / 34	27 / 33 / 41
Ventilador	Caudal de aire (B/M/A)	m³/min	6 / 6,5 / 7	6 / 7 / 8	6,5 / 7 / 8	6,5 / 7,5 / 9	6,5 / 9 / 12
	Potencia	kW	0,05	0,05	0,05	0,05	0,05
HBC/HU conectable			CMB-WP, CMB-WM / -				
Dimensiones (Alto x Ancho x Fondo)		mm	208 x 570 x 570				
Dimensiones panel estándar		mm	10 x 625 x 625				
Peso (Unidad/panel)		kg	13/3	13/3	14/3	14/3	14/3
PVR	Con panel estándar PLFY-WP##VFM-E		<b>1.532 €</b>	<b>1.547 €</b>	<b>1.583 €</b>	<b>1.618 €</b>	<b>1.668 €</b>
	Con panel mando inalámbrico (incluido) PLFY-WP##VFM-E-I		<b>1.563 €</b>	<b>1.578 €</b>	<b>1.614 €</b>	<b>1.649 €</b>	<b>1.699 €</b>

HASTA FINALIZAR EXISTENCIAS

-Compatible solo con un sistema HVRF-R2 de Recuperación de Calor. -Incluyen Bomba de drenaje, tubería VP-25 Ø 32 mm. -Incorporan filtro de aire de fibra sintética. -Los datos mostrados corresponden a una tensión de 220V/50Hz

### Serie PLFY-WL10-40VFM-E (4 vías compacta 60x60) NOVEDAD

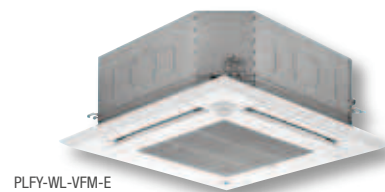

MODELO			PLFY-WL10VFM-E	PLFY-WL15VFM-E	PLFY-WL20VFM-E	PLFY-WL25VFM-E	PLFY-WL32VFM-E	PLFY-WL40VFM-E
Capacidad Nominal	Refrigeración / Calefacción	kW	1,2 / 1,4	1,7 / 1,9	2,2 / 2,5	2,8 / 3,2	3,6 / 4,0	4,5 / 5,0
Consumo Nominal	Refrigeración / Calefacción	kW	0,02 / 0,02	0,02 / 0,02	0,02 / 0,02	0,03 / 0,03	0,04 / 0,04	0,05 / 0,05
Alimentación		Fases, V/Hz	1, 220~240V/50-60Hz					
Intensidad	Refrigeración / Calefacción	A	0,23/0,17	0,24/0,18	0,26/0,20	0,29/0,23	0,38/0,32	0,46/0,40
Diámetro interior		mm	20					
Nivel Sonoro		dB(A)	25 / 26 / 27	25 / 26 / 29	27 / 29 / 31	27 / 30 / 34	27 / 33 / 41	27 / 40 / 43
Ventilador	Caudal de aire (B/M/A)	m³/min	6 / 6,5 / 7	6 / 7 / 8	6,5 / 7 / 8	6,5 / 7,5 / 9	6,5 / 9 / 12	6,5 / 11,5 / 13
	Potencia	kW	0,05	0,05	0,05	0,05	0,05	0,05
HBC/HU conectable			CMB-WP, CMB-WM / CMH-WM					
Dimensiones (Alto x Ancho x Fondo)		mm	208 x 570 x 570					
Dimensiones panel estándar		mm	10 x 625 x 625					
Peso (Unidad/panel)		kg	13/3	13/3	14/3	14/3	14/3	14/3
PVR	Con panel estándar PLFY-WL##VFM-E		<b>1.532 €</b>	<b>1.547 €</b>	<b>1.583 €</b>	<b>1.618 €</b>	<b>1.668 €</b>	<b>1.749 €</b>
	Con panel mando inalámbrico (incluido) PLFY-WL##VFM-E-I		<b>1.563 €</b>	<b>1.578 €</b>	<b>1.614 €</b>	<b>1.649 €</b>	<b>1.699 €</b>	<b>1.780 €</b>

-Compatible con cualquier sistema HVRF. -En el caso de existir interiores -W en el mismo sistema, se debe añadir el opcional PAC-SK04VK-E / PAC-SK35VK-E en cada interior -WL. -Incluyen Bomba de drenaje, tubería VP-25 Ø 32 mm (diámetro exterior). -Incorporan filtro de aire de fibra sintética. -Los datos mostrados corresponden a una tensión de 230V/50Hz.

#### OPCIONALES

##### INTERIOR PLFY-WP-VFM

PAC-SK54KF-E	Filtro V-Blocking con acción antibacterias y antivirus	<b>35 €</b>
PAC-SF1ME-E	Esquina que incorpora 3D i-see sensor	<b>80 €</b>
PAC-SE41TS-E	Sonda remota de temperatura	<b>60 €</b>

##### INTERIOR PLFY-WL-VFM

PAC-SK54KF-E	Filtro V-Blocking con acción antibacterias y antivirus	<b>35 €</b>
PAC-SF1ME-E	Esquina que incorpora 3D i-see sensor	<b>80 €</b>
PAC-SE41TS-E	Sonda remota de temperatura	<b>60 €</b>
PAC-SK04VK-E *	Valve kit (válvula control caudal agua)	<b>385 €</b>
PAC-SK35VK-E	Valve kit (válvula control caudal agua)	<b>345 €</b>
PAC-SK39AP-E	Accesorio montaje para valve kit	<b>25 €</b>
PAC-SK40LW-E	Extensión cableado para valve kit	<b>95 €</b>

\* Hasta finalizar existencias

# Gama Hybrid City Multi

## Unidades Interiores de Cassette



### Serie PLFY-WP32-50VBM-E

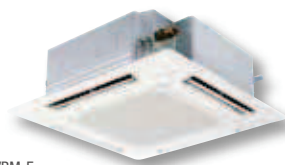
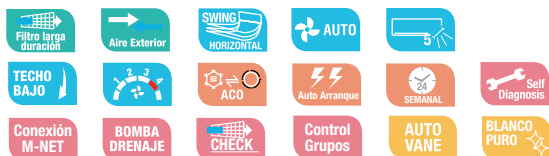

PLFY-WP-VBM-E

MODELO			PLFY-WP32VBM-E	PLFY-WP40VBM-E	PLFY-WP50VBM-E
Capacidad Nominal	Refrigeración / Calefacción	kW	3,6 / 4	4,5 / 5	5,6 / 6,3
Consumo Nominal	Refrigeración / Calefacción	kW	0,04 / 0,03	0,04 / 0,03	0,05 / 0,04
Alimentación		Fases, V/Hz	1, 220~240V/50-60Hz		
Intensidad	Refrigeración / Calefacción	A	0,35/0,28	0,35/0,28	0,45/0,38
Diámetro interior		mm	20; Rc3/4" roscado		
Nivel Sonoro		dB(A)	27 / 29 / 30 / 31	27 / 29 / 30 / 31	27 / 30 / 32 / 34
Ventilador	Caudal de aire (B/M1/M2/A)	m³/min	13 / 14 / 15 / 16	13 / 14 / 15 / 16	13 / 15 / 17 / 19
	Potencia	kW	0,096	0,096	0,096
HBC/HU conectable			CMB-WP, CMB-WM / -		
Dimensiones (Alto x Ancho x Fondo)		mm	258 x 840 x 840		
Dimensiones panel estándar		mm	35 x 950 x 950		
Peso (Unidad/panel)		kg	22/6	22/6	22/6
PVR	Con panel estándar PLFY-WP##VBM-E /		<b>1.950 €</b>	<b>1.995 €</b>	<b>2.075 €</b>
	Con panel EasyClean* PLFY-WP##VBM-E-EC		<b>2.300 €</b>	<b>2.345 €</b>	<b>2.425 €</b>

HASTA FINALIZAR EXISTENCIAS

-Compatible sólo con un sistema HVRF-R2 de Recuperación de Calor. -Incluyen Bomba de drenaje, tubería VP-25 Ø 32 mm. -Incorporan filtro de aire de fibra sintética. -Los datos mostrados corresponden a una tensión de 220V/50Hz

\*Panel EasyClean descendente para facilitar la limpieza de filtros.

### Serie PLFY-WL20-125VEM-E

NOVEDAD



PLFY-WL-VEM

MODELO			PLFY-WL20VEM-E	PLFY-WL25VEM-E	PLFY-WL32VEM-E	PLFY-WL40VEM-E	PLFY-WL50VEM-E	PLFY-WL63VEM-E	PLFY-WL80VEM-E	PLFY-WL100VEM-E	PLFY-WL125VEM-E
Capacidad Nominal	Refrigeración / Calefacción	kW	2,2 / 2,5	2,8 / 3,2	3,6 / 4	4,5 / 5	5,6 / 6,3	7,1 / 8	9 / 10	11,2 / 12,5	14 / 16
Consumo Nominal	Refrigeración / Calefacción	kW	0,03 / 0,03	0,03 / 0,03	0,03 / 0,03	0,03 / 0,03	0,04 / 0,04	0,04 / 0,04	0,05 / 0,05	0,08 / 0,08	0,11 / 0,11
Alimentación		Fases, V/Hz	1, 220~240V/50-60Hz								
Intensidad	Refrigeración / Calefacción	A	0,26/0,20	0,29/0,23	0,33/0,27	0,35/0,29	0,40/0,34	0,40/0,34	0,46/0,40	0,66/0,60	1,05/0,99
Diámetro interior		mm	20								
Nivel Sonoro		dB(A)	24 / 26 / 27 / 28	24 / 26 / 28 / 30	26 / 27 / 29 / 30	26 / 28 / 29 / 31	27 / 29 / 31 / 33	27 / 30 / 33 / 35	31 / 35 / 37 / 40	33 / 37 / 40 / 46	
Ventilador	Caudal de aire (B/M1/M2/A)	m³/min	12 / 13 / 14 / 15	12 / 13 / 15 / 17	14 / 15 / 16 / 17	14 / 16 / 18 / 20	15 / 17 / 19 / 21	15 / 18 / 21 / 23	19 / 23 / 26 / 30	20 / 25 / 30 / 35	
	Potencia	kW	0,05								
HBC/HU conectable			CMB-WP, CMB-WM / CMH-WM								
Dimensiones (Alto x Ancho x Fondo)		mm	258 x 840 x 840								
Dimensiones panel estándar		mm	40 x 950 x 950								
Peso (Unidad/panel)		kg	18/5	18/5	20/5	20/5	20/5	23/5	23/5	23/5	25/5
PVR	"Con panel estándar PLFY-WL##VEM-E"		<b>1.915 €</b>	<b>1.940 €</b>	<b>1.990 €</b>	<b>2.060 €</b>	<b>2.145 €</b>	<b>2.250 €</b>	<b>2.480 €</b>	<b>2.775 €</b>	<b>3.125 €</b>
	"Con panel estándar + Plasma Quad Connect PLFY-WL##VEM-E-IAQ"		<b>2.310 €</b>	<b>2.335 €</b>	<b>2.385 €</b>	<b>2.455 €</b>	<b>2.540 €</b>	<b>2.645 €</b>	<b>2.875 €</b>	<b>3.170 €</b>	<b>3.520 €</b>
	"Con panel mando inalámbrico (incluido) PLFY-WL##VEM-E-I"		<b>2.030 €</b>	<b>2.055 €</b>	<b>2.105 €</b>	<b>2.175 €</b>	<b>2.260 €</b>	<b>2.365 €</b>	<b>2.595 €</b>	<b>2.890 €</b>	<b>3.240 €</b>

-Compatible con cualquier sistema HVRF. -En el caso de existir interiores -W en el mismo sistema, se debe añadir el opcional PAC-SK04VK-E / PAC-SK35VK-E en cada interior -WL. -Incluyen Bomba de drenaje, tubería VP-25 Ø 32 mm (diámetro exterior). -Incorporan filtro de aire de fibra sintética. -Los datos mostrados corresponden a una tensión de 230V/50Hz."

### OPCIONALES

#### INTERIOR PLFY-WP-VBM

PAC-SH650F-E	Brida conducto aire exterior	40 €
PAC-SH51SP-E	Tapas para bocas de impulsión	120 €
PAC-SH53TM-E	Marco grueso 130mm	248 €
PAC-SH48AS-E	Marco grueso 40mm	143 €
PAC-SA1ME-E	Esquinera I-See sensor	70 €
PAR-SA9FA-E	Receptor IR. Necesita mando PAR-FL32MA	66 €
PAC-SE41TS-E	Sonda remota de temperatura	60 €

#### INTERIOR PLFY-WL-VEM

! PAC-SK51FT-E	Plasma Quad Connect + marco especial	395 €
! PAC-SK53KF-E	Filtro V-Blocking con acción antibacterias y antiviral	75 €
PAC-SH650F-E	Brida conducto aire exterior	40 €
PAC-SJ37SP-E	Tapas para bocas de impulsión	120 €
PAC-SJ41TM-E	Marco acople entrada aire exterior (130mm)	248 €
PAC-SJ65AS-E	Marco decorativo para bajos falsos techos (40mm)	143 €
PLP-6EAJ	Panel EasyClean	630 €
PAC-SE1ME-E	Esquina que incorpora 3D i-see sensor	83 €
PAC-SE41TS-E	Sonda remota de temperatura	60 €
PAC-SK04VK-E *	Valve kit (válvula control caudal agua)	385 €
PAC-SK35VK-E	Valve kit (válvula control caudal agua)	345 €
PAC-SK39AP-E	Accesorio montaje para valve kit	25 €
PAC-SK40LW-E	Extensión cableado para valve kit	95 €

\* Hasta finalizar existencias



## Medidas de seguridad en sistemas R32

El refrigerante R32 pertenece a la categoría A2L, clasificado como ligeramente inflamable. Las normativas **IEC-60335 / EN-378** (base del actual **RSIF - RD 552/2019**) regulan la concentración de refrigerante (kg/m<sup>3</sup>) según los espacios y el tipo de refrigerante, con el propósito de minimizar riesgos para las personas y el medio ambiente, y determinan hasta 3 contramedidas dependiendo de la zona de seguridad en cada caso.

Al diseñar un sistema HVRF en R32 es necesario planificar la instalación revisando las normativas vigentes por si fuera necesario alguna medida de seguridad adicional.

## Medidas de seguridad permitidas

Las medidas de seguridad permitidas cuando se planifica la instalación de un sistema R32 son las siguientes:

1. Ventilación (natural o mecánica)
2. Detector fugas refrigerante (alarma e indicador led)
3. Válvulas de corte, vinculado a un sistema de detección.



Los sistemas HVRF ofrecen una carga de refrigerante significativamente menor que un VRF convencional, y con refrigerante R32 más ecológico (bajo PCA), obteniendo una mejor calificación en importantes certificaciones energéticas y medioambientales (LEED, BREEAM...) que un VRF convencional.

Con agua en los elementos terminales, los sistemas HVRF **minimizan e incluso eliminan** en algunos casos la **necesidad de medidas de seguridad adicionales**, simplificando su instalación y dotándola de mayor viabilidad.

## Límites de concentración refrigerante (R32) – Espacios ocupados en general

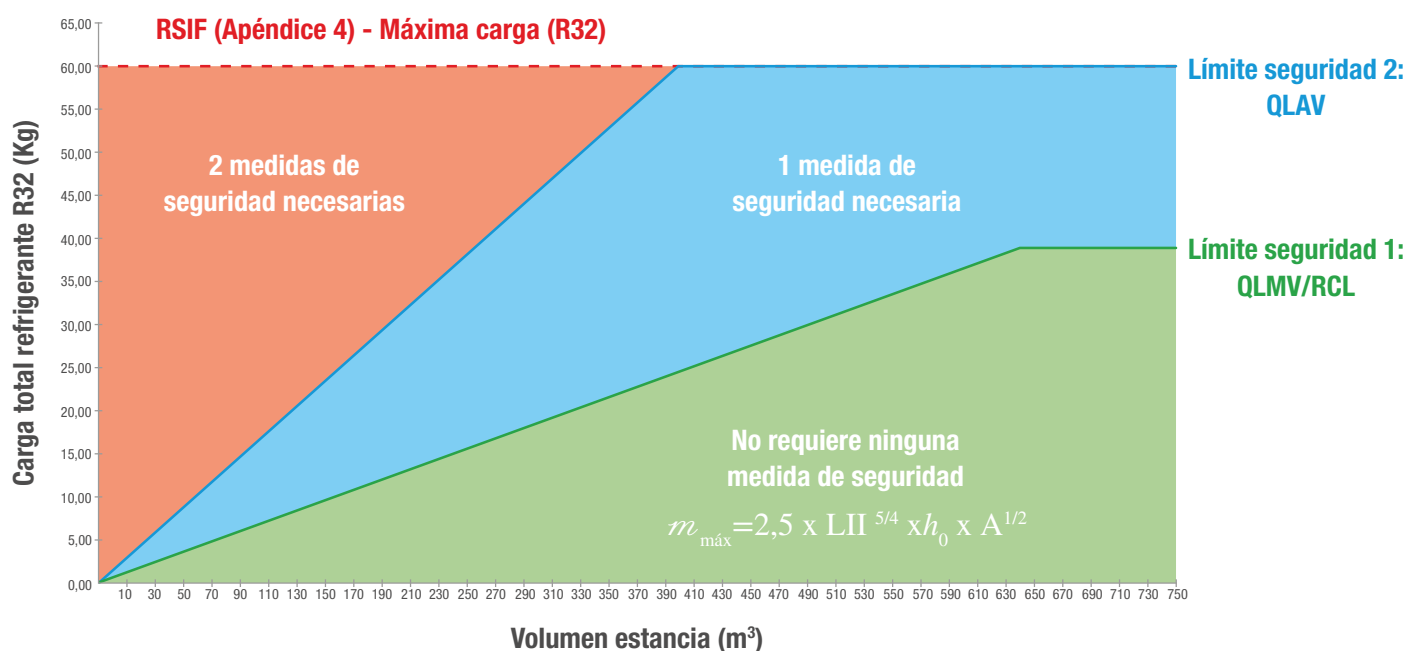

**RCL:** Concentración máxima (0,061 Kg/m<sup>3</sup>)

**QLMV:** Carga máxima sin ventilación mínima (0,063 Kg/m<sup>3</sup>)

**QLAV:** Carga máxima con ventilación adicional (0,15 Kg/m<sup>3</sup>)

- Límites de concentración de refrigerante R32, ejemplo en espacios ocupados en general, según actual RSIF (RD 552/2019) Apéndice 4. No admisible en sótanos.

- No aplica hasta 1,84 Kg (carga total de refrigerante).

- No requiere ninguna medida de seguridad (RSIF Apéndice 3), aplicable hasta 12 Kg de carga total de refrigerante y referido a superficie.

## Sistema de detección de refrigerante (by **kooltech**)

En el caso de ser necesaria alguna medida de seguridad adicional, Mitsubishi Electric ofrece diferentes soluciones compatibles con la gama CITY MULTI (series YNW). Dichas medidas, proporcionan puntos adicionales en las certificaciones energéticas y medioambientales (LEED, BREEAM...)

### Sistema de detección de fugas de refrigerante

- Sensor de tipo semiconductor, compatible con R32 y R410A.
- Uso autónomo o con sistema centralizado.
- Indicador LED y alarma de 85 dB(A).
- Dimensiones (H x A x F): 85 x 85 x32 mm.
- Alimentación (12/24VDC), a través de un transformador o del panel de control.
- Alarma remota adicional en ubicación con 24h vigilancia, obligatoria según categoría del edificio (hotel, hospital...)



### Válvulas de corte con recogida de refrigerante (“Pump Down”)

- Vinculado al sistema de detección, en el caso de fuga el sistema “Pump Down” recoge el refrigerante en la unidad exterior a través del panel de control y de las válvulas de corte.
- El sensor informa de su estado a la unidad interior a través del conector PAC-SA88HA-EP, y mediante M-NET se comunica al panel de control “Pump Down”.
- El panel de control “Pump Down” puede gestionar hasta 8 sistemas (8 unidades exteriores).

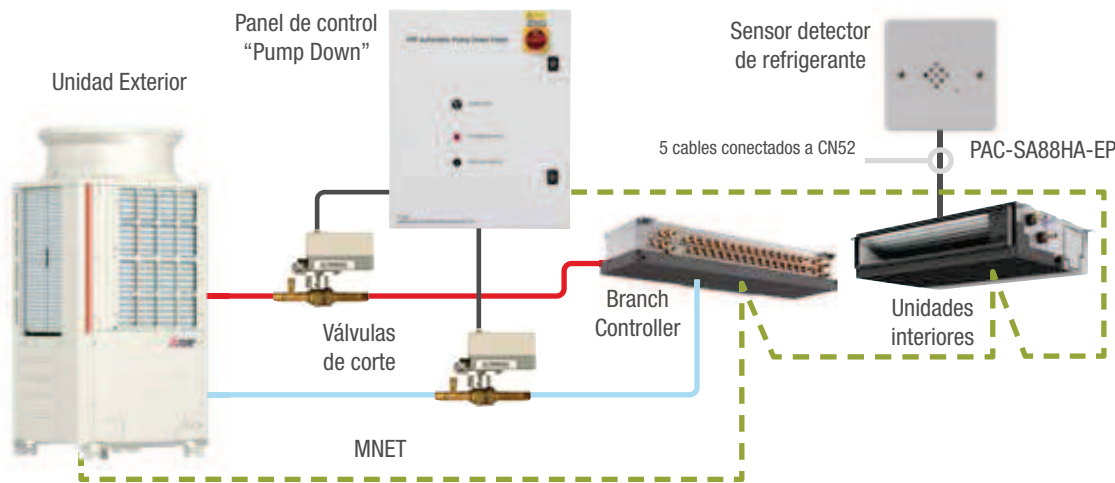

Detector		PVR
KSGD-01W-B	DETECTOR BLANCO SEMI-COND	486 €
KSGD-01S-B	DETECTOR INOX SEMI-COND	514 €
Accesorios		PVR
CAJA SUPERFICIE	10100468 CAJA SUPERFICIE 47 mm	21 €
CAJA EMPOTRADA	10100469 CAJA EMPOTRADA 47 mm	21 €
KSTR12	TRAFO 12V DC	153 €
KSTR24	TRAFO 24V DC	184 €
KS8 RAD-32-B	PANEL CONTROL 32 DETECTORES	5.338 €
KS8 RAD-64-B	PANEL CONTROL 64 DETECTORES	8.897 €
KSRA-SS	ALARMA REMOTA INOX	256 €
KSRA-WS	ALARMA REMOTA BLANCO	265 €
PAC-SA88HA-EP	CONECTOR ADAPTADOR DETECTOR-UI	20 €

Panel control (Pump Down)		PVR
KS8-0C1	CONTROL PUMP DOWN 1 Exteriores	5.356 €
KS8-0C2	CONTROL PUMP DOWN 2 Exteriores	7.918 €
KS8-0C3	CONTROL PUMP DOWN 3 Exteriores	9.224 €
KS8-0C4	CONTROL PUMP DOWN 4 Exteriores	11.194 €
KS8-0C5	CONTROL PUMP DOWN 5 Exteriores	13.205 €
KS8-0C6	CONTROL PUMP DOWN 6 Exteriores	15.156 €
KS8-0C7	CONTROL PUMP DOWN 7 Exteriores	17.207 €
KS8-0C8	CONTROL PUMP DOWN 8 Exteriores	19.042 €
Válvulas corte (Pump down)		PVR
KS8-1/2 ABV	VÁLVULA CORTE 1/2 (12,7 mm)	650 €
KS8-5/8 ABV	VÁLVULA CORTE 5/8 (15,88 mm)	676 €
KS8-3/4 ABV	VÁLVULA CORTE 3/4 (19,05 mm)	731 €
KS8-7/8 ABV	VÁLVULA CORTE 7/8 (22,23 mm)	772 €
KS8-1.1/8 ABV	VÁLVULA CORTE 1.1/8 (28,58 mm)	986 €
KS8-1.3/8 ABV	VÁLVULA CORTE 1.3/8 (34,93 mm)	1.021 €
KS8-1.5/8 ABV	VÁLVULA CORTE 1.5/8 (41,28 mm)	1.095 €

Para más información consulte con el Dpto Comercial o de Ingeniería.



DESCRIPCIÓN	APLICABLE A	MODELO	PVR	
<b>PLASMA QUAD CONNECT / FILTRO V-BLOCKING</b>				
! Pared	Plasma Quad Connect	PKFY-WL-VLM	MAC-100FT-E	<b>99 €</b>
	Filtro V-Blocking con acción antibacterias y antivirus	PKFY-WL32/40VLM	MAC-2470FT-E	<b>45 €</b>
! Cassette	Plasma Quad Connect + marco especial	PLFY-WL-VEM	PAC-SK51FT-E	<b>395 €</b>
	Filtro V-Blocking con acción antibacterias y antivirus	PLFY-WL-VEM	PAC-SK53KF-E	<b>75 €</b>
	Filtro V-Blocking con acción antibacterias y antivirus	PLFY-WP/WL-VFM	PAC-SK54KF-E	<b>35 €</b>
! Conducto	Plasma Quad Connect	PEFY-W(P)-VMA, PEFY-W(P)-VMS	MAC-100FT-E	<b>99 €</b>
	Accesorio para acoplar el MAC-100FT-E al conducto (toma de entrada de aire). No incluye el MAC-100FT-E	PEFY-W(P)-VMS	PAC-HA11PAR	<b>50 €</b>
	Accesorio para acoplar el MAC-100FT-E al conducto (toma de entrada de aire). No incluye el MAC-100FT-E	PEFY-W(P)-VMA	PAC-HA31PAR	<b>55 €</b>
	Accesorio para acoplar el MAC-100FT-E al conducto (toma de entrada de aire inferior). No incluye el MAC-100FT-E	PEFY-W(P)-VMA	PAC-HA31PAU	<b>60 €</b>
	Kit MAC-100FT-E (Plasma Quad Connect) + Carcasa para acoplar al conducto	PEFY-WP20VMA, -W20-32VMA	IAQ-PQC700	<b>395 €</b>
		PEFY-WP25-35VMA, -W40VMA	IAQ-PQC900	<b>415 €</b>
		PEFY-WP40-63VMA, -W50-80VMA	IAQ-PQC1100	<b>435 €</b>
		PEFY-WP71-100VMA, -W100-125VMA	IAQ-PQC1400	<b>455 €</b>
		PEFY-WP125VMA	IAQ-PQC1600	<b>475 €</b>
<b>CONDUCTOS ESTÁNDAR PEFY-W(P)-VMA</b>				
Caja de registro para filtros para facilitar el acceso para su mantenimiento	PEFY-WP20VMA / PEFY-W20~32VMA	PAC-KE91TB-E	<b>140 €</b>	
	PEFY-WP25~32VMA / PEFY-W40VMA	PAC-KE92TB-E	<b>170 €</b>	
	PEFY-WP40~63VMA / PEFY-W50~80VMA	PAC-KE93TB-E	<b>200 €</b>	
	PEFY-WP71~100VMA / PEFY-W100~125VMA	PAC-KE94TB-E	<b>245 €</b>	
	PEFY-WP125VMA	PAC-KE95TB-E	<b>275 €</b>	
<b>CONDUCTOS ALTA PRESIÓN PEFY-WL-VMHS</b>				
Bomba de drenaje	Bomba de drenaje PEFY-WL40~125VMHS-A	PAC-DRP10DP-E2	<b>250 €</b>	
Filtro Larga Duración (necesita caja de filtros)	Filtro larga duración PEFY-WL40~63VMHS-A	PAC-KE86LAF	<b>130 €</b>	
	Filtro larga duración PEFY-WL71~80VMHS-A	PAC-KE88LAF	<b>130 €</b>	
	Filtro larga duración PEFY-WL100~125VMHS-A	PAC-KE89LAF	<b>135 €</b>	
Caja de filtros de larga duración	Caja de filtros PEFY-WL40~63VMHS-A	PAC-KE63TB-F	<b>305 €</b>	
	Caja de filtros PEFY-WL71~80VMHS-A	PAC-KE99TB-F	<b>325 €</b>	
	Caja de filtros PEFY-WL100~125VMHS-A	PAC-KE140TB-F	<b>330 €</b>	
<b>CASSETES 4 VÍAS PLFY-WP-VBM / WL-VEM</b>				
Tapas para bocas de impulsión	PLFY-WP-VBM	PAC-SH51SP-E	<b>120 €</b>	
Tapas para bocas de impulsión	PLFY-WL-VEM	PAC-SJ37SP-E	<b>120 €</b>	
Marco de acople entrada de aire exterior e incorporación del filtro de alta eficiencia (opcional) (130 mm)	PLFY-WP-VBM	PAC-SH53TM-E	<b>248 €</b>	
Marco de acople entrada de aire exterior e incorporación del filtro de alta eficiencia (opcional) (130 mm)	PLFY-WL-VEM	PAC-SJ41TM-E	<b>248 €</b>	
Esquina que incorpora i-see sensor	PLFY-WP-VBM	PAC-SA1ME-E	<b>70 €</b>	
Esquina que incorpora 3D i-see sensor	PLFY-WL-VEM	PAC-SE1ME-E	<b>83 €</b>	
Panel EasyClean	PLFY-WP-VBM	PLP-6BAJ	<b>630 €</b>	
Panel EasyClean	PLFY-WL-VEM	PLP-6EAJ	<b>630 €</b>	
Receptor de infrarrojos. Necesita control inalámbrico PAR-FL32MA	PLFY-WP-VBM	PAR-SA9FA-E	<b>66 €</b>	
Marco espaciador decorativo para falsos techos de altura reducida (40 mm)	PLFY-WP-VBM	PAC-SH48AS-E	<b>143 €</b>	
Marco espaciador decorativo para falsos techos de altura reducida (40 mm)	PLFY-WL-VEM	PAC-SJ65AS-E	<b>143 €</b>	
Brida de sujeción del conducto de entrada de aire exterior	PLFY-WP-VBM / WL-VEM	PAC-SH650F-E	<b>40 €</b>	



# Gama Hybrid City Multi

## Opcionales



DESCRIPCIÓN	APLICABLE A	MODELO	PVR
<b>CASSETES 4 VÍAS 600X600 PLFY-WP/WL-VFM</b>			
Esquina que incorpora 3D i-see sensor	PLFY-WP/WL-VFM	PAC-SF1ME-E	<b>80 €</b>
<b>PARED PKFY-WL-VLM</b>			
Bomba de drenaje	PKFY-WL10~40VLM	PAC-SK01DM-E	<b>375 €</b>
Bomba de drenaje	PKFY-WL50~80VLM	PAC-SK19DM-E	<b>395 €</b>
<b>CONTROLADOR HBC</b>			
Kit de unión 2 HBC principales	PURY-(E)P/(E)M400/450/500YNW	CMY-R100VBK4	<b>300 €</b>
<b>MÓDULO HIDRÓNICO</b>			
Bomba de drenaje	CMH-WM	PAC-SH01DP-E	<b>925 €</b>
<b>EXTERIORES</b>			
Panel calefactor	PUHY-(E)M200/250/300YNW PURY-(E)M200/250/300YNW	PAC-PH01EHY-E	<b>2.150 €</b>
Panel calefactor	PUHY-(E)M350/400/450YNW PURY-(E)M350/400/450YNW	PAC-PH02EHY-E	<b>2.700 €</b>
Panel calefactor	PUHY-(E)M500YNW PURY-(E)M500YNW	PAC-PH03EHY-E	<b>2.850 €</b>
Rejilla de protección lateral (2 pcs)	PUHY-(E)M200/250/300/350/400/450YNW PURY-(E)M200/250/300/350/400/450YNW	PAC-FG01S-E	<b>180 €</b>
Rejilla de protección lateral (2 pcs)	PUHY-(E)M500YNW PURY-(E)M500YNW	PAC-FG02S-E	<b>190 €</b>
Rejilla de protección trasero (1 pcs)	PUHY-(E)M200/250/300YNW PURY-(E)M200/250/300YNW	PAC-FG01B-E	<b>170 €</b>
Rejilla de protección trasero (1 pcs)	PUHY-(E)M350/400/450YNW PURY-(E)M350/400/450YNW	PAC-FG02B-E	<b>200 €</b>
Rejilla de protección trasero (1 pcs)	PUHY-(E)M500YNW PURY-(E)M500YNW	PAC-FG03B-E	<b>220 €</b>
<b>INTERIORES</b>			
Valve kit (válvula control caudal agua) *Hasta finalizar existencias	Interiores PLFY-WL / PKFY-WL	PAC-SK04VK-E *	<b>385 €</b>
Valve kit (válvula control caudal agua)	Interiores PLFY-WL / PKFY-WL	PAC-SK35VK-E	<b>345 €</b>
Accesorio montaje para valve kit	Interiores PLFY-WL / PKFY-WL	PAC-SK39AP-E	<b>25 €</b>
Extensión cableado para valve kit	Interiores PLFY-WL / PKFY-WL	PAC-SK40LW-E	<b>95 €</b>
Sonda remota de temperatura	Interiores Hybrid City Multi	PAC-SE41TS-E	<b>60 €</b>
IT Terminal para CN51	Interiores Hybrid City Multi	PAC-IT51AD-E	<b>70 €</b>
IT Terminal para CN52	Interiores Hybrid City Multi	PAC-IT52AD-E	<b>70 €</b>
Adaptador WiFi para control por Smartphone (hasta finalizar existencias)	Interiores Hybrid City Multi	MAC-567IF-E	<b>99 €</b>
Adaptador WiFi para control por Smartphone (consultar disponibilidad)	Interiores Hybrid City Multi	MAC-587IF	<b>99 €</b>

# Gama **CITY MULTI**

La tecnología VRF más avanzada

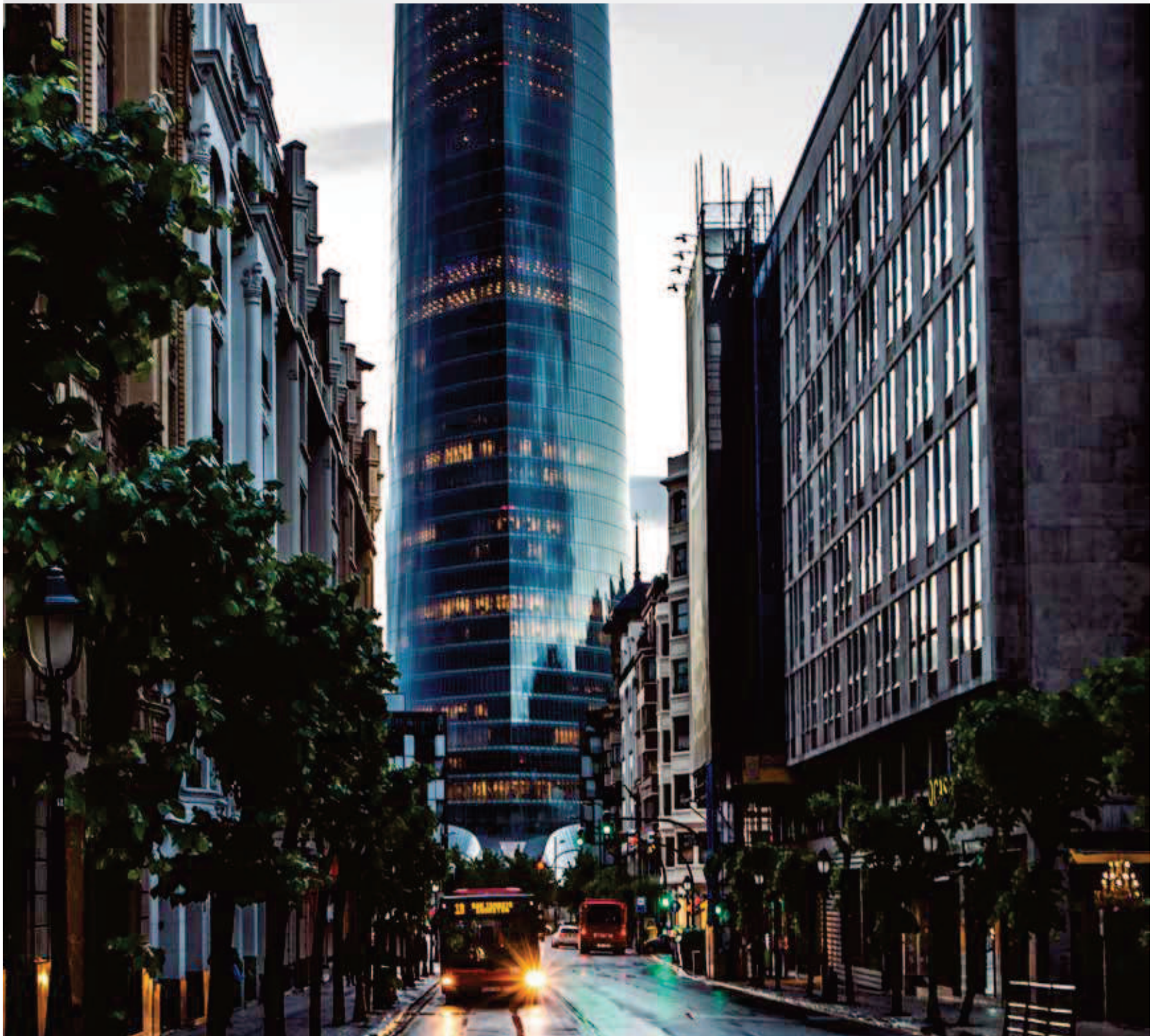





# Gama CITY MULTI

## Funciones



Refrigerante			R410A: <b>VRF</b> R410A/R32: <b>HVRF</b>				
Sistema	Condensadas por aire					Condensadas por agua	
Tipo	Bomba de calor	Recuperación de calor	Bomba de calor	Recuperación de calor	Bomba de calor	Bomba de calor	Recuperación de calor
Serie	Serie Y	Serie R2	Replace Multi Serie Y	Replace Multi Serie R2	Zubadan Serie Y	Serie WY	Serie WR2
Modelo	PUHY-(E)P YNW-A1 PUHY-(E)M YNW-A1	PURY-(E)P YNW-A1 PURY-(E)M YNW-A1	PUHY-RP YJM-B	PURY-RP YJM-B	PUHY-HP YHM-A	PQHY-P YLM-A1	PQRY-P YLM-A1

### Modo de funcionamiento

Modo COP prioritario	●	●	●	●	-	-	-
Modo bajo nivel sonoro	50, 60, 70, 85, 100%	50, 60, 70, 85, 100%	50, 100%	50, 100%	50, 100%	50, 100%	50, 100%
Cambio de modo automático (en bomba de calor)	●	-	●	-	●	●	-
Modo automático	-	●	-	●	-	-	●
Doble Temp. de consigna	●*	●*	●*	●*	●*	●*	●*

### Control de eficiencia energética

Control de temp. evaporación (control de temperatura fijo)**	+6°C, +9°C, +14°C	+6°C, +9°C, +14°C	-	-	-	+4°C, +9°C, +14°C	+6°C, +9°C, +14°C
Control de temp. evaporación (cambio de control automático)**	4 patrones	4 patrones	-	-	-	4 patrones	4 patrones
Modo alto calor sensible (refrigeración)**	●	●	-	-	-	●	●
Control de demanda	12 steps	8 steps	12 steps	4 steps	12 steps	8 steps	8 steps
Calefacción continua durante el desescarche	●	●	-	-	-	-	-
Selección de presión estática de la unidad exterior	0, 30, 60, 80 Pa	0, 30, 60, 80 Pa	0, 30, 60 Pa	0, 30, 60 Pa	0, 30, 60 Pa	-	-
Funcionamiento a temperatura ambiente elevada	52°C	52°C	-	-	-	-	-

### Funciones de mantenimiento

Control de rotación	● (solo R410A)	● (solo R410A)	●	-	●	●	●
Modo de operación de emergencia (back-up)	● (solo R410A)	● (solo R410A)	●	-	●	●	●
Función "pump down"	●	●	●	●	●	●	●
Control individual LEV**	●	●	●	●	●	●	●
Configuración del sensor de nieve	●	●	●	●	●	-	-

\*Debe ser compatible con la unidad interior y el control remoto.  
\*\*Funciones solo para sistemas VRF.



**Bomba de Calor Multi-S/ Y**

**Multi-S/ Y**

SERIE 1 Módulo 2 o 3 Módulos	MULTI-S PUMY-(S)P-VKM/YKM/YBM	Y estándar PUHY-P-YNW PUHY-P-YSNW	Y HIGH COP PUHY-EP-YNW PUHY-EP-YSNW	Y ZUBADAN PUHY-HP-YHM PUHY-HP-YSHM
POTENCIA /Hp				
<b>P112</b> 4 Hp	•			
<b>P125</b> 5 Hp	•			
<b>P140</b> 6 Hp	•			
<b>P200</b> 8 Hp	• (YKM)	•	•	•
<b>P250</b> 10 Hp	<b>NOVEDAD</b> • (YBM)	•	•	•
<b>P300</b> 12 Hp	<b>NOVEDAD</b> • (YBM)	•	•	
<b>P350</b> 14 Hp		•	•	
<b>P400</b> 16 Hp		•	•	•
<b>P450</b> 18 Hp		•	•	
<b>P500</b> 20 Hp		•	•	•
<b>P550</b> 22 Hp		•	•	
<b>P600</b> 24 Hp		•	•	
<b>P650</b> 26 Hp		•	•	
<b>P700</b> 28 Hp		•	•	
<b>P750</b> 30 Hp		•	•	
<b>P800</b> 32 Hp		•	•	
<b>P850</b> 34 Hp		•	•	
<b>P900</b> 36 Hp		•	•	
<b>P950</b> 38 Hp		•	•	
<b>P1000</b> 40 Hp		•	•	
<b>P1050</b> 42 Hp		•	•	
<b>P1100</b> 44 Hp		•	•	
<b>P1150</b> 46 Hp		•	•	
<b>P1200</b> 48 Hp		•	•	
<b>P1250</b> 50 Hp		•	•	
<b>P1300</b> 52 Hp		•	•	
<b>P1350</b> 54 Hp		•	•	
	MULTI-S Pág. 252	Y Estándar Pág. 255	Y HIGH COP Pág. 258	ZUBADAN Pág. 262





# Gama CITY MULTI

## Mapa de Gama (Exteriores)



SERIE 1 Módulo 2 o 3 Módulos	Recuperación de Calor		Replace Multi		Condensadas por agua	
	R2		R2		WY/WR2	
	R2 Estándar PURY-P-YNW PURY-P-YSNW	R2 High COP PURY-EP-YNW PURY-EP-YSNW	Y REPLACE PUHY-RP-YJM PUHY-RP-YSJM	R2 REPLACE PURY-RP-YJM PURY-RP-YSJM	WY PQHY-P-YLM PQHY-P-YSLM	WR2 PQRY-P-YLM PQRY-P-YSLM
POTENCIA /Hp						
P112 4 Hp						
P125 5 Hp						
P140 6 Hp						
P200 8 Hp	•	•	•	•	•	•
P250 10 Hp	•	•	•	•	•	•
P300 12 Hp	•	•	•	•	•	•
P350 14 Hp	•	•	•	•	•	•
P400 16 Hp	•	•	•	•	•	•
P450 18 Hp	•	•	•	•	•	•
P500 20 Hp	•	•	•	•	•	•
P550 22 Hp	•	•	•	•	•	•
P600 24 Hp	•	•	•	•	•	•
P650 26 Hp	•	•	•	•	•	•
P700 28 Hp	•	•	•	•	•	•
P750 30 Hp	•	•	•	•	•	•
P800 32 Hp	•	•	•	•	•	•
P850 34 Hp	•	•	•	•	•	•
P900 36 Hp	•	•	•	•	•	•
P950 38 Hp	•	•	•	•	•	•
P1000 40 Hp	•	•	•	•	•	•
P1050 42 Hp	•	•	•	•	•	•
P1100 44 Hp	•	•	•	•	•	•
P1150 46 Hp						
P1200 48 Hp						
P1250 50 Hp						
P1300 52 Hp						
P1350 54 Hp						



CITY MULTI



**Serie MULTI-S**  
**PUMY-(S)P-VKM**  
**PUMY-(S)P-YKM**  
**PUMY-(S)P-YBM**

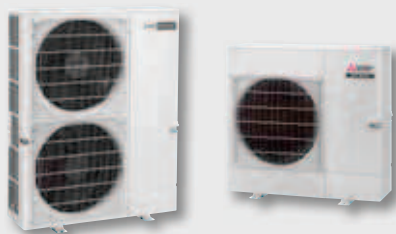

### Amplia gama

La serie Multi-S ofrece una capacidad de partida de 12,5kW hasta 22,4kW en refrigeración, aumentando así la flexibilidad en instalaciones pequeñas. Además, la nueva gama compacta PUMY-SP es perfecta para el poco espacio del que disponen los apartamentos y las pequeñas oficinas. A pesar de su tamaño compacto y su reducido peso, ofrece un EER y COP elevados, de los más eficientes del mercado en el segmento compacto de 1 ventilador.

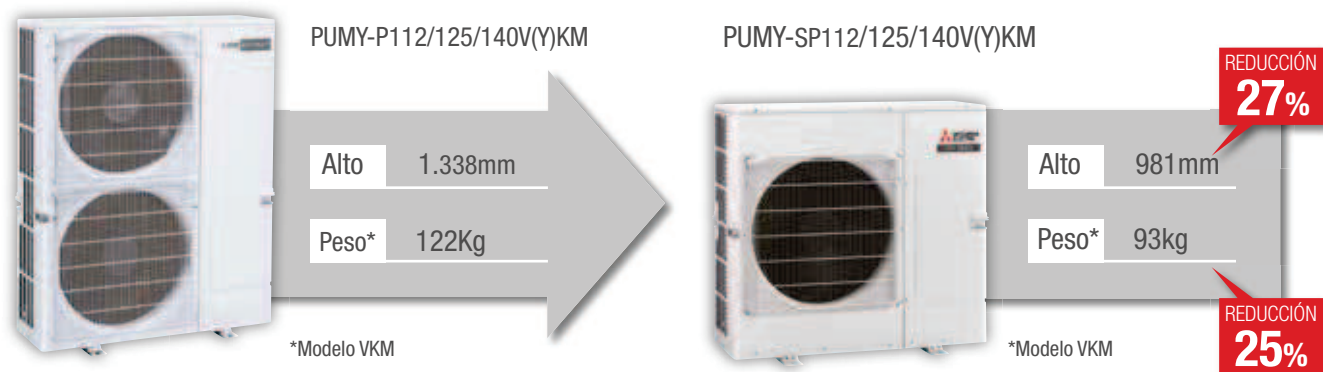

### Compatibilidad con Doméstica, Mr.Slim y Ecodan

#### Mediante LEV-Kit

Posibilidad de combinar unidades interiores de la gama Doméstica MSZ-LN/EF/AP a un sistema City Multi.

#### Mediante con Branch Box

La serie PUMY-P112/125/140V(Y)KM4/5 permite la conexión de unidades interiores de la gama Doméstica, Mr.Slim y Ecodan, a través de Branch Box PAC-MK34 BC (de 3 salidas) y PAC-MK54BC (de 5 salidas).

#### Nueva exterior Compacta PUMY-SP

La nueva serie compacta PUMY-SP también permiten la conexión de unidades interiores de la gama Doméstica y Mr.Slim a través de Branch Box PAC-MK34BC (de 3 salidas) y PAC-MK54BC (de 5 salidas).

### Presión estática de 30Pa

Gracias a la presión estática de 30Pa (de serie en PUMY-SP y PUMY-P250/300, y con opcional PAC-SJ71FM-E en PUMY-P112/125 / 140VKM4 o posterior) se ofrece una gran flexibilidad de instalación en lugares donde antes no había posibilidad, como por ejemplo en balcones de edificios de varias plantas o espacios cercados con rejillas.

\*El uso de esta función hace incrementar el nivel sonoro.

### Nuevas capacidades 250/300 **NOVEDAD**

La serie PUMY amplía su gama con las nuevas capacidades 250/300, alcanzando los 33,5kW (refrigeración) con un tamaño compacto.

Además de un reducido "footprint", también ofrece gran flexibilidad de instalación, con posibilidad de conectar las tuberías desde la parte frontal, lateral y trasera.



# Gama CITY MULTI

## Serie MULTI-S Exteriores Bomba de Calor

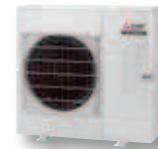

### Serie PUMY-SP112~140VKM • Monofásicas - Compacta

MODELO			PUMY-SP112VKM	PUMY-SP125VKM	PUMY-SP140VKM
Capacidad Nominal	Refrigeración / Calefacción	kW	12,5 / 14	14 / 16	15,5 / 16,5
Consumo Nominal	Refrigeración / Calefacción	kW	3,1 / 3,17	3,84 / 3,9	4,7 / 4,02
Eficiencia Energética	EER / COP		4,03 / 4,42	3,65 / 4,1	3,3 / 4,1
	SEER / SCOP (EN14825)		6,61 / 3,98	6,60 / 3,93	6,38 / 3,90
Capacidad Total de la unidad exterior (kW)*			50 ~ 130%		
Interiores Conectables	City Multi		P15 ~ P140 / 9	P15 ~ P140 / 10	P15 ~ P140 / 12
	Modelo / Cantidad	Branch Box	P15 ~ P100 / 8	P15 ~ P100 / 8	P15 ~ P100 / 8
	Mixto		P15 ~ P140 / 10	P15 ~ P140 / 10	P15 ~ P140 / 10
Alimentación	Fases, V/Hz		1, 220 ~ 240V/50Hz		
Intensidad máxima	A		30,5	30,5	30,5
Diam. Tuberías líquido/gas	mm		9,52/15,88		
Nivel Sonoro (Refrigeración / Calefacción) *	dB(A)		52 / 54	53 / 56	54 / 56
Potencia Sonora (Refrigeración / Calefacción)	dB(A)		72 / 74	73 / 76	74 / 76
Ventilador	Caudal de aire	m³/min	77	83	83
	Presión estática	Pa	30		
Compresor	Tipo		Twin rotary Inverter		
Refrigerante R410A	Pre-carga Kg / PCA / TCO <sub>2</sub> eq		3,5 / 2.088 / 7,31	3,5 / 2.088 / 7,31	3,5 / 2.088 / 7,31
Distancia frigorífica total (vertical)	m		120 (50)		
Dimensiones (Ancho x Alto x Fondo)	mm		1.050 x 981 x 330 (+40)		
Peso	kg		93	93	93
Rango de operación (refr./calef.)	°C		-5 ~ +52 Ts / -20 ~ +15 Th		
<b>PVR</b>			<b>5.613 €</b>	<b>5.993 €</b>	<b>6.815 €</b>

### Serie PUMY-SP112~140YKM • Trifásicas - Compacta

MODELO			PUMY-SP112YKM	PUMY-SP125YKM	PUMY-SP140YKM
Capacidad Nominal	Refrigeración / Calefacción	kW	12,5 / 14	14 / 16	15,5 / 16,5
Consumo Nominal	Refrigeración / Calefacción	kW	3,1 / 3,17	3,84 / 3,9	4,7 / 4,02
Eficiencia Energética	EER / COP		4,03 / 4,42	3,65 / 4,1	3,3 / 4,1
	EER / COP		6,61 / 3,98	6,60 / 3,93	6,38 / 3,90
Capacidad Total de la unidad exterior (kW)*			50 ~ 130%		
Interiores Conectables	City Multi		P15 ~ P140 / 9	P15 ~ P140 / 10	P15 ~ P140 / 12
	Modelo / Cantidad	Branch Box	P15 ~ P100 / 8	P15 ~ P100 / 8	P15 ~ P100 / 8
	Mixto		P15 ~ P140 / 10	P15 ~ P140 / 10	P15 ~ P140 / 10
Alimentación	Fases, V/Hz		3, 380~415V/50Hz		
Intensidad máxima	A		13,0	13,0	13,0
Diam. Tuberías líquido/gas	mm		9,52/15,88		
Nivel Sonoro (Refrigeración / Calefacción)	dB(A)		52 / 54	53 / 56	54 / 56
Potencia Sonora (Refrigeración / Calefacción)	dB(A)		72 / 74	73 / 76	74 / 76
Ventilador	Caudal de aire	m³/min	77	83	83
	Presión estática	Pa	30		
Compresor	Tipo		Twin rotary Inverter		
Refrigerante R410A	Pre-carga Kg / PCA / TCO <sub>2</sub> eq		3,5 / 2.088 / 7,31	3,5 / 2.088 / 7,31	3,5 / 2.088 / 7,31
Distancia frigorífica total (vertical)	m		120 (50)		
Dimensiones (Ancho x Alto x Fondo)	mm		1.050 x 981 x 330 (+40)		
Peso	kg		94	94	94
Rango de operación (refr./calef.)	°C		-5 ~ +52 Ts / -20 ~ +15 Th		
<b>PVR</b>			<b>5.613 €</b>	<b>6.003 €</b>	<b>6.966 €</b>

PUMY-SP-V(Y)KM compatible con unidades de Doméstico\* y Mr.Slim\* mediante branch box PAC-MK34/54BC.

\*Consulten la documentación técnica para verificar compatibilidades y conectividad según modelos.

-Hasta P100 con conexión de Branch Box. Hasta 11 interiores con 2 Branch Box.

-Rango de operación entre 10~52°C si interiores PKFY-P15/20/25VBM, PFFY-P20/25/32VKM, PFFY-P20/25/32VLE(R)M e interiores

de Doméstico y Mr.Slim

-Distancia máxima vertical 50m, 40m si la exterior está por debajo de las interiores. Distancia máxima total 120m.

-Disponibles varias configuraciones de modo silencio que pueden reducir el nivel sonoro en hasta 10 dB(A). Necesario el opcional

PAC-SC36NA-E

-Condiciones nominales: Refrig. 27°CBS/19°CBI interior, 35°CBS exterior. Calef. 20°CBS interior, 7°CBS/6°CBI exterior. Long. tubería

7,5m, Altura 0m.

-Compresor hermético Scroll Inverter. Protecciones: Presostato y sensor alta P. 4,15MPa, protección sobrecalentamiento protección

sobrecorriente

-Ventilador helicoidal. Protección por interruptor térmico

-Disponibles unidades con tratamiento anticorrosión para ambientes salinos (-BS). Consultar precios y disponibilidad.

#### OPCIONALES

PAC-LV11M-J	Kit de conexión de unidades de Doméstica	<b>576 €</b>
PAC-MK34BC	Branch Box (3 puertos) para interiores RAC-PAC-ECO	<b>809 €</b>
PAC-MK54BC	Branch Box (5 puertos) para interiores RAC-PAC-ECO	<b>973 €</b>
MSDD-50AR-E	Derivación para unir 2 Branch Box	<b>50 €</b>
PAC-SH96SG-E	Rejilla deflector salida aire	<b>114 €</b>
PAC-SG61DS-E	Conjunto desagüe	<b>34 €</b>



### Serie PUMY-P112~140VKM • Monofásicas

MODELO			PUMY-P112VKM	PUMY-P125VKM	PUMY-P140VKM
Capacidad Nominal	Refrigeración / Calefacción	kW	12,5 / 14	14 / 16	15,5 / 18
Consumo Nominal	Refrigeración / Calefacción	kW	2,79 / 3,04	3,46 / 3,74	4,52 / 4,47
Eficiencia Energética	EER / COP		4,48 / 4,61	4,05 / 4,28	3,43 / 4,03
	SEER / SCOP (EN14825)		6,55 / 4,64	6,60 / 4,63	6,25 / 4,42
Capacidad Total de la unidad exterior (kW)			50 ~ 130%		
Interiores Conectables	Modelo / Cantidad	City Multi	P15 ~ P140 / 9	P15 ~ P140 / 10	P15 ~ P140 / 12
		Branch Box*	P15 ~ P100 / 8	P15 ~ P100 / 8	P15 ~ P100 / 8
		Mixto*	P15 ~ P140 / 10	P15 ~ P140 / 10	P15 ~ P140 / 10
Alimentación	Fases, V/Hz	1, 220~240V/50Hz			
Intensidad Máxima	A	29,5	29,5	29,5	
Diam. Tuberías líquido/gas	mm	9,52/15,88			
Nivel Sonoro (Refrigeración / Calefacción) *	dB(A)	49 / 51	50 / 52	51 / 53	
Potencia Sonora (Refrigeración / Calefacción)	dB(A)	69 / 71	70 / 72	71 / 73	
Ventilador	Caudal de aire	m³/min	110	110	110
	Presión estática	Pa	0 (30 Pa con opcional PAC-SJ71FM-E)		
Compresor	Tipo	Scroll Inverter			
Refrigerante R410A	Pre-carga Kg / PCA / TCO <sub>2</sub> eq	4,8 / 2.088 / 10,0	4,8 / 2.088 / 10,0	4,8 / 2.088 / 10,0	
Distancia frigorífica total (vertical)	m	300 (50)			
Dimensiones (Ancho x Alto x Fondo)	mm	1.050 x 1.338 x 330 (+40)			
Peso	kg	122	122	122	
Rango de operación (refr./calef.)	°C	-5 ~ +52 Ts / -20 ~ +15 Th			
<b>PVR</b>			<b>5.940 €</b>	<b>6.321 €</b>	<b>7.199 €</b>

### Serie PUMY-P112~300YKM/YBM • Trifásicas

**NOVEDAD**
**NOVEDAD**

MODELO			PUMY-P112YKM	PUMY-P125YKM	PUMY-P140YKM	PUMY-P200YKM	PUMY-P250YBM	PUMY-P300YBM
Capacidad Nominal	Refrigeración / Calefacción	kW	12,5 / 14	14 / 16	15,5 / 18	22,4 / 25	28 / 31,5	33,5 / 37,5
Consumo Nominal	Refrigeración / Calefacción	kW	2,79 / 3,04	3,46 / 3,74	4,52 / 4,47	6,05 / 5,84	8,21 / 7,41	10,12 / 9,12
Eficiencia Energética	EER / COP		4,48 / 4,61	4,05 / 4,28	3,43 / 4,03	3,7 / 4,28	3,41 / 4,25	3,31 / 4,11
	SEER / SCOP (EN14825)		6,55 / 4,64	6,60 / 4,63	6,25 / 4,42	5,45 / 4,21	6,28 / 4,22	6,54 / 4,35
Capacidad Total de la unidad exterior (kW)			50 ~ 130%					
Interiores Conectables	Modelo / Cantidad	City Multi	P10 ~ P140 / 9	P10 ~ P140 / 10	P10 ~ P140 / 12	P10 ~ P200 / 12	P10 ~ P250 / 30	P10 ~ P250 / 30
		Branch Box*	P15 ~ P100 / 8	P15 ~ P100 / 8	P15 ~ P100 / 8	P15 ~ P100 / 8	P15 ~ P50 / 12	P15 ~ P50 / 12
		Mixto*	P10 ~ P140 / 10	P10 ~ P140 / 10	P10 ~ P140 / 10	P10 ~ P200 / 10	P10 ~ P250 / 25	P10 ~ P250 / 25
Alimentación	Fases, V/Hz	3, 380~415V/50Hz						
Intensidad Máxima	A	13,0	13,0	13,0	19,0	13,4	16,4	
Diam. Tuberías líquido/gas	mm	9,52/15,88	9,52/15,88	9,52/15,88	9,52/19,05	9,52/22,2	12,7/25,4	
Nivel Sonoro (Refrigeración / Calefacción) *	dB(A)	49 / 51	50 / 52	51 / 53	56 / 61	55 / 61	57 / 62	
Potencia Sonora (Refrigeración / Calefacción)	dB(A)	69 / 71	70 / 72	71 / 73	75 / 80	73 / 79	75 / 79	
Ventilador	Caudal de aire	m³/min	110	110	110	139	165	165
	Presión estática	Pa	0 (30 Pa con opcional PAC-SJ71FM-E)			0	30	30
Compresor	Tipo	Scroll Inverter						
Refrigerante R410A	Pre-carga Kg / PCA / TCO <sub>2</sub> eq	4,8 / 2.088 / 10,0	4,8 / 2.088 / 10,0	4,8 / 2.088 / 10,0	7,3 / 2.088 / 15,2	9,3 / 2.088 / 19,4	9,3 / 2.088 / 19,4	
Distancia frigorífica total (vertical)	m	300 (50)		150 (50)		310 (50)	310 (50)	
Dimensiones (Ancho x Alto x Fondo)	mm	1.050 x 1.338 x 330 (+40)				1.050 x 1.662 x 460		
Peso	kg	125	125	125	141	196	196	
Rango de operación (refr./calef.)	°C	-5 ~ +52 Ts / -20 ~ +15 Th						
<b>PVR</b>			<b>5.940 €</b>	<b>6.352 €</b>	<b>7.340 €</b>	<b>9.240 €</b>	<b>10.395 €</b>	<b>12.290 €</b>

PUMY-P-V(Y)KM/4/5 compatible con unidades de Doméstico, Mr.Slim y también Hydrobox de Ecodan mediante branch box PAC-MK34/54BC.

\* Consulten la documentación técnica para verificar compatibilidades y conectividad según modelos.

-Consultar disponibilidad en los modelos PUMY-P250/300YBM. Información provisional.

-Rango de operación entre 10~52°C si interiores PFFY-P20/25/32VKM, PFFY-P20/25/32VLEM e interiores de Doméstico y Mr.Slim

-Se permite la conexión de hasta 2 branch box con una única PUMY, hasta un máximo de 8 interiores incluyendo 1 Hydrobox de Ecodan como máximo.

-PUMY-P200YKM es compatible vía Branch Box solo con interiores ATA (Doméstico y Mr.Slim), no con Hydrobox de Ecodan.

-PUMY-P250/300YBM es compatible vía Branch Box solo con interiores ATA (Doméstico), no con Hydrobox de Ecodan.

-Distancia máxima vertical 50m, 40m si la exterior está por debajo de las interiores. Distancia máxima total 300m (310m en modelos 250/300).

-Disponibles la configuración modo silencio para reducir el nivel sonoro. Necesario el opcional PAC-SC36NA-E.

-Condiciones nominales: Refrig. 27°CBS/19°CBH interior, 35°CBS exterior. Calef. 20°CBS interior, 7°CBS/6°CBH exterior. Long. tubería 7,5m, Altura 0m.

-Compresor hermético Scroll Inverter. Protecciones: Presostato y sensor alta P. 4,15MPa, protección sobrecalentamiento protección sobrecorriente

-Ventilador helicoidal. Protección por interruptor térmico

-Disponibles unidades con tratamiento anticorrosión para ambientes salinos (-BS). Consultar precios y disponibilidad.

#### OPCIONALES

PAC-LV11M-J	Kit de conexión de unidades de Doméstica	<b>576 €</b>
PAC-MK34BC	Branch Box (3 puertos) para interiores RAC-PAC-ECO	<b>809 €</b>
PAC-MK54BC	Branch Box (5 puertos) para interiores RAC-PAC-ECO	<b>973 €</b>
MSDD-50AR-E	Derivación para unir 2 Branch Box	<b>50 €</b>
PAC-SH96SG-E	Rejilla deflectora salida aire (necesarias 2 uds por exterior, 1 para la PUMY-SP)	<b>114 €</b>
PAC-SK22SG-E	Rejilla deflectora salida aire (PUMY-P250/300YBM)	<b>895 €</b>
PAC-SG61DS-E	Conjunto desagüe	<b>34 €</b>
PAC-SK27DS-E	Conjunto desagüe (PUMY-P250/300YBM)	<b>45 €</b>
PAC-SJ71FM-E	Motor ventilador para incrementar la presión estática a 30Pa (PUMY-P112/125/140)	<b>395 €</b>



## Serie Estándar Bomba de Calor PUHY-P-YNW



### Menor espacio en planta

El nuevo diseño de batería con intercambiador de calor a los 4 lados no solo mejora la eficiencia energética sino que también reduce el espacio en planta hasta un 29% respecto a la generación anterior.

Como novedad, las unidades (E)P300 pasan de ser módulos L a S y las unidades EP400 y (E)P450 pasan de ser módulos XL a L.

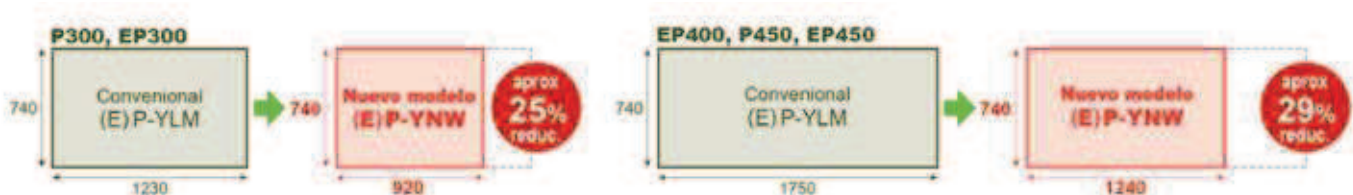

### Amplias longitudes de tubería

Las nuevas unidades PUHY-P-YNW permiten una instalación muy flexible gracias a las largas distancias frigoríficas:

- La longitud total del sistema (suma de todos los tramos frigoríficos) puede ascender hasta los 1.000m.
- Altura máxima de 90m entre unidad exterior e interior más alejada verticalmente.
- Permite una altura entre unidades interiores de hasta 30m.

### Calefacción Continua

Confort continuo tanto en refrigeración como en calefacción. Gracias al rediseño del circuito refrigerante, las nuevas unidades son capaces de proporcionar calefacción incluso mientras la batería se descongela, con lo cual el sistema City Multi se convierte en la solución perfecta para zonas frías con picos de Tª por debajo de los -5°C.

### Control de Temperatura de Evaporación

El control de la temperatura de evaporación permite personalizar el funcionamiento del sistema a las condiciones y lugar de la instalación, y además incrementar el SEER entorno al 8%.

### Temperatura de funcionamiento ampliada

La serie YNW es capaz de funcionar en modo frío, incluso con Tª exterior de hasta 52°C.

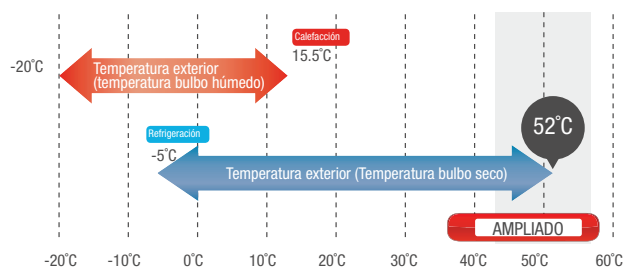



### Serie PUHY-P200~500YNW • 1 Módulo

MODELO			PUHY-P200YNW-A1	PUHY-P250YNW-A1	PUHY-P300YNW-A1	PUHY-P350YNW-A1	PUHY-P400YNW-A1	PUHY-P450YNW-A1	PUHY-P500YNW-A1
Capacidad Nominal	Refrigeración / Calefacción	kW	22,4 / 25	28 / 31,5	33,5 / 37,5	40 / 45	45 / 50	50 / 56	56 / 63
Consumo Nominal	Refrigeración / Calefacción	kW	4,81 / 5,10	7,14 / 7,20	8,79 / 8,46	10,95 / 10,39	14,19 / 12,37	14,57 / 14,00	17,55 / 15,98
Eficiencia Energética	EER / COP / COP*1		4,65 / 4,90 / 5,14	3,92 / 4,37 / 4,65	3,81 / 4,43 / 4,71	3,65 / 4,33 / 4,62	3,17 / 4,04 / 4,30	3,43 / 4,00 / 4,28	3,19 / 3,94 / 4,17
	SEER / SCOP (EN14825)		7,50 / 4,39	7,00 / 4,21	6,70 / 4,16	6,70 / 4,24	6,39 / 4,13	6,48 / 4,00	6,32 / 3,91
Capacidad Total de la unidad exterior			50 ~ 130%	50 ~ 130%	50 ~ 130%	50 ~ 130%	50 ~ 130%	50 ~ 130%	50 ~ 130%
Interiores Conectables	Modelo / Cantidad		P15~P250 / 1~17	P15~P250 / 1~21	P15~P250 / 1~26	P15~P250 / 1~30	P15~P250 / 1~34	P15~P250 / 1~39	P15~P250 / 1~43
	Alimentación	Fases, V/Hz	3,380~415V/50-60Hz	3,380~415V/50-60Hz	3,380~415V/50-60Hz	3,380~415V/50-60Hz	3,380~415V/50-60Hz	3,380~415V/50-60Hz	3,380~415V/50-60Hz
Intensidad Máxima		A	16,10	17,80	22,70	26,40	31,90	37,10	43,70
Diam. Tuberías líquido/gas		mm	9,52/22,2	9,52 (12,7 si long >= 90 m)/22,2	9,52 (12,7 si long >= 40 m)/22,2	12,7/28,58	12,7/28,58	15,88/28,58	15,88/28,58
Nivel Sonoro (refrigeración/calefacción)		dB(A)	58,0/59,0	60,0/61,0	61,0/64,5	62,0/64,0	65,0/67,0	65,5/69,5	63,5/66,5
Potencia sonora (refrigeración/calefacción)		dB(A)	75,0/78,0	78,0/80,0	80,0/83,5	80,5/83,0	82,5/86,0	83,5/88,5	82,0/85,5
Ventilador	Caudal de aire	m³/min	170	185	240	270	300	305	365
	Potencia	kW	0,92 x 1	0,92 x 1	0,92 x 1	0,46 x 2	0,46 x 2	0,46 x 2	0,92 x 2
Compresor	Potencia	kW	5,6	7	7,9	9,8	10,9	12,4	13,3
	Refrigerante R410A	Pre-carga Kg / PCA / TCO <sub>2</sub> eq	6,5 / 2.088 / 13,57	6,5 / 2.088 / 13,57	6,5 / 2.088 / 13,57	9,8 / 2.088 / 20,46	9,8 / 2.088 / 20,46	10,8 / 2.088 / 22,55	10,8 / 2.088 / 22,55
Dimensiones (Ancho x Alto x Fondo)		mm	920 x 1.858 x 740	920 x 1.858 x 740	920 x 1.858 x 740	1.240 x 1.858 x 740	1.240 x 1.858 x 740	1.240 x 1.858 x 740	1.750 x 1.858 x 740
Peso		kg	225	225	228	278	278	294	337
Rango de operación (refr/calef)		°C	-5 ~ +52Ts / -20 ~ +15,5Th	-5 ~ +52Ts / -20 ~ +15,5Th	-5 ~ +52Ts / -20 ~ +15,5Th	-5 ~ +52Ts / -20 ~ +15,5Th	-5 ~ +52Ts / -20 ~ +15,5Th	-5 ~ +52Ts / -20 ~ +15,5Th	-5 ~ +52Ts / -20 ~ +15,5Th
<b>PVR</b>			<b>9.869 €</b>	<b>11.001 €</b>	<b>13.053 €</b>	<b>15.669 €</b>	<b>17.519 €</b>	<b>20.298 €</b>	<b>21.369 €</b>

### Serie PUHY-P400~P650YSNW • 2 Módulos

MODELO			PUHY-P400YSNW-A1	PUHY-P450YSNW-A1	PUHY-P500YSNW-A1	PUHY-P550YSNW-A1	PUHY-P600YSNW-A1	PUHY-P650YSNW-A1
Capacidad Nominal	Refrigeración / Calefacción	kW	45 / 50	50 / 56	56 / 63	63 / 69	69 / 76,5	73 / 81,5
Consumo Nominal	Refrigeración / Calefacción	kW	9,97 / 10,52	12,16 / 12,55	14,73 / 14,89	16,84 / 16,15	18,69 / 17,83	21,79 / 20,17
Eficiencia Energética	EER / COP / COP*1		4,51 / 4,75 / 4,98	4,11 / 4,46 / 4,72	3,80 / 4,23 / 4,51	3,74 / 4,27 / 4,54	3,69 / 4,29 / 4,56	3,35 / 4,04 / 4,30
	SEER / SCOP (EN14825)		7,42 / 4,27	7,19 / 4,16	7,02 / 4,08	6,76 / 4,06	6,57 / 4,03	6,50 / 4,04
Capacidad Total de la unidad exterior			50 ~ 130%					
Interiores Conectables	Modelo / Cantidad		P15~P250 / 1~34	P15~P250 / 1~39	P15~P250 / 1~43	P15~P250 / 2~47	P15~P250 / 2~50	P15~P250 / 2~50
	Alimentación	Fases, V/Hz	3,380~415V/50-60Hz					
Intensidad Máxima		A	32,20	33,90	35,60	40,50	45,40	49,70
Diam. Tuberías líquido/gas		mm	12,7 / 28,58	15,88 / 28,58	15,88 / 28,58	15,88 / 28,58	15,88 / 28,58	15,88 / 28,58
Nivel Sonoro (refrigeración/calefacción)		dB(A)	61,0/62,0	62,0/63,0	63,0/64,0	63,5/66,0	64,0/67,5	66,5/68,0
Potencia sonora (refrigeración/calefacción)		dB(A)	78,0/81,0	80,0/82,0	81,0/83,0	82,0/85,0	83,0/86,5	84,0/87,0
Módulos*	PUHY-P#YNW-A		200 + 200	200 + 250	250 + 250	250 + 300	300 + 300	250 + 400
Kit de conexión incluido en el set			CMY-Y100VBK3	CMY-Y100VBK3	CMY-Y100VBK3	CMY-Y100VBK3	CMY-Y100VBK3	CMY-Y100VBK3
Dimensiones (Ancho x Alto x Fondo)		mm	1.840 x 1.858 x 740	1.840 x 1.858 x 740	1.840 x 1.858 x 740	1.840 x 1.858 x 740	1.840 x 1.858 x 740	2.160 x 1.858 x 740
Refrigerante R410A		Pre-carga Kg / PCA / TCO <sub>2</sub> eq	13 / 2.088 / 27,14	13 / 2.088 / 27,14	13 / 2.088 / 27,14	13 / 2.088 / 27,14	13 / 2.088 / 27,14	16,3 / 2.088 / 34,03
<b>PVR</b>			<b>19.921 €</b>	<b>21.053 €</b>	<b>22.185 €</b>	<b>24.237 €</b>	<b>26.289 €</b>	<b>28.703 €</b>

#### OPCIONALES

PAC-PH01EHY-E	Panel calefactor	<b>2.150 €</b>
PAC-PH02EHY-E	Panel calefactor	<b>2.700 €</b>
PAC-PH03EHY-E	Panel calefactor	<b>2.850 €</b>
PAC-FG01S-E	Rejilla de protección lateral (2 pcs)	<b>180 €</b>
PAC-FG02S-E	Rejilla de protección lateral (2 pcs)	<b>190 €</b>
PAC-FG01B-E	Rejilla de protección trasero (1 pcs)	<b>170 €</b>
PAC-FG02B-E	Rejilla de protección trasero (1 pcs)	<b>200 €</b>
PAC-FG03B-E	Rejilla de protección trasero (1 pcs)	<b>220 €</b>

-Distancia máxima vertical 90m, excepto en las potencias P650/P1000/P1050, 60m si la exterior está por debajo de las unidades interiores. Distancia máxima total 1.000m.  
-Condiciones nominales: Refrig. 27°CBS/19°CBS exterior, 35°CBS exterior. Calef. 20°CBS interior, 7°CBS/6°CBS exterior.  
Long. tubería 7,5m, Altura 0m.  
-Compresor hermético tipo Scroll Inverter.  
-Protecciones: Presostato y sensor alta P. 4,15MPa, protección sobrecalentamiento compresor, protección sobrecorriente inverter.  
-Ventilador tipo helicoidal con máximo 80Pa de presión estática, protección por interruptor térmico.  
Disponibles unidades con tratamiento anticorrosivo para ambientes salinos (-BS). Consultar precios y disponibilidad. Para asegurar el correcto rendimiento de los equipos, en las zonas costeras y/o con calima se recomienda una inspección y una limpieza mensual o trimestral de las unidades exteriores, según las características del lugar y del grado de contaminación.  
\*Consultar la carga de refrigerante, el PCA y las TCO<sub>2</sub>eq en las especificaciones de las unidades de 1 módulo.  
\*1 Bajo condiciones EUROVENT





# Gama CITY MULTI

## Serie Y Estándar Exteriores Bomba de Calor



### Serie PUHY-P700~P900YSNW • 2 Módulos

MODELO			PUHY-P700YSNW-A1	PUHY-P750YSNW-A1	PUHY-P800YSNW-A1	PUHY-P850YSNW-A1	PUHY-P900YSNW-A1
Capacidad Nominal	Refrigeración / Calefacción	kW	80 / 88	85 / 95	90 / 100	96 / 108	101 / 113
Consumo Nominal	Refrigeración / Calefacción	kW	22,59 / 20,95	25,83 / 23,45	26,31 / 24,87	30,00 / 27,76	30,42 / 29,12
Eficiencia Energética	EER / COP / COP*1		3,54 / 4,20 / 4,48	3,29 / 4,05 / 4,31	3,42 / 4,02 / 4,29	3,20 / 3,89 / 4,16	3,32 / 3,88 / 4,15
	SEER / SCOP (EN14825)		6,63 / 4,10	6,46 / 4,05	6,48 / 3,88	6,38 / 3,86	6,41 / 3,71
Interiores Conectables	Capacidad Total de la unidad exterior		50 ~ 130%				
	Modelo / Cantidad		P15~P250 / 2~50				
Alimentación	Fases, V/Hz		3, 380~415V/50-60Hz				
Intensidad Máxima	A		52,80	58,30	63,50	69,00	74,20
Diam. Tuberías líquido/gas	mm		19,05 / 34,93	19,05 / 34,93	19,05 / 34,93	19,05 / 41,28	19,05 / 41,28
Nivel Sonoro (refrigeración/calefacción)	dB(A)		65,0/67,0	67,0/68,5	67,5/71,0	68,5/71,5	68,5/72,5
Potencia sonora (refrigeración/calefacción)	dB(A)		83,5/86,0	84,5/88,0	85,5/89,5	86,0/90,5	86,5/91,5
Módulos	PUHY-P#YNW-A		350 + 350	350 + 400	350 + 450	400 + 450	450 + 450
Kit de conexión incluido en el set			CMY-Y200VBK2	CMY-Y200VBK2	CMY-Y200VBK2	CMY-Y200VBK2	CMY-Y200VBK2
Dimensiones (Ancho x Alto x Fondo)	mm		2.480 x 1.858 x 740	2.480 x 1.858 x 740	2.480 x 1.858 x 740	2.480 x 1.858 x 740	2.480 x 1.858 x 740
Refrigerante R410A	Pre-carga Kg / PCA / TCO <sub>2</sub> eq		19,6 / 2.088 / 40,92	19,6 / 2.088 / 40,92	20,6 / 2.088 / 43,01	20,6 / 2.088 / 43,01	21,6 / 2.088 / 45,10
<b>PVR</b>			<b>31.554 €</b>	<b>33.404 €</b>	<b>36.183 €</b>	<b>38.033 €</b>	<b>40.812 €</b>

### Serie PUHY-P950~P1150YSNW • 3 Módulos

MODELO			PUHY-P950YSNW-A1	PUHY-P1000YSNW-A1	PUHY-P1050YSNW-A1	PUHY-P1100YSNW-A1	PUHY-P1150YSNW-A1
Capacidad Nominal	Refrigeración / Calefacción	kW	108 / 119,5	113 / 127	118 / 132	124 / 140	130 / 145
Consumo Nominal	Refrigeración / Calefacción	kW	30,00 / 28,38	33,13 / 31,05	36,41 / 33,08	36,79 / 34,22	40,49 / 36,25
Eficiencia Energética	EER / COP / COP*1		3,60 / 4,21 / 4,48	3,41 / 4,09 / 4,36	3,24 / 3,99 / 4,25	3,37 / 4,09 / 4,36	3,21 / 4,00 / 4,26
	SEER / SCOP (EN14825)		6,72 / 4,09	6,59 / 4,06	6,47 / 4,05	6,49 / 4,07	6,38 / 4,03
Interiores Conectables	Capacidad Total de la unidad exterior		50 ~ 130%				
	Modelo / Cantidad		P15~P250 / 2~50				
Alimentación	Fases, V/Hz		3, 380~415V/50-60Hz				
Intensidad Máxima	A		70,60	76,10	81,60	84,70	90,20
Diam. Tuberías líquido/gas	mm		19,05 / 41,28	19,05 / 41,28	19,05 / 41,28	19,05 / 41,28	19,05 / 41,28
Nivel Sonoro (refrigeración/calefacción)	dB(A)		66,0/68,0	68,0/69,5	68,5/70,5	68,5/70,0	69,0/71,0
Potencia sonora (refrigeración/calefacción)	dB(A)		84,5/87,0	85,5/88,5	86,0/89,5	86,0/88,0	86,5/90,0
Módulos	PUHY-P#YNW-A		350 + 350 + 250	400 + 350 + 250	400 + 400 + 250	400 + 350 + 350	400 + 400 + 350
Kit de conexión incluido en el set			CMY-Y300VBK3	CMY-Y300VBK3	CMY-Y300VBK3	CMY-Y300VBK3	CMY-Y300VBK3
Dimensiones (Ancho x Alto x Fondo)	mm		3.400 x 1.858 x 740	3.400 x 1.858 x 740	3.400 x 1.858 x 740	3.720 x 1.858 x 740	3.720 x 1.858 x 740
Refrigerante R410A	Pre-carga Kg / PCA / TCO <sub>2</sub> eq		26,1 / 2.088 / 54,49	26,1 / 2.088 / 54,49	26,1 / 2.088 / 54,49	29,4 / 2.088 / 61,38	29,4 / 2.088 / 61,38
<b>PVR</b>			<b>42.742 €</b>	<b>44.592 €</b>	<b>46.442 €</b>	<b>49.260 €</b>	<b>51.110 €</b>

### Serie PUHY-P1200~P1350YSNW • 3 Módulos

MODELO			PUHY-P1200YSNW-A1	PUHY-P1250YSNW-A1	PUHY-P1300YSNW-A1	PUHY-P1350YSNW-A1
Capacidad Nominal	Refrigeración / Calefacción	kW	136 / 150	140 / 156,5	146 / 163	150 / 168
Consumo Nominal	Refrigeración / Calefacción	kW	44,29 / 38,36	44,30 / 40,12	45,06 / 41,90	45,18 / 43,29
Eficiencia Energética	EER / COP / COP*1		3,07 / 3,91 / 4,17	3,16 / 3,90 / 4,16	3,24 / 3,89 / 4,15	3,32 / 3,88 / 4,15
	SEER / SCOP (EN14825)		6,29 / 4,01	6,30 / 3,91	6,32 / 3,81	6,34 / 3,71
Interiores Conectables	Capacidad Total de la unidad exterior		50 ~ 130%			
	Modelo / Cantidad		P15~P250 / 3~50			
Alimentación	Fases, V/Hz		3, 380~415V/50-60Hz			
Intensidad Máxima	A		95,70	100,90	106,10	111,30
Diam. Tuberías líquido/gas	mm		19,05 / 41,28	19,05 / 41,28	19,05 / 41,28	19,05 / 41,28
Nivel Sonoro (refrigeración/calefacción)	dB(A)		70,0/72,0	70,0/73,0	70,0/73,5	70,5/74,5
Potencia sonora (refrigeración/calefacción)	dB(A)		87,5/91,0	87,5/92,0	88,0/92,5	88,5/93,5
Módulos	PUHY-P#YNW-A		400 + 400 + 400	450 + 400 + 400	450 + 450 + 400	450 + 450 + 450
Kit de conexión incluido en el set			CMY-Y300VBK3	CMY-Y300VBK3	CMY-Y300VBK3	CMY-Y300VBK3
Dimensiones (Ancho x Alto x Fondo)	mm		3.720 x 1.858 x 740	3.720 x 1.858 x 740	3.720 x 1.858 x 740	3.720 x 1.858 x 740
Refrigerante R410A	Pre-carga Kg / PCA / TCO <sub>2</sub> eq		29,4 / 2.088 / 61,38	30,4 / 2.088 / 63,47	31,4 / 2.088 / 65,56	32,4 / 2.088 / 67,65
<b>PVR</b>			<b>52.960 €</b>	<b>55.739 €</b>	<b>58.518 €</b>	<b>61.297 €</b>



# Gama CITY MULTI

## Serie Y HIGH COP Exteriores Bomba de Calor



AIRE ACONDICIONADO



### Serie PUHY-EP200~300YNW • 1 Módulo

MODELO			PUHY-EP200YNW-A1	PUHY-EP250YNW-A1	PUHY-EP300YNW-A1
Capacidad Nominal	Refrigeración / Calefacción	kW	22,4 / 25	28 / 31,5	33,5 / 37,5
Consumo Nominal	Refrigeración / Calefacción	kW	4,47 / 4,97	6,55 / 7,00	7,73 / 8,06
Eficiencia Energética	EER / COP / COP*1		5,01 / 5,03 / 5,22	4,27 / 4,50 / 4,75	4,33 / 4,65 / 4,95
	SEER / SCOP (EN14825)		7,76 / 4,45	7,51 / 4,31	7,26 / 4,22
Interiores Conectables	Capacidad Total de la unidad exterior		50 ~ 130%		
	Modelo / Cantidad		P15~P250 / 1~17	P15~P250 / 1~21	P15~P250 / 1~26
Alimentación	Fases, V/Hz		3, 380~415V/50-60Hz		
Intensidad Máxima	A		16,10	16,40	20,30
Diam. Tuberías líquido/gas	mm		9,52 / 22,2	9,52 (12,7 si long >= 90 m) / 22,2	9,52 (12,7 si long >= 40 m) / 28,58
Nivel Sonoro (refrigeración/calefacción)	dB(A)		58,0/59,0	60,0/61,0	61,0/64,5
Potencia sonora (refrigeración/calefacción)	dB(A)		75,0/78,0	78,0/80,0	80,0/83,5
Ventilador	Caudal de aire	m³/min	170	185	240
	Potencia	kW	0,92 x 1	0,92 x 1	0,92 x 1
Compresor	Potencia	kW	5,6	7	7,9
Refrigerante R410A	Pre-carga Kg / PCA / TCO <sub>2</sub> eq		6,5 / 2.088 / 13,57	6,5 / 2.088 / 13,57	6,5 / 2.088 / 13,57
Dimensiones (Ancho x Alto x Fondo)	mm		920 x 1.858 x 740	920 x 1.858 x 740	920 x 1.858 x 740
Peso	kg		231	231	235
Rango de operación (refr/calef)	°C		-5 ~ +52Ts / -20 ~ +15,5Th		
<b>PVR</b>			<b>11.676 €</b>	<b>14.462 €</b>	<b>17.433 €</b>

### Serie PUHY-EP350~500YNW • 1 Módulo

MODELO			PUHY-EP350YNW-A1	PUHY-EP400YNW-A1	PUHY-EP450YNW-A1	PUHY-EP500YNW-A1
Capacidad Nominal	Refrigeración / Calefacción	kW	40 / 45	45 / 50	50 / 56	56 / 63
Consumo Nominal	Refrigeración / Calefacción	kW	9,97 / 9,91	12,39 / 11,90	13,85 / 13,65	16,56 / 15,94
Eficiencia Energética	EER / COP / COP*1		4,01 / 4,54 / 4,83	3,63 / 4,20 / 4,49	3,61 / 4,10 / 4,39	3,38 / 3,95 / 4,19
	SEER / SCOP (EN14825)		7,03 / 4,40	7,02 / 4,28	7,07 / 4,17	6,55 / 4,02
Interiores Conectables	Capacidad Total de la unidad exterior		50 ~ 130%			
	Modelo / Cantidad		P15~P250 / 1~30	P15~P250 / 1~34	P15~P250 / 1~39	P15~P250 / 1~43
Alimentación	Fases, V/Hz		3, 380~415V/50-60Hz			
Intensidad Máxima	A		24,10	28,20	33,70	40,80
Diam. Tuberías líquido/gas	mm		12,7 / 28,58	12,7 / 28,58	15,88 / 28,58	15,88 / 28,58
Nivel Sonoro (refrigeración/calefacción)	dB(A)		62,0/63,5	65,0/65,5	65,5/69,5	63,5/66,5
Potencia sonora (refrigeración/calefacción)	dB(A)		80,5/82,5	82,5/84,5	83,5/88,5	82,0/85,5
Ventilador	Caudal de aire	m³/min	270	270	305	365
	Potencia	kW	0,46 x 2	0,46 x 2	0,46 x 2	0,92 x 2
Compresor	Potencia	kW	9,8	10,9	12,4	13,3
Refrigerante R410A	Pre-carga Kg / PCA / TCO <sub>2</sub> eq		9,8 / 2.088 / 20,46	10,8 / 2.088 / 22,55	10,8 / 2.088 / 22,55	10,8 / 2.088 / 22,55
Dimensiones (Ancho x Alto x Fondo)	mm		1.240 x 1.858 x 740	1.240 x 1.858 x 740	1.240 x 1.858 x 740	1.750 x 1.858 x 740
Peso	kg		285	305	305	342
Rango de operación (refr/calef)	°C		-5 ~ +52Ts / -20 ~ +15,5Th			
<b>PVR</b>			<b>19.660 €</b>	<b>22.893 €</b>	<b>25.036 €</b>	<b>27.822 €</b>

CITY MULTI

#### OPCIONALES

PAC-PH01EHY-E	Panel calefactor	2.150 €
PAC-PH02EHY-E	Panel calefactor	2.700 €
PAC-PH03EHY-E	Panel calefactor	2.850 €
PAC-FG01S-E	Panel de protección lateral (2 pcs)	180 €
PAC-FG02S-E	Panel de protección lateral (2 pcs)	190 €
PAC-FG01B-E	Panel de protección trasero (1 pcs)	170 €
PAC-FG02B-E	Panel de protección trasero (1 pcs)	200 €
PAC-FG03B-E	Panel de protección trasero (1 pcs)	220 €

-Distancia máxima vertical 90m, excepto en las potencias P650/P1000/P1050, 60m si la exterior está por debajo de las unidades interiores. Distancia máxima total 1.000m.

-Condiciones nominales: Refrig. 27°CBS/19°CBS interior, 35°CBS exterior. Calef. 20°CBS interior, 7°CBS/6°CBS exterior. Long. tubería 7,5m, Altura 0m.

-Compresor hermético tipo Scroll Inverter.

-Protecciones: Presostato y sensor alta P. 4,15MPa, protección sobrecalentamiento compresor, protección sobrecorriente inverter.

-Ventilador tipo helicoidal con máximo 80Pa de presión estática, protección por interruptor térmico.

-Disponibles unidades con tratamiento anticorrosivo para ambientes salinos (-BS). Consultar precios y disponibilidad. Para asegurar el correcto rendimiento de los equipos, en las zonas costeras y/o con calima se recomienda una inspección y una limpieza mensual o trimestral de las unidades exteriores, según las características del lugar y del grado de contaminación.

\*Consultar la carga de refrigerante, el PCA y las TCO<sub>2</sub>eq en las especificaciones de las unidades de 1 módulo.

\*1 Bajo condiciones EUROVENT



### Serie PUHY-EP400~650YSNW • 2 Módulos

MODELO		PUHY-EP400YSNW-A1	PUHY-EP450YSNW-A1	PUHY-EP500YSNW-A1	PUHY-EP550YSNW-A1	PUHY-EP600YSNW-A1	PUHY-EP650YSNW-A1
Capacidad Nominal	Refrigeración / Calefacción	kW 45 / 50	50 / 56	56 / 63	63 / 69	69 / 76,5	73 / 81,5
Consumo Nominal	Refrigeración / Calefacción	kW 9,27 / 10,26	11,21 / 12,20	13,52 / 14,44	15,10 / 15,54	16,42 / 16,96	19,46 / 19,49
Eficiencia Energética	EER / COP / COP*1	4,85 / 4,87 / 5,06	4,46 / 4,59 / 4,81	4,14 / 4,36 / 4,60	4,17 / 4,44 / 4,71	4,20 / 4,51 / 4,80	3,75 / 4,18 / 4,45
	SEER / SCOP (EN14825)	7,90 / 4,33	7,70 / 4,24	7,57 / 4,18	7,38 / 4,14	7,24 / 4,10	7,06 / 4,16
Interiores Conectables		50 ~ 130%					
Modelo / Cantidad		P15~P250 / 1~34	P15~P250 / 1~39	P15~P250 / 1~43	P15~P250 / 2~47	P15~P250 / 2~50	
Alimentación		Fases, V/Hz 3, 380~415V/50-60Hz					
Intensidad Máxima	A	32,20	32,50	32,80	36,70	40,60	44,60
Diam. Tuberías líquido/gas	mm	12,7 / 28,58	15,88 / 28,58	15,88 / 28,58	15,88 / 28,58	15,88 / 28,58	15,88 / 28,58
Nivel Sonoro (refrigeración/calefacción)	dB(A)	61,0 / 62,0	62,0 / 63,0	63,0 / 64,0	63,5 / 66,0	64,0 / 67,5	66,5 / 67,0
Potencia sonora (refrigeración/calefacción)	dB(A)	78,0 / 81,0	80,0 / 82,0	81,0 / 93,0	82,0 / 85,0	83,0 / 86,5	84,0 / 86,0
Módulos*	PUHY-EP#YNW-A	200 + 200	250 + 200	250 + 250	300 + 250	300 + 300	400 + 250
Kit de conexión incluido en el set		CMY-Y100VBK3	CMY-Y100VBK3	CMY-Y100VBK3	CMY-Y100VBK3	CMY-Y100VBK3	CMY-Y100VBK3
Dimensiones (Ancho x Alto x Fondo)		mm 1.840 x 1.858 x 740	1.840 x 1.858 x 740	1.840 x 1.858 x 740	1.840 x 1.858 x 740	1.840 x 1.858 x 740	2.160 x 1.858 x 740
Refrigerante R410A Pre-carga Kg / PCA / TCO <sub>2</sub> eq		13 / 2.088 / 27,14	13 / 2.088 / 27,14	13 / 2.088 / 27,14	13 / 2.088 / 27,14	13 / 2.088 / 27,14	17,3 / 2.088 / 36,12
<b>PVR</b>		<b>23.535 €</b>	<b>26.321 €</b>	<b>29.107 €</b>	<b>32.078 €</b>	<b>35.049 €</b>	<b>37.538 €</b>

### Serie PUHY-EP700~900YSNW • 2 Módulos

MODELO		PUHY-EP700YSNW-A1	PUHY-EP750YSNW-A1	PUHY-EP800YSNW-A1	PUHY-EP850YSNW-A1	PUHY-EP900YSNW-A1
Capacidad Nominal	Refrigeración / Calefacción	kW 80 / 88	85 / 95	90 / 100	96 / 108	101 / 113
Consumo Nominal	Refrigeración / Calefacción	kW 20,61 / 20,00	23,03 / 22,51	24,52 / 24,03	27,35 / 26,86	28,85 / 28,46
Eficiencia Energética	EER / COP / COP*1	3,88 / 4,40 / 4,68	3,69 / 4,22 / 4,50	3,67 / 4,16 / 4,44	3,51 / 4,02 / 4,30	3,50 / 3,97 / 4,25
	SEER / SCOP (EN14825)	6,92 / 4,26	6,91 / 4,20	6,94 / 4,21	6,97 / 4,16	6,99 / 4,15
Interiores Conectables		50 ~ 130%				
Modelo / Cantidad		P15~P250 / 2~50				
Alimentación		Fases, V/Hz 3, 380~415V/50-60Hz				
Intensidad Máxima	A	48,20	52,30	57,80	61,90	67,40
Diam. Tuberías líquido/gas	mm	19,05 / 34,93	19,05 / 34,93	19,05 / 34,93	19,05 / 41,28	19,05 / 41,28
Nivel Sonoro (refrigeración/calefacción)	dB(A)	65,0/66,5	67,0/67,5	67,5/70,5	68,5/71,0	68,5/72,5
Potencia sonora (refrigeración/calefacción)	dB(A)	83,5/85,5	84,5/86,5	85,5/89,5	86,0/90,0	86,5/91,5
Módulos	PUHY-EP#YNW-A	350 + 350	400 + 350	450 + 350	450 + 400	450 + 450
Kit de conexión incluido en el set		CMY-Y200VBK2	CMY-Y200VBK2	CMY-Y200VBK2	CMY-Y200VBK2	CMY-Y200VBK2
Dimensiones (Ancho x Alto x Fondo)		mm 2.480 x 1.858 x 740	2.480 x 1.858 x 740	2.480 x 1.858 x 740	2.480 x 1.858 x 740	2.480 x 1.858 x 740
Refrigerante R410A Pre-carga Kg / PCA / TCO <sub>2</sub> eq		19,6 / 2.088 / 40,92	20,6 / 2.088 / 43,01	20,6 / 2.088 / 43,01	21,6 / 2.088 / 45,10	21,6 / 2.088 / 45,10
<b>PVR</b>		<b>39.536 €</b>	<b>42.769 €</b>	<b>44.912 €</b>	<b>48.145 €</b>	<b>50.288 €</b>

#### OPCIONALES

PAC-PH01EHY-E	Panel calefactor	2.150 €
PAC-PH02EHY-E	Panel calefactor	2.700 €
PAC-PH03EHY-E	Panel calefactor	2.850 €
PAC-FG01S-E	Panel de protección lateral (2 pcs)	180 €
PAC-FG02S-E	Panel de protección lateral (2 pcs)	190 €
PAC-FG01B-E	Panel de protección trasero (1 pcs)	170 €
PAC-FG02B-E	Panel de protección trasero (1 pcs)	200 €
PAC-FG03B-E	Panel de protección trasero (1 pcs)	220 €

-Distancia máxima vertical 90m, excepto en las potencias P650/P1000/P1050, 60m si la exterior está por debajo de las unidades interiores. Distancia máxima total 1.000m.  
 -Condiciones nominales: Refrig. 27°CBS/19°CBS interior, 35°CBS exterior. Calef. 20°CBS interior, 7°CBS/6°CBS exterior. Long. tubería 7,5m, Altura 0m.  
 -Compresor hermético tipo Scroll Inverter.  
 -Protecciones: Presostato y sensor alta P. 4,15MPa, protección sobre calentamiento compresor, protección sobrecorriente inverter.  
 -Ventilador tipo helicoidal con máximo 80Pa de presión estática, protección por interruptor térmico.  
 -Disponibles unidades con tratamiento anticorrosivo para ambientes salinos (-BS). Consultar precios y disponibilidad. Para asegurar el correcto rendimiento de los equipos, en las zonas costeras y/o con calma se recomienda una inspección y una limpieza mensual o trimestral de las unidades exteriores, según las características del lugar y del grado de contaminación.  
 \*Consultar la carga de refrigerante, el PCA y las TCO<sub>2</sub>eq en las especificaciones de las unidades de 1 módulo.  
 \*1 Bajo condiciones EUROVENT



# Gama CITY MULTI

## Serie Y HIGH COP Exteriores Bomba de Calor



### Serie PUHY-EP950~1150YSNW • 3 Módulos

MODELO			PUHY-EP950YSNW-A1	PUHY-EP1000YSNW-A1	PUHY-EP1050YSNW-A1	PUHY-EP1100YSNW-A1	PUHY-EP1150YSNW-A1	
Capacidad Nominal	Refrigeración / Calefacción	kW	108 / 119,5	113 / 127	118 / 132	124 / 140	130 / 145	
Consumo Nominal	Refrigeración / Calefacción	kW	27,34 / 27,22	29,73 / 29,81	32,24 / 31,88	33,06 / 32,71	35,81 / 34,77	
Eficiencia Energética	EER / COP / COP*1		3,95 / 4,39 / 4,66	3,80 / 4,26 / 4,53	3,66 / 4,14 / 4,41	3,75 / 4,28 / 4,56	3,63 / 4,17 / 4,45	
	SEER / SCOP (EN14825)		7,09 / 4,24	7,06 / 4,20	7,04 / 4,15	6,89 / 4,22	6,87 / 4,19	
Interiores Conectables		Capacidad Total de la unidad exterior	50 ~ 130%					
		Modelo / Cantidad	P15~P250 / 2~50			P15~P250 / 3~50		
Alimentación	Fases, V/Hz		3, 380~415V/50-60Hz					
Intensidad Máxima	A		64,60	68,70	72,80	76,40	80,50	
Diam. Tuberías líquido/gas	mm		19,05 / 41,28	19,05 / 41,28	19,05 / 41,28	19,05 / 41,28	19,05 / 41,28	
Nivel Sonoro (refrigeración/calefacción)	dB(A)		66,0/67,5	68,0/68,5	68,5/69,0	68,5/69,0	69,0/69,5	
Potencia sonora (refrigeración/calefacción)	dB(A)		84,5/86,5	85,5/87,5	86,0/88,0	86,0/89,0	86,5/88,5	
Módulos	PUHY-EP#YNW-A		350 + 350 + 250	400 + 350 + 250	400 + 400 + 250	400 + 350 + 350	400 + 400 + 350	
Kit de conexión incluido en el set			CMY-Y300VBK3	CMY-Y300VBK3	CMY-Y300VBK3	CMY-Y300VBK3	CMY-Y300VBK3	
Dimensiones (Ancho x Alto x Fondo)	mm		3.400 x 1.858 x 740	3.400 x 1.858 x 740	3.400 x 1.858 x 740	3.720 x 1.858 x 740	3.720 x 1.858 x 740	
Refrigerante R410A	Pre-carga Kg / PCA / TCO <sub>2</sub> eq		26,1 / 2.088 / 54,49	27,1 / 2.088 / 56,58	28,1 / 2.088 / 58,67	30,4 / 2.088 / 63,48	31,4 / 2.088 / 65,56	
<b>PVR</b>			<b>54.185 €</b>	<b>57.418 €</b>	<b>60.651 €</b>	<b>62.616 €</b>	<b>65.849 €</b>	

### Serie PUHY-EP1200~1350YSNW • 3 Módulos

MODELO			PUHY-EP1200YSNW-A1	PUHY-EP1250YSNW-A1	PUHY-EP1300YSNW-A1	PUHY-EP1350YSNW-A1
Capacidad Nominal	Refrigeración / Calefacción	kW	136 / 150	140 / 156,5	146 / 163	150 / 168
Consumo Nominal	Refrigeración / Calefacción	kW	38,63 / 36,85	39,88 / 38,83	41,71 / 40,75	42,85 / 42,31
Eficiencia Energética	EER / COP		3,52 / 4,07 / 4,35	3,51 / 4,03 / 4,32	3,50 / 4,00 / 4,28	3,50 / 3,97 / 4,25
	SEER / SCOP (EN14825)		6,87 / 4,15	6,88 / 4,16	6,90 / 4,16	6,91 / 4,15
Interiores Conectables		Capacidad Total de la unidad exterior	50 ~ 130%			
		Modelo / Cantidad	P15~P250 / 3~50			
Alimentación	Fases, V/Hz		3, 380~415V/50-60Hz			
Intensidad Máxima	A		84,60	90,10	95,60	101,10
Diam. Tuberías líquido/gas	mm		19,05 / 41,28	19,05 / 41,28	19,05 / 41,28	19,05 / 41,28
Nivel Sonoro (refrigeración/calefacción)	dB(A)		70,0/70,5	70,0/72,0	70,0/73,5	70,5/74,5
Potencia sonora (refrigeración/calefacción)	dB(A)		87,5/89,5	87,5/91,0	88,0/92,5	88,5/93,5
Módulos	PUHY-EP#YNW-A		400 + 400 + 400	450 + 400 + 400	450 + 450 + 400	450 + 450 + 450
Kit de conexión incluido en el set			CMY-Y300VBK3	CMY-Y300VBK3	CMY-Y300VBK3	CMY-Y300VBK3
Dimensiones (Ancho x Alto x Fondo)	mm		3.720 x 1.858 x 740	3.720 x 1.858 x 740	3.720 x 1.858 x 740	3.720 x 1.858 x 740
Refrigerante R410A	Pre-carga Kg / PCA / TCO <sub>2</sub> eq		32,4 / 2.088 / 67,65	32,4 / 2.088 / 67,65	32,4 / 2.088 / 67,65	32,4 / 2.088 / 67,65
<b>PVR</b>			<b>69.082 €</b>	<b>71.225 €</b>	<b>73.368 €</b>	<b>75.511 €</b>

#### OPCIONALES

PAC-PH01EHY-E	Panel calefactor	2.150 €
PAC-PH02EHY-E	Panel calefactor	2.700 €
PAC-PH03EHY-E	Panel calefactor	2.850 €
PAC-FG01S-E	Panel de protección lateral (2 pcs)	180 €
PAC-FG02S-E	Panel de protección lateral (2 pcs)	190 €
PAC-FG01B-E	Panel de protección trasero (1 pcs)	170 €
PAC-FG02B-E	Panel de protección trasero (1 pcs)	200 €
PAC-FG03B-E	Panel de protección trasero (1 pcs)	220 €

-Distancia máxima vertical 90m, excepto en las potencias P650/P1000/P1050, 60m si la exterior está por debajo de las unidades interiores. Distancia máxima total 1.000m.  
 -Condiciones nominales: Refrig. 27°CBS/19°CBS interior, 35°CBS exterior. Calif. 20°CBS interior, 7°CBS/6°CBS exterior. Long. tubería 7,5m, Altura 0m.  
 -Compresor hermético tipo Scroll Inverter.  
 -Protecciones: Presostato y sensor alta P. 4,15MPa, protección sobrecalentamiento compresor, protección sobrecorriente inverter.  
 -Ventilador tipo helicoidal con máximo 80Pa de presión estática, protección por interruptor térmico.  
 -Disponibles unidades con tratamiento anticorrosivo para ambientes salinos (-BS). Consultar precios y disponibilidad. Para asegurar el correcto rendimiento de los equipos, en las zonas costeras y/o con calima se recomienda una inspección y una limpieza mensual o trimestral de las unidades exteriores, según las características del lugar y del grado de contaminación.  
 \*Consultar la carga de refrigerante, el PCA y las TCO<sub>2</sub>eq en las especificaciones de las unidades de 1 módulo.  
 \*1 Bajo condiciones EUROVENT



## Serie Zubadan

Como empresa líder en el sector del aire acondicionado, Mitsubishi Electric se enorgullece en presentar el sistema de bomba de calor ZUBADAN para City Multi; el cual es capaz de conseguir altos rendimientos energéticos incluso a temperaturas exteriores bajas. ZUBADAN proviene de ZUBA, diminutivo de “zubato” que en japonés significa rápido, y DAN que se traduce como calentamiento.



**ZUBADAN**



### Rango de funcionamiento más amplio

El rango de temperatura de funcionamiento de la serie Zubadan es el más amplio del mercado, con lo que se convierte en la solución ideal para temperaturas extremas de hasta -25°C (modo calefacción).

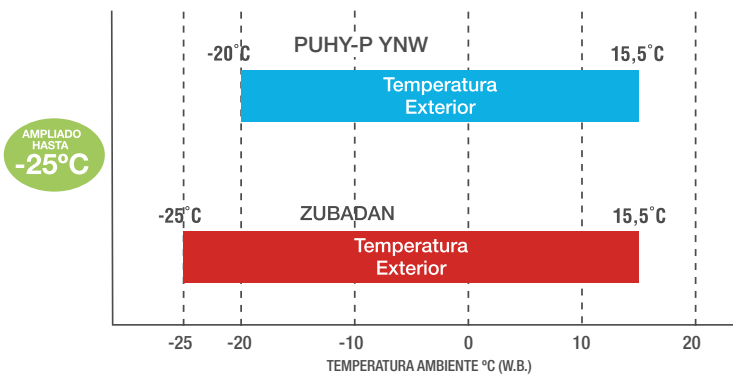

### Rendimiento calorífico garantizado

La serie Zubadan de bomba de calor, garantiza el 100% de potencia en calefacción en temperaturas exteriores extremas. Es decir, si comparamos un régimen de trabajo a temperaturas bajo cero (y hasta -15°C), con las unidades exteriores Zubadan se puede garantizar el 100% de capacidad, incluso con potencias inferiores a las unidades estándar u otras del mercado, con lo que el ahorro es evidente.

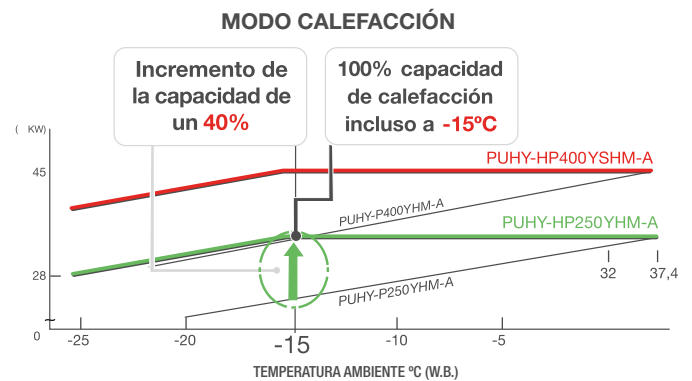

### Tiempo de puesta en marcha

Con la serie ZUBADAN tras 20 minutos después del inicio de funcionamiento, la capacidad calorífica se eleva hasta un 40% más respecto los modelos convencionales, garantizando el mejor confort a los usuarios.

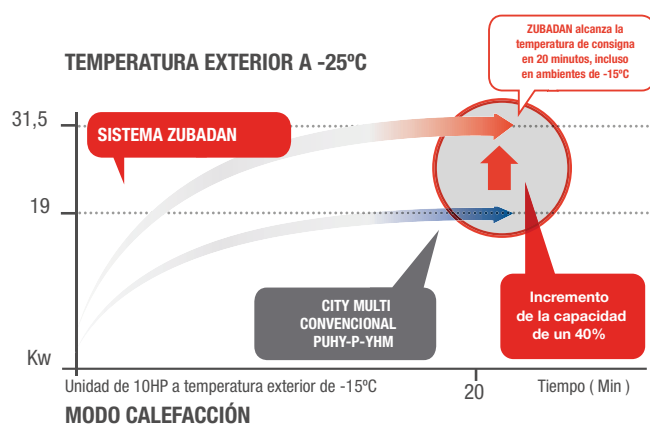

### El secreto: Flash Injection Circuit

Uno de los factores claves de las unidades cuyo diseño incluye el Flash Injection Circuit, es que pueden proporcionar la cantidad óptima de refrigerante al sistema vía el compresor, por un puerto de inyección diseñado especialmente para asegurar un funcionamiento estable. Es decir, el sistema permite un tiempo de arranque rápido y calefacción continua; aún en condiciones ambientales bajas.

### Diagrama entálpico

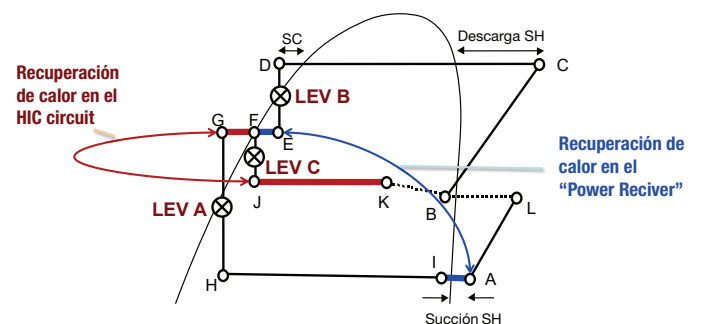



# Gama CITY MULTI

## Serie Y ZUBADAN Exteriores Bomba de Calor



### Serie PUHY-HP200~250YHM • 1 Módulo

MODELO			PUHY-HP200YHM-A	PUHY-HP250YHM-A
Capacidad Nominal	Refrigeración / Calefacción	kW	22,4 / 25	28 / 31,5
Consumo Nominal	Refrigeración / Calefacción	kW	6,4 / 6,52	9,06 / 8,94
Eficiencia Energética	EER / COP		3,5 / 3,83	3,09 / 3,52
	SEER / SCOP (EN14825)		6,15 / 3,92	5,72 / 3,68
Interiores Conectables	Capacidad Total de la unidad exterior		50 ~ 130%	
	Modelo / Cantidad		P15 ~ P250 / 1~17	P15 ~ P250 / 1~21
Alimentación	Fases, V/Hz		3, 380~415V/50-60Hz	
Intensidad Máxima	A		10,80	15,20
Diam. Tuberías líquido/gas	mm		12,7/19,05	12,7/22,2
Nivel Sonoro	dB(A)		56	57
Ventilador	Caudal de aire	m³/min	225	225
	Potencia	kW	0,92	0,92
Compresor	Potencia	kW	5,3	6,7
Refrigerante R410A	Pre-carga Kg / PCA / TCO <sub>2</sub> eq		9,0 / 2.088 / 18,8	9,0 / 2.088 / 18,8
Dimensiones (Ancho x Alto x Fondo)	mm		920 x 1.710 x 760	
Peso	kg		220	220
Rango de operación (refr/calef)	°C		-5 ~ +43 Ts / -25 ~ +15,5 Th	
<b>PVR</b>			<b>13.133 €</b>	<b>16.389 €</b>

### Serie PUHY-HP400~500YSHM • 2 Módulos

MODELO			PUHY-HP400YSHM-A	PUHY-HP500YSHM-A
Capacidad Nominal	Refrigeración / Calefacción	kW	45 / 50	56 / 63
Consumo Nominal	Refrigeración / Calefacción	kW	12,86 / 13,35	18,16 / 18,04
Eficiencia Energética	EER / COP		3,49 / 3,74	3,08 / 3,49
	Capacidad Total		50 ~ 130%	
Interiores Conectables	Modelo / Cantidad		P15 ~ P250 / 1~34	P15 ~ P250 / 1~43
	Alimentación	Fases, V/Hz	3, 380~415V/50-60Hz	
Intensidad Máxima	A		21,70	30,60
Diam. Tuberías líquido/gas	mm		15,88/28,58	15,88/28,58
Nivel Sonoro	dB(A)		59	60
Módulos*	PUHY-HP#YHM-A		200+200	250+250
Kit de conexión incluido en el set			CMY-Y100VBK2-3	CMY-Y100VBK2-3
Dimensiones (Ancho x Alto x Fondo)	mm		1.840 x 1.710 x 760	
Peso	kg		440	440
<b>PVR</b>			<b>26.449 €</b>	<b>32.961 €</b>

-Distancia máxima vertical 50m, 40m si la exterior está por debajo de las interiores. Distancia máxima total 300m.  
 -Condiciones nominales: Refrig. 27°CBS/19°CBS interior, 35°CBS exterior. Calef. 20°CBS interior, 7°CBS/6°CBS exterior.  
 Long. tubería 7,5m, Altura 0m.  
 -Compresor hermético tipo Scroll Inverter.  
 -Protecciones: Presostato y sensor alta P. 4,15MPa, protección sobrecalentamiento compresor, protección sobrecorriente inverter.  
 -Ventilador tipo helicoidal con máximo 60Pa de presión estática, protección por interruptor térmico.  
 -Disponibles unidades con tratamiento anticorrosivo para ambientes salinos (-BS). Consultar precios y disponibilidad.  
 Para asegurar el correcto rendimiento de los equipos, en las zonas costeras y/o con calima se recomienda una inspección y una limpieza mensual o trimestral de las unidades exteriores, según las características del lugar y del grado de contaminación.  
 \*Consultar la carga de refrigerante, el PCA y las TCO<sub>2</sub>eq en las especificaciones de las unidades de 1 módulo.

#### OPCIONALES

PAC-KBU90MH-E	Kit de presión para incrementar la distancia vertical hasta 90m	<b>315 €</b>
---------------	---	--------------



# Gama CITY MULTI

## Serie R2 Estándar Exteriores Recuperación de Calor



### PURY-P200~300YNW • 1 Módulo

MODELO			PURY-P200YNW-A1	PURY-P250YNW-A1	PURY-P300YNW-A1
Capacidad Nominal	Refrigeración / Calefacción	kW	22,4 / 25	28 / 31,5	33,5 / 37,5
Consumo Nominal	Refrigeración / Calefacción	kW	5,27 / 5,33	7,25 / 7,42	8,98 / 9,54
Eficiencia Energética	EER / COP / COP*1		4,25 / 4,69 / 5,03	3,86 / 4,24 / 4,50	3,73 / 3,93 / 4,17
	SEER / SCOP (EN14825)		7,47 / 3,96	6,94 / 4,05	6,62 / 3,81
Interiores Conectables	Capacidad Total de la unidad exterior		50 ~ 150%		
	Modelo / Cantidad		P15~P250 / 1~20	P15~P250 / 1~25	P15~P250 / 1~30
Alimentación	Fases, V/Hz		3, 380~415V/50-60Hz		
Intensidad Máxima	A		16,1	17,8	22,7
Diam. Tuberías líquido/gas	mm		15,88 / 19,05	19,05 / 22,2	19,05 / 22,2
Nivel Sonoro (refrigeración/calefacción)	dB(A)		59,0/59,0	60,5/61,0	61,0/67,0
Potencia sonora (refrigeración/calefacción)	dB(A)		76,0/78,0	78,5/80,0	80,0/86,5
Ventilador	Caudal de aire	m³/min	170	185	240
	Potencia	kW	0,92 x 1	0,92 x 1	0,92 x 1
Compresor	Potencia	kW	5,6	7	7,9
Refrigerante R410A	Pre-carga Kg / PCA / TCO <sub>2</sub> eq		5,2 / 2.088 / 10,85	5,2 / 2.088 / 10,85	5,2 / 2.088 / 10,85
Dimensiones (Ancho x Alto x Fondo)	mm		920 x 1.858 x 740	920 x 1.858 x 740	920 x 1.858 x 740
Peso	kg		229	229	231
Rango de operación (refr/calef)	°C		-5 ~ +52Ts / -20 ~ +15,5Th		
<b>PVR</b>			<b>11.743 €</b>	<b>13.169 €</b>	<b>16.106 €</b>

### PURY-P350~550YNW • 1 Módulo

MODELO			PURY-P350YNW-A1	PURY-P400YNW-A1	PURY-P450YNW-A1	PURY-P500YNW-A1	PURY-P550YNW-A1
Capacidad Nominal	Refrigeración / Calefacción	kW	40 / 45	45 / 50	50 / 56	56 / 63	63 / 69
Consumo Nominal	Refrigeración / Calefacción	kW	10,98 / 11,13	14,61 / 13,77	14,83 / 15,42	18,54 / 17,50	22,18 / 20,29
Eficiencia Energética	EER / COP / COP*1		3,64 / 4,04 / 4,31	3,08 / 3,63 / 3,86	3,37 / 3,63 / 4,01	3,02 / 3,60 / 3,87	2,84 / 3,40 / 3,69
	SEER / SCOP (EN14825)		6,60 / 3,72	6,31 / 4,10	6,40 / 4,03	6,32 / 4,05	6,06 / 4,05
Interiores Conectables	Capacidad Total de la unidad exterior		50 ~ 150%				
	Modelo / Cantidad		P15~P250 / 1~35	P15~P250 / 1~40	P15~P250 / 1~45	P15~P250 / 1~50	P15~P250 / 2~50
Alimentación	Fases, V/Hz		3, 380~415V/50-60Hz				
Intensidad Máxima	A		27,6	35,1	37,1	43,2	47,5
Diam. Tuberías líquido/gas	mm		19,05 / 28,58	22,2 / 28,58	22,2 / 28,58	22,2 / 28,58	22,2 (28,58 si long>=65m) / 28,58
Nivel Sonoro (refrigeración/calefacción)	dB(A)		62,5/64,0	65,0/69,0	65,5/70,0	63,5/64,5	66,0/70,0
Potencia sonora (refrigeración/calefacción)	dB(A)		81,0/83,0	83,0/88,0	83,0/89,0	82,0/84,0	83,5/89,0
Ventilador	Caudal de aire	m³/min	250	315	315	295	410
	Potencia	kW	0,46 x 2	0,46 x 2	0,46 x 2	0,92 x 2	0,92 x 2
Compresor	Potencia	kW	10,2	10,9	12,4	13	14,3
Refrigerante R410A	Pre-carga Kg / PCA / TCO <sub>2</sub> eq		8 / 2.088 / 16,70	8 / 2.088 / 16,70	10,8 / 2.088 / 22,55	10,8 / 2.088 / 22,55	10,8 / 2.088 / 22,55
Dimensiones (Ancho x Alto x Fondo)	mm		1.240 x 1.858 x 740	1.240 x 1.858 x 740	1.240 x 1.858 x 740	1.750 x 1.858 x 740	1.750 x 1.858 x 740
Peso	kg		273	273	293	337	337
Rango de operación (refr/calef)	°C		-5 ~ +52Ts / -20 ~ +15,5Th				
<b>PVR</b>			<b>19.321 €</b>	<b>21.796 €</b>	<b>24.620 €</b>	<b>26.427 €</b>	<b>29.490 €</b>

-Distancia máxima vertical 90m, 60m si la exterior está por debajo de las unidades interiores.  
 -Distancia máxima total en el caso de 10m entre Exterior y BC: 550m (P200~P300), 600m (P350~550 módulo individual), 750m (P400~P600), 800m (P650), 1.000m (P700~P1100). Otros casos consultar documentación técnica.  
 -Condiciones nominales: Refrig. 27°CBS/19°CBH interior, 35°CBS exterior. Calef. 20°CBS interior, 7°CBS/6°CBH exterior. Long. tubería 7,5m, Altura 0m.  
 -Compresor hermético tipo Scroll Inverter.  
 -Protecciones: Presostato y sensor alta P. 4,15MPa, protección sobrecalentamiento compresor, protección sobrecorriente inverter.  
 -Ventilador tipo helicoidal con máximo 80Pa de presión estática, protección por interruptor térmico.  
 -Disponibles unidades con tratamiento anticorrosivo para ambientes salinos (-BS). Consultar precios y disponibilidad.  
 Para asegurar el correcto rendimiento de los equipos, en las zonas costeras y/o con calima se recomienda una inspección y una limpieza mensual o trimestral de las unidades exteriores, según las características del lugar y del grado de contaminación.  
 \*Consultar la carga de refrigerante, el PCA y las TCO<sub>2</sub>eq en las especificaciones de las unidades de 1 módulo.  
 \*1 Bajo condiciones EUROVENT

#### OPCIONALES

PAC-PH01EHY-E	Panel calefactor	<b>2.150 €</b>
PAC-PH02EHY-E	Panel calefactor	<b>2.700 €</b>
PAC-PH03EHY-E	Panel calefactor	<b>2.850 €</b>
PAC-FG01S-E	Panel de protección lateral (2 pcs)	<b>180 €</b>
PAC-FG02S-E	Panel de protección lateral (2 pcs)	<b>190 €</b>
PAC-FG01B-E	Panel de protección trasero (1 pcs)	<b>170 €</b>
PAC-FG02B-E	Panel de protección trasero (1 pcs)	<b>200 €</b>
PAC-FG03B-E	Panel de protección trasero (1 pcs)	<b>220 €</b>



## PURY-P400~700YSNW • 2 Módulos

MODELO		PURY- P400YSNW-A1	PURY- P450YSNW-A1	PURY- P500YSNW-A1	PURY- P550YSNW-A1	PURY- P600YSNW-A1	PURY- P650YSNW-A1	PURY- P700YSNW-A1			
Capacidad Nominal	Refrigeración / Calefacción	kW		45 / 50	50 / 56	56 / 63	63 / 69	69 / 76,5	73 / 81,5	80 / 88	
Consumo Nominal	Refrigeración / Calefacción	kW		10,92 / 10,98	12,72 / 12,93	14,97 / 15,32	17,11 / 17,42	19,06 / 20,07	20,44 / 21,05	22,66 / 22,44	
Eficiencia Energética	EER / COP / COP*1	4,12 / 4,55 / 4,88		3,93 / 4,33 / 4,62		3,74 / 4,11 / 4,37		3,68 / 3,96 / 4,20		3,62 / 3,81 / 4,04	
	SEER / SCOP (EN14825)	7,39 / 3,84		7,09 / 3,89		6,84 / 3,93		6,58 / 3,81		6,38 / 3,69	
Interiores Conectables	Capacidad Total de la unidad exterior	50 ~ 150%		50 ~ 150%		50 ~ 150%		50 ~ 150%		50 ~ 150%	
	Modelo / Cantidad	P15~P250 / 1~40		P15~P250 / 1~45		P15~P250 / 1~50		P15~P250 / 1~50		P15~P250 / 2~50	
Alimentación	Fases, V/Hz	3, 380~415V/50-60Hz		3, 380~415V/50-60Hz		3, 380~415V/50-60Hz		3, 380~415V/50-60Hz		3, 380~415V/50-60Hz	
Intensidad Máxima	A	32,20		33,90		35,60		40,50		45,40	
Diam. Tuberías líquido/gas	mm	22,2 / 28,58		22,2 / 28,58		22,2 / 28,58		22,2 (28,58 si long>=65m) / 28,58		28,58 / 28,58	
Nivel Sonoro (refrigeración/calefacción)	dB(A)	62,0/62,0		63,0/63,5		63,5/64,0		64,0/68,0		64,0/70,0	
Potencia sonora (refrigeración/calefacción)	dB(A)	79,0/81,0		80,5/82,5		81,5/83,0		82,5/87,5		83,0/89,5	
Módulos	PURY-P#YNW-A	200 + 200		250 + 200		250 + 250		300 + 250		300 + 300	
Kit de conexión incluido en el set		CMY-R100VBK4		CMY-R100VBK4		CMY-R100VBK4		CMY-R100VBK4		CMY-R100VBK4	
Dimensiones (Ancho x Alto x Fondo)	mm	1.840 x 1.858 x 740		1.840 x 1.858 x 740		1.840 x 1.858 x 740		1.840 x 1.858 x 740		1.840 x 1.858 x 740	
Refrigerante R410A	Pre-carga Kg / PCA / TCO <sub>2</sub> eq	10,4 / 2.088 / 21,72		10,4 / 2.088 / 21,72		10,4 / 2.088 / 21,72		10,4 / 2.088 / 21,72		13,2 / 2.088 / 27,56	
PVR		<b>23.786 €</b>		<b>25.212 €</b>		<b>26.638 €</b>		<b>29.575 €</b>		<b>32.512 €</b>	
PVR		<b>35.727 €</b>		<b>39.139 €</b>							

## PURY-P750~1100YSNW • 2 Módulos

MODELO		PURY- P750YSNW-A1	PURY- P800YSNW-A1	PURY- P850YSNW-A1	PURY- P900YSNW-A1	PURY- P950YSNW-A1	PURY- P1000YSNW-A1	PURY- P1050YSNW-A1	PURY- P1100YSNW-A1		
Capacidad Nominal	Refrigeración / Calefacción	kW		85 / 95	90 / 100	96 / 108	101 / 113	108 / 119,5	113 / 127	118 / 132	124 / 140
Consumo Nominal	Refrigeración / Calefacción	kW		26,07 / 25,53	30,10 / 28,40	30,67 / 30,68	30,88 / 32,10	34,83 / 34,04	38,56 / 36,38	41,54 / 38,82	45,09 / 42,42
Eficiencia Energética	EER / COP / COP*1	3,26/3,72/3,96		2,99/3,52/3,74		3,13/3,52/3,82		3,27/3,52/3,89		3,10/3,51/3,82	
	SEER / SCOP (EN14825)	6,25 / 3,61		6,22 / 3,97		6,30 / 3,93		6,33 / 3,90		6,22 / 3,92	
Interiores Conectables	Capacidad Total de la unidad exterior	50 ~ 150%		50 ~ 150%		50 ~ 150%		50 ~ 150%		50 ~ 150%	
	Modelo / Cantidad	P15~P250 / 2~50		P15~P250 / 2~50		P15~P250 / 2~50		P15~P250 / 2~50		P15~P250 / 3~50	
Alimentación	Fases, V/Hz	3, 380~415V/50-60Hz		3, 380~415V/50-60Hz		3, 380~415V/50-60Hz		3, 380~415V/50-60Hz		3, 380~415V/50-60Hz	
Intensidad Máxima	A	62,70		70,20		72,20		74,20		80,30	
Diam. Tuberías líquido/gas	mm	28,58 / 34,93		28,58 / 34,93		28,58 / 41,28		28,58 / 41,28		34,93 / 41,28	
Nivel Sonoro (refrigeración/calefacción)	dB(A)	67,0/70,5		68,0/72,0		68,5/72,5		68,5/73,0		68,0/71,5	
Potencia sonora (refrigeración/calefacción)	dB(A)	85,5/89,5		86,0/91,0		86,0/91,5		86,0/92,0		85,5/90,5	
Módulos	PURY-P#YNW-A	400 + 350		400 + 400		450 + 400		450 + 450		500 + 450	
Kit de conexión incluido en el set		CMY-R200VBK4		CMY-R200VBK4		CMY-R200VBK4		CMY-R200VBK4		CMY-R200VBK4	
Dimensiones (Ancho x Alto x Fondo)	mm	2.480 x 1.858 x 740		2.480 x 1.858 x 740		2.480 x 1.858 x 740		2.480 x 1.858 x 740		2.990 x 1.858 x 740	
Refrigerante R410A	Pre-carga Kg / PCA / TCO <sub>2</sub> eq	16,0 / 2.088 / 33,41		16,0 / 2.088 / 33,41		18,8 / 2.088 / 39,25		21,6 / 2.088 / 45,10		21,6 / 2.088 / 45,10	
PVR		<b>41.614 €</b>		<b>44.089 €</b>		<b>46.913 €</b>		<b>49.737 €</b>		<b>51.544 €</b>	
PVR		<b>53.351 €</b>		<b>56.414 €</b>		<b>59.477 €</b>					

### OPCIONALES

PAC-PHO1EHY-E	Panel calefactor	<b>2.150 €</b>
PAC-PHO2EHY-E	Panel calefactor	<b>2.700 €</b>
PAC-PHO3EHY-E	Panel calefactor	<b>2.850 €</b>
PAC-FG01S-E	Panel de protección lateral (2 pcs)	<b>180 €</b>
PAC-FG02S-E	Panel de protección lateral (2 pcs)	<b>190 €</b>
PAC-FG01B-E	Panel de protección trasero (1 pcs)	<b>170 €</b>
PAC-FG02B-E	Panel de protección trasero (1 pcs)	<b>200 €</b>
PAC-FG03B-E	Panel de protección trasero (1 pcs)	<b>220 €</b>

-Distancia máxima vertical 90m, 60m si la exterior está por debajo de las unidades interiores.  
 -Distancia máxima total en el caso de 10m entre Exterior y BC: 550m (P200~P300), 600m (P350~550 módulo individual), 750m (P400~P600), 800m (P650), 1.000m (P700~P1100). Otros casos consultar documentación técnica.  
 -Condiciones nominales: Refrig. 27°CBS/19°CBS interior, 35°CBS exterior. Calef. 20°CBS interior, 7°CBS/6°CBS exterior.  
 Long. tubería 7,5m, Altura 0m.  
 -Compresor hermético tipo Scroll Inverter.  
 -Protecciones: Presostato y sensor alta P. 4,15MPa, protección sobrecalentamiento compresor, protección sobrecorriente inverter.  
 -Ventilador tipo helicoidal con máximo 80Pa de presión estática, protección por interruptor térmico.  
 -Disponibles unidades con tratamiento anticorrosivo para ambientes salinos (-BS). Consultar precios y disponibilidad.  
 Para asegurar el correcto rendimiento de los equipos, en las zonas costeras y/o con calima se recomienda una inspección y una limpieza mensual o trimestral de las unidades exteriores, según las características del lugar y del grado de contaminación.  
 \*Consultar la carga de refrigerante, el PCA y las TCO<sub>2</sub>eq en las especificaciones de las unidades de 1 módulo.  
 \*1 Bajo condiciones EUROVENT





# Gama CITY MULTI

## Serie R2 HIGH COP Exteriores Recuperación de Calor



### PURY-EP200~300YNW • 1 Módulo

MODELO			PURY-EP200YNW-A1	PURY-EP250YNW-A1	PURY-EP300YNW-A1
Capacidad Nominal	Refrigeración / Calefacción	kW	22,4 / 25	28 / 31,5	33,5 / 37,5
Consumo Nominal	Refrigeración / Calefacción	kW	4,74 / 5,25	6,89 / 7,37	8,17 / 9,51
Eficiencia Energética	EER / COP / COP*1		4,72 / 4,76 / 5,09	4,06 / 4,27 / 4,53	4,10 / 3,94 / 4,18
	SEER / SCOP (EN14825)		7,66 / 4,00	7,23 / 4,24	6,77 / 4,12
Interiores Conectables	Capacidad Total de la unidad exterior		50 ~ 150%		
	Modelo / Cantidad		P15~P250 / 1~20	P15~P250 / 1~25	P15~P250 / 1~30
Alimentación	Fases, V/Hz		3, 380~415V/50-60Hz		
Intensidad máxima	A		16,10	17,00	20,30
Diam. Tuberías líquido/gas	mm		15,88 / 19,05	19,05 / 22,2	19,05 / 22,2
Nivel Sonoro (refrigeración/calefacción)	dB(A)		59,0/59,0	60,5/61,0	61,0/67,0
Potencia sonora (refrigeración/calefacción)	dB(A)		76,0/78,0	78,5/80,0	80,0/86,5
Ventilador	Caudal de aire	m³/min	170	185	240
	Potencia	kW	0,92 x 1	0,92 x 1	0,92 x 1
Compresor	Potencia	kW	5,6	7	7,9
Refrigerante R410A	Pre-carga Kg / PCA / TCO <sub>2</sub> eq		5,2 / 2.088 / 10,85	5,2 / 2.088 / 10,85	5,2 / 2.088 / 10,85
Dimensiones (Ancho x Alto x Fondo)	mm		920 x 1.858 x 740	920 x 1.858 x 740	920 x 1.858 x 740
Peso	kg		234	234	236
Rango de operación (refr/calef)	°C		-5 ~ +52Ts / -20 ~ +15,5Th		
<b>PVR</b>			<b>12.973 €</b>	<b>15.946 €</b>	<b>18.827 €</b>

### PURY-EP350~550YNW • 1 Módulo

MODELO			PURY-EP350YNW-A1	PURY-EP400YNW-A1	PURY-EP450YNW-A1	PURY-EP500YNW-A1	PURY-EP550YNW-A1
Capacidad Nominal	Refrigeración / Calefacción	kW	40 / 45	45 / 50	50 / 56	56 / 63	63 / 69
Consumo Nominal	Refrigeración / Calefacción	kW	9,97 / 11,08	13,04 / 13,58	13,85 / 14,62	18,12 / 17,35	22,00 / 19,71
Eficiencia Energética	EER / COP / COP*1		4,01 / 4,06 / 4,33	3,45 / 3,68 / 3,94	3,61 / 3,83 / 4,11	3,09 / 3,63 / 3,90	2,86 / 3,50 / 3,80
	SEER / SCOP (EN14825)		6,66 / 4,12	6,63 / 4,12	6,61 / 4,10	6,47 / 4,09	6,21 / 4,09
Interiores Conectables	Capacidad Total de la unidad exterior		50 ~ 150%				
	Modelo / Cantidad		P15~P250 / 1~35	P15~P250 / 1~40	P15~P250 / 1~45	P15~P250 / 1~50	P15~P250 / 2~50
Alimentación	Fases, V/Hz		3, 380~415V/50-60Hz				
Intensidad máxima	A		24,40	30,70	34,60	40,30	44,30
Diam. Tuberías líquido/gas	mm		19,05 / 28,58	22,2 / 28,58	22,2 / 28,58	22,2 / 28,58	22,2 (28,58 si long>=65m) / 28,58
Nivel Sonoro (refrigeración/calefacción)	dB(A)		62,5 / 64	65,0/69,0	65,5/70,0	63,5/64,5	66,0/70,0
Potencia sonora (refrigeración/calefacción)	dB(A)		81,0/83,0	83,0/88,0	83,0/89,0	82,0/84,0	83,5/89,0
Ventilador	Caudal de aire	m³/min	250	315	315	295	410
	Potencia	kW	0,46 x 2	0,46 x 2	0,46 x 2	0,92 x 2	0,92 x 2
Compresor	Potencia	kW	10,2	10,9	12,4	13	14,3
Refrigerante R410A	Pre-carga Kg / PCA / TCO <sub>2</sub> eq		8 / 2.088 / 16,70	8 / 2.088 / 16,70	10,8 / 2.088 / 22,55	10,8 / 2.088 / 22,55	10,8 / 2.088 / 22,55
Dimensiones (Ancho x Alto x Fondo)	mm		1.240 x 1.858 x 740	1.240 x 1.858 x 740	1.240 x 1.858 x 740	1.750 x 1.858 x 740	1.750 x 1.858 x 740
Peso	kg		279	282	306	345	345
Rango de operación (refr/calef)	°C		-5 ~ +52Ts / -20 ~ +15,5Th				
<b>PVR</b>			<b>22.073 €</b>	<b>24.653 €</b>	<b>27.370 €</b>	<b>30.356 €</b>	<b>33.600 €</b>

### PURY-EP400~650YSNW • 2 Módulos

MODELO			PURY-EP400YSNW-A1	PURY-EP450YSNW-A1	PURY-EP500YSNW-A1	PURY-EP550YSNW-A1	PURY-EP600YSNW-A1	PURY-EP650YSNW-A1
Capacidad Nominal	Refrigeración / Calefacción	kW	45 / 50	50 / 56	56 / 63	63 / 69	69 / 76,5	73 / 81,5
Consumo Nominal	Refrigeración / Calefacción	kW	9,82 / 10,82	11,73 / 12,78	14,21 / 15,21	15,90 / 17,33	17,33 / 20,02	18,57 / 21,00
Eficiencia Energética	EER / COP / COP*1		4,58 / 4,62 / 4,94	4,26 / 4,38 / 4,67	3,94 / 4,14 / 4,39	3,96 / 3,98 / 4,22	3,98 / 3,82 / 4,05	3,93 / 3,88 / 4,13
	SEER / SCOP (EN14825)		7,60 / 3,88	7,32 / 4,01	7,12 / 4,11	6,85 / 4,05	6,61 / 3,99	6,50 / 3,99
Interiores Conectables	Capacidad Total de la unidad exterior		50 ~ 150%					
	Modelo / Cantidad		P15~P250 / 1~40	P15~P250 / 1~45	P15~P250 / 1~50	P15~P250 / 2~50	P15~P250 / 2~50	P15~P250 / 2~50
Alimentación	Fases, V/Hz		3, 380~415V/50-60Hz					
Intensidad máxima	A		32,20	33,10	34,00	37,30	40,60	44,70
Diam. Tuberías líquido/gas	mm		22,2 / 28,58	22,2 / 28,58	22,2 / 28,58	22,2 (28,58 si long>=65m) / 28,58	22,2 (28,58 si long>=65m) / 28,58	28,58 / 28,58
Nivel Sonoro (refrigeración/calefacción)	dB(A)		62,0/62,0	63,0/63,5	63,5/64,0	64,0/68,0	64,0/70,0	65,0/69,0
Potencia sonora (refrigeración/calefacción)	dB(A)		79,0/81,0	80,5/82,5	81,5/83,0	82,5/87,5	83,0/89,5	83,5/88,5
Módulos*	PURY-EP#YNW-A		200 + 200	250 + 200	250 + 250	300 + 250	300 + 300	350 + 300
Kit de conexión incluido en el set			CMY-R100VBK4	CMY-R100VBK4	CMY-R100VBK4	CMY-R100VBK4	CMY-R100VBK4	CMY-R100VBK4
Dimensiones (Ancho x Alto x Fondo)	mm		1.840 x 1.858 x 740					2.160 x 1.858 x 740
Refrigerante R410A	Pre-carga Kg / PCA / TCO <sub>2</sub> eq		10,4 / 2.088 / 21,72	10,4 / 2.088 / 21,72	10,4 / 2.088 / 21,72	10,4 / 2.088 / 21,72	10,4 / 2.088 / 21,72	13,2 / 2.088 / 27,56
<b>PVR</b>			<b>26.246 €</b>	<b>29.219 €</b>	<b>32.192 €</b>	<b>35.073 €</b>	<b>37.954 €</b>	<b>41.200 €</b>



### PURY-EP700~900YSNW • 2 Módulos

MODELO		PURY-EP700YSNW-A1	PURY-EP750YSNW-A1	PURY-EP800YSNW-A1	PURY-EP850YSNW-A1	PURY-EP900YSNW-A1					
Capacidad Nominal	Refrigeración / Calefacción	kW 80 / 88		85 / 95		90 / 100		96 / 108		101 / 113	
Consumo Nominal	Refrigeración / Calefacción	kW 20,56 / 22,33		23,48 / 25,33		26,86 / 28,01		28,07 / 29,67		28,85 / 30,37	
Eficiencia Energética	EER / COP / COP*1	3,89 / 3,94 / 4,20		3,62 / 3,75 / 4,01		3,35 / 3,57 / 3,82		3,42 / 3,64 / 3,90		3,50 / 3,72 / 3,99	
	SEER / SCOP (EN14825)	6,52 / 3,99		6,49 / 3,99		6,44 / 3,99		6,52 / 3,98		6,56 / 3,97	
Interiores Conectables	Capacidad Total de la unidad exterior	50 ~ 150%									
	Modelo / Cantidad	P15~P250 / 2~50		P15~P250 / 2~50		P15~P250 / 2~50		P15~P250 / 2~50		P15~P250 / 2~50	
Alimentación	Fases, V/Hz	3, 380~415V/50-60Hz									
Intensidad máxima	A	48,80		55,10		61,40		65,30		69,20	
Diam. Tuberías líquido/gas	mm	28,58 / 34,93		28,58 / 34,93		28,58 / 34,93		28,58 / 41,28		28,58 / 41,28	
Nivel Sonoro (refrigeración/calefacción)	dB(A)	65,5/67,0		67,0/70,5		68,0/72,0		68,5/72,5		68,5/73,0	
Potencia sonora (refrigeración/calefacción)	dB(A)	84,0/86,0		85,5/89,5		86,0/91,0		86,0/91,5		86,0/92,0	
Módulos*	PURY-EP#YNNW-A	350 + 350		400 + 350		400 + 400		450 + 400		450 + 450	
Kit de conexión incluido en el set		CMY-R200VBK4		CMY-R200VBK4		CMY-R200VBK4		CMY-R200VBK4		CMY-R200VBK4	
Dimensiones (Ancho x Alto x Fondo)	mm	2.480 x 1.858 x 740		2.480 x 1.858 x 740		2.480 x 1.858 x 740		2.480 x 1.858 x 740		2.480 x 1.858 x 740	
Refrigerante R410A	Pre-carga Kg / PCA / TCO <sub>2</sub> eq	16,0 / 2.088 / 33,41		16,0 / 2.088 / 33,41		16,0 / 2.088 / 33,41		18,8 / 2.088 / 39,25		21,6 / 2.088 / 45,10	
<b>PVR</b>		<b>44.643 €</b>		<b>47.223 €</b>		<b>49.803 €</b>		<b>52.520 €</b>		<b>55.237 €</b>	

### PURY-EP950~1100YSNW • 2 Módulos

MODELO		PURY-EP950YSNW-A1	PURY-EP1000YSNW-A1	PURY-EP1050YSNW-A1	PURY-EP1100YSNW-A1						
Capacidad Nominal	Refrigeración / Calefacción	kW 108 / 119,5		113 / 127		118 / 132		124 / 140			
Consumo Nominal	Refrigeración / Calefacción	kW 33,23 / 33,01		37,66 / 36,07		40,83 / 38,15		44,76 / 41,17			
Eficiencia Energética	EER / COP / COP*1	3,25 / 3,62 / 3,88		3,00 / 3,52 / 3,78		2,89 / 3,46 / 3,73		2,77 / 3,40 / 3,69			
	SEER / SCOP (EN14825)	6,46 / 3,97		6,34 / 3,96		6,19 / 3,96		6,06 / 3,96			
Interiores Conectables	Capacidad Total de la unidad exterior	50 ~ 150%									
	Modelo / Cantidad	P15~P250 / 2~50		P15~P250 / 2~50		P15~P250 / 3~50		P15~P250 / 3~50			
Alimentación	Fases, V/Hz	3, 380~415V/50-60Hz									
Intensidad máxima	A	74,90		80,60		84,60		88,60			
Diam. Tuberías líquido/gas	mm	28,58 / 41,28		28,58 / 41,28		34,93 / 41,28		34,93 / 41,28			
Nivel Sonoro (refrigeración/calefacción)	dB(A)	68,0/71,5		66,5/67,5		68,0/73,0		69,0/73,0			
Potencia sonora (refrigeración/calefacción)	dB(A)	85,5/90,5		85,0/87,0		86,0/92,0		86,5/92,0			
Módulos*	PURY-EP#YNNW-A	500 + 450		500 + 500		550 + 500		550 + 550			
Kit de conexión incluido en el set		CMY-R200VBK4		CMY-R200VBK4		CMY-R200VBK4		CMY-R200VBK4			
Dimensiones (Ancho x Alto x Fondo)	mm	2.990 x 1.858 x 740		3.500 x 1.858 x 740		3.500 x 1.858 x 740		3.500 x 1.858 x 740			
Refrigerante R410A	Pre-carga Kg / PCA / TCO <sub>2</sub> eq	21,6 / 2.088 / 45,10		21,6 / 2.088 / 45,10		21,6 / 2.088 / 45,10		21,6 / 2.088 / 45,10			
<b>PVR</b>		<b>58.223 €</b>		<b>61.209 €</b>		<b>64.453 €</b>		<b>67.697 €</b>			

-Distancia máxima vertical 90m, 60m si la exterior está por debajo de las unidades interiores.  
 -Distancia máxima total en el caso de 10m entre Exterior y BC: 550m (P200~P300), 600m (P350~550 módulo individual), 750m (P400~P600), 800m (P650), 1.000m (P700~P1100). Otros casos consultar documentación técnica.  
 -Condiciones nominales: Refrig. 27°CBS/19°CBH interior, 35°CBS exterior. Calef. 20°CBS interior, 7°CBS/6°CBH exterior. Long. tubería 7,5m, Altura 0m.  
 -Compresor hermético tipo Scroll Inverter.  
 -Protecciones: Presostato y sensor alta P. 4,15MPa, protección sobrecalentamiento compresor, protección sobrecorriente inverter.  
 -Ventilador tipo helicoidal con máximo 80Pa de presión estática, protección por interruptor térmico.  
 -Disponibles unidades con tratamiento anticorrosivo para ambientes salinos (-BS). Consultar precios y disponibilidad. Para asegurar el correcto rendimiento de los equipos, en las zonas costeras y/o con calima se recomienda una inspección y una limpieza mensual o trimestral de las unidades exteriores, según las características del lugar y del grado de contaminación.  
 \*Consultar la carga de refrigerante, el PCA y las TCO<sub>2</sub>eq en las especificaciones de las unidades de 1 módulo.  
 \*1 Bajo condiciones EUROVENT

#### OPCIONALES

PAC-PH01EHY-E	Panel calefactor	2.150 €
PAC-PH02EHY-E	Panel calefactor	2.700 €
PAC-PH03EHY-E	Panel calefactor	2.850 €
PAC-FG01S-E	Panel de protección lateral (2 pcs)	180 €
PAC-FG02S-E	Panel de protección lateral (2 pcs)	190 €
PAC-FG01B-E	Panel de protección trasero (1 pcs)	170 €
PAC-FG02B-E	Panel de protección trasero (1 pcs)	200 €
PAC-FG03B-E	Panel de protección trasero (1 pcs)	220 €



## Reemplazo del Equipo

En comparación con el proceso de instalar un nuevo sistema completo, Replace Multi ofrece una instalación mucho más corta y rápida. El principal motivo es que esta tecnología permite, sin necesidad de un equipo especial, reutilizar las tuberías existentes evitando obras en el techo o en las paredes y haciendo innecesario el uso de tuberías nuevas. Este ahorro de recursos y de tiempo de instalación es un factor clave, sobretodo porque minimiza los efectos provocados por el paro de actividad en las instalaciones.



Un edificio de 30 metros de altura, que son unas 10 plantas, tiene 1 km de tubería.

## REPLACE MULTI: cambio rápido en solo 5 pasos

1. Recogida del refrigerante viejo.
2. Reemplazo de las unidades exteriores (las interiores y el BC solo si es necesario).
3. Carga automática del refrigerante R410A.
4. Recogida automática del aceite mineral antiguo.
5. Reinicio y prueba del equipo.



## Solución Garantizada

El sistema de 2 tuberías exclusivo de Replace Multi permite renovar la instalación de cualquier edificio, sea cual sea la marca del equipo instalado.

El refrigerante en 2 fases elimina completamente el aceite mineral antiguo.

## Renovación del Equipo

El espacio de la unidad exterior se reduce aproximadamente un 40% en comparación con una la unidad R22 similar de hace 10 años.

Gracias a esta reducción es posible instalar nuevas unidades en el mismo espacio, incluso de mayor capacidad en caso que fuera necesario.

## Serie R2 Replace Multi PURY-RP200~300YJM • 1 Módulo

MODELO			PURY-RP200YJM-B	PURY-RP250YJM-B	PURY-RP300YJM-B
Capacidad Nominal	Refrigeración / Calefacción	kW	22,4 / 25	28 / 31,5	33,5 / 37,5
Consumo Nominal	Refrigeración / Calefacción	kW	4,95 / 5,5	6,82 / 7,22	8,35 / 8,7
Eficiencia Energética	EER / COP		4,52 / 4,54	4,1 / 4,36	4,01 / 4,31
Interiores Conectables	Capacidad Total de la unidad exterior		50 ~ 150%	50 ~ 150%	50 ~ 150%
	Modelo / Cantidad		P15 ~ P250 / 1~20	P15 ~ P250 / 1~25	P15 ~ P250 / 1~30
Alimentación		Fases, V/Hz	3, 380~415V/50-60Hz	3, 380~415V/50-60Hz	3, 380~415V/50-60Hz
Intensidad nominal (refr. 380V-50Hz)		A	8,30	11,50	14,00
Diam. Tuberías líquido/gas		mm	19,05/28,58	19,05/28,58	19,05/28,58
Nivel Sonoro		dB(A)	56	57	59
Ventilador	Caudal de aire	m <sup>3</sup> /min	225	225	225
	Potencia	kW	0,92	0,92	0,92
Compresor	Potencia	kW	5,4	6,8	7,8
Refrigerante R410A	Pre-carga Kg / PCA / TCO <sub>2</sub> eq		11,8 / 2.088 / 24,6	11,8 / 2.088 / 24,6	11,8 / 2.088 / 24,6
Dimensiones (Ancho x Alto x Fondo)		mm	1.220 x 1.710 x 760	1.220 x 1.710 x 760	1.220 x 1.710 x 760
Peso		kg	275	290	290
Rango de operación (refr./calef)		°C	-5 ~ +43 Ts / -20 ~ +15,5 Th	-5 ~ +43 Ts / -20 ~ +15,5 Th	-5 ~ +43 Ts / -20 ~ +15,5 Th
<b>PVR</b>			<b>12.635 €</b>	<b>15.791 €</b>	<b>18.947 €</b>



# Gama CITY MULTI

## Serie Y Replace Multi Exteriores Bomba de Calor



### PUHY-RP200~350YJM • 1 Módulo

MODELO			PUHY-RP200YJM-B	PUHY-RP250YJM-B	PUHY-RP300YJM-B	PUHY-RP350YJM-B
Capacidad Nominal	Refrigeración / Calefacción	kW	22,4 / 25	28 / 31,5	33,5 / 37,5	40 / 45
Consumo Nominal	Refrigeración / Calefacción	kW	5,68 / 5,69	7,62 / 7,22	8,98 / 9,42	11,79 / 12,6
Eficiencia Energética	EER / COP		3,94 / 4,39	3,67 / 4,36	3,73 / 3,98	3,39 / 3,57
	SEER / SCOP (EN14825)		6,35 / 4,05	5,90 / 3,80	6,40 / 3,89	6,14 / 3,45
Interiores Conectables	Capacidad Total de la unidad exterior		50 ~ 130%			
	Modelo / Cantidad		P15 ~ P250 / 1~17	P15 ~ P250 / 1~21	P15 ~ P250 / 1~26	P15 ~ P250 / 1~30
Alimentación	Fases, V/Hz		3, 380~415V/50-60Hz			
Intensidad Máxima	A		13,50	18,30	21,50	28,40
Diam. Tuberías líquido/gas	mm		12,7/28,58	12,7/28,58	12,7/28,58	15,88/34,93
Long. Máx tubería vert.*/total	m		50/300	50/300	50/300	50/300
Nivel Sonoro	dB(A)		56	57	59	60
Ventilador	Caudal de aire	m <sup>3</sup> /min	185	185	185	185
	Potencia	kW	0,92	0,92	0,92	0,92
Compresor	Potencia	kW	4,8	6,8	8,2	9,9
Refrigerante R410A	Pre-carga Kg / PCA / TCO <sub>2</sub> eq		6,5 / 2.088 / 13,6	9,0 / 2.088 / 18,8	9,0 / 2.088 / 18,8	9,0 / 2.088 / 18,8
Dimensiones (Ancho x Alto x Fondo)	mm		920 x 1.710 x 760			
Peso	kg		230	255	255	255
Rango de operación (refr/calef)	°C		-5 ~ +43 Ts / -20 ~ +15,5 Th			
<b>PVR</b>			<b>10.982 €</b>	<b>13.728 €</b>	<b>16.472 €</b>	<b>19.221 €</b>

### PUHY-RP400~650YSJM • 2 Módulos

MODELO			PUHY-RP400YSJM-B	PUHY-RP450YSJM-B	PUHY-RP500YSJM-B	PUHY-RP550YSJM-B	PUHY-RP600YSJM-B	PUHY-RP650YSJM-B
Capacidad Nominal	Refrigeración / Calefacción	kW	45 / 50	50 / 56	56 / 63	63 / 69	69 / 76,5	73 / 81,5
Consumo Nominal	Refrigeración / Calefacción	kW	11,87 / 11,38	13,77 / 12,81	15,68 / 14,44	17,5 / 16,62	18,59 / 19,22	21,09 / 21,73
Eficiencia Energética	EER / COP		3,79 / 4,39	3,63 / 4,37	3,57 / 4,36	3,6 / 4,15	3,71 / 3,98	3,46 / 3,75
	Capacidad Total de la unidad exterior		50 ~ 130%					
Interiores Conectables	Modelo / Cantidad		P15 ~ P250 / 1~32	P15 ~ P250 / 1~32	P15 ~ P250 / 1~32	P15 ~ P250 / 1~32	P15 ~ P250 / 1~32	P15 ~ P250 / 1~32
Alimentación	Fases, V/Hz		3, 380~415V/50-60Hz					
Intensidad Máxima	A		28,60	33,10	37,70	42,10	44,70	50,90
Diam. Tuberías líquido/gas	mm		15,88/34,93	15,88/34,93	15,88/34,93	15,88/34,93	19,05/41,28	19,05/41,28
Long. Máx tubería vert.*/total	m		50/300	50/300	50/300	50/300	50/250	50/250
Nivel Sonoro	dB(A)		59	59,5	60	61	62	62,5
Módulos*	PUHY-RP#YJM-B		200+200	200+250	250+250	250+300	300+300	300+350
Kit de conexión incluido en el set			CMY-RP100VBK	CMY-RP100VBK	CMY-RP100VBK	CMY-RP100VBK	CMY-RP100VBK	CMY-RP100VBK
Dimensiones (Ancho x Alto x Fondo)	mm		1.840 x 1.710 x 760					
Peso	kg		460	485	510	510	510	510
<b>PVR</b>			<b>22.153 €</b>	<b>24.899 €</b>	<b>27.645 €</b>	<b>30.389 €</b>	<b>33.133 €</b>	<b>35.882 €</b>

### PUHY-RP700~900YSJM • 3 Módulos

MODELO			PUHY-RP700YSJM-B	PUHY-RP750YSJM-B	PUHY-RP800YSJM-B	PUHY-RP850YSJM-B	PUHY-RP900YSJM-B	
Capacidad Nominal	Refrigeración / Calefacción	kW	80 / 88	85 / 95	90 / 100	96 / 108	101 / 113	
Consumo Nominal	Refrigeración / Calefacción	kW	22,22 / 20,13	24,14 / 21,78	25,49 / 23,75	27,11 / 26,47	28,29 / 28,39	
Eficiencia Energética	EER / COP		3,6 / 4,37	3,52 / 4,36	3,53 / 4,21	3,54 / 4,08	3,57 / 3,98	
	Capacidad Total de la unidad exterior		50 ~ 130%					
Interiores Conectables	Modelo / Cantidad		P15 ~ P250 / 1~32	P15 ~ P250 / 1~32	P15 ~ P250 / 1~32	P15 ~ P250 / 1~32	P15 ~ P250 / 1~32	
Alimentación	Fases, V/Hz		3, 380~415V/50-60Hz					
Intensidad Máxima	A		53,60	58,20	64,40	65,30	68,20	
Diam. Tuberías líquido/gas	mm		19,05/41,28	19,05/41,28	19,05/41,28	19,05/41,28	19,05/41,28	
Long. Máx tubería vert.*/total	m		50/250	50/250	50/250	50/250	50/250	
Nivel Sonoro	dB(A)		61,5	62	62,5	63,5	64	
Módulos	PUHY-RP#YJM-B		200+250+250	250+250+250	250+250+300	250+300+300	300+300+300	
Kit de conexión incluido en el set			CMY-RP200VBK	CMY-RP200VBK	CMY-RP200VBK	CMY-RP200VBK	CMY-RP200VBK	
Dimensiones (Ancho x Alto x Fondo)	mm		2.760 x 1.710 x 760					
Peso	kg		765	765	765	765	765	
<b>PVR</b>			<b>38.852 €</b>	<b>41.598 €</b>	<b>44.342 €</b>	<b>47.086 €</b>	<b>49.830 €</b>	

-Distancia máxima vertical 50m, 40m si la exterior está por debajo de las interiores. Distancia máxima total (P200~550) 300m (P600~900) 250m  
-Condición nominal: Refrig. 27°CBS/19°CBS interior, 35°CBS exterior. Calef. 20°CBS interior, 7°CBS/6°CBS exterior. Long. tubería 7,5m, Altura 0m.  
Compresor hermético tipo Scroll Inverter.  
-Protecciones: Presostato y sensor alta P. 4,15MPa, protección sobrecalentamiento compresor, protección sobrecorriente inverter.  
-Ventilador tipo helicoidal con máximo 60Pa de presión estática, protección por interruptor térmico.  
-Disponibles unidades con tratamiento anticorrosivo para ambientes salinos (-BS). Consultar precios y disponibilidad. Para asegurar el correcto rendimiento de los equipos, en las zonas costeras y/o con calima se recomienda una inspección y una limpieza mensual o trimestral de las unidades exteriores, según las características del lugar y del grado de contaminación.  
\*Consultar la carga de refrigerante, el PCA y las TCO<sub>2</sub>eq en las especificaciones de las unidades de 1 módulo.



## Serie PQHY/PQRY-YLM

La nueva serie de exteriores PQHY/PQRY-YLM condensadas por agua ofrece importantes mejoras tanto en la gama como en eficiencia energética. Una gama ampliada hasta 69kW con un solo módulo, reduciendo el espacio de servicio necesario y los costes de instalación, así como las mejoras de EER/COP junto a la posibilidad de poder controlar el flujo del anillo de agua, son las principales novedades que presentan.



## Gama disponible

Amplia gama disponible hasta 101kW (P900, también para WR2), y hasta 69kW (P600) con un único módulo gracias al nuevo módulo 'L', y así poder abarcar cualquier requerimiento con el mínimo espacio.

-Modelo anterior (YHM)

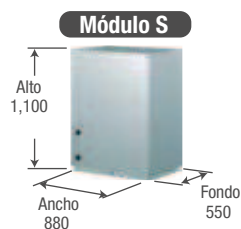

-Nuevo modelo (YLM)

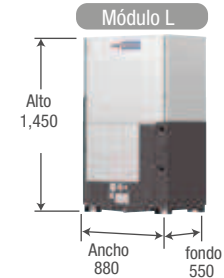
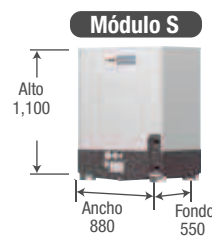

### Serie WY - PQHY (Bomba de Calor)

Nuevo módulo L

		P200	P250	P300	P350	P400	P450	P500	P550	P600	P650	P700	P750	P800	P850	P900
PQHY-P Y(S)LM-A	1 Módulo	S	S	S	L	L	L	L	L	L						
PQHY-P Y(S)HM-A	1 Módulo	S	S	S												
PQHY-P Y(S)LM-A	Combinación					S+S	S+S	S+S	S+S	S+S		L+L	L+L	L+L	L+L	L+L
PQHY-P Y(S)HM-A	Combinación					S+S	S+S	S+S	S+S	S+S	S+S+S	S+S+S	S+S+S	S+S+S	S+S+S	S+S+S

### Serie WR2 - PQRY (Recuperación de Calor)

Nuevo módulo L

Nuevas capacidades hasta P90

		P200	P250	P300	P350	P400	P450	P500	P550	P600	P650	P700	P750	P800	P850	P900
PQRY-P Y(S)LM-A	1 Módulo	S	S	S	L	L	L	L	L	L						
PQRY-P Y(S)HM-A	1 Módulo	S	S	S												
PQRY-P Y(S)LM-A	Combinación					S+S	S+S	S+S	S+S	S+S		L+L	L+L	L+L	L+L	L+L
PQRY-P Y(S)HM-A	Combinación					S+S	S+S	S+S	S+S	S+S						

## Control de caudal del agua

Mejora del consumo de energía del sistema mediante la reducción del consumo de la bomba de agua, modificando el volumen del flujo de agua durante la carga parcial.

- Control del flujo de agua:

Salida (0-10V) para el ajuste del funcionamiento de la válvula:

0V: Completamente abierta 10V: Cerrada

Válvula y placa de control suministrada por el instalador

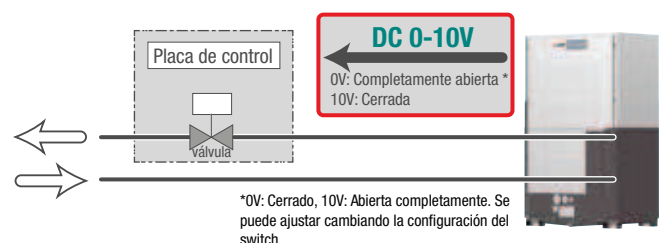

\*0V: Cerrado, 10V: Abierta completamente. Se puede ajustar cambiando la configuración del switch.



### PQHY-P200~300YLM • 1 Módulo S

MODELO			PQHY-P200YLM-A1	PQHY-P250YLM-A1	PQHY-P300YLM-A1
Capacidad Nominal	Refrigeración / Calefacción	kW	22,4 / 25	28 / 31,5	33,5 / 37,5
Consumo Nominal	Refrigeración / Calefacción	kW	3,71 / 3,97	4,9 / 5,08	6,04 / 6,25
Eficiencia Energética	EER / COP		6,03 / 6,29	5,71 / 6,2	5,54 / 6
Interiores Conectables	Capacidad Total de la unidad exterior		50~130%		
	Modelo / Cantidad		P15~P250/1~17	P15~P250/1~21	P15~P250/1~26
Alimentación	Fases, V/Hz		3, 380~415V/50-60Hz		
Intensidad Máxima	A		16,10		
Diam. Tuberías líquido/gas	mm		9,52/19,05		
Nivel Sonoro	dB(A)		46		
Potencia Sonora	dB(A)		60		
Compresor	Tipo		Scroll Inverter		
Refrigerante R410A	Pre-carga Kg / PCA / TCO <sub>2</sub> eq		5,0 / 2.088 / 10,4		
Caudal de agua nominal (mín/máx)	m <sup>3</sup> /h		5,76 (3,2/7,2)		
Dimensiones (Ancho x Alto x Fondo)	mm		880 x 1.100 x 550		
Peso	kg		174		
Rango T <sup>a</sup> del agua (refr/calef)	°C		10°C ~ 45°C		
<b>PVR</b>			<b>14.034 €</b>	<b>15.656 €</b>	<b>17.505 €</b>



### PQHY-P350~600YLM • 1 Módulo L

MODELO			PQHY-P350YLM-A1	PQHY-P400YLM-A1	PQHY-P450YLM-A1	PQHY-P500YLM-A1	PQHY-P550YLM-A1	PQHY-P600YLM-A1
Capacidad Nominal	Refrigeración / Calefacción	kW	40 / 45	45 / 50	50 / 56	56 / 63	63 / 69	69 / 76,5
Consumo Nominal	Refrigeración / Calefacción	kW	7,14 / 7,53	8,03 / 8,37	9,29 / 9,79	11,17 / 11,43	12,54 / 12,27	14,49 / 14,49
Eficiencia Energética	EER / COP		5,6 / 5,97	5,6 / 5,97	5,38 / 5,72	5,01 / 5,51	5,02 / 5,62	4,76 / 5,27
Interiores Conectables	Capacidad Total de la unidad exterior		50~130%					
	Modelo / Cantidad		P15~P250/1~30	P15~P250/1~34	P15~P250/1~39	P15~P250/1~43	P15~P250/2~47	P15~P250/2~50
Alimentación	Fases, V/Hz		3, 380~415V/50-60Hz					
Intensidad Máxima	A		23,10	27,60	32,90	39,20	40,50	40,50
Diam. Tuberías líquido/gas	mm		12,7/28,58	15,88/28,58	15,88/28,58	15,88/28,58	15,88/28,58	15,88/28,58
Nivel Sonoro	dB(A)		52	52	54	54	56,5	56,5
Potencia Sonora	dB(A)		66	66	70	70,5	71,5	73
Compresor	Tipo		Scroll Inverter					
Refrigerante R410A	Pre-carga Kg / PCA / TCO <sub>2</sub> eq		6,0 / 2.088 / 12,5	6,0 / 2.088 / 12,5	6,0 / 2.088 / 12,5	6,0 / 2.088 / 12,5	11,7 / 2.088 / 24,4	11,7 / 2.088 / 24,4
Caudal de agua nominal (mín/máx)	m <sup>3</sup> /h		7,20 (4,5/11,6)	7,20 (4,5/11,6)	7,20 (4,5/11,6)	7,20 (4,5/11,6)	11,52 (6,0/14,4)	11,52 (6,0/14,4)
Dimensiones (Ancho x Alto x Fondo)	mm		880 x 1.450 x 550	880 x 1.450 x 550	880 x 1.450 x 550	880 x 1.450 x 550	880 x 1.450 x 550	880 x 1.450 x 550
Peso	kg		217	217	217	217	246	246
Rango T <sup>a</sup> del agua (refr/calef)	°C		10°C ~ 45°C					
<b>PVR</b>			<b>21.068 €</b>	<b>23.659 €</b>	<b>25.880 €</b>	<b>28.247 €</b>	<b>30.942 €</b>	<b>33.699 €</b>

-Distancia máxima vertical 50m, 40m si la exterior está por debajo de las interiores. Distancia máxima total: 300m (P200~P300), 500m (P350~P900).  
-Condicionales nominales: Refrig. 27°CBS/19°CBI interior, 30° Temp de agua. Calef. 20°CBS interior, 20°C Temp de agua. Long. tubería 7,5m, Altura 0m.  
Compresor hermético tipo Scroll Inverter  
-Protecciones: Presostato y sensor alta P. 4,15MPa, protección sobrecalentamiento compresor, protección sobrecorriente inverter.  
-Con agua glicolada se puede llegar a -5°C. Consulte con nuestro Dept. técnico.  
-Circuito de agua con presión máx. de 2MPa y volumen en placas de 5L.  
-La unidad condensada por agua debe permanecer por debajo de 40°C T<sup>a</sup> ambiente, HR máx 80%.  
\*Consultar la carga de refrigerante, el PCA y las TCO<sub>2</sub>eq en las especificaciones de las unidades de 1 módulo.



# Gama CITY MULTI

## Serie WY Exteriores Bomba de Calor

(Condensadas por Agua)



### PQHY-P400~600YSLM • 2 Módulos S

MODELO		PQHY-P400YSLM-A1	PQHY-P450YSLM-A1	PQHY-P500YSLM-A1	PQHY-P550YSLM-A1	PQHY-P600YSLM-A1
Capacidad Nominal	Refrigeración / Calefacción	kW 45 / 50	50 / 56	56 / 63	63 / 69	69 / 76,5
Consumo Nominal	Refrigeración / Calefacción	kW 7,7 / 7,94	8,78 / 8,97	10,12 / 10,16	11,55 / 11,31	12,84 / 12,75
Eficiencia Energética	EER / COP	5,84 / 6,29	5,69 / 6,24	5,53 / 6,2	5,45 / 6,1	5,37 / 6
Interiores Conectables	Capacidad Total de la unidad exterior	50 ~ 130%				
	Modelo / Cantidad	P15 ~ P250 / 1~34	P15 ~ P250 / 1~39	P15 ~ P250 / 1~43	P15 ~ P250 / 2~47	P15 ~ P250 / 2~50
Alimentación	Fases, V/Hz	3, 380~415V/50-60Hz				
Intensidad Máxima	A	32,20	32,20	32,20	34,70	37,20
Diam. Tuberías líquido/gas	mm	15,88/28,58	15,88/28,58	15,88/28,58	15,88/28,58	15,88/28,58
Nivel Sonoro	dB(A)	49	50	51	55	57
Módulos*	PQHY-P#YLM-A	200+200	250+200	250+250	300+250	300+300
Kit de conexión incluido en el set		CMY-Y100VBK3	CMY-Y100VBK3	CMY-Y100VBK3	CMY-Y100VBK3	CMY-Y100VBK3
Dimensiones (Ancho x Alto x Fondo)	mm	1.760x1.100x550	1.760x1.100x550	1.760x1.100x550	1.760x1.100x550	1.760x1.100x550
Peso	kg	348	348	348	348	348
<b>PVR</b>		<b>28.251 €</b>	<b>29.873 €</b>	<b>31.495 €</b>	<b>33.344 €</b>	<b>35.193 €</b>



### PQHY-P700~900YSLM • 2 Módulos L

MODELO		PQHY-P700YSLM-A1	PQHY-P750YSLM-A1	PQHY-P800YSLM-A1	PQHY-P850YSLM-A1	PQHY-P900YSLM-A1
Capacidad Nominal	Refrigeración / Calefacción	kW 80 / 88	85 / 95	90 / 100	96 / 108	101 / 113
Consumo Nominal	Refrigeración / Calefacción	kW 14,73 / 14,73	15,64 / 15,9	16,57 / 16,75	18,03 / 18,49	19,38 / 19,74
Eficiencia Energética	EER / COP	5,43 / 5,97	5,43 / 5,97	5,43 / 5,97	5,32 / 5,84	5,21 / 5,72
Interiores Conectables	Capacidad Total de la unidad exterior	50 ~ 130%				
	Modelo / Cantidad	P15 ~ P250 / 2~50	P15 ~ P250 / 2~50	P15 ~ P250 / 2~50	P15 ~ P250 / 2~50	P15 ~ P250 / 2~50
Alimentación	Fases, V/Hz	3, 380~415V/50-60Hz				
Intensidad Máxima	A	46,20	50,70	55,20	60,50	65,80
Diam. Tuberías líquido/gas	mm	19,05/34,93	19,05/34,93	19,05/34,93	19,05/41,28	19,05/41,28
Nivel Sonoro	dB(A)	55	55	55	56	57
Módulos*	PQHY-P#YLM-A	350+350	400+350	400+400	450+400	450+450
Kit de conexión incluido en el set		CMY-Y200VBK2	CMY-Y200VBK2	CMY-Y200VBK2	CMY-Y200VBK2	CMY-Y200VBK2
Dimensiones (Ancho x Alto x Fondo)	mm	1.760x1.450x550				
Peso	kg	434	434	434	434	434
<b>PVR</b>		<b>42.352 €</b>	<b>44.943 €</b>	<b>47.534 €</b>	<b>49.755 €</b>	<b>51.976 €</b>

-Distancia máxima vertical 50m, 40m si la exterior está por debajo de las interiores. Distancia máxima total: 300m (P200~P300), 500m (P350~P900).  
 -Condiciones nominales: Refrig. 27°CBS/19°CBI interior, 30° Temp de agua. Calef. 20°CBS interior, 20°C Temp de agua. Long. tubería 7,5m, Altura 0m. Compresor hermético tipo Scroll Inverter  
 -Protecciones: Presostato y sensor alta P. 4,15MPa, protección sobrecalentamiento compresor, protección sobrecorriente inverter  
 -Con agua glicolada se puede llegar a -5°C. Consulte con nuestro Dept. técnico  
 -Circuito de agua con presión máx. de 2MPa y volumen en placas de 5L  
 -La unidad condensada por agua debe permanecer por debajo de 40°C T° ambiente, HR máx 80%.  
 \*Consultar la carga de refrigerante, el PCA y las TCO\_eq en las especificaciones de las unidades de 1 módulo.

**PQRY-P200~300YLM • 1 Módulo S**

MODELO			PQRY-P200YLM-A1	PQRY-P250YLM-A1	PQRY-P300YLM-A1
Capacidad Nominal	Refrigeración / Calefacción	kW	22,4 / 25	28 / 31,5	33,5 / 37,5
Consumo Nominal	Refrigeración / Calefacción	kW	3,71 / 3,97	4,9 / 5,08	6,04 / 6,25
Eficiencia Energética	EER / COP		6,03 / 6,29	5,71 / 6,2	5,54 / 6
Interiores Conectables	Capacidad Total de la unidad exterior		50~150%		
	Modelo / Cantidad		P15~P250/1~20	P15~P250/1~25	P15~P250/1~30
Alimentación		Fases, V/Hz	3, 380~415V/50-60Hz		
Intensidad Máxima		A	16,1	16,1	18,6
Diam. Tuberías líquido/gas		mm	15,88/19,05	19,05/22,2	19,05/22,2
Nivel Sonoro		dB(A)	46	48	54
Potencia Sonora		dB(A)	60	62	68
Compresor	Tipo		Scroll Inverter		
Refrigerante R410A	Pre-carga Kg / PCA / TCO <sub>2</sub> eq		5,0 / 2.088 / 10,4	5,0 / 2.088 / 10,4	5,0 / 2.088 / 10,4
Caudal de agua nominal (mín/máx)		m <sup>3</sup> /h	5,76 (3,2/7,2)	5,76 (3,2/7,2)	5,76 (3,2/7,2)
Dimensiones (Ancho x Alto x Fondo)		mm	880 x 1.100 x 550	880 x 1.100 x 550	880 x 1.100 x 550
Peso		kg	172	172	172
Rango T° del agua (refr/calef)		°C	10°C ~ 45°C		
<b>PVR</b>			<b>14.650 €</b>	<b>16.107 €</b>	<b>18.140 €</b>

**PQRY-P350~600YLM • 1 Módulo L**

MODELO		PQRY-P350YLM-A1	PQRY-P400YLM-A1	PQRY-P450YLM-A1	PQRY-P500YLM-A1	PQRY-P550YLM-A1	PQRY-P600YLM-A1
Capacidad Nominal	Refrigeración / Calefacción	kW	40 / 45	45 / 50	50 / 56	56 / 63	63 / 69
Consumo Nominal	Refrigeración / Calefacción	kW	7,14 / 7,53	8,03 / 8,37	9,29 / 9,79	11,17 / 11,43	12,54 / 12,27
Eficiencia Energética	EER / COP		5,6 / 5,97	5,6 / 5,97	5,38 / 5,72	5,01 / 5,51	5,02 / 5,62
Interiores Conectables	Capacidad Total de la unidad exterior		50~150%				
	Modelo / Cantidad		P15~P250/1~35	P15~P250/1~40	P15~P250/1~45	P15~P250/1~50	P15~P250/2~50
Alimentación		Fases, V/Hz	3, 380~415V/50-60Hz				
Intensidad Máxima		A	23,1	27,6	32,9	39,2	40,5
Diam. Tuberías líquido/gas		mm	22,2/28,58	22,2/28,58	22,2/28,58	22,2/28,58	22,2/28,58
Nivel Sonoro		dB(A)	52	52	54	54	56,5
Potencia Sonora		dB(A)	66	66	70	70,5	73
Compresor	Tipo		Scroll Inverter				
Refrigerante R410A	Pre-carga Kg / PCA / TCO <sub>2</sub> eq		6,0 / 2.088 / 12,5	6,0 / 2.088 / 12,5	6,0 / 2.088 / 12,5	6,0 / 2.088 / 12,5	11,7 / 2.088 / 24,4
Caudal de agua nominal (mín/máx)		m <sup>3</sup> /h	7,20 (4,5/11,6)	7,20 (4,5/11,6)	7,20 (4,5/11,6)	7,20 (4,5/11,6)	11,52 (6,0/14,4)
Dimensiones (Ancho x Alto x Fondo)		mm	880 x 1.450 x 550	880 x 1.450 x 550	880 x 1.450 x 550	880 x 1.450 x 550	880 x 1.450 x 550
Peso		kg	216	216	216	216	246
Rango T° del agua (refr/calef)		°C	10°C ~ 45°C				
<b>PVR</b>			<b>21.267 €</b>	<b>24.470 €</b>	<b>26.374 €</b>	<b>29.381 €</b>	<b>31.358 €</b>
<b>PVR</b>			<b>35.030 €</b>				

-Distancia máxima vertical 50m, 40m si la exterior está por debajo de las interiores. Distancia máxima total: 300m (P200~P300), 500m (P350~P900).

-Condiciones nominales: Refrig. 27°CBS/19°CBH interior, 30° Temp de agua. Calef. 20°CBS interior, 20°C Temp de agua. Long. tubería 7,5m, Altura 0m.

Compresor hermético tipo Scroll Inverter

-Protecciones: Presostato y sensor alta P. 4,15MPa, protección sobrecalentamiento compresor, protección sobrecorriente inverter

-Con agua glicolada se puede llegar a -5°C. Consulte con nuestro Dept. técnico

-Circuito de agua con presión máx. de 2MPa y volumen en placas de 5L

-La unidad condensada por agua debe permanecer por debajo de 40°C T° ambiente, HR máx 80%.

\*Consultar la carga de refrigerante, el PCA y las TCO<sub>2</sub>eq en las especificaciones de las unidades de 1 módulo.





# Gama CITY MULTI

## Serie WR2 Exteriores Recuperación de Calor

(Condensadas por Agua)



### PQRY-P400~600YSLM • 2 Módulos

MODELO		PQRY-P400YSLM-A1	PQRY-P450YSLM-A1	PQRY-P500YSLM-A1	PQRY-P550YSLM-A1	PQRY-P600YSLM-A1
Capacidad Nominal	Refrigeración / Calefacción	kW 45 / 50	50 / 56	56 / 63	63 / 69	69 / 76,5
Consumo Nominal	Refrigeración / Calefacción	kW 7,7 / 7,94	8,78 / 8,97	10,12 / 10,16	11,55 / 11,31	12,84 / 12,75
Eficiencia Energética	EER / COP	5,84 / 6,29	5,69 / 6,24	5,53 / 6,2	5,45 / 6,1	5,37 / 6
Interiores Conectables	Capacidad Total de la unidad exterior	50 ~ 150%	50 ~ 150%	50 ~ 150%	50 ~ 150%	50 ~ 150%
	Modelo / Cantidad	P15 ~ P250 / 1~40	P15 ~ P250 / 1~45	P15 ~ P250 / 1~50	P15 ~ P250 / 2~50	P15 ~ P250 / 2~50
Alimentación	Fases, V/Hz	3, 380~415V/50-60Hz	3, 380~415V/50-60Hz	3, 380~415V/50-60Hz	3, 380~415V/50-60Hz	3, 380~415V/50-60Hz
Intensidad Máxima	A	32,2	32,2	32,2	34,7	37,2
Diam. Tuberías líquido/gas	mm	22,2/28,58	22,2/28,58	22,2/28,58	22,2/28,58	22,2/34,93
Nivel Sonoro	dB(A)	49	50	51	55	57
Módulos*	PQRY-P#YLM-A	200+200	250+200	250+250	300+250	300+300
Kit de conexión incluido en el set		CMY-Q100CBK2	CMY-Q100CBK2	CMY-Q100CBK2	CMY-Q100CBK2	CMY-Q100CBK2
Dimensiones (Ancho x Alto x Fondo)	mm	1.760 x 1.100 x 550	1.760 x 1.100 x 550	1.760 x 1.100 x 550	1.760 x 1.100 x 550	1.760 x 1.100 x 550
Peso	kg	344	344	344	344	344
<b>PVR</b>		<b>29.704 €</b>	<b>31.161 €</b>	<b>32.618 €</b>	<b>34.651 €</b>	<b>36.684 €</b>



### PQRY-P700~900YSLM • 2 Módulos

MODELO		PQRY-P700YSLM-A1	PQRY-P750YSLM-A1	PQRY-P800YSLM-A1	PQRY-P850YSLM-A1	PQRY-P900YSLM-A1
Capacidad Nominal	Refrigeración / Calefacción	kW 80 / 88	85 / 95	90 / 100	96 / 108	101 / 113
Consumo Nominal	Refrigeración / Calefacción	kW 14,73 / 14,73	15,64 / 15,9	16,57 / 16,75	18,03 / 18,49	19,38 / 19,74
Eficiencia Energética	EER / COP	5,43 / 5,97	5,43 / 5,97	5,43 / 5,97	5,32 / 5,84	5,21 / 5,72
Interiores Conectables	Capacidad Total de la unidad exterior	50 ~ 150%	50 ~ 150%	50 ~ 150%	50 ~ 150%	50 ~ 150%
	Modelo / Cantidad	P15 ~ P250 / 2~50	P15 ~ P250 / 2~50	P15 ~ P250 / 2~50	P15 ~ P250 / 2~50	P15 ~ P250 / 2~50
Alimentación	Fases, V/Hz	3, 380~415V/50-60Hz	3, 380~415V/50-60Hz	3, 380~415V/50-60Hz	3, 380~415V/50-60Hz	3, 380~415V/50-60Hz
Intensidad Máxima	A	46,2	50,7	55,2	60,5	65,8
Diam. Tuberías líquido/gas	mm	28,58/34,93	28,58/34,93	28,58/34,93	28,58/41,28	28,58/41,28
Nivel Sonoro	dB(A)	55	55	55	56	57
Módulos*	PQRY-P#YLM-A	350+350	400+350	400+400	450+400	450+450
Kit de conexión incluido en el set		CMY-Q200CBK	CMY-Q200CBK	CMY-Q200CBK	CMY-Q200CBK	CMY-Q200CBK
Dimensiones (Ancho x Alto x Fondo)	mm	1.760 x 1.450 x 550	1.760 x 1.450 x 550	1.760 x 1.450 x 550	1.760 x 1.450 x 550	1.760 x 1.450 x 550
Peso	kg	432	432	432	432	432
<b>PVR</b>		<b>43.045 €</b>	<b>46.248 €</b>	<b>49.451 €</b>	<b>51.355 €</b>	<b>53.259 €</b>

-Distancia máxima vertical 50m, 40m si la exterior está por debajo de las interiores. Distancia máxima total: 300m (P200~P300), 500m (P350~P900).  
 -Condiciones nominales: Refrig. 27°CBS/19°CBI interior, 30° Temp de agua. Calef. 20°CBS interior, 20°C Temp de agua. Long. tubería 7,5m, Altura 0m.  
 Compresor hermético tipo Scroll Inverter  
 -Protecciones: Presostato y sensor alta P. 4,15MPa, protección sobrecalentamiento compresor, protección sobrecorriente inverter  
 -Con agua glicolada se puede llegar a -5°C. Consulte con nuestro Dept. técnico  
 -Circuito de agua con presión máx. de 2MPa y volumen en placas de 5L  
 -La unidad condensada por agua debe permanecer por debajo de 40°C T° ambiente, HR máx 80%.  
 \*Consultar la carga de refrigerante, el PCA y las TCO<sub>eq</sub> en las especificaciones de las unidades de 1 módulo.



## Distribuidores para Serie Y y Multi-S (Bomba de Calor)

MODELO	TIPO DE KIT	Nº SALIDAS	DESCRIPCIÓN	PVR
<b>SERIE MULTI-S</b>				
CMY-Y62-G-E	Distribución	2	Derivación de la línea frigorífica de 2 salidas	<b>125 €</b>
CMY-Y64-G-E	Colector	4	Colector de línea frigorífica de 4 salidas	<b>223 €</b>
CMY-Y68-G-E	Colector	8	Colector de línea frigorífica de 8 salidas	<b>365 €</b>
MSDD-50AR-E	Distribución	2	Derivación para unir 2 Branch Box	<b>50 €</b>
<b>SERIE Y/WY</b>				
CMY-Y102SS-G2	Distribución	2	Derivación de la línea frigorífica ( $\leq$ P200 de capacidad total interiores)	<b>113 €</b>
CMY-Y102LS-G2	Distribución	2	Derivación de la línea frigorífica (P201~P400 de capacidad total interiores)	<b>152 €</b>
CMY-Y202S-G2	Distribución	2	Derivación de la línea frigorífica (P401~P650 de capacidad total interiores)	<b>175 €</b>
CMY-Y302S-G2	Distribución	2	Derivación de la línea frigorífica ( $>$ P650 de capacidad total interiores)	<b>208 €</b>
CMY-Y104-G	Colector	4	Colector de línea frigorífica de 4 salidas ( $\leq$ P200 de capacidad total interiores)	<b>270 €</b>
CMY-Y108-G	Colector	8	Colector de línea frigorífica de 8 salidas ( $\leq$ P400 de capacidad total interiores)	<b>364 €</b>
CMY-Y1010-G	Colector	10	Colector de línea frigorífica de 10 salidas ( $\leq$ P650 de capacidad total interiores)	<b>442 €</b>
<b>SERIE R2</b>				
CMY-R160-J1	Unión BC's	2	Unión de dos salidas BC (para conectar U.I. $>$ P80)	<b>116 €</b>
CMY-R101S-G	Derivadores	2	Derivador (1T) línea de baja (ext P200 a P650)	<b>139 €</b>
CMY-R102S-G	Derivadores	2	Derivador (1T) línea de baja (ext P700 a P1100)	<b>204 €</b>
CMY-R201S-G	Derivadores	2	Derivador (3T) entre BC principal y secundarios ( $\leq$ P350 de capacidad total interiores)	<b>241 €</b>
CMY-R202S-G	Derivadores	2	Derivador (3T) entre BC principal y secundarios (P351~P600 de capacidad total interiores)	<b>263 €</b>
CMY-R203S-G	Derivadores	2	Derivador (3T) entre BC principal y secundarios (P601~P650 de capacidad total interiores)	<b>273 €</b>
CMY-R204S-G	Derivadores	2	Derivador (3T) entre BC principal y secundarios (P651~P1000 de capacidad total interiores)	<b>316 €</b>
CMY-R205S-G	Derivadores	2	Derivador (3T) entre BC principal y secundarios ( $>$ P1000 de capacidad total interiores)	<b>365 €</b>
CMY-R301S-G	Reducción	1	Reductor para controladores BC tipo -J (Si U.Ext es P200~P300)	<b>70 €</b>
CMY-R302S-G	Reducción	1	Reductor para controladores BC tipo -JA (Si U.Ext es P200~P900)	<b>117 €</b>
CMY-R303S-G	Reducción	1	Reductor para controladores BC tipo -JA en conjunto un controlador BC secundario.	<b>91 €</b>
CMY-R304S-G	Reducción	1	Reductor para controladores BC tipo -KA (Si U.Ext es P200~P1000)	<b>117 €</b>
CMY-R305S-G	Reducción	1	Reductor para controladores BC tipo -KA en conjunto un controlador BC secundario.	<b>97 €</b>
CMY-R306S-G	Reducción	1	Reductor para controladores BC tipo -KB	<b>70 €</b>

Después de un colector no pueden instalarse derivaciones.

## Controlador BC (Sistemas de Recuperación de Calor)

El secreto de los sistemas de recuperación de calor City Multi R2/WR2 reside en el Controlador BC. La unidad exterior envía por la tubería de alta presión una mezcla de líquido y gas que desemboca en el separador de fases contenido en el BC. Desde este separador se distribuye líquido o gas a alta presión a cada unidad interior según lo que ésta demande. Así se evita necesitar un tubo para líquido, otro para gas y otro de baja presión como pasa con el resto de fabricantes.

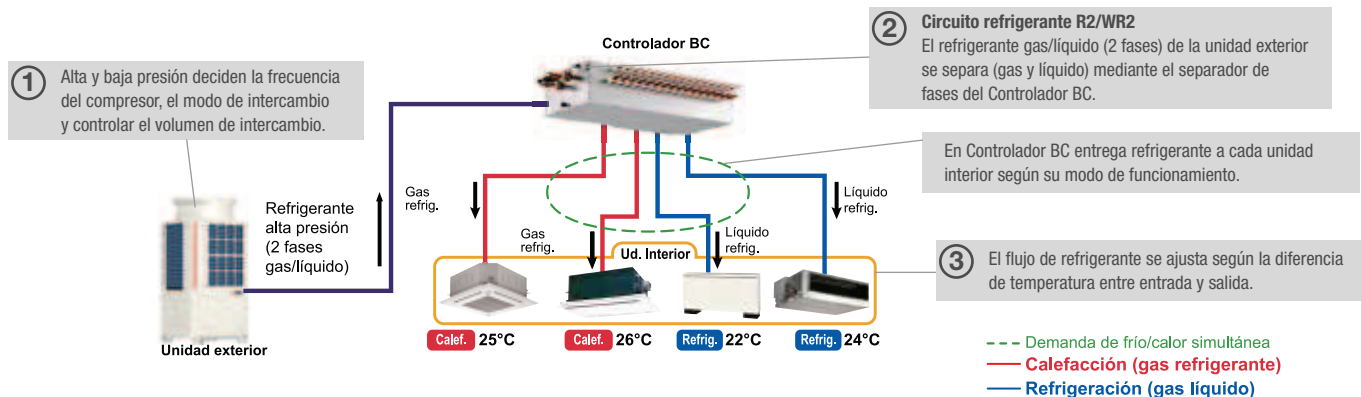

### Funcionamiento con recuperación de calor total:

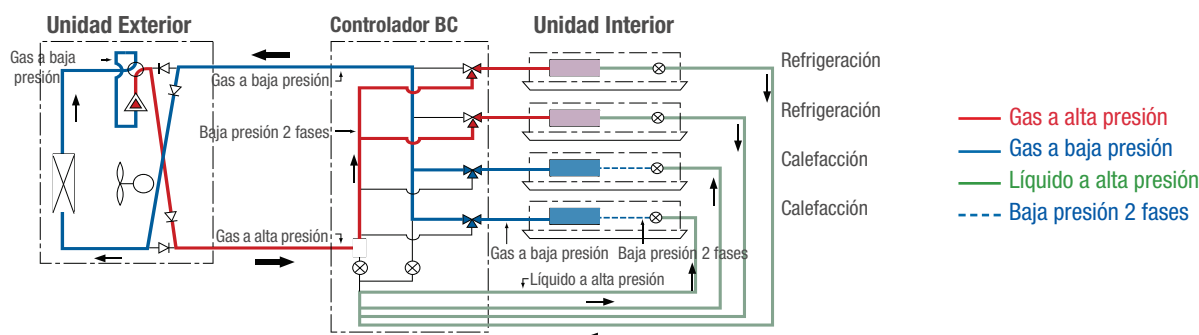

### BC Individual - CMB-M-V-J1

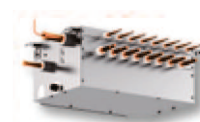

CMB-M-V-J1

MODELO			CMB-M104V-J1	CMB-M106V-J1	CMB-M108V-J1	CMB-M1012V-J1	CMB-M1016V-J1
Número de salidas			4	6	8	12	16
Alimentación		Fases, V/Hz	1, 220~240V/50-60Hz				
Consumo	Refrigeración / Calefacción	kW	0,067 / 0,03	0,097 / 0,045	0,127 / 0,06	0,186 / 0,09	0,246 / 0,119
Intensidad		A	0,31 / 0,14	0,45 / 0,21	0,58 / 0,28	0,85 / 0,42	1,12 / 0,55
Capacidad conectable a una salida*			Modelo P/M80 o inferior				
Unidad exterior conectable			U.ext R2/WR2 ≤ P350				
Dimensiones (Ancho x Alto x Fondo)		mm	596 x 250 x 476	596 x 250 x 476	596 x 250 x 476	911 x 252 x 622	1.135 x 252 x 622
Diámetros conexiones frigoríficas	"Hacia Ud. Exterior (Alta/Baja)"	Ext. = P200	mm	15,88 / 19,05			
		Ext. = P250, P300	mm	19,05 / 22,20			
		Ext. = P350**	mm	19,05 (22,2 *) / 28,58			
	"Hacia Ud. Interior (Líquido/Gas)"	Int. ≤ 50	mm	6,35 / 12,70			
		P63 < Int. ≤ P140	mm	9,52 / 15,88			
	P200	mm	9,52 / 19,05				
	P250	mm	9,52 / 22,2				
Nivel Sonoro		dB(A)	40				
Potencia sonora		dB(A)	59				
Tubo de drenaje		mm	0.D. 32				
Peso neto		kg	26	29	33	49	59
<b>PVR</b>			<b>3.676 €</b>	<b>4.781 €</b>	<b>5.805 €</b>	<b>7.822 €</b>	<b>9.188 €</b>



## Principal CMB-M-V-JA1/KA1 Secundario CMB-M-V-KB1

**CMB-M-V-JA1**

MODELO		CMB-M108V-JA1	CMB-M1012V-JA1	CMB-M1016V-JA1	CMB-P1016V-KA1	CMB-M104V-KB1	CMB-M108V-KB1	
Tipo de BC		Principal			Secundario****		Secundario****	
Número de salidas		8	12	16	16	4	8	
Alimentación		Fases, V/Hz 1, 220~240V/50-60Hz						
Consumo	Refrigeración / Calefacción	kW	0,127 / 0,06	0,186 / 0,09	0,246 / 0,119	0,246 / 0,119	0,06 / 0,03	0,119 / 0,06
Intensidad	Refrigeración / Calefacción	A	0,58 / 0,28	0,85 / 0,42	1,12 / 0,55	1,12 / 0,55	0,28 / 0,14	0,55 / 0,28
Capacidad conectable a una salida*		Modelo P80 o inferior.						
Unidad exterior / CMB conectable		U.ext R2/WR2 ≤ P900			U.ext R2/WR2 ≤ P1100	CMB-P/M-JA/KA	CMB-P/M-JA/KA	
Dimensiones (Ancho x Alto x Fondo)		mm	911 x 252 x 622	1.135 x 252 x 622	1.135 x 252 x 622	1.135 x 250 x 622	596 x 250 x 476	596 x 250 x 476
"Hacia Ud. Exterior (Alta/Baja)"	Ext. = P200	mm	15,88 / 19,05			--		--
	Ext. = P250, P300	mm	19,05 / 22,20			--		--
	Ext. = P350**	mm	19,05(22,20) / 28,58			--		--
	P400 ≤ Ext ≤ P500	mm	22,20 / 28,58			--		--
	Ext. = P650	mm	28,58 / 28,58			--		--
	P700 ≤ Ext ≤ P800	mm	28,58 / 34,93			--		--
	P850 ≤ Ext ≤ P900	mm	28,58 / 41,28			--		--
	P900 ≤ Ext ≤ P1000	mm	--	--	--	28,58 / 41,28	--	--
Diámetros conexiones frigoríficas	Int. ≤ 50	mm	6,35 / 12,70					
	"Hacia Ud. Interior (Líquido/Gas)"	mm	P63 < Int. ≤ P140			9,52 / 15,88		
	P200	mm				9,52 / 19,05		
	P250	mm				9,52 / 22,2		
	S Int. ≤ P200	mm				15,88 / 19,05 / 9,52		
	P200 < S Int. ≤ P300	mm				19,05 / 22,20 / 9,52		
	P300 < S Int. ≤ P350	mm				19,05 / 28,58 / 12,70		
	"Hacia otro BC*** (Alta/Baja/Liq.)"	mm				P350 < S Int. ≤ P400		22,20 / 28,58 / 12,70
	P400 < S Int. ≤ P600	mm				22,20 / 28,58 / 15,88		
	P650 < S Int. ≤ P800	mm				28,58 / 34,93 / 19,05		
P800 < S Int. ≤ P1000	mm				28,58 / 41,28 / 19,05			
P1000 < S Int.	mm				34,93 / 41,28 / 19,05			
Nivel Sonoro	dB(A)	50	50	50	48	40	40	
Potencia sonora	dB(A)	68	68	68	66	59	59	
Tubo de drenaje		O.D. 32mm						
Peso neto		kg	48	60	68	69	23	31
<b>PVR</b>			<b>6.024 €</b>	<b>8.074 €</b>	<b>9.369 €</b>	<b>10.088 €</b>	<b>3.401 €</b>	<b>5.163 €</b>

\*Se pueden conectar unidades interiores de capacidad superior al modelo P80 utilizando 2 salidas del BC unidas mediante el kit de unión opcional CMY-R160-J. No obstante, también es posible conectar unidades P100, P125 y P140 a una salida de BC aunque la capacidad de las mismas en refrigeración caerá un 3% aproximadamente. Además, desde una única salida de BC es posible conectar hasta tres unidades interiores siempre que la suma de sus índices de capacidad sea menor o igual a 140, en este caso solo se podrá conectar un único control remoto.

\*\*Para determinar la tubería de refrigerante adecuada por favor consulte los datos en las tablas de las unidades exteriores.

\*\*\*"S Int" indica la suma de los índices de capacidad de unidades exteriores conectadas a un BC secundario.

\*\*\*\*En un BC secundario tipo CMB-M-KB la suma de los índices de capacidad de las unidades interiores debe ser menor o igual a 350.

-Por favor, instale este equipo donde el ruido de paso de refrigerante no represente un problema. Para conocer los valores de nivel sonoro y potencia sonora cuando se conecta con otras U. ext, consultar con nuestro departamento técnico.

-El controlador BC incluye reductores de tubería para unidades interiores de capacidad menor o igual a la del modelo P50 y un tubo de drenaje VP-25 flexible y con aislamiento.

-Acabado exterior de chapa de acero galvanizado.

-Los datos mostrados corresponden a una tensión de 220V/50Hz.

## Tabla de combinación para Controladores BC Serie R2 (Recuperación de Calor)

MODELO	P200-P350	P400-P900	P950-P1100
Individual: CMB-M-V-J1	Ok	N/A	N/A
Principal: CMB-M-V-JA1	Ok	Ok	N/A
Principal: CMB-P-V-KA1	Ok	Ok	Ok
Secundario: CMB-M-V-KB1		CMB-M-V-JA1 / CMB-P-V-KA1	

## Esquema y cuadro de selección de los derivadores / reductores

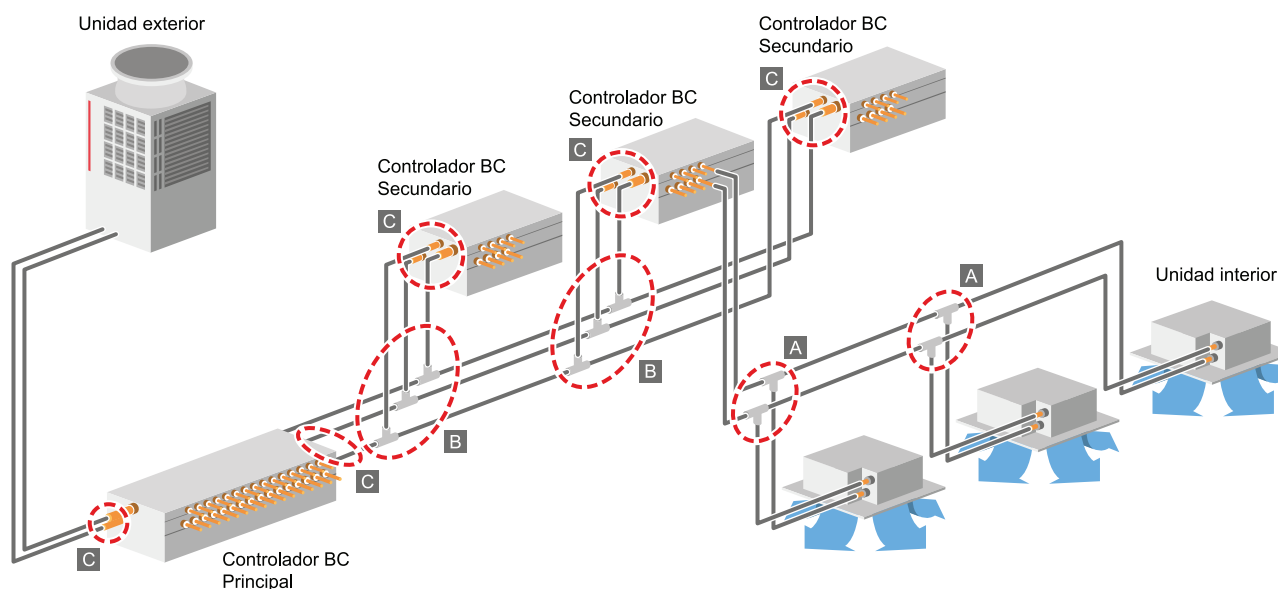

A	Derivación	Entre BC y las Uds Interiores	CMY-Y102SS-G2	Capacidad total conectada aguas abajo hasta -P200	<b>113 €</b>
			CMY-Y102LS-G2	Capacidad total conectada aguas abajo entre -P201 y -P250	<b>152 €</b>
B	Derivación (Tubería baja presión)	Entre BC Principal y Secundarios (más de 1 sec.)	CMY-R201S-G	Capacidad total conectada aguas abajo hasta -P350	<b>241 €</b>
			CMY-R202S-G	Capacidad total conectada aguas abajo hasta -P351 y -P600	<b>263 €</b>
			CMY-R203S-G	Capacidad total conectada aguas abajo hasta -P601 y -P650	<b>273 €</b>
			CMY-R204S-G	Capacidad total conectada aguas abajo hasta -P651 y -P1000	<b>316 €</b>
			CMY-R205S-G	Capacidad total conectada aguas abajo superior a P1000	<b>365 €</b>
C	Reducción	Entre Ud. Exterior y BC	CMY-R301S-G	Para BC tipo J/J1 (IC Ud. Exterior entre -200 y -300)	<b>70 €</b>
			CMY-R302S-G	Para BC tipo JA/JA1 (IC Ud. Exterior entre -200 y -900)	<b>117 €</b>
			CMY-R304S-G	Para BC tipo KA/KA1 (IC Ud. Exterior entre -200 y -1000)	<b>117 €</b>
		Entre BC Principal y Secundario	CMY-R303S-G	Para BC tipo JA/JA1 cuando se conecta a BC Secundario	<b>91 €</b>
			CMY-R305S-G	Para BC tipo KA/KA1 cuando se conecta a BC Secundario	<b>97 €</b>
			CMY-R306S-G	Para BC Secundario tipo KB/KB1	<b>70 €</b>
Kit de unión			CMY-R160-J1	Kit de unión dos salidas de un BC	<b>116 €</b>

-El BC Principal tiene 3 salidas hacia el Secundario. La tubería de baja presión se ramifica (derivador "B") desde el BC Principal a los Secundarios, en el caso de existir más de un BC Secundario.  
-Los derivadores "B" y "C" no son necesarios cuando se conecta un BC tipo J/J1, diseño sin BC Secundarios.



	CONDUCTOS				CASSETTES			
MODELO	PEFY-P/M-VMA	PEFY-P-VMHS	PEFY-P-VMS1	PEFY-P-VMR	PLFY-P/M-VEM	PLFY-P-VFM	PMFY-VBM	PLFY-VLMD
<b>POTENCIA</b>								
<b>P10</b> 1,2 / 1,4								
<b>P15</b> 1,5 / 1,8			•			•		
<b>P20</b> 2,2 / 2,5	•		•	•	•	•	•	•
<b>P25</b> 2,8 / 3,2	•		•	•	•	•	•	•
<b>P32</b> 3,6 / 4,0	•		•	•	•	•	•	•
<b>P40</b> 4,5 / 5,0	•	•	•		•	•	•	•
<b>P50</b> 5,6 / 6,3	•	•	•		•	•		•
<b>P63</b> 7,1 / 8,0	•	•	•		•			•
<b>P71</b> 8,0 / 9,0	•	•						
<b>P80</b> 9,0 / 10,0	•	•			•			•
<b>P100</b> 11,2 / 12,5	•	•			•			•
<b>P125</b> 14,0 / 16,0	•	•			•			•
<b>P140</b> 16,0 / 18,0	•	•						
<b>P200</b> 22,4 / 25,0		•						
<b>P250</b> 28,0 / 31,5		•						

PEFY-P/M-VMA  
Pág. 293

PEFY-P-VMHS  
Pág.294

PEFY-P-VMS1  
Pág. 295

PEFY-P-VMR  
Pág. 295

PLFY-P/M-VEM  
Pág.297

PLFY-P-VFM  
Pág 298

PMFY-VBM  
Pág.298

PLFY-VLMD  
Pág. 299

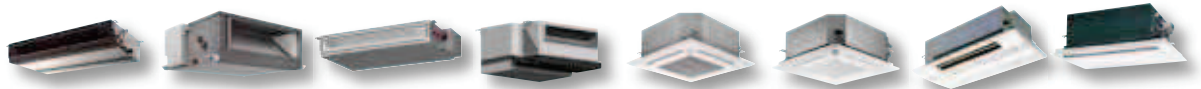



# Gama CITY MULTI

## Mapa de Gama (Interiores)



	PARED	SUELO			TECHO	Ecodan
MODELO	PKFY-P-VLM / VKM	PFFY-P-VKM	PFFY-P-VLEM	PFFY-P-VCM	PCFY-P-VKM	PWFY-P-AU/ BU
<b>POTENCIA</b>	● (PKFY-VLM)					
<b>P10</b> 1,2 / 1,4	● (PKFY-VLM)					
<b>P15</b> 1,5 / 1,8	● (PKFY-VLM)					
<b>P20</b> 2,2 / 2,5	● (PKFY-VLM)	●	●	●		
<b>P25</b> 2,8 / 3,2	● (PKFY-VLM)	●	●	●		
<b>P32</b> 3,6 / 4,0	● (PKFY-VLM)	●	●	●		
<b>P40</b> 4,5 / 5,0	● (PKFY-VLM)	●	●	●	●	
<b>P50</b> 5,6 / 6,3	● (PKFY-VLM)		●	●		
<b>P63</b> 7,1 / 8,0	● (PKFY-VKM)		●	●	●	
<b>P71</b> 8,0 / 9,0						
<b>P80</b> 9,0 / 10,0						
<b>P100</b> 11,2 / 12,5	● (PKFY-VKM)				●	●
<b>P125</b> 14,0 / 16,0					●	
<b>P140</b> 16,0 / 18,0						
<b>P200</b> 22,4 / 25,0						
<b>P250</b> 28,0 / 31,5						

PKFY-P-VLM / VKM Pág. 301	PFFY-P-VKM Pág. 305	PFFY-P-VLEM Pág. 305	PFFY-P-VCM Pág. 306	PCFY-P-VKM Pág. 307	PWFY-P-AU/BU Pág. 309

CITY MULTI

### NOTAS COMUNES UNIDADES INTERIORES

(1) La capacidad en refrigeración indica el valor máximo bajo las siguientes condiciones: Refrigeración: Interior 27°C Ts / 19°C Th. Exterior 35°C Ts. Longitud de tubería 7,5m. Diferencia de altura: 0m.  
 (2) La capacidad en refrigeración / calefacción indica el valor máximo bajo las siguientes condiciones: Refrigeración: Interior 27°C Ts / 19°C Th. Exterior 35°C Ts. Calefacción: Interior 20°C Ts. Exterior 7°C Ts / 6°C Th. Longitud de tubería: 7,5m. Diferencia de altura: 0m.  
 \*La función de Doble Temperatura de Consigna se deshabilita al usar el conector IT Terminal. También tener en cuenta que el conector IT Terminal no transmite dos temperaturas de consigna.



# Gama CITY MULTI

## Unidades de Conductos Interiores



### Serie Presión Estándar PEFY-M20~140VMA

#### PRESTACIONES

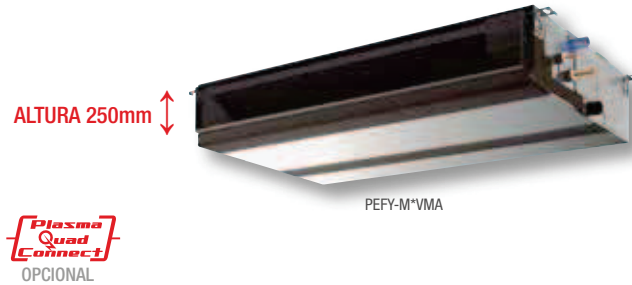

Desde solo **21** dB<sub>A</sub>

MODELO		PEFY-M20VMA-A	PEFY-M25VMA-A	PEFY-M32VMA-A	PEFY-M40VMA-A	PEFY-M50VMA-A	PEFY-M63VMA-A
Capacidad Nominal	Refrigeración / Calefacción	kW 2,2 / 2,5	2,8 / 3,2	3,6 / 4	4,5 / 5	5,6 / 6,3	7,1 / 8
Consumo Nominal	Refrigeración / Calefacción	kW 0,032 / 0,030	0,032 / 0,030	0,044 / 0,042	0,047 / 0,045	0,066 / 0,064	0,087 / 0,085
Alimentación	Fases, V/Hz	1, 220~240V/50-60Hz					
Intensidad	Refrigeración / Calefacción	A 0,25 / 0,25	0,25 / 0,25	0,34 / 0,34	0,37 / 0,37	0,51 / 0,51	0,66 / 0,66
Diam. Tuberías líquido/gas		mm 6,35/12,7	6,35/12,7	6,35/12,7	6,35/12,7	6,35/12,7	9,52/15,88
Nivel Sonoro (B/M/A)		dB(A) 21 / 25 / 27	21 / 25 / 27	23 / 27 / 30	23 / 28 / 31	24 / 31 / 34	27 / 31 / 35
Ventilador	Caudal de aire (B/M/A)	m³/min 6 / 7,5 / 8,5	6 / 7,5 / 8,5	7,5 / 9 / 10,5	10 / 12 / 14	12 / 14,5 / 17	13,5 / 16 / 19
	Presión estática	Pa	35/50/70/100/150				
	Potencia	kW 0,085	0,085	0,085	0,121	0,121	0,121
Dimensiones (Alto x Ancho x Fondo)		mm 250 x 700 x 732	250 x 700 x 732	250 x 700 x 732	250 x 900 x 732	250 x 900 x 732	250 x 900 x 732
Peso		kg 21	21	21	25	25	27
<b>PVR</b>		<b>1.456 €</b>	<b>1.476 €</b>	<b>1.498 €</b>	<b>1.554 €</b>	<b>1.607 €</b>	<b>1.687 €</b>

MODELO		PEFY-M71VMA-A	PEFY-M80VMA-A	PEFY-M100VMA-A	PEFY-M125VMA-A	PEFY-M140VMA-A
Capacidad Nominal	Refrigeración / Calefacción	kW 8 / 9	9 / 10	11,2 / 12,5	14 / 16	16 / 18
Consumo Nominal	Refrigeración / Calefacción	kW 0,080 / 0,078	0,080 / 0,078	0,142 / 0,140	0,199 / 0,197	0,208 / 0,206
Alimentación	Fases, V/Hz	1, 220~240V/50-60Hz				
Intensidad	Refrigeración / Calefacción	A 0,57 / 0,57	0,57 / 0,57	0,97 / 0,97	1,23 / 1,23	1,34 / 1,34
Diam. Tuberías líquido/gas		mm 9,52/15,88	9,52/15,88	9,52/15,88	9,52/15,88	9,52/15,88
Nivel Sonoro (B/M/A)		dB(A) 25 / 31 / 34	25 / 31 / 34	30 / 35 / 38	34 / 38 / 40	33 / 37 / 40
Ventilador	Caudal de aire (B/M/A)	m³/min 14,5 / 18 / 21	14,5 / 18 / 21	23 / 28 / 32	28 / 34 / 37	29,5 / 35,5 / 40
	Presión estática	Pa	40/50/70/100/150			
	Potencia	kW 0,121	0,121	0,3	0,3	0,3
Dimensiones (Alto x Ancho x Fondo)		mm 250 x 1.100 x 732	250 x 1.100 x 732	250 x 1.400 x 732	250 x 1.400 x 732	250 x 1.600 x 732
Peso		kg 30	30	37	38	42
<b>PVR</b>		<b>1.807 €</b>	<b>1.874 €</b>	<b>2.084 €</b>	<b>2.300 €</b>	<b>2.480 €</b>

-Condiciones nominales: Referirse a la unidad exterior.  
 -Los datos mostrados corresponden a una tensión de 220V/50Hz.  
 -Incluyen Bomba de drenaje con una tubería de Ø32mm.  
 -Incorporan filtro de aire de fibra sintética.  
 -Disponen de terminal IT.  
 -Presión estática de serie de 35/40 Pa.

#### OPCIONALES

!	Plasma Quad Connect	Consultar sección OPCIONALES	
	PAC-KE91TB-E	Caja de filtros PEFY-M20~32VMA	140 €
	PAC-KE92TB-E	Caja de filtros PEFY-M40~63VMA	170 €
	PAC-KE93TB-E	Caja de filtros PEFY-M71~80VMA	200 €
	PAC-KE94TB-E	Caja de filtros PEFY-M100~125VMA	245 €
	PAC-KE95TB-E	Caja de filtros PEFY-M140VMA	275 €
	PAC-SE41TS-E	Sonda remota de temperatura	60 €





## Serie Alta Presión PEFY-P40~250VMHS

### PRESTACIONES



PEFY-P\*VMHS



PEFY-P200/250VMHS

MODELO		PEFY-P40VMHS-E	PEFY-P50VMHS-E	PEFY-P63VMHS-E	PEFY-P71VMHS-E	PEFY-P71VMH-E2	PEFY-P80VMHS-E
Capacidad Nominal	Refrigeración / Calefacción	kW 4,5 / 5	5,6 / 6,3	7,1 / 8	8 / 9	8 / 9	9 / 10
Consumo Nominal	Refrigeración / Calefacción	kW 0,055 / 0,055	0,055 / 0,055	0,090 / 0,090	0,075 / 0,075	0,26 / 0,26	0,090 / 0,090
Alimentación	Fases, V/Hz	1, 220~240V/50-60Hz					
Intensidad	Refrigeración / Calefacción	A 0,41 / 0,41	0,41 / 0,41	0,64 / 0,64	0,54 / 0,54	1,20/1,20	0,63 / 0,63
Diam. Tuberías líquido/gas		mm 6,35/12,7	6,35/12,7	9,52/15,88	9,52/15,88	9,52/15,88	9,52/15,88
Nivel Sonoro (B/M/A)		dB(A) 20/23/27	20/23/27	24/27/32	24/26/30	32/39	25/27/30
Ventilador	Caudal de aire (B/M/A)	m³/min 10/12/14	10/12/14	13,5/16/19	15,5/18/22	15,5/22	18/21,5/25
	Presión estática*	Pa	50/100/150/200		(50)/100/(150)/200		50/100/150/200
	Potencia	kW 0,121	0,121	0,121	0,244	0,23	0,244
Dimensiones (Alto x Ancho x Fondo)		mm 380 x 745 x 900	380 x 745 x 900	380 x 745 x 900	380 x 1.030 x 900	380 x 1.030 x 900	380 x 1.030 x 900
Peso		kg 35	35	35	45	57	45
PVR	Sin filtros PEFY-P##VMHS	<b>1.906 €</b>	<b>1.970 €</b>	<b>2.096 €</b>	<b>2.216 €</b>	<b>2.173 €</b>	<b>2.311 €</b>
	Con filtros y caja de filtros PEFY-P ##VMHS-E-CF	<b>2.341 €</b>	<b>2.405 €</b>	<b>2.531 €</b>	<b>2.671 €</b>	<b>2.628 €</b>	<b>2.766 €</b>

MODELO		PEFY-P100VMHS-E	PEFY-P125VMHS-E	PEFY-P140VMHS-E	PEFY-P200VMHS-E	PEFY-P250VMHS-E
Capacidad Nominal	Refrigeración / Calefacción	kW 11,2 / 12,5	14 / 16	16 / 18	22,4 / 25	28 / 31,5
Consumo Nominal	Refrigeración / Calefacción	kW 0,160 / 0,160	0,160 / 0,160	0,190 / 0,190	0,63 / 0,63	0,82 / 0,82
Alimentación	Fases, V/Hz	1, 220~240V/50-60Hz				
Intensidad	Refrigeración / Calefacción	A 1,05 / 1,05	1,05 / 1,05	1,24 / 1,24	3,47/3,47	4,72/4,72
Diam. Tuberías líquido/gas		mm 9,52/15,88	9,52/15,88	9,52/15,88	9,52/19,05	9,52/22,2
Nivel Sonoro (B/M/A)		dB(A) 27/31/34	27/31/34	27/32/36	36/39/43	39/42/46
Ventilador	Caudal de aire (B/M/A)	m³/min 26,5/32/38	26,5/32/38	28/34/40	50/61/72	58/71/84
	Presión estática*	Pa 50/100/150/200	50/100/150/200	50/100/150/200	50/100/150/200/250	50/100/150/200/250
	Potencia	kW 0,375	0,375	0,375	0,87	0,87
Dimensiones (Alto x Ancho x Fondo)		mm 380 x 1.195 x 900	380 x 1.195 x 900	380 x 1.195 x 900	470 x 1.250 x 1.120	470 x 1.250 x 1.120
Peso		kg 51	51	53	97	100
PVR	Sin filtros PEFY-P##VMHS	<b>2.568 €</b>	<b>2.842 €</b>	<b>3.089 €</b>	<b>4.197 €</b>	<b>4.791 €</b>
	Con filtros y caja de filtros PEFY-P ##VMHS-E-CF	<b>3.033 €</b>	<b>3.307 €</b>	<b>3.554 €</b>	<b>4.812 €</b>	<b>5.406 €</b>

### OPCIONALES

PAC-DRP10DP-E2	Bomba de drenaje PEFY-P40~140VMHS-E	<b>250 €</b>
PAC-KE05DM-E	Bomba de drenaje PEFY-P200~250VMHS-E	<b>250 €</b>
PAC-KE86LAF	Filtro larga duración PEFY-P40~63VMH(S)-E(2)	<b>130 €</b>
PAC-KE88LAF	Filtro larga duración PEFY-P71~80VMH(S)-E(2)	<b>130 €</b>
PAC-KE89LAF	Filtro larga duración PEFY-P100~140VMH(S)-E(2)	<b>135 €</b>
PAC-KE85LAF	Filtro larga duración PEFY-P200~250VMHS-E	<b>240 €</b>
PAC-KE63TB-F	Caja de filtros PEFY-P40~60VMH(S)-E(2)	<b>305 €</b>
PAC-KE99TB-F	Caja de filtros PEFY-P71~80VMH(S)-E(2)	<b>325 €</b>
PAC-KE140TB-F	Caja de filtros PEFY-P100~140VMH(S)-E(2)	<b>330 €</b>
PAC-KE250TB-F	Caja de filtros PEFY-P200~250VMHS-E	<b>375 €</b>
PAC-SE41TS-E	Sonda remota de temperatura	<b>60 €</b>

-Condiciones nominales: Referirse a la unidad exterior.  
 -No incluyen Bomba de drenaje, consultar opcionales.  
 -Tubería de drenaje Ø32mm.  
 -No incorporan filtro de aire.  
 -Los datos mostrados corresponden a una tensión de 220V/50Hz.  
 -Disponen de terminal IT.  
 -PEFY-P71VMH-E2 disponible hasta finalizar existencias. Consultar disponibilidad de PEFY-P71VMHS-E.  
 -Presión estática de serie de 100Pa (a 220V) o de 150Pa (a 230-240V).

### Serie Baja Silueta PEFY-P15~63VMS1

#### PRESTACIONES



ALTURA 200mm

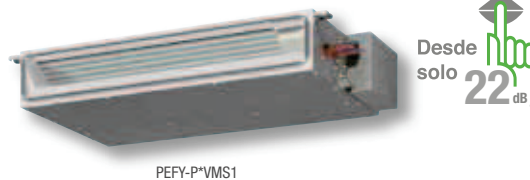

PEFY-P\*VMS1

MODELO	PEFY-P15VMS1-E	PEFY-P20VMS1-E	PEFY-P25VMS1-E	PEFY-P32VMS1-E	PEFY-P40VMS1-E	PEFY-P50VMS1-E	PEFY-P63VMS1-E		
Capacidad Nominal	Refrigeración / Calefacción	kW 1,7 / 1,9	2,2 / 2,5	2,8 / 3,2	3,6 / 4	4,5 / 5	5,6 / 6,3	7,1 / 8	
Consumo Nominal	Refrigeración / Calefacción	kW 0,05 / 0,03	0,05 / 0,03	0,06 / 0,04	0,07 / 0,05	0,07 / 0,05	0,09 / 0,07	0,09 / 0,07	
Alimentación	Fases, V/Hz	1, 220~240V/50-60Hz							
Intensidad	Refrigeración / Calefacción	A 0,42/ 0,31	0,47/0,36	0,50/0,39	0,50/0,39	0,56/0,45	0,67/0,56	0,72/0,61	
Diam. Tuberías líquido/gas	mm	6,35/12,7	6,35/12,7	6,3/12,7	6,35/12,7	6,35/12,7	6,35/12,7	9,52/15,88	
Nivel Sonoro (B/M/A)	dB(A)	22 / 24 / 28	23 / 25 / 29	24 / 26 / 30	24 / 27 / 32	28 / 30 / 33	30 / 32 / 35	30 / 33 / 36	
Ventilador	Caudal de aire (B/M/A)	m³/min 5 / 6 / 7	5,5 / 6,5 / 8	5,5 / 7 / 9	6 / 8 / 10	8 / 9,5 / 11	9,5 / 11 / 13	12 / 14 / 16,5	
	Presión estática*	Pa	5 / 15 / 35 / 50						
	Potencia	kW	0,096	0,096	0,096	0,096	0,096	0,096	0,096
Dimensiones (Alto x Ancho x Fondo)	mm	200 x 700+90 x 700	200 x 700+90 x 700	200 x 700+90 x 700	200 x 700+90 x 700	200 x 900+90 x 700	200 x 900+90 x 700	200 x 1.100+90 x 700	
Peso	kg	19	19	19	20	24	24	28	
<b>PVR</b>		<b>1.238 €</b>	<b>1.262 €</b>	<b>1.312 €</b>	<b>1.365 €</b>	<b>1.435 €</b>	<b>1.495 €</b>	<b>1.580 €</b>	

-Condiciones nominales: Referirse a la unidad exterior.  
 -Los datos mostrados corresponden a una tensión de 220V/50Hz.  
 -Incluyen Bomba de drenaje con una tubería de Ø32mm.  
 -Incorporan filtro de aire de fibra sintética.  
 -Disponen de terminal IT.  
 -Presión estática de serie de 15 Pa.

### Serie Baja Presión PEFY-P20~32VMR

#### PRESTACIONES

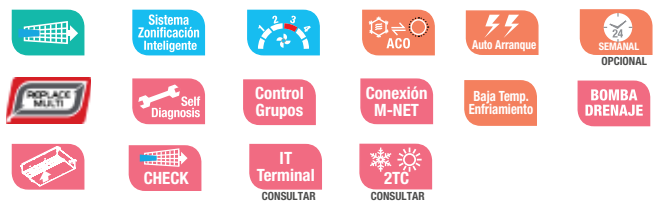

PEFY-P\*VMR

MODELO	PEFY-P20VMR-E-L/R	PEFY-P25VMR-E-L/R	PEFY-P32VMR-E-L/R		
Capacidad Nominal	Refrigeración / Calefacción	kW 2,2 / 2,5	2,8 / 3,2	3,6 / 4	
Consumo Nominal	Refrigeración / Calefacción	kW 0,06 / 0,06	0,06 / 0,06	0,07 / 0,07	
Alimentación	Fases, V/Hz	1, 220~240V/50-60Hz			
Intensidad	Refrigeración / Calefacción	A 0,29/0,29	0,29/0,29	0,34/0,38	
Diam. Tuberías líquido/gas	mm	6,35/12,7	6,35/12,7	6,35/12,7	
Nivel Sonoro (B/M/A)	dB(A)	20 / 25 / 30	20 / 25 / 30	20 / 25 / 33	
Ventilador	Caudal de aire (B/M/A)	m³/min 4,8 / 5,8 / 7,9	4,8 / 5,8 / 7,9	4,8 / 5,8 / 9,3	
	Presión estática	Pa	5		
	Potencia	kW	0,018	0,018	0,023
Dimensiones (Alto x Ancho x Fondo)	mm	292 x 640 x 580			
Peso	kg	18	18	18	
<b>PVR</b>		<b>1.540 €</b>	<b>1.555 €</b>	<b>1.578 €</b>	

-Condiciones nominales: Referirse a la unidad exterior.  
 -Terminación "L" = Conexión a la izquierda.  
 -Terminación "R" = Conexión a la derecha.  
 -Los datos mostrados corresponden a una tensión de 220V/50Hz.  
 -Incluyen Bomba de drenaje con una tubería de Ø26mm.  
 -Disponen de terminal IT.

#### OPCIONALES

<b>Plasma Quad Connect</b>	Consultar sección OPCIONALES	
PAC-SE41TS-E	Sonda remota de temperatura	<b>60 €</b>



## Unidades de Cassette

El diseño compacto de las unidades de cassette City Multi permiten climatizar cómodamente salones y dormitorios con poca superficie de pared, adaptándose a la perfección a las necesidades de cada espacio.



### 3D i-see sensor

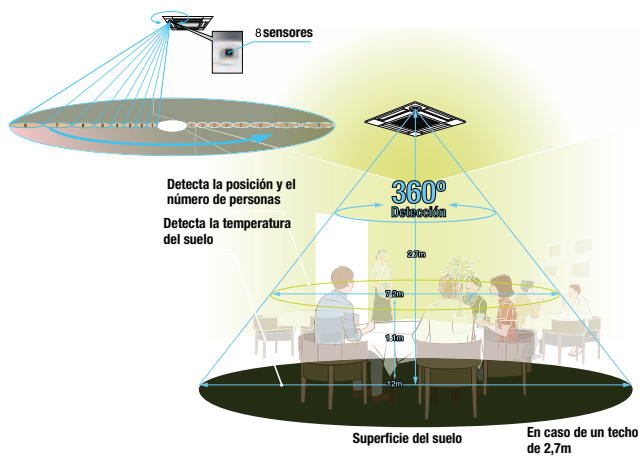

### 4 Vías PLFY-VEM

Nuevo cassette con mejor diseño, confort y ahorro energético

La nueva serie de cassettes compacta ofrece un moderno diseño e introduce importantes avances tecnológicos para un mejor confort y una mayor eficiencia energética, como el novedoso 3D i-see sensor (opcional) y el control del flujo de aire horizontal.

### 4 Vías 600x600 PLFY-VFM

El cassette más compacto

La nueva serie de cassettes de 4 vías PLFY-VFM-E compacta de 600 x 600 ofrece un moderno diseño e introduce importantes avances tecnológicos de confort y de ahorro energético, como el novedoso 3D i-see sensor (opcional) y el control del flujo de aire horizontal.

Además, se amplía la gama hasta la capacidad 50, ofreciendo una mejor flexibilidad para todas las necesidades.

### 1 Vía PMFY-VBM

Máximo silencio y instalación sencilla

Compacto y ligero, es el modelo ideal para estancias con un espacio de techo limitado. Además, la bomba de drenaje de condensados incluida, puede elevar el agua hasta 600mm por encima del nivel de la unidad lo que permite su instalación en cualquier lugar.

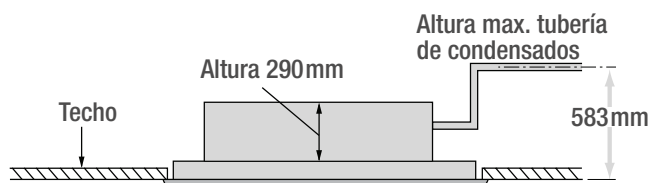
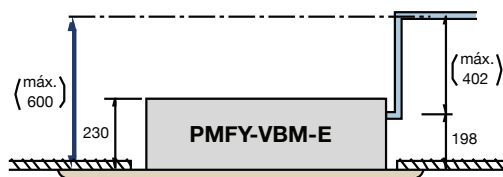

### 2 Vías PLFY-VLMD

Solución para techos bajos

Su baja silueta de solo 290mm de alto la convierten en la solución ideal para espacios con techos bajos y anchos y, en especial, para sustituir equipos obsoletos en edificios antiguos. Además, la caja de conexiones situada en el exterior de la unidad facilita el cableado eléctrico.



# Gama CITY MULTI

## Unidades de Cassette Interiores



### Serie 4 vías de PLFY-M20-125VEM

#### PRESTACIONES



PLFY-M\*VEM

MODELO		PLFY-M20VEM-E	PLFY-M25VEM-E	PLFY-M32VEM-E	PLFY-M40VEM-E	PLFY-M50VEM-E
Capacidad Nominal	Refrigeración / Calefacción	kW 2,2 / 2,5	2,8 / 3,2	3,6 / 4	4,5 / 5	5,6 / 6,3
Consumo Nominal	Refrigeración / Calefacción	kW 0,03 / 0,03	0,03 / 0,03	0,03 / 0,03	0,03 / 0,03	0,03 / 0,03
Alimentación	Fases, V/Hz	1, 220~240V/50-60Hz				
Intensidad	Refrigeración / Calefacción	A 0,31/0,24	0,31/0,24	0,32/0,25	0,32/0,25	0,32/0,25
Diam. Tuberías líquido/gas		mm 6,35/12,7	6,35/12,7	6,35/12,7	6,35/12,7	6,35/12,7
Nivel Sonoro (B/M1/M2/A)		dB(A) 24 / 26 / 27 / 29	24 / 26 / 27 / 29	26 / 27 / 29 / 31	26 / 27 / 29 / 31	26 / 27 / 29 / 31
Ventilador	Caudal de aire (B/M1/M2/A)	m³/min 12 / 13 / 14 / 15	12 / 13 / 14 / 15	13 / 14 / 15 / 16	13 / 14 / 15 / 17	13 / 14 / 16 / 18
	Potencia	kW 0,05	0,05	0,05	0,05	0,05
Dimensiones (Alto x Ancho x Fondo)		mm 258 x 840 x 840				
Dimensiones panel estándar		mm 40 x 950 x 950				
Peso (unidad/panel)		kg 19/5	19/5	19/5	19/5	19/5
PVR	Con panel estándar PLFY-M##VEM-E	<b>1.666 €</b>	<b>1.687 €</b>	<b>1.708 €</b>	<b>1.827 €</b>	<b>1.880 €</b>
	Con panel estándar+Plasma Quad Connect PLFY-M##VEM-E-IAQ	<b>2.061 €</b>	<b>2.082 €</b>	<b>2.103 €</b>	<b>2.222 €</b>	<b>2.275 €</b>
	Con panel mando inalámbrico (incluido) PLFY-M##VEM-E-I	<b>1.781 €</b>	<b>1.802 €</b>	<b>1.823 €</b>	<b>1.942 €</b>	<b>1.995 €</b>

MODELO		PLFY-M63VEM-E	PLFY-M80VEM-E	PLFY-M100VEM-E	PLFY-M125VEM-E
Capacidad Nominal	Refrigeración / Calefacción	kW 7,1 / 8	9 / 10	11,2 / 12,5	14 / 16
Consumo Nominal	Refrigeración / Calefacción	kW 0,03 / 0,03	0,05 / 0,05	0,07 / 0,07	0,11 / 0,11
Alimentación	Fases, V/Hz	1, 220~240V/50-60Hz			
Intensidad	Refrigeración / Calefacción	A 0,36/0,29	0,50/0,43	0,67/0,60	1,06/0,99
Diam. Tuberías líquido/gas		mm 9,52/15,88	9,52/15,88	9,52/15,88	9,52/15,88
Nivel Sonoro (B/M1/M2/A)		dB(A) 28 / 29 / 30 / 32	28 / 31 / 34 / 37	34 / 37 / 39 / 41	35 / 39 / 42 / 43
Ventilador	Caudal de aire (B/M1/M2/A)	m³/min 14 / 15 / 16 / 18	14 / 17 / 20 / 23	20 / 23 / 26 / 29	22 / 26 / 30 / 35
	Potencia	kW 0,05	0,05	0,12	0,12
Dimensiones (Alto x Ancho x Fondo)		mm 258 x 840 x 840	258 x 840 x 840	298 x 840 x 840	298 x 840 x 840
Dimensiones panel estándar		mm 40 x 950 x 950			
Peso (unidad/panel)		kg 21/5	21/5	24/5	24/5
PVR	Con panel estándar PLFY-M##VEM-E	<b>1.983 €</b>	<b>2.135 €</b>	<b>2.533 €</b>	<b>2.912 €</b>
	Con panel estándar Plasma Quad Connect PLFY-M##VEM-E-IAQ	<b>2.378 €</b>	<b>2.530 €</b>	<b>2.928 €</b>	<b>3.307 €</b>
	Con panel mando inalámbrico (incluido) PLFY-M##VEM-E-I	<b>2.098 €</b>	<b>2.250 €</b>	<b>2.648 €</b>	<b>3.027 €</b>

#### OPCIONALES

! PAC-SK51FT-E	Plasma Quad Connect + marco especial	<b>395 €</b>
! PAC-SK53KF-E	Filtro V-Blocking con acción antibacterias y antiviruses	<b>75 €</b>
PAC-SH650F-E	Brida conducto aire exterior	<b>40 €</b>
PAC-SJ37SP-E	Tapas para bocas de impulsión	<b>120 €</b>
PAC-SJ41TM-E	Marco acople entrada aire exterior (130mm)	<b>248 €</b>
PAC-SJ65AS-E	Marco decorativo para bajos falsos techos (40mm)	<b>143 €</b>
PLP-6EAJ	Panel EasyClean	<b>630 €</b>
PAC-SE1ME-E	Esquina que incorpora 3D i-see sensor	<b>83 €</b>
PAC-SE41TS-E	Sonda remota de temperatura	<b>60 €</b>

-Incluyen Bomba de drenaje, tubería VP-25 Ø32mm.  
 -Incorporan filtro de aire de fibra sintética.  
 -Opcional panel EasyClean descendente para facilitar la limpieza de filtros.  
 -Los datos mostrados corresponden a una tensión de 230V/50Hz.  
 -Disponen de terminal IT.



## Serie 4 vías de 600x600 PLFY-P15-50VFM

### PRESTACIONES



PLFY-P\*VFM

MODELO			PLFY-P15VFM-E	PLFY-P20VFM-E	PLFY-P25VFM-E	PLFY-P32VFM-E	PLFY-P40VFM-E	PLFY-P50VFM-E
Capacidad Nominal	Refrigeración / Calefacción	kW	1,7 / 1,9	2,2 / 2,5	2,8 / 3,2	3,6 / 4	4,5 / 5	5,6 / 6,3
Consumo Nominal	Refrigeración / Calefacción	kW	0,02 / 0,02	0,02 / 0,02	0,02 / 0,02	0,02 / 0,02	0,03 / 0,03	0,04 / 0,04
Alimentación		Fases, V/Hz	1, 220~240V/50-60Hz					
Intensidad	Refrigeración / Calefacción	A	0,19/0,14	0,21/0,16	0,22/0,17	0,23/0,18	0,28/0,23	0,40/0,35
Diam. Tuberías líquido/gas		mm	6,35/12,7	6,35/12,7	6,35/12,7	6,35/12,7	6,35/12,7	6,35/12,7
Nivel Sonoro		dB(A)	26 / 28 / 30	26 / 29 / 31	26 / 30 / 33	26 / 30 / 34	28 / 33 / 39	33 / 39 / 43
Ventilador	Caudal de aire (B/M/A)	m³/min	6,5 / 7,5 / 8	6,5 / 7,5 / 8,5	6,5 / 8 / 9	7 / 8 / 9,5	7,5 / 9 / 11	9 / 11 / 13
	Potencia	kW	0,050	0,050	0,050	0,050	0,050	0,050
Dimensiones (Alto x Ancho x Fondo)		mm	245 x 570 x 570					
Dimensiones panel estándar		mm	10 x 625 x 625					
Peso (unidad/panel)		kg	14/3	14/3	14/3	15/3	15/3	15/3
PVR	Panel estándar PLFY-P##VFM-E		<b>1.538 €</b>	<b>1.591 €</b>	<b>1.609 €</b>	<b>1.663 €</b>	<b>1.802 €</b>	<b>1.856 €</b>
	Panel con mando Inalámbrico (incluido) PLFY-P##VFM-E-I		<b>1.569 €</b>	<b>1.622 €</b>	<b>1.640 €</b>	<b>1.694 €</b>	<b>1.833 €</b>	<b>1.887 €</b>

-Incluyen Bomba de drenaje, tubería VP-25 Ø 32mm.  
-Incorporan filtro de aire de fibra sintética.  
-Los datos mostrados corresponden a una tensión de 230V/50Hz.  
-Disponen de terminal IT.

### OPCIONALES

! PAC-SK54KF-E	Filtro V-Blocking con acción antibacterias y antiviral	<b>35 €</b>
PAC-SF1ME-E	Esquina que incorpora 3D i-see sensor	<b>80 €</b>
PAC-SE41TS-E	Sonda remota de temperatura	<b>60 €</b>

## Serie 1 vía PMFY-P20~40VBM

### PRESTACIONES

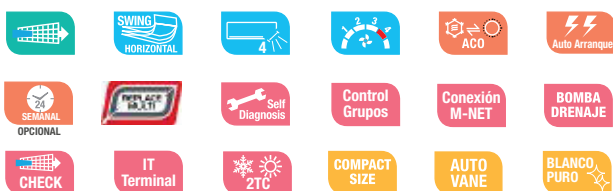

PMFY-P\*VBM

MODELO			PMFY-P20VBM-E	PMFY-P25VBM-E	PMFY-P32VBM-E	PMFY-P40VBM-E
Capacidad Nominal	Refrigeración / Calefacción	kW	2,2 / 2,5	2,8 / 3,2	3,6 / 4	4,5 / 5
Consumo Nominal	Refrigeración / Calefacción	kW	0,042 / 0,042	0,044 / 0,044	0,044 / 0,044	0,054 / 0,054
Alimentación		Fases, V/Hz	1, 220~240V/50-60Hz			
Intensidad	Refrigeración / Calefacción	A	0,20/0,20	0,21/0,21	0,21/0,21	0,26/0,26
Diam. Tuberías líquido/gas		mm	6,35/12,7	6,35/12,7	6,35/12,7	6,35/12,7
Nivel Sonoro		dB(A)	27 / 30 / 33 / 35	32 / 34 / 36 / 37	32 / 34 / 36 / 37	33 / 35 / 37 / 39
Ventilador	Caudal de aire (B/M1/M2/A)	m³/min	6,5 / 7,2 / 8 / 8,7	7,3 / 8 / 8,6 / 9,3	7,3 / 8 / 8,6 / 9,3	7,7 / 8,7 / 9,7 / 10,7
	Potencia	kW	0,028	0,028	0,028	0,028
Dimensiones (Alto x Ancho x Fondo)		mm	230 x 812 x 395			
Dimensiones panel estándar		mm	30 x 1.000 x 470			
Peso (unidad/panel)		kg	14/3	14/3	14/3	14/3
PVR			<b>2.172 €</b>	<b>2.245 €</b>	<b>2.312 €</b>	<b>2.406 €</b>

-Incluyen Bomba de drenaje, tubería Ø 26mm.  
-Incorporan filtro de aire de fibra sintética.  
-Los datos mostrados corresponden a una tensión de 230V/50Hz.  
-Disponen de terminal IT.

### OPCIONALES

PAC-SE41TS-E	Sonda remota de temperatura	<b>60 €</b>
--------------	-----------------------------	-------------

### Serie 2 vías PLFY-P20~125VLM D

#### PRESTACIONES

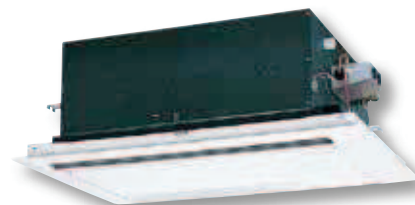

PLFY-P\*VLM D

MODELO			PLFY-P20VLM D-E	PLFY-P25VLM D-E	PLFY-P32VLM D-E	PLFY-P40VLM D-E	PLFY-P50VLM D-E
Capacidad Nominal	Refrigeración / Calefacción	kW	2,2 / 2,5	2,8 / 3,2	3,6 / 4	4,5 / 5	5,6 / 6,3
Consumo Nominal	Refrigeración / Calefacción	kW	0,072 / 0,065	0,072 / 0,065	0,072 / 0,065	0,081 / 0,074	0,082 / 0,075
Alimentación		Fases, V/Hz	1, 220~240V/50-60Hz				
Intensidad	Refrigeración / Calefacción	A	0,36/0,3	0,36/0,3	0,36/0,3	0,40/0,34	0,41/0,35
Diam. Tuberías líquido/gas		mm	6,35/12,7	6,35/12,7	6,35/12,7	6,35/12,7	6,35/12,7
Nivel Sonoro (B/M1/M2*/A)		dB(A)	27 / 30 / 33	27 / 30 / 33	27 / 30 / 33	29 / 33 / 36	31 / 34 / 37
Ventilador	Caudal de aire (B/M1/M2*/A)	m <sup>3</sup> /min	6,5 / 8 / 9,5	6,5 / 8 / 9,5	6,5 / 8 / 9,5	7 / 8,5 / 10,5	9 / 11 / 12,5
	Potencia	kW	0,015	0,015	0,015	0,015	0,020
Dimensiones (Alto x Ancho x Fondo)		mm	290 x 776 x 634	290 x 776 x 634	290 x 776 x 634	290 x 776 x 634	290 x 946 x 634
Dimensiones panel estándar		mm	20 x 1.080 x 710	20 x 1.080 x 710	20 x 1.080 x 710	20 x 1.080 x 710	20 x 1.250 x 710
Peso (unidad/panel)		kg	23/6,5	23/6,5	24/6,5	24/6,5	27/7,5
<b>PVR</b>			<b>1.883 €</b>	<b>1.923 €</b>	<b>1.952 €</b>	<b>2.119 €</b>	<b>2.194 €</b>

MODELO			PLFY-P63VLM D-E	PLFY-P80VLM D-E	PLFY-P100VLM D-E	PLFY-P125VLM D-E
Capacidad Nominal	Refrigeración / Calefacción	kW	7,1 / 8	9 / 10	11,2 / 12,5	14 / 16
Consumo Nominal	Refrigeración / Calefacción	kW	0,101 / 0,094	0,147 / 0,14	0,157 / 0,15	0,28 / 0,27
Alimentación		Fases, V/Hz	1, 220~240V/50-60Hz			
Intensidad	Refrigeración / Calefacción	A	0,49/0,43	0,72/0,66	0,75/0,69	1,35/1,33
Diam. Tuberías líquido/gas		mm	9,52/15,88	9,52/15,88	9,52/15,88	9,52/15,88
Nivel Sonoro (B/M1/M2*/A)		dB(A)	32 / 37 / 39	33 / 36 / 39	36 / 39 / 42	40 / 42 / 44 / 46
Ventilador	Caudal de aire (B/M1/M2*/A)	m <sup>3</sup> /min	11 / 13 / 15,5	15,5 / 18,5 / 22	17,5 / 21 / 25	24 / 27 / 30 / 33
	Potencia	kW	0,020	0,020 x 2	0,030 x 2	0,078 x 2
Dimensiones (Alto x Ancho x Fondo)		mm	290 x 946 x 634	290 x 1.446 x 634	290 x 1.446 x 634	290 x 1.708 x 606
Dimensiones panel estándar		mm	20 x 1.250 x 710	20 x 1.750 x 710	20 x 1.750 x 710	20 x 2.010 x 710
Peso (unidad/panel)		kg	28/7,5	44/12,5	47/12,5	56/13
<b>PVR</b>			<b>2.343 €</b>	<b>2.572 €</b>	<b>3.278 €</b>	<b>3.655 €</b>

-Incluyen Bomba de drenaje, tubería VP-25 Ø 32 mm.  
-Incorporan filtro de aire de fibra sintética.  
-Los datos mostrados corresponden a una tensión de 230V/50Hz.  
-Disponen de terminal IT.  
\*Solo PLFY-P125VLM D-E

#### OPCIONALES

PAC-KH110F	Embocadura para conducto de aire exterior	<b>170 €</b>
PAC-SE41TS-E	Sonda remota de temperatura	<b>60 €</b>



## Unidades de Pared

Las unidades de pared de la gama City Multi destacan por su diseño elegante y compacto, por su bajo nivel sonoro y por la facilidad de montaje, ya que son unidades muy ligeras y ofrecen la máxima flexibilidad en su instalación.

### Nuevo diseño

El nuevo diseño de la serie PKFY-VLM combina belleza y funcionalidad. Son más cuadradas, adaptándose a las líneas rectas de paredes y techos, con un color más blanco que mejora la belleza y la comodidad de la estancia sin alterar su atmósfera.

Además, se añade la capacidad P10 al portfolio de capacidades para adaptarse a cualquier necesidad o aplicación.

#### Nuevo modelo PKFY-VLM



PKFY-P VLM <P10~P32 >



PKFY-P VLM <P40~P50>

### Reducido nivel sonoro

El nivel sonoro se ha reducido en comparación con el modelo anterior (VBM/VHM) al mejorar la estructura de la unidad, incluido el ventilador de flujo.

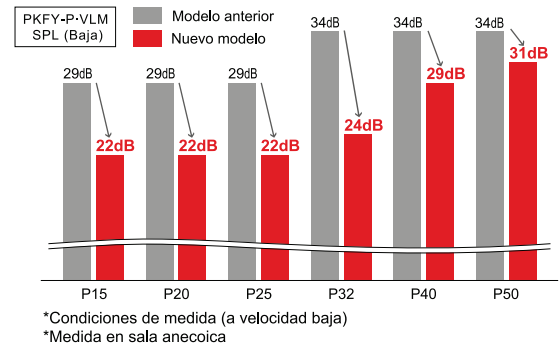

### Control de flujo de aire horizontal

El control del flujo de aire se ha mejorado logrando flujo de aire horizontal. De esta manera se reduce la sensación de dardo de aire frío incluso en un modelo de pared, garantizando una climatización óptima.

PKFY-P50VLM-E <Refrigeración> Flujo de aire horizontal

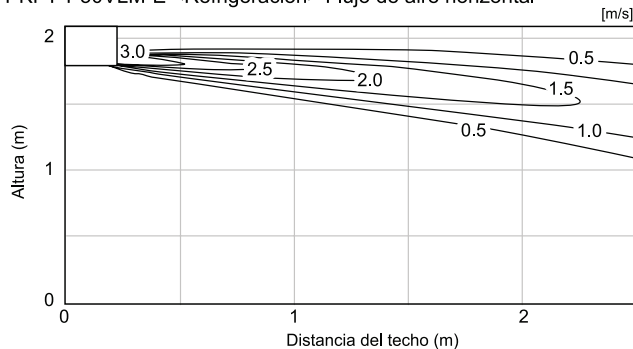

### Bomba de drenaje (opcional)

La bomba de drenaje (opcional) permite elevar el drenaje hasta 850mm (P10-P50) ó 800mm (P63-P100), ofreciendo una mayor flexibilidad en el diseño frigorífico.

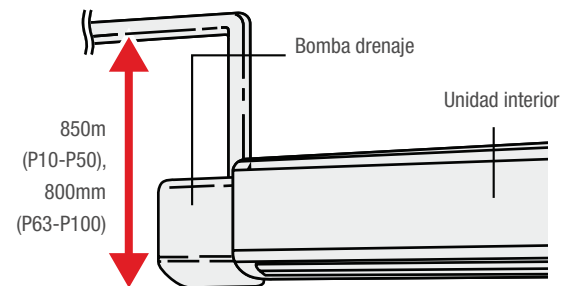



# Gama CITY MULTI

## Unidades de Pared Interiores



### Serie PKFY-P10~50VLM / PKFY-P63~100VKM

#### PRESTACIONES



Desde solo **22** dB<sub>A</sub>

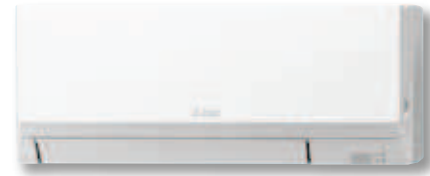

PKFY-PVLM

MODELO		PKFY-P10VLM-E	PKFY-P15VLM-E	PKFY-P20VLM-E	PKFY-P25VLM-E	PKFY-P32VLM-E
Capacidad Nominal	Refrigeración / Calefacción	kW 1,2 / 1,4	1,7 / 1,9	2,2 / 2,5	2,8 / 3,2	3,6 / 4,0
Consumo Nominal	Refrigeración / Calefacción	kW 0,02/0,01	0,02/0,01	0,02/0,01	0,03/0,02	0,04/0,03
Alimentación	Fases, V/Hz	1, 220-240V/50Hz 220-230V/60Hz				
Intensidad	Refrigeración / Calefacción	A 0,20/0,15	0,20/0,15	0,20/0,15	0,25/0,20	0,35/0,30
Diam. Tuberías líquido/gas		mm 6,35/12,7	6,35/12,7	6,35/12,7	6,35/12,7	6,35/12,7
Nivel Sonoro (B/M1/M2/A)		dB(A) 22 / 24 / 26 / 28	22 / 24 / 26 / 28	22 / 26 / 29 / 31	22 / 27 / 31 / 35	24 / 31 / 37 / 41
Ventilador	Caudal de aire (B/M1/M2/A)	m <sup>3</sup> /min 3,3 / 3,5 / 3,8 / 4,2	4,0 / 4,2 / 4,4 / 4,7	4,0 / 4,4 / 4,9 / 5,4	4,0 / 4,6 / 5,4 / 6,7	4,3 / 5,4 / 6,9 / 8,4
	Potencia	kW 0,03	0,03	0,03	0,03	0,03
Dimensiones (Alto x Ancho x Fondo)		mm 299 x 773 x 237	299 x 773 x 237	299 x 773 x 237	299 x 773 x 237	299 x 773 x 237
Peso		kg 11	11	11	11	11
<b>PVR</b>		<b>960 €</b>	<b>973 €</b>	<b>993 €</b>	<b>1.012 €</b>	<b>1.016 €</b>

MODELO		PKFY-P40VLM-E	PKFY-P50VLM-E	PKFY-P63VKM-E	PKFY-P100VKM-E
Capacidad Nominal	Refrigeración / Calefacción	kW 4,5 / 5,0	5,6 / 6,3	7,1 / 8,0	11,2 / 12,5
Consumo Nominal	Refrigeración / Calefacción	kW 0,04/0,03	0,05/0,04	0,05	0,08
Alimentación	Fases, V/Hz	1, 220-240V/50Hz 220-230V/60Hz		1, 220-240V/50Hz 220V/60Hz	
Intensidad	Refrigeración / Calefacción	A 0,35/0,30	0,45/0,40	0,37/0,30	0,58/0,51
Diam. Tuberías líquido/gas		mm 6,35/12,7	6,35/12,7	9,52/15,88	9,52/15,88
Nivel Sonoro (B/M1/M2/A)		dB(A) 29 / 34 / 37 / 40	31 / 36 / 41 / 46	39/45	41/49
Ventilador	Caudal de aire (B/M1/M2/A)	m <sup>3</sup> /min 6,3 / 7,4 / 8,6 / 10	6,8 / 8,3 / 10,2 / 12,4	16/20	20/26
	Potencia	kW 0,03	0,03	0,056	0,056
Dimensiones (Alto x Ancho x Fondo)		mm 299 x 898 x 237	299 x 898 x 237	365 x 1.170 x 295	365 x 1.170 x 295
Peso		kg 13	13	21	21
<b>PVR</b>		<b>1.069 €</b>	<b>1.121 €</b>	<b>1.272 €</b>	<b>1.582 €</b>

CITY MULTI

#### OPCIONALES

! MAC-100FT-E	Plasma Quad Connect	99 €
PAC-SK01DM-E	Bomba de drenaje PKFY-P10~50VLM	375 €
PAC-SH94DM-E	Bomba de drenaje PKFY-P63~100VKM	215 €
PAC-SK17LE-E	LEV Kit externo PKFY-P10VLM	199 €
PAC-SG95LE-E	LEV Kit externo PKFY-P15~50VLM	199 €
PAC-SE41TS-E	Sonda remota de temperatura	60 €

-Consulten con Departamento Técnico la compatibilidad de la unidad interior PKFY-P10VLM-E con las unidades exteriores Replac Multi (PURY-RP YJM) y Serie W (PQHY/PQRY-P YLM).  
 -No incluyen Bomba de drenaje, consultar opcionales, tubería Ø 16mm (diámetro interior).  
 -Incorporan filtro de aire de fibra sintética.  
 -Los datos mostrados corresponden a una tensión de 220V/50Hz.  
 -Disponen de terminal IT.  
 Nota importante: Para instalación en espacios que requieran máximo silencio se recomienda la instalación de unidades de doméstico junto con el PAC-LV11M-J o el Branch Box PAC-MK34/54BC.





## Unidades de Doméstico, Mr.Slim y Ecodan

Gracias al Branch Box PAC-MK34/54BC se pueden conectar unidades de Doméstico, Mr.Slim y Ecodan a unidades MiniVRF de City Multi, modelos PUMY-P112/125/140V(Y)KM.

Como novedad, la posibilidad de conectar Hydrobox de la gama Ecodan permite obtener calefacción por radiadores o suelo radiante, y agua caliente sanitaria (ACS).

Además, gracias al kit de conexión LEV-Kit, se pueden conectar las unidades interiores de la Gama Doméstica (EF, SF) en los sistemas VRF de City Multi, y así ofrecer un mejor diseño.



### Kit de conexión LEV-Kit

Con el kit de Conexión LEV-Kit permiten combinar cualquier unidad Exterior de City Multi con las unidades interiores de la Gama Doméstica MSZ-EF y MSZ-SF. Así, con un mínimo consumo, se puede dotar a la instalación de un diseño estilizado ideal para chalets, despachos de oficinas, etc.



### Branch Box PAC-MK34/54BC

A continuación se muestra un esquema de conexión ejemplo y las unidades compatibles de Doméstico, Mr.Slim y Ecodan, que además, pueden convivir con unidades interiores de City Multi.

INTERIOR DOMÉSTICA MR.SLIM Y ECODAN	CONEXIÓN DE UNIDADES AL BRANCH BOX (PAC-MK**BC)
Pared	MSZ-LN-VG, MSZ-AP-VG, MSZ-FH-VE2, MSZ-EF-VG, MSZ-SF-VA/VE3, MSZ-GF-VE2
Suelo	MFZ-KJ-VE2
Cassete 1 vía	MLZ-KP-VF
Cassete 4 vías	PLA-M-EA, SLZ-M-FA
Conductos	PEAD-M-JA, SEZ-M-DA
Techo	PCA-M-KA
Hydrobox de Ecodan	EHSC-VM2C/VM2D / EHST20C-VM2C/VM6D

INTERIOR CITY MULTI	CONEXIÓN DIRECTA A LA PUMY
Pared	PKFY-P-VHM / VBM / VKM / VLM
Suelo	PFY-P-VKM / VLEM / VLRM(M) / VCM
Cassete	PMFY-P-VBM, PLFY-P-VLMD / VFM, PLFY-P/M-VEM
Conductos	PEFY-P-VMS1 / VMHS / VMR, PEFY-P/M-VMA
Techo	PCFY-P-VKM
Ecodan by City Multi	PWFY-P-AU/BU

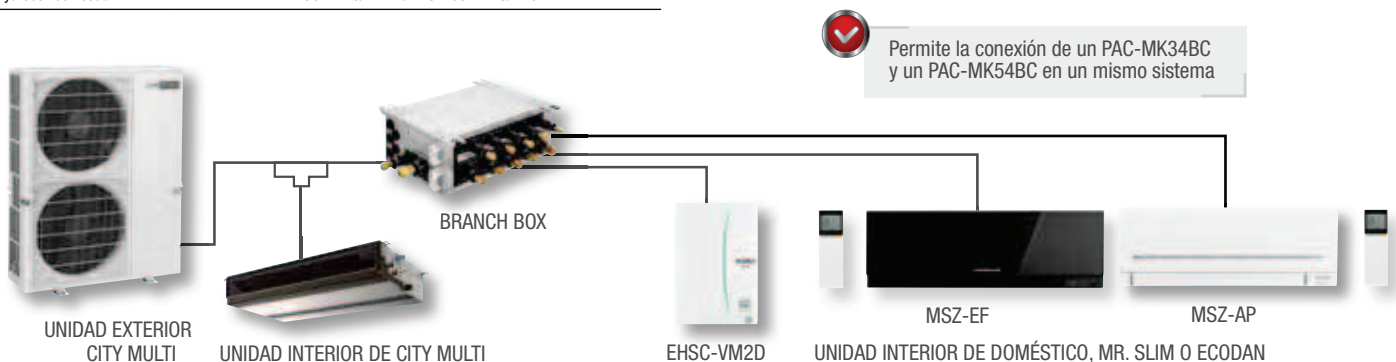

Permite la conexión de un PAC-MK34BC y un PAC-MK54BC en un mismo sistema



## Unidades interiores de Doméstico, Mr. Slim y Ecodan

MODELO		PAC-MK34BC	PAC-MK54BC
Unidades Exteriores		PUMY-P112~140V(Y)KM4(R1/R2)/5 PUMY-SP112~140V(Y)KM(R1/R2) PUMY-P200YKM2(R1/R2) PUMY-P250/300YBM *3	PUMY-P112~140V(Y)KM4(R1/R2)/5 PUMY-SP112~140V(Y)KM(R1/R2) PUMY-P200YKM2(R1/R2) PUMY-P250/300YBM *3
Compatibilidad	Pared	MSZ-LN25~35VG / MSZ-FH25~50VE MSZ-SF15~20VA / MSZ-SF25~50VE3 MSZ-AP15~20VF/VG / MSZ-AP25~50VG MSZ-EF18~50VE3/VG / MSZ-GF60~71VE2	MSZ-LN25~35VG / MSZ-FH25~50VE MSZ-SF15~20VA / MSZ-SF25~50VE3 MSZ-AP15~20VF/VG / MSZ-AP25~50VG MSZ-EF18~50VE3/VG / MSZ-GF60~71VE2
	Suelo	MFZ-KJ25~50VE(2)	MFZ-KJ25~50VE(2)
	Cassete	MLZ-KA25~50VA / MLZ-KP25~50VF SLZ-KF25~50VA2 / SLZ-M15~50FA PLA-RP35~100EA / PLA-M35~100EA	MLZ-KA25~50VA / MLZ-KP25~50VF SLZ-KF25~50VA2 / SLZ-M15~50FA PLA-RP35~100EA / PLA-M35~100EA
	Conductos	SEZ-KD25~71VAQ / SEZ-M25~71DA PEAD-RP50~100JAQ / PEAD-M50~100JA	SEZ-KD25~71VAQ / SEZ-M25~71DA PEAD-RP50~100JAQ / PEAD-M50~100JA
	Techo	PCA-RP35~100KAQ PCA-M35~100KA	PCA-RP35~100KAQ PCA-M35~100KA
Hydrobox*2	EHSC-VM2C/VM2D / EHST20C-VM2C/VM6D	EHSC-VM2C/VM2D / EHST20C-VM2C/VM6D	
Índice de capacidad máxima por salida		100	100
Alimentación		1, 220~240V/50-60Hz	1, 220~240V/50-60Hz
Nº de Unidades Interiores Conectables		3	5
Dimensiones (Ancho x Alto x Fondo)		mm 450 x 170 x 280	mm 450 x 170 x 280
Peso		kg 6,7	kg 7,4
Diam. Tuberías líquido/gas		mm 9,52 / 15,88	mm 9,52 / 15,88
<b>PVR</b>		<b>809 €</b>	<b>973 €</b>

-Se permite la conexión de hasta 2 branch box con una única PUMY, hasta un máximo de 8 interiores incluyendo 1 Hydrobox de Ecodan como máximo.  
-Para más información y conexión de unidades interiores consultar el manual técnico.  
\*1 Consultar especificaciones y precios en la sección de Doméstico, Mr.Slim y Ecodan.  
\*2 Solo compatible con PUMY-P-V/YKM4(R1)  
\*3 Los modelos PUMY-P250/300YBM solo son compatibles con las siguientes unidades interiores de Doméstico: MSZ-LN-VG2, MSZ-EF-VG-E2/VGK-E1, MSZ-AP-VG(K)-E(7) y MFZ-KT-VG.  
**IMPORTANTE:** En instalaciones mixtas con unidades interiores de City Multi y Branch box, las unidades PKFY-P\*VBM/VLM, PFFY-P\*VKM y PFFY-P\*VL/VCM no pueden ser utilizadas.

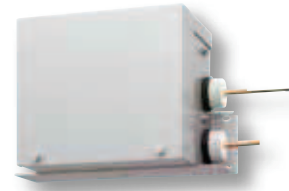

## Kits de conexión de unidades con Gama Doméstica

MODELO		PAC-LV11M-J
Unidades Exteriores		PUMY-P-V(Y)KM4(R1/R2)/5, PUMY-SP-V(Y)KM(R1/R2), PUMY-P200YKM2(R1/R2), PUHY-YNW, PURY-YNW, PQHY-P-YLM, PQRY-P-YLM
Compatibilidad	Unidades Interiores*	Pared MSZ-LN-VG, MSZ-FH-VE2, MSZ-EF-VE/VG MSZ-SF-VA/VE3, MSZ-AP-VG(K)/VF*
	Suelo	MFZ-KJ*
Alimentación		1, 220~240V/50-60Hz
Nº de Unidades Interiores Conectables		1
Dimensiones (Alto x Ancho x Fondo)		mm 183 x 355 x 142
Peso		kg 3,5
Diam. Tuberías líquido/gas		mm 6,35 (soldado) / ----
<b>PVR</b>		<b>576 €</b>

-Dispone de 1 salida para conectar 1 unidad interior de doméstico.  
\*Consultar especificaciones y precios en el apartado de la gama Doméstica.  
\*MSZ-AP solo compatible con PUMY-SP/P, PUHY/PURY-YNW.  
\*MFZ-KJ no compatible con PUMY-SP.



# Gama CITY MULTI

## Unidades de Suelo con Envolvente Interiores



### Serie PFFY-P20~40VKM

#### PRESTACIONES



PFFY-PVKM

MODELO			PFFY-P20VKM-E	PFFY-P25VKM-E	PFFY-P32VKM-E	PFFY-P40VKM-E
Capacidad Nominal	Refrigeración / Calefacción	kW	2,2 / 2,5	2,8 / 3,2	3,6 / 4	4,5 / 5
Consumo Nominal	Refrigeración / Calefacción	kW	0,025 / 0,025	0,025 / 0,025	0,025 / 0,025	0,028 / 0,028
Alimentación		Fases, V/Hz	1, 220~240V/50-60Hz			
Intensidad	Refrigeración / Calefacción	A	0,20/0,20	0,20/0,20	0,20/0,20	0,24/0,24
Diam. Tuberías líquido/gas		mm	6,35/12,7	6,35/12,7	6,35/12,7	6,35/12,7
Nivel Sonoro (B/M1/M2/A)		dB(A)	27 / 31 / 34 / 37	28 / 32 / 35 / 38	28 / 32 / 35 / 38	35 / 38 / 42 / 44
Ventilador	Caudal de aire (B/M1/M2/A)	m³/min	5,9 / 6,8 / 7,6 / 8,7	6,1 / 7 / 8 / 9,1	6,1 / 7 / 8 / 9,1	8 / 9 / 9,5 / 10,7
	Potencia	kW	0,03 x 2	0,03 x 2	0,03 x 2	0,03 x 2
Dimensiones (Alto x Ancho x Fondo)		mm	600 x 700 x 200			
Peso		kg	15	15	15	15
<b>PVR</b>			<b>1.546 €</b>	<b>1.593 €</b>	<b>1.614 €</b>	<b>1.669 €</b>

-No incluyen Bomba de drenaje, tubería Ø 16mm.  
-Incorporan filtro de aire de fibra sintética.  
-Los datos mostrados corresponden a una tensión de 220V/50Hz.  
-Disponen de terminal IT

### Serie PFFY-P20~63VLEM

#### PRESTACIONES



PFFY-PVLEM

MODELO			PFFY-P20VLEM-E	PFFY-P25VLEM-E	PFFY-P32VLEM-E	PFFY-P40VLEM-E	PFFY-P50VLEM-E	PFFY-P63VLEM-E
Capacidad Nominal	Refrigeración / Calefacción	kW	2,2 / 2,5	2,8 / 3,2	3,6 / 4	4,5 / 5	5,6 / 6,3	7,1 / 8
Consumo Nominal	Refrigeración / Calefacción	kW	0,04 / 0,04	0,04 / 0,04	0,06 / 0,06	0,065 / 0,065	0,085 / 0,085	0,1 / 0,1
Alimentación		Fases, V/Hz	1, 220~240V/50-60Hz					
Intensidad	Refrigeración / Calefacción	A	0,19/0,19	0,19/0,19	0,29/0,29	0,32/0,32	0,40/0,40	0,46/0,46
Diam. Tuberías líquido/gas		mm	6,35/12,7	6,35/12,7	6,35/12,7	6,35/12,7	6,35/12,7	9,52/15,88
Nivel Sonoro (B/A)		dB(A)	34/40	34/40	35/40	38/43	38/43	40/46
Ventilador	Caudal de aire (B/A)	m³/min	5,5/6,5	5,5/6,5	7/9	9/11	12/14	12/15,5
	Potencia	kW	0,015	0,015	0,018	0,03	0,035	0,05
Dimensiones (Alto x Ancho x Fondo)		mm	630 x 1.050 x 220	630 x 1.050 x 220	630 x 1.170 x 220	630 x 1.170 x 220	630 x 1.410 x 220	630 x 1.410 x 220
Peso		kg	28	28	30	32	36	37
<b>PVR</b>			<b>1.592 €</b>	<b>1.634 €</b>	<b>1.680 €</b>	<b>1.723 €</b>	<b>1.807 €</b>	<b>1.849 €</b>

-No incluyen Bomba de drenaje, tubería Ø27mm.  
-Incorporan filtro de aire de fibra sintética.  
-Los datos mostrados corresponden a una tensión de 220V/50Hz.  
-Disponen de terminal IT

#### OPCIONALES

PAC-SE41TS-E	Sonda remota de temperatura	<b>60 €</b>
--------------	-----------------------------	-------------



## Serie PFFY-P20~63VCM-E

### PRESTACIONES

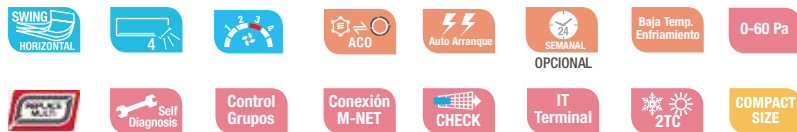

Desde solo **21** dB



PFFY-P\*VCM-E

MODELO			PFFY-P20VCM-E	PFFY-P25VCM-E	PFFY-P32VCM-E	PFFY-P40VCM-E	PFFY-P50VCM-E	PFFY-P63VCM-E
Capacidad Nominal	Refrigeración / Calefacción	kW	2,2 / 2,5	2,8 / 3,2	3,6 / 4	4,5 / 5	5,6 / 6,3	7,1 / 8
Consumo Nominal	Refrigeración / Calefacción	kW	0,022 / 0,022	0,026 / 0,026	0,031 / 0,031	0,038 / 0,038	0,052 / 0,052	0,058 / 0,058
Alimentación		Fases, V/Hz	1, 220~240V/50-60Hz					
Intensidad	Refrigeración / Calefacción	A	0,25 / 0,25	0,30 / 0,30	0,34 / 0,34	0,38 / 0,38	0,50 / 0,50	0,49 / 0,49
Diam. Tuberías líquido/gas		mm	6,35 / 12,7	6,35 / 12,7	6,35 / 12,7	6,35 / 12,7	6,35 / 12,7	9,52 / 15,88
Nivel Sonoro* (B/M/A)		dB(A)	21 / 23 / 26	22 / 25 / 29	23 / 26 / 30	25 / 27 / 30	28 / 31 / 34	28 / 32 / 35
Ventilador	Caudal de aire (B/M/A)	m <sup>3</sup> /min	5 / 6 / 7	5,5 / 6,5 / 8	5,5 / 7 / 8,5	8 / 9,5 / 11	10 / 11,5 / 13,5	12 / 14 / 16,5
	Presión estática	Pa	0 / 10 / 40 / 60					
	Potencia	kW	0,096	0,096	0,096	0,096	0,096	0,096
Dimensiones (Alto x Ancho x Fondo)		mm	615 x 700 x 200	615 x 700 x 200	615 x 700 x 200	615 x 900 x 200	615 x 900 x 200	615 x 1.100 x 200
Peso		kg	18	18	18,5	22,5	22,5	25,5
<b>PVR</b>			<b>1.595 €</b>	<b>1.625 €</b>	<b>1.655 €</b>	<b>1.695 €</b>	<b>1.750 €</b>	<b>1.810 €</b>

-Consulten con Departamento Técnico la compatibilidad de la serie PFFY-P VCM con las unidades exteriores PUMY-SP y PUMY-P200YKM.  
 -No incluyen Bomba de drenaje, tubería Ø 32mm.  
 -Incorporan filtro de aire de fibra sintética.  
 -Los datos mostrados corresponden a una tensión de 220V/50Hz.  
 \*Nivel sonoro con presión estática de serie 10Pa.

### OPCIONALES

PAC-SE41TS-E Sonda remota de temperatura **60 €**





## Unidades de Techo

Lisa y extraplana, el diseño de la serie PCFY-P-VKM-E se adapta a la perfección a cualquier interior. Está compuesta por una única salida de aire que permite que el deflector automático actúe como dispositivo de cierre cuando se desconecta la unidad.

El modelo de techo PCFY ha sido diseñado para un funcionamiento silencioso y un mantenimiento simple, y es capaz de ofrecer un aire acondicionado eficiente y con un máximo confort.

## Fácil instalación

Las unidades interiores de techo se pueden instalar fácilmente sin necesidad de conductos, incluso con falsos techos que no tengan suficiente espacio.

Como opcional se ofrece la bomba de drenaje que permite elevar el drenaje hasta 600mm, ofreciendo una mejor flexibilidad de instalación.

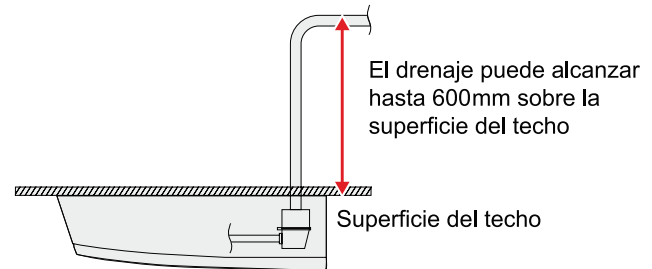
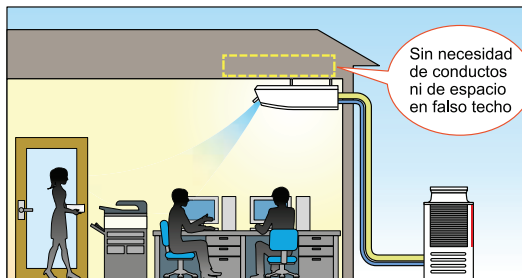

## Serie PCFY-P40~125VKM

### PRESTACIONES



CITY MULTI

MODELO			PCFY-P40VKM-E	PCFY-P63VKM-E	PCFY-P100VKM-E	PCFY-P125VKM-E
Capacidad Nominal	Refrigeración / Calefacción	kW	4,5 / 5	7,1 / 8	11,2 / 12,5	14 / 16
Consumo Nominal	Refrigeración / Calefacción	kW	0,04 / 0,04	0,05 / 0,05	0,09 / 0,09	0,11 / 0,11
Alimentación		Fases, V/Hz	1, 220~240V/50-60Hz			
Intensidad	Refrigeración / Calefacción	A	0,28/0,28	0,33/0,33	0,65/0,65	0,76/0,76
Diam. Tuberías líquido/gas		mm	6,35/12,7	9,52/15,88	9,52/15,88	9,52/15,88
Nivel Sonoro (B/M1/M2/A)		dB(A)	29 / 32 / 34 / 36	31 / 33 / 35 / 37	36 / 38 / 41 / 43	36 / 39 / 42 / 44
Ventilador	Caudal de aire (B/M1/M2/A)	m <sup>3</sup> /min	10 / 11 / 12 / 13	14 / 15 / 16 / 18	21 / 24 / 26 / 28	21 / 24 / 27 / 31
	Potencia	kW	0,09	0,095	0,16	0,16
Dimensiones (Alto x Ancho x Fondo)		mm	230 x 960 x 680	230 x 1.280 x 680	230 x 1.600 x 680	230 x 1.600 x 680
Peso		kg	24	32	36	38
<b>PVR</b>			<b>1.982 €</b>	<b>2.236 €</b>	<b>2.735 €</b>	<b>3.330 €</b>

-No incluyen Bomba de drenaje, consultar opcionales, tubería Ø 26mm.  
-Incorporan filtro de aire de fibra sintética.  
-Los datos mostrados corresponden a una tensión de 220V/50Hz  
-Para instalación en espacios que requieran máximo silencio se recomienda la instalación de unidades de doméstico junto con el PAC-LV11M-J o el Branch Box PAC-MK34/54BC.  
-Disponen de terminal IT.

### OPCIONALES

! PAC-SK55KF-E	Filtro V-Blocking con acción antibacterias y antivirus (PCFY-P40)	65 €
! PAC-SK56KF-E	Filtro V-Blocking con acción antibacterias y antivirus (PCFY-P63)	80 €
! PAC-SK57KF-E	Filtro V-Blocking con acción antibacterias y antivirus (PCFY-P100/125)	95 €
PAC-SH83DM-E	Bomba de drenaje PCFY-P40	215 €
PAC-SH84DM-E	Bomba de drenaje PCFY-P63~125	215 €
PAC-SE41TS-E	Sonda remota de temperatura	60 €



## Unidad Interior para producción de Agua Caliente



### Serie PWFY-P100VM-E-BU • Serie PWFY-P100VM-E1/2-AU

MODELO		PWFY-P100VM-E-BU	PWFY-EP100VM-E1-AU	PWFY-EP100VM-E2-AU
Válvula Solenoide		--	--	incluida
Tipo ud. Exterior City Multi conectable		PURY / PQRV (YNW, YLM, YJM, YHM)	PURY (YNW, YLM) / PQRV (YHM, YLM)	PUHY (YNW, YKB, YLM, YHM) / PQHY (YHM, YLM)
Refrigeración / Calefacción	Capacidad	kw	-- / 12,5	11,2 / 12,5
	Consumo	kw	-- / 2,48	0,015 / 0,015
	Rango Tª entrada agua		-- / 10°C ~ 70°C	10°C ~ 35°C / 10°C ~ 40°C
Alimentación eléctrica		1, 220~240V/50-60Hz	1, 220~240V/50-60Hz	1, 220~240V/50-60Hz
Intensidad Refrigeración/ Calefacción		A	-- / 11,2	0,065 / 0,065
Nivel sonoro		dB(A)	44	29
Diámetro tuberías líquido/gas		mm	9,52 / 15,88	9,52 / 15,88
Diámetro tuberías agua entrada/salida			Roscada 3/4"	Roscada 3/4"
Dimensiones unidad interior		mm	800 x 450 x 300	800 x 450 x 300
Peso neto Unidad Interior / Kit válvula solenoide		kg	59	33
<b>PVR</b>			<b>6.067 €</b>	<b>1.813 €</b>
				<b>3.251 €</b>

-Los modelos -AU incluyen interruptor de flujo. El modelo -BU no incluye interruptor de flujo.  
 -En todos los modelos se debe instalar un detector de flujo.  
 -La unidad PWFY-P100VM-E-BU contiene un pequeño circuito frigorífico hermético en cascada con 1,1kg de refrigerante R134A (PCA = 1430; TC02 eq = 1,6)  
 \*Consultar con el Departamento Técnico.

## Controlador WCB CMB-PW202V-J Caja de conexiones con recuperación para sistemas de agua

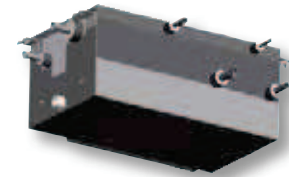

MODELO	CMB-PW202V-J
Uds. Exteriores City Multi conectables	PURY-(E)P200~300YNW / PQRV-P200~300YLM
Consumo eléctrico máx (refr/calef)	kw
Alimentación eléctrica	1, 220~240V/50-60Hz
Intensidad máxima (refr/calef)	A
Refrigerante	R410A
Número de salidas	2
Capacidad conectable salida PWFY	50% ~ 100% de la capacidad de la unidad exterior
Capacidad conectable salida mixta	50% ~ 130% de la capacidad de la unidad exterior
Diámetro conexión desagüe	mm
Dimensiones (Alto x Ancho x Fondo)	mm
Peso neto	kg
<b>PVR</b>	<b>2.593 €</b>

### OPCIONALES

PAR-W21MAA	Control remoto con programador semanal para unidades PWFY	263 €
------------	---	-------

Los CMB-P-J/JA/KA/KB son compatibles con:  
 -PURY-(E)P-Y(S)JNW  
 -PURY-(E)P-Y(S)LM S/W Ver. 7.08 o posterior  
 -PQRV-P-Y(S)LM S/W Ver. 6.42 o posterior  
 -PURY-RP-Y(S)JM S/W Ver. 5.58 o posterior  
 -PURY-(E)P-Y(S)JM S/W Ver. 1.42 o posterior



DESCRIPCIÓN		PLASMA QUAD CONNECT / FILTRO V-BLOCKING	MODELO	PVR
<b>OPCIONALES PLASMA QUAD CONNECT</b>				
! Pared	Plasma Quad Connect	PKFY	MAC-100FT-E	<b>99 €</b>
	Plasma Quad Connect + marco especial	PLFY-P/M-VEM	PAC-SK51FT-E	<b>395 €</b>
! Cassette	Filtro V-Blocking con acción antibacterias y antivirus	PLFY-P/M-VEM	PAC-SK53KF-E	<b>75 €</b>
	Filtro V-Blocking con acción antibacterias y antivirus	PLFY-P-VFM	PAC-SK54KF-E	<b>35 €</b>
! Conducto	Plasma Quad Connect	PEFY-P/M-VMA, PEFY-VMS1	MAC-100FT-E	<b>99 €</b>
	Accesorio para acoplar el MAC-100FT-E al conducto (toma de entrada de aire). No incluye el MAC-100FT-E	PEFY-P/M-VMA, PEFY-VMS1	PAC-HA11PAR	<b>50 €</b>
	Accesorio para acoplar el MAC-100FT-E al conducto (toma de entrada de aire). No incluye el MAC-100FT-E	PEFY-P/M-VMA	PAC-HA31PAR	<b>55 €</b>
	Accesorio para acoplar el MAC-100FT-E al conducto (toma de entrada de aire inferior). No incluye el MAC-100FT-E	PEFY-P/M-VMA	PAC-HA31PAU	<b>60 €</b>
	Kit MAC-100FT-E (Plasma Quad Connect) + Carcasa para acoplar al conducto	PEFY-P/M20-32VMA	IAQ-PQC700	<b>395 €</b>
		PEFY-P/M40-63VMA	IAQ-PQC900	<b>415 €</b>
		PEFY-P/M71-80VMA	IAQ-PQC1100	<b>435 €</b>
PEFY-P/M100-125VMA		IAQ-PQC1400	<b>455 €</b>	
PEFY-P/M140VMA		IAQ-PQC1600	<b>475 €</b>	
! Techo	Filtro V-Blocking con acción antibacterias y antivirus	PCFY-P40	PAC-SK55KF-E	<b>65 €</b>
		PCFY-P63	PAC-SK56KF-E	<b>80 €</b>
		PCFY-P100/125	PAC-SK57KF-E	<b>95 €</b>
<b>CONDUCTOS BAJA SILUETA PEFY-VMS1</b>				
Bomba de drenaje	PEFY-P15~63VMS1	PAC-KE07DM-E	<b>195 €</b>	
<b>CONDUCTOS ESTÁNDAR PEFY-VMA</b>				
Caja de registro de filtros para facilitar el acceso a su mantenimiento	PEFY-P/M20~32VMA	PAC-KE91TB-E	<b>140 €</b>	
	PEFY-P/M40~63VMA	PAC-KE92TB-E	<b>170 €</b>	
	PEFY-P/M71~80VMA	PAC-KE93TB-E	<b>200 €</b>	
	PEFY-P/M100~125VMA	PAC-KE94TB-E	<b>245 €</b>	
	PEFY-P/M140VMA	PAC-KE95TB-E	<b>275 €</b>	
<b>CONDUCTOS ALTA PRESIÓN PEFY-VMH(S)-E(2)(-F)</b>				
Bomba de drenaje	PEFY-P40~140VMH-E2	PAC-DRP10DP-E	<b>250 €</b>	
	PEFY-P40~140VMHS-E(-F)	PAC-DRP10DP-E2	<b>250 €</b>	
	PEFY-P200~250VHMS-E	PAC-KE05DM-E	<b>250 €</b>	
Filtro Larga Duración (necesita caja de filtros)	PEFY-P40~63VMHS-E	PAC-KE86LAF	<b>130 €</b>	
	PEFY-P71~80VMHS-E(-F)	PAC-KE88LAF	<b>130 €</b>	
	PEFY-P100~140VMHS-E / PEFY-P125VMHS-E-F	PAC-KE89LAF	<b>135 €</b>	
	PEFY-P200~250VHMS-E(-F)	PAC-KE85LAF	<b>240 €</b>	
Caja de filtros de larga duración	PEFY-P40~63VMHS-E	PAC-KE63TB-F	<b>305 €</b>	
	PEFY-P71~80VMHS-E	PAC-KE99TB-F	<b>325 €</b>	
	PEFY-P100~140VMHS-E / PEFY-P125VMHS-E-F	PAC-KE140TB-F	<b>330 €</b>	
	PEFY-P200~250VHMS-E(-F)	PAC-KE250TB-F	<b>375 €</b>	
<b>CASSETTES 2 VÍAS PLFY-VLMD</b>				
Embocadura para conducto de aire exterior	PEFY-P20~100VLM	PAC-KH110F	<b>170 €</b>	

**CASSETTES 4 VÍAS PLFY-VEM/VFM**

Brida de sujeción del conducto de entrada de aire exterior	PLFY-P/M-VEM	PAC-SH650F-E	<b>40 €</b>
Tapas para bocas de impulsión	PLFY-P/M-VEM	PAC-SJ37SP-E	<b>120 €</b>
Marco de acople entrada de aire exterior e incorporación del filtro de alta eficiencia (opcional) (130mm)	PLFY-P/M-VEM	PAC-SJ41TM-E	<b>248 €</b>
Marco espaciador decorativo para falsos techos de altura reducida (40 mm)	PLFY-P/M-VEM	PAC-SJ65AS-E	<b>143 €</b>
Panel con receptor, 3D i-see Sensor y control inalámbrico	PLFY-P/M-VFM	SLP-2FALME	<b>319 €</b>
Esquina que incorpora 3D i-see sensor	PLFY-P/M-VEM	PAC-SE1ME-E	<b>83 €</b>
Esquina que incorpora 3D i-see sensor	PLFY-P/M-VFM	PAC-SF1ME-E	<b>80 €</b>
Receptor de infrarrojos. Necesita control inalámbrico PAR-FL32MA/ PAR-SL100A-E	PLFY-P/M-VEM	PAR-SE9FA-E	<b>80 €</b>
	PLFY-P/M-VFM	PAR-SF9FA-E	<b>75 €</b>
Control inalámbrico con Dual Set Point y gestión del 3D i-see sensor (función no incluida)	PLFY-P/M-VEM / -P-VFM	PAR-SL 100(101) A-E	<b>110 €</b>
Panel EasyClean	PLFY-P/M-VEM	PLP-6EAJ	<b>630 €</b>

**PARED PKFY**

Bomba de drenaje	PKFY-P32~50VHM	PAC-SH75DM-E	<b>215 €</b>
	PKFY-P63~100VKM	PAC-SH94DM-E	<b>215 €</b>
	PKFY-P10~50VLM	PAC-SK01DM-E	<b>375 €</b>
LEV Kit externo	PKFY-P10VLM-E	PAC-SK17LE-E	<b>199 €</b>
	PKFY-P15~63VLM/VKM	PAC-SG95LE-E	<b>199 €</b>

**TECHO PCFY**

Bomba de drenaje	PCFY-P40VKM	PAC-SH83DM-E	<b>215 €</b>
	PCFY-P63/100/125VKM	PAC-SH84DM-E	<b>215 €</b>

**EXTERIORES**

Motor para incrementar la presión estática a 30Pa	PUMY-P112/125/140V(Y)KM 4/5	PAC-SJ71FM-E	<b>395 €</b>
Rejilla deflectora salida aire (necesarias 2 uds por exterior, 1 para la PUMY-SP)	PUMY-(S)P112/125/140V(Y)KM	PAC-SH96SG-E	<b>114 €</b>
Rejilla deflectora salida aire	PUMY-P250/300YBM	PAC-SK22SG-E	<b>895 €</b>
Conjunto desagüe	PUMY	PAC-SG61DS-E	<b>34 €</b>
Conjunto desagüe	PUMY-P250/300YBM	PAC-SK27DS-E	<b>45 €</b>
Kit de presión para incrementar la distancia vertical hasta 90 m	PUHY-HP	PAC-KBU90MH-E	<b>315 €</b>
Conector para la conexión de vatímetros	PUHY, PURY, PQHY, PQRV	PAC-CN32WHMC	<b>81 €</b>
Panel calefactor	PUHY-(E)P200/250/300YNW PURY-(E)P200/250/300YNW	PAC-PH01EHY-E	<b>2.150 €</b>
Panel calefactor	PUHY-(E)P350/400/450YNW PURY-(E)P350/400/450YNW	PAC-PH02EHY-E	<b>2.700 €</b>
Panel calefactor	PUHY-(E)P500/550YNW PURY-(E)P500/550YNW	PAC-PH03EHY-E	<b>2.850 €</b>
Rejilla de protección lateral (2 pcs)	PUHY-(E)P200/250/300/350/400/450YNW PURY-(E)P200/250/300/350/400/450YNW	PAC-FG01S-E	<b>180 €</b>
Rejilla de protección lateral (2 pcs)	PUHY-(E)P500/550YNW PURY-(E)P500/550YNW	PAC-FG02S-E	<b>190 €</b>
Rejilla de protección trasero (1 pcs)	PUHY-(E)P200/250/300YNW PURY-(E)P200/250/300YNW	PAC-FG01B-E	<b>170 €</b>
Rejilla de protección trasero (1 pcs)	PUHY-(E)P350/400/450YNW PURY-(E)P350/400/450YNW	PAC-FG02B-E	<b>200 €</b>
Rejilla de protección trasero (1 pcs)	PUHY-(E)P500/550YNW PURY-(E)P500/550YNW	PAC-FG03B-E	<b>220 €</b>

**INTERIORES**

Sonda remota de temperatura	Interiores City Multi	PAC-SE41TS-E	<b>60 €</b>
Adaptador WiFi para control por Smartphone (hasta finalizar existencias)	Interiores City Multi (consultar modelos de unidad interior compatibles)	MAC-567IF-E	<b>99 €</b>
Adaptador WiFi para control por Smartphone (consultar disponibilidad)	Interiores City Multi (consultar modelos de unidad interior compatibles)	MAC-587IF	<b>99 €</b>
IT Terminal para CN51	Interiores CITY	PAC-IT51AD-E	<b>70 €</b>
IT Terminal para CN52	Interiores CITY	PAC-IT52AD-E	<b>70 €</b>



# Gama

# Enfriadoras y Fancoils

Soluciones hidrónicas para climatización,  
refrigeración y ventilación



La gama de enfriadoras y fancoils de **Mitsubishi Electric** completan el gran abanico de tecnologías de la marca líder en el sector de la climatización.

Bajo la marca **Climaveneta**, Mitsubishi Electric ofrece un gran portfolio de soluciones con tecnología Aire-Agua ideales para aquellos proyectos que busquen la más alta eficiencia y confort en grandes potencias.

Contando con una amplia gama de unidades hidrónicas de 1 a 4.549kW e innumerables proyectos por todo el mundo, estas soluciones vienen respaldadas por un enfoque corporativo basado en la flexibilidad y la capacidad de adaptar el sistema a las exigencias de cada proyecto.



**Serie i-BX**



## Serie i-BX

Unidades monobloc para la producción de agua fría y/o caliente hasta 60°C, con compresores Scroll Inverter en configuración de un solo circuito con refrigerante R410A, con intercambiadores de calor de tubos de cobre y aletas de aluminio en el lado aire, y de placas de acero soldado en el lado agua.



**Serie i-NX**

## Serie i-NX

La gama de enfriadoras y bombas de calor i-NX combinan un compresor de velocidad fija junto con un compresor Inverter.

Son capaces de entregar la máxima eficiencia en todo momento gracias al preciso control de la temperatura de salida de agua.

**NOVEDAD**



**Serie E**

R HFC R410A  
R HFC R32

## Serie E

La Serie E es una gama de enfriadoras Aire-Agua, compactas y modulares de 90, 150 y 180 kW hasta 1.080 kW, basadas en compresores Scroll Inverter de alta fiabilidad y máxima eficiencia, que ofrecen la solución más óptima en términos de eficiencia energética y de ahorro de espacio. También disponibles en R-32.



### Enfriadoras

- Máxima eficiencia energética.
- Confort ambiental perfecto.
- Bajo nivel sonoro.
- Amplia gama de refrigerantes de bajo PCA.



#### CONDENSADAS POR AIRE

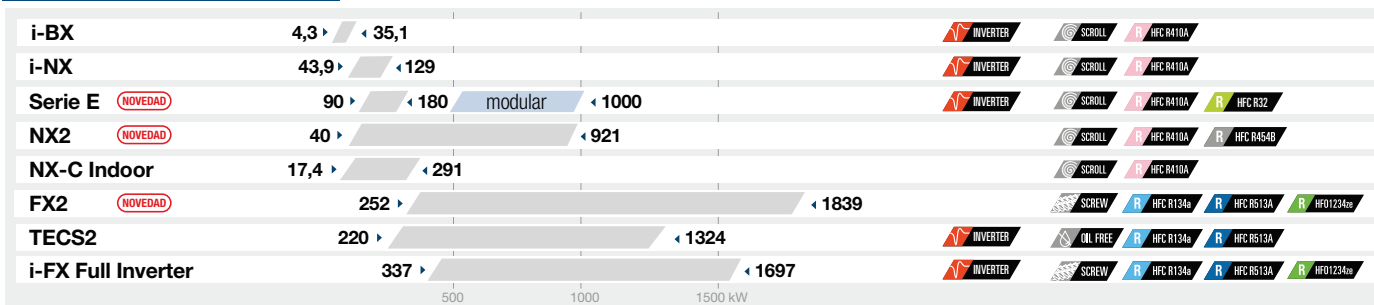

#### CONDENSADAS POR AGUA

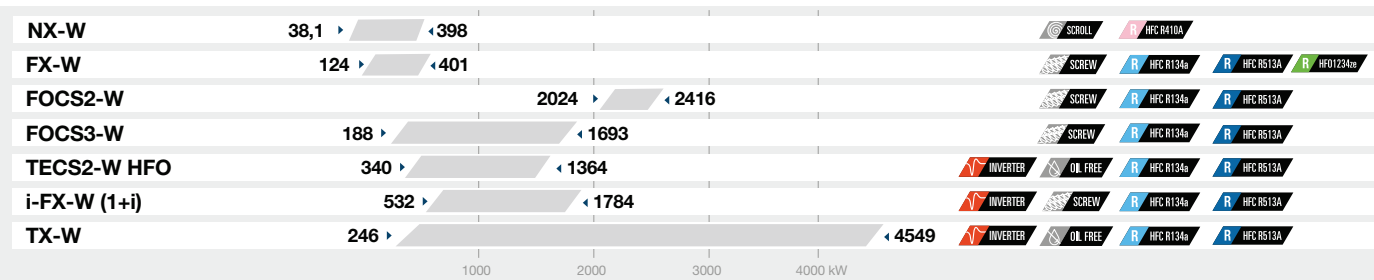

#### CON CONDENSADOR REMOTO

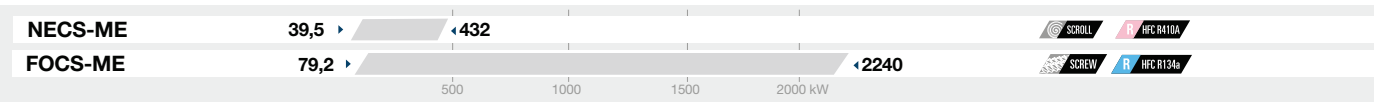

#### CON TECNOLOGÍA FREE COOLING

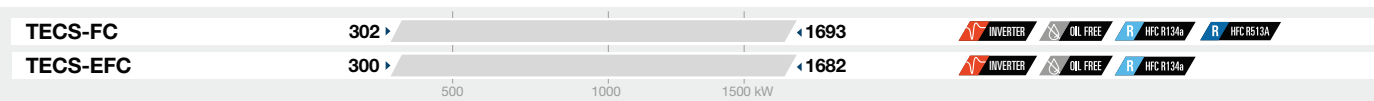



# Gama Enfriadoras

## Resumen de gama



### Bombas de calor

- Límites de funcionamiento hasta -20°C.
- Producción de agua caliente hasta 78°C.
- Máxima eficiencia energética.
- Amplia gama de refrigerantes de bajo PCA.



#### REVERSIBLES CONDENSADAS POR AIRE

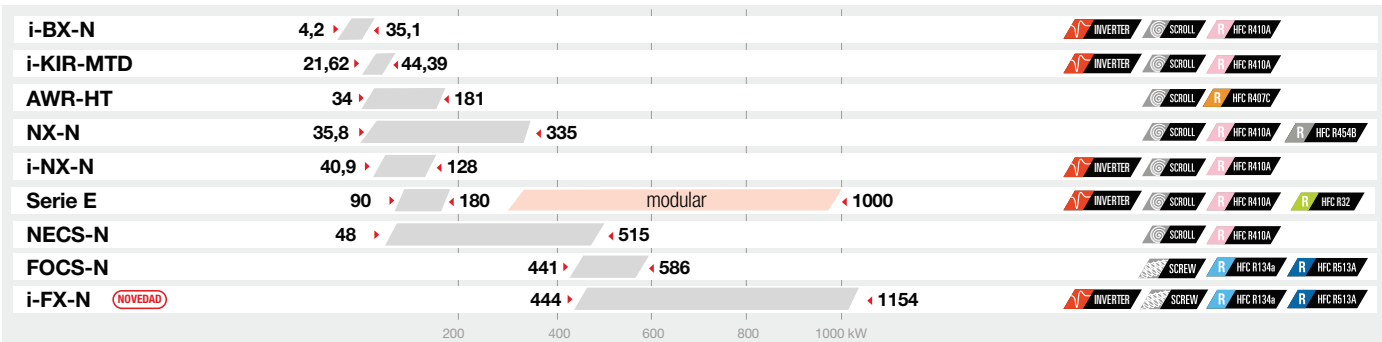

#### SOLO CALOR CONDENSADAS POR AIRE

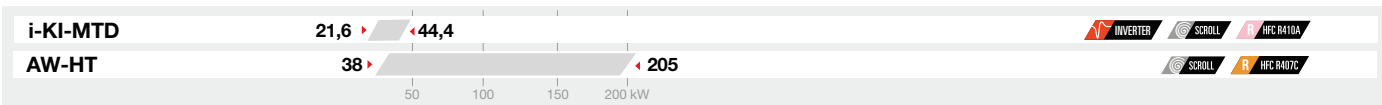

#### REVERSIBLES CONDENSADAS POR AGUA

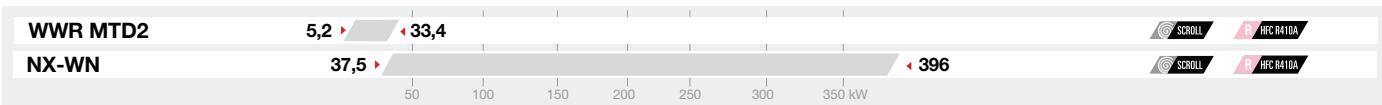

#### CONDENSADAS POR AGUA SOLO CALOR

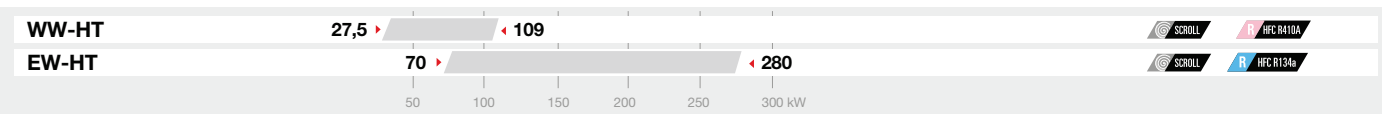

#### REVERSIBLES EN LADO HIDRÁULICO CONDENSADAS POR AGUA

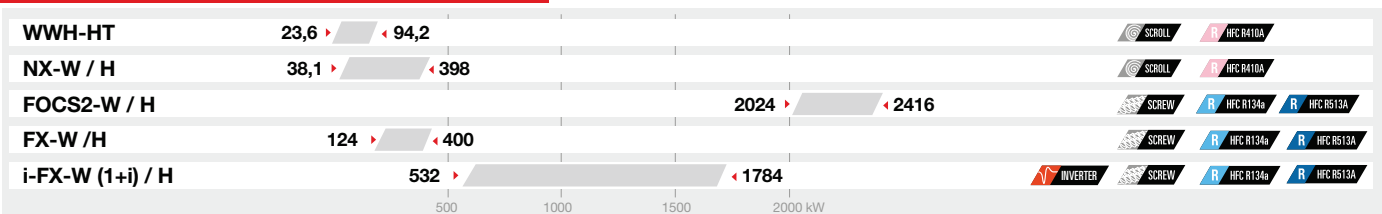



## Unidades para la producción simultánea de agua fría y caliente

- La más alta eficiencia combinando la producción de agua fría y caliente.
- Reducido espacio en planta.
- Amplia gama de refrigerantes de bajo PCA.



### BOMBAS DE CALOR CONDENSADAS POR AIRE

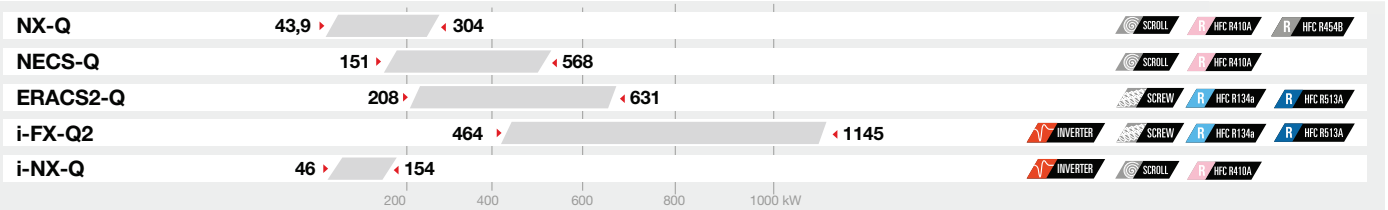

### BOMBAS DE CALOR CONDENSADAS POR AGUA



## Unidades ROOFTOP

- Gama completa y configurabilidad máxima.
- Control higrométrico perfecto.
- Máxima flexibilidad en el diseño de los flujos de aire.



### UNIDADES SOLO FRÍO

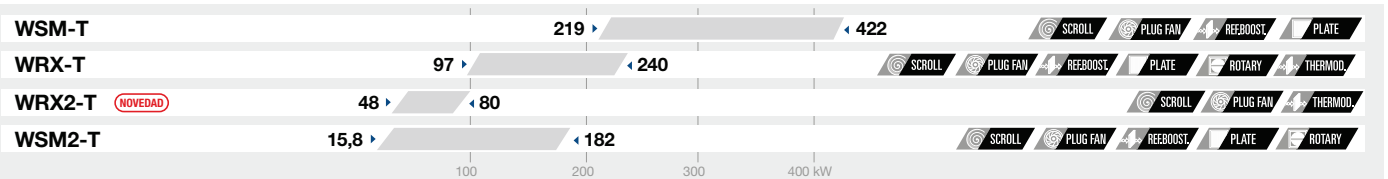

### UNIDADES REVERSIBLES

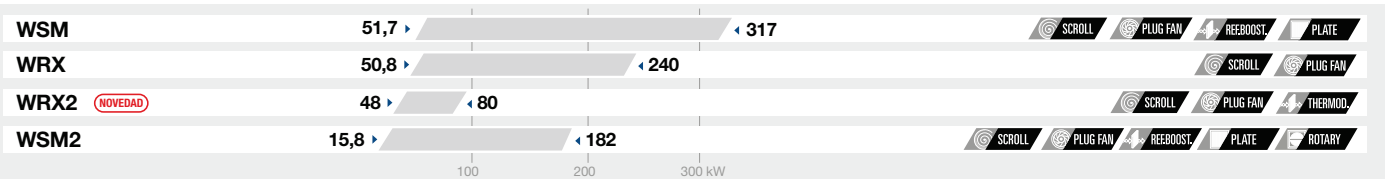

## Productos auxiliares

### UNIDADES CONDENSADORAS

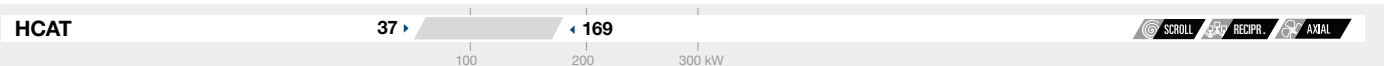

### CONDENSADORES REMOTOS



### Terminales hidrónicos

- Gama completa de terminales para aplicaciones residenciales o comerciales.
- Amplia gama de accesorios.
- Con o sin envolventes.



#### SUELO-TECHO CON Y SIN ENVOLVENTE

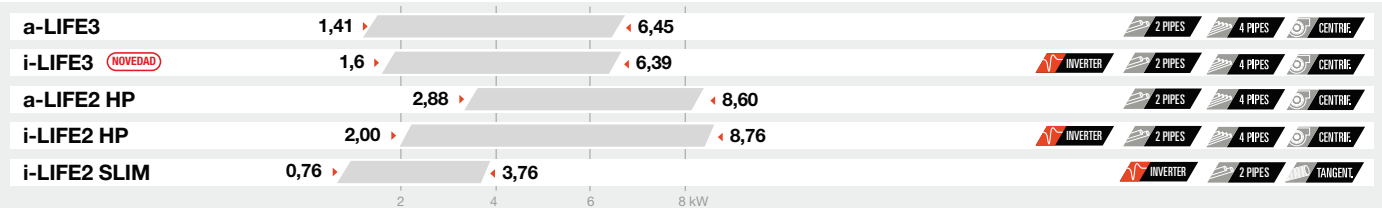

#### PARED

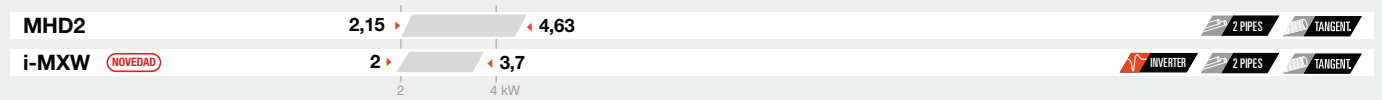

#### CASSETTE

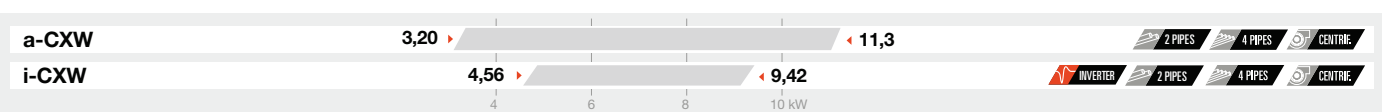

#### CONDUCTOS ALTA PRESIÓN

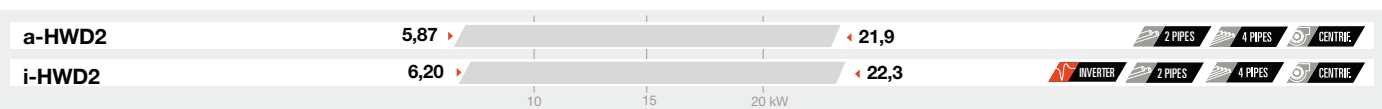

#### RECUPERADORES DE CALOR



## Control, supervisión y optimización de sistemas



### SISTEMAS DE CONTROL

- **ClimaPRO**  
Sistema de optimización para la gestión inteligente y en tiempo real de todos los índices energéticos de la unidad individual y de la sala técnica en su conjunto.
- **MANAGER 3000+**  
Control de grupos especializado.
- **SEQUENCER**



### SISTEMAS DE SUPERVISIÓN

- **IDRORELAX**  
Gestión y monitorización.



### INTERFACES PERSONA-MÁQUINA

- **KIPLink**  
Control remoto de equipos a través de LAN o WLAN.





## Serie E

### Máxima eficiencia en el mínimo espacio

La Serie E de Mitsubishi Electric responde a la demanda del mercado de fuentes centralizadas de frío y calor, con el máximo rendimiento y el mínimo espacio en planta.

Las enfriadoras modulares de gran capacidad cumplen con los requisitos para la instalación de equipos con fuentes de calor de alta capacidad en espacios reducidos.



### Gran ahorro energético gracias al uso de compresores tipo Inverter

Cada módulo está equipado con cuatro compresores Inverter de alta eficiencia desarrollados por Mitsubishi Electric. Los cuatro compresores funcionan como dos pares. Los módulos inverter observan la carga y controlan los compresores para conseguir un funcionamiento óptimo en cada módulo.

Los compresores usan el método de calentamiento por inducción.

El calor se genera gracias a las características magnéticas del bobinado del motor para prevenir que el refrigerante permanezca en estado líquido en el compresor, evitando de esta forma posibles averías.

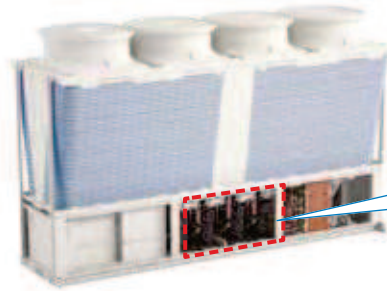

Método de calentamiento por inducción  
(sin resistencia de cárter)



Bobinado del motor

### Máximo control para optimización del sistema

La conexión con los módulos se puede realizar a través de un control PAR-40MAA o a través de un control remoto centralizado AE-200E / EW-50E. Ambos permiten conectar hasta 6 unidades de la Serie E a un grupo para centralizar la monitorización y la gestión. También es posible la gestión combinada de la gama CITY MULTI.

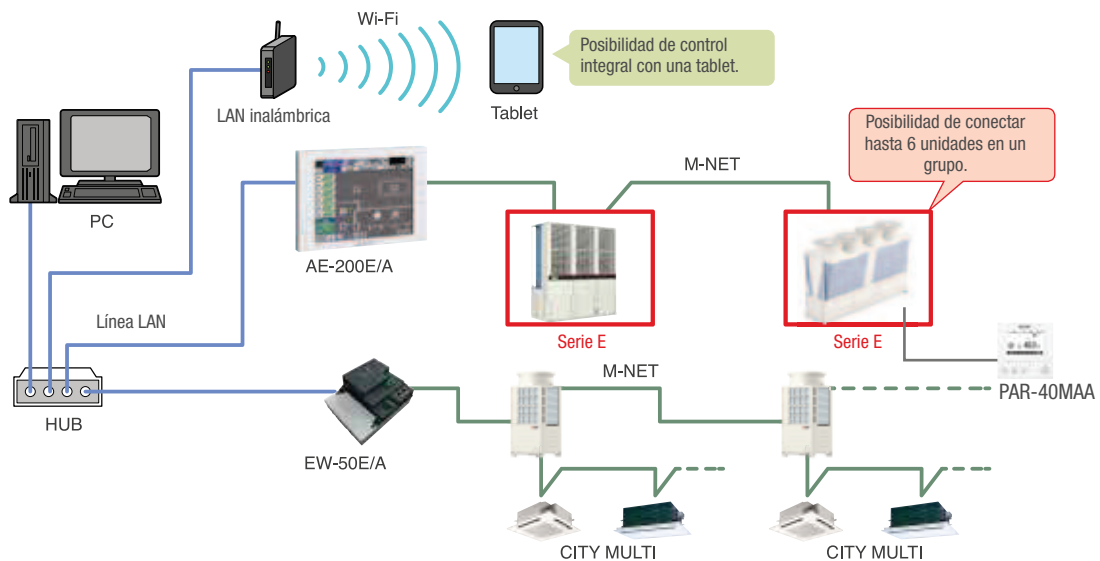



# Gama Enfriadoras Serie E



## Alta flexibilidad y modularidad hasta 1.080kW

La capacidad total del sistema se puede aumentar hasta los 1.080 kW (6 x 180 kW) permitiendo su instalación en espacios reducidos, por ejemplo a lo largo de las paredes de un edificio o en azoteas.

Además, el sistema dispone de rotación entre módulos para equilibrar las horas de funcionamiento de los compresores y ventiladores y función Back-up que permite, por ejemplo, disponer de un módulo de reserva en caso de emergencia.

### 90-540 kW



30 CV / 90 kW

- x 6 unidades = 540 kW
- x 5 unidades = 450 kW
- x 4 unidades = 360 kW
- x 3 unidades = 270 kW
- x 2 unidades = 180 kW
- x 1 unidad = 90 kW

EAC(H)V-P900YAF(-N)

### 150-900 kW



50 CV / 150 kW

(1 grupo)

- x 6 unidades = 900 kW
- x 5 unidades = 750 kW
- x 4 unidades = 600 kW
- x 3 unidades = 450 kW
- x 2 unidades = 300 kW
- x 1 unidad = 150 kW

EAC(H)V-P1500YBL(-N)

### 180-1080 kW



60 CV / 180 kW

(1 grupo)

- x 6 unidades = 1080 kW
- x 5 unidades = 900 kW
- x 4 unidades = 720 kW
- x 3 unidades = 540 kW
- x 2 unidades = 360 kW
- x 1 unidad = 180 kW

EAC(H)V-P1800YBL(-N)

## Adecuada para múltiples aplicaciones, incluido procesos industriales (Solo modelo -P900)

El modelo EACV-P900YA(-N) es compatible con un mayor rango de ajustes de temperatura de salida de agua (entre 5°C y -8°C) y es apto para una gran variedad de aplicaciones. El control Inverter del ventilador y del compresor permite el control preciso de la temperatura de salida de agua, que es esencial en la refrigeración de procesos. Este modelo también es adecuado para uso en la industria alimentaria y de metales, así como para refrigerar equipos de realización de pruebas en hospitales.

El control Inverter del ventilador y del compresor permite un control preciso de las temperaturas de salida de agua de la unidad.

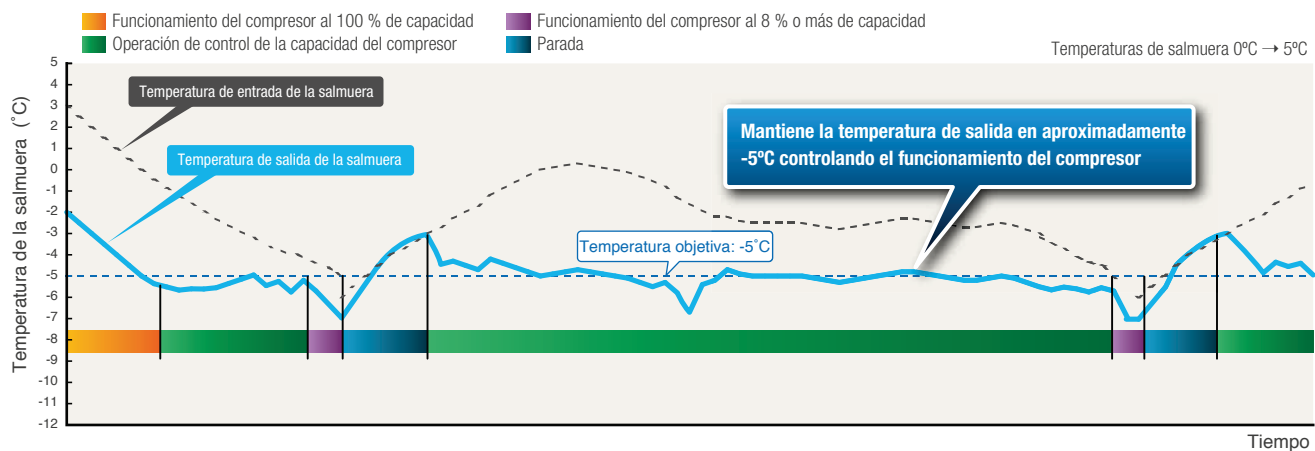





### Serie E P900

### Bomba de Calor - Solo Frío



MODELO		EAHV-P900YAF(-N)	EACV-P900YAF(-N)	
Capacidad	Refrigeración <sup>1</sup>	kW	90,0	90,0
	Calefacción <sup>2</sup>	kW	90,0	-
Caudal de agua		m <sup>3</sup> /h	15,5	15,5
Consumo Nominal	Refrigeración <sup>3</sup>	kW	27,27	27,27
	Calefacción <sup>3</sup>	kW	25,71	-
Coeficiente Energético	EER (sin entrada bomba)		3,30	3,30
	EER (con entr. Bomba EN14511) <sup>4</sup>		3,08	3,08
	ESEER (sin entrada bomba)		5,66	5,66
	ESEER (con entr. Bomba EN14511) <sup>5</sup>		5,46	5,46
	COP (sin entrada bomba)		3,5	-
	COP (con entr. Bomba EN14511) <sup>4</sup>		3,25	-
Alimentación	Fases, V/Hz	3 Fases, 380-400-415V / 50Hz		
Compresor	Tipo / Cantidad	Scroll / 2	Scroll / 2	
	Control	Inverter	Inverter	
Ventilador	Tipo / Cantidad	Eje horizontal / 6	Eje horizontal / 6	
	Control	Inverter	Inverter	
Rango de T <sup>a</sup>	Rango de caudal de aire	m <sup>3</sup> /min	77 x 6	77 x 6
	Refrigeración	°C	Salida agua 5 ~ 25	Salida agua (-8) <sup>6</sup> 5 ~ 25
	Calefacción	°C	Salida agua 30 ~ 55	-
	Exterior	°C	-15 ~ 43	-15 ~ 43
Rango de volumen de agua en circulación	m <sup>3</sup> /h	7,7 ~ 25,8	7,7 ~ 25,8	
Diámetro tubería agua	Estándar	Entrada/Salida	50A (2B) / 50A (2B)	50A (2B) / 50A (2B)
	Modular (-N)	Entrada/Salida	100A (4B) / 100A (4B)	100A (4B) / 100A (4B)
Nivel Sonoro a 1m / Potencia Sonora a 1m <sup>7</sup>		dB	65 / 77	65 / 77
Dimensiones (Al x An x Prof)		mm	2.450 x 2.250 x 900	2.450 x 2.250 x 900
Peso Neto	Estándar	kg	987	957
	Modular (-N)	kg	1.022	992
Refrigerante R410A <sup>8</sup>	Tipo / Carga		R410A / 19kg x 2	R410A / 19kg x 2
<b>PVR</b>			<b>A consultar</b>	<b>A consultar</b>

\*1 Bajo condiciones normales en frío a T<sup>a</sup> exterior 35°C (BS)/24°C (BH) temperatura de salida de agua 7°C y entrada de agua 12°C. I \*2 Bajo condiciones normales en calor a T<sup>a</sup> exterior 7°C (BS)/6°C (BH) temperatura de salida de agua 45°C y entrada de agua 40°C. I \*3 La entrada de bomba no está incluido. I \*4 La bomba no está incluida en la enfriadora. I \*5 Calculado bajo condiciones EUROVENT. I \*6 Posibilidad de bajar hasta -8°C (salida agua) con agua glicolada. I \*7 Bajo condiciones normales en frío a T<sup>a</sup> exterior 35°C (BS)/24°C (BH) temperatura de salida de agua 7°C y entrada de agua 12°C capacidad 90kW y caudal agua 15,5m<sup>3</sup>/h. I \*8 Cantidad pre-cargada a confirmar. I \* No usar materiales de acero para las tuberías de agua. I \* Hacer siempre circular el agua o forzar circulación de agua fuera completamente cuando no se use. I \* No usar aguas subterráneas o aguas de pozo directamente. I \* El circuito de agua debe ser cerrado. I \* Debido a mejoras continuas, las especificaciones están sujetas a cambio sin previo aviso. Tratamiento Anticorrosión -BS disponible, consultar precio y disponibilidad.

### AMPLIO RANGO DE FUNCIONAMIENTO / T<sup>a</sup> DEL AGUA

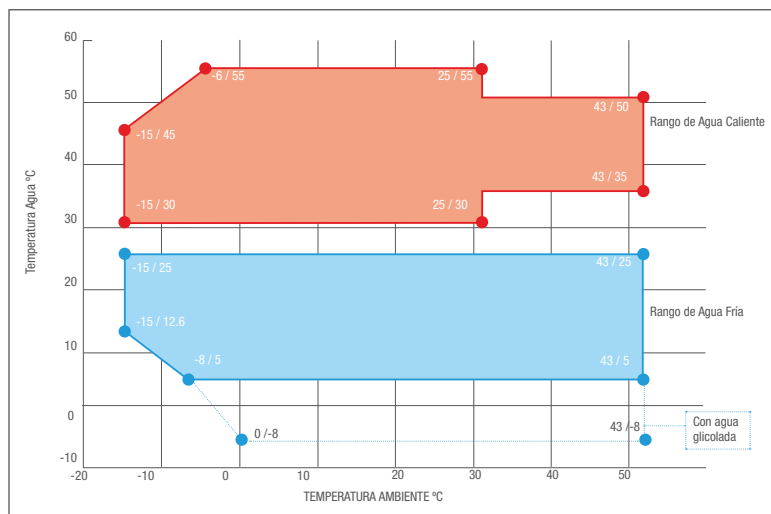

Operación garantizada hasta **-15°C** de temperatura exterior

### OPCIONALES

EA-01HK	Kit de tuberías/tapón para modelo modular -N	<b>1.101 €</b>	TW-TH16-E	Sonda de temperatura representativa de agua	<b>480 €</b>
EA-02HK	Kit de conexión de tuberías para modelo modular -N	<b>1.168 €</b>	PAR-W31MAA	Mando con programador semanal	<b>263 €</b>
EA-130FG	Rejilla protectora para todos los modelos (5 uds por máquina)	<b>220 €</b>	MELCOBEMS MINI (A1M)	Interface para conexión ModBus	<b>200 €</b>

### MODELO MODULAR (-N) HASTA 540 KW

Modelo	Componentes de Combinaciones	Módulos de 90kW	Accesorio EA-01HK	Accesorio EA-02HK
P900YA-N	90 kW	1	1	0
P1800YSA-N	180 kW (90kW x2)	2	1	1
P2700YSA-N	270 kW (90kW x3)	3	1	2
P3600YSA-N	360 kW (90kW x4)	4	1	3
P4500YSA-N	450 kW (90kW x5)	5	1	4
P5400YSA-N	540 kW (90kW x6)	6	1	5

Las combinaciones de dos o mas módulos precisan del opcional TW-TH16-E

### BAJO NIVEL SONORO

EACV/EAHV-P900YA-N		dB(A)
Zona medida	Frontal	64
	Trasera	62
	Derecha	65
	Izquierda	61

### Serie E P1500/P1800

#### Bomba de Calor - Solo Frío



**INVERTER** **R** **HFC R410A**

MODELO		EAHV-P1500YBL(-N)(-BS)	EAHV-P1800YBL(-N)(-BS)	EACV-P1500YBL(-N)(-BS)	EACV-P1800YBL(-N)(-BS)
Capacidad	Refrigeración	kW 148,60	177,76	148,58	177,8
	Calefacción	kW 151,42	182,24	-	-
Caudal de agua		m³/h 25,8	31,0	25,8	31,0
Consumo Nominal	Refrigeración	kW 46,5	61,25	46,5	61,3
	Calefacción	kW 46,01	57,92	-	-
Coeficiente Energético	EER	3,19	2,90	3,19	2,90
	ESEER <sup>1</sup>	4,74	4,45	4,74	4,45
	SEER	4,62	4,58	4,62	4,58
	COP	3,29	3,15	-	-
	SCOP (reversible) Bajo/Medio <sup>2</sup>	3,24 / 2,85	3,24 / 2,85	-	-
	Clasificación eurovent (refr./calef.)	A / A	B / B	A / -	B / -
Alimentación	Fases, V/Hz	3 Fases, 380-400-415V / 50-60Hz			
Corriente de entrada máxima	A	111	111,0	111,0	111,0
Compresor	Tipo / Cantidad	Scroll / 4			
	Control	Inverter			
Ventilador	Tipo / Cantidad	Eje vertical / 4			
	Control	Inverter			
Rango de Tª	Refrigeración	°C Salida agua 5 ~ 30	Salida agua 5 ~ 30	Salida agua 5 ~ 30	Salida agua 5 ~ 30
	Calefacción	°C Salida agua 30 ~ 55	Salida agua 30 ~ 55	-	-
Rango de volumen de agua en circulación	Exterior	°C -15 ~ 43	-15 ~ 43	-15 ~ 43	-15 ~ 43
	m³/h	12,9~34	12,9~34	12,9~34	12,9~34
Diámetro tubería agua	Estándar	Entrada/Salida 65A (2 1/2 B) / 65A (2 1/2 B)	65A (2 1/2 B) / 65A (2 1/2 B)	65A (2 1/2 B) / 65A (2 1/2 B)	65A (2 1/2 B) / 65A (2 1/2 B)
	Modular (-N)	Entrada/Salida 150A (6 B) / 150A (6 B)	150A (6 B) / 150A (6 B)	150A (6 B) / 150A (6 B)	150A (6 B) / 150A (6 B)
Nivel Sonoro a 1m / Potencia Sonora a 1m²	dB	66 / 84	68 / 86	66 / 84	68 / 86
Dimensiones (Alto x Ancho x Fondo)	Estándar	mm 2.350 x 3.400 x 1.080	2.350 x 3.400 x 1.080	2.350 x 3.400 x 1.080	2.350 x 3.400 x 1.080
	Peso Neto	kg 1.310	1.310	1.240	1.240
Refrigerante R410A <sup>2</sup>	Modular (-N)	kg 1.326	1.326	1.256	1.256
	Pre-carga Kg / PCA / TCO <sub>2</sub> eq	15 x 4 / 2.088 / 125,28	15 x 4 / 2.088 / 125,28	15 x 4 / 2.088 / 125,28	15 x 4 / 2.088 / 125,28
<b>PVR</b>		<b>A consultar</b>	<b>A consultar</b>	<b>A consultar</b>	<b>A consultar</b>

\*Los datos mostrados en modo refrigeración son bajo condiciones normales a Tª exterior 35°C (BS)/24°C (BH) temperatura de salida de agua 7°C y entrada de agua 12°C y en modo calefacción a Tª exterior 7°C (BS)/6°C (BH) temperatura de salida de agua 45°C y entrada de agua 40°C. El consumo de la bomba de recirculación en los modos refrigeración y calefacción y el consumo nominal están basados en la EN14511. !\* No usar materiales de acero para las tuberías de agua. !\* Hacer siempre circular el agua o forzar circulación de agua fuera completamente cuando no se use. !\* No usar aguas subterráneas o aguas de pozo directamente. !\* El circuito de agua debe ser cerrado. !\* Este equipo no dispone de bomba de recirculación. !\* Debido a mejoras continuas, las especificaciones están sujetas a cambio sin previo aviso. Tratamiento Anticorrosión -BS disponible, consultar precio y disponibilidad.

\*1 Calculado bajo condiciones Eurovent

\*2 La cantidad pre-cargada de fábrica es 3kg x 4. Por favor, añadir la cantidad restante durante la Puesta en Marcha.

### AMPLIO RANGO DE FUNCIONAMIENTO / Tª DEL AGUA

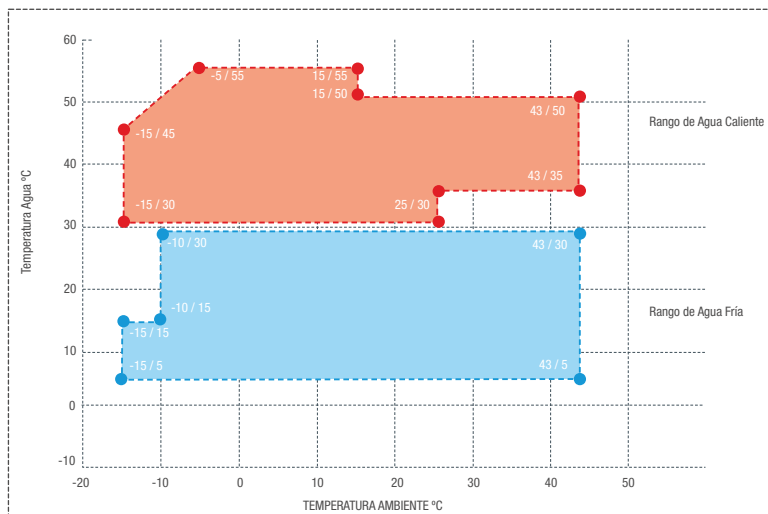

Operación garantizada hasta -15°C de temperatura exterior

### MODELO MODULAR (-N) HASTA 1080 KW

Modelo	Componentes de combinaciones	Módulos de 150kW	Accesorio DT-01HK	Accesorio DT-02HK
P1500YBL-N	150 kW	1	1	0
P3000YBL-N	300 kW (150 x2)	2	1	1
P4500YBL-N	450 kW (150 x3)	3	1	2
P6000YBL-N	600 kW (150 x4)	4	1	3
P7500YBL-N	750 kW (150 x5)	5	1	4
P9000YBL-N	900 kW (150 x6)	6	1	5

Las combinaciones de dos o mas módulos precisan del opcional TW-TH16-E

### OPCIONALES

DT-01HK	Kit de tuberías/tapón para modelo modular -N	2.315 €	TW-TH16-E	Sonda de temperatura representativa de agua	480 €
DT-02HK	Kit de conexión de tuberías para modelo modular -N	2.425 €	PAR-W31MAA	Mando con programador semanal	263 €
EA-150FG	Rejilla protectora para todos los modelos (5 uds por máquina)	880 €	MELCOBEMS MINI (A1M)	Interface para conexión ModBus	200 €



### Serie E M1500/M1800 Bomba de Calor - Solo Frío

**NOVEDAD**
**INVERTER R HFC R32**

MODELO		EAHV-M1500YCL(-N)(-BS)	EAHV-M1800YCL(-N)(-BS)	EACV-M1500YCL(-N)(-BS)	EACV-M1800YCL(-N)(-BS)	
Capacidad	Refrigeración	kW	149,18	178,80	149,18	178,0
	Calefacción	kW	150,82	181,2	-	-
Caudal de agua		m³/h	25,8	31,0	25,8	31,0
Consumo Nominal	Refrigeración	kW	45,55	58,22	45,6	58,2
	Calefacción	kW	43,43	54,29	-	-
Coeficiente Energético	EER		3,28	3,07	3,28	3,07
	SEER		5,52	5,36	5,52	5,36
	COP		3,47	3,34	-	-
	SCOP (reversible) Bajo/Medio²		3,31 / 2,88	3,31 / 2,88	-	-
	Clasificación eurovent (refrigeración)		A	B	A	-
Alimentación	Fases, V/Hz	3 Fases, 380-400-415V / 50-60Hz				
Corriente de entrada máxima	A	120,0	120,0	120,0	120,0	
Compresor	Tipo / Cantidad	Scroll / 4				
	Control	Inverter				
Ventilador	Tipo / Cantidad	Eje vertical / 4				
	Control	Inverter				
	Presión disponible	Pa	20	20	20	20
	Caudal de aire	m³/min	270 x 4	270 x 4	270 x 4	270 x 4
Rango de Tª	Refrigeración	°C	Salida agua 4 ~ 30	Salida agua 4 ~ 30	Salida agua 4 ~ 30	Salida agua 4 ~ 30
	Calefacción	°C	Salida agua 25 ~ 55	Salida agua 25 ~ 55	Salida agua 25 ~ 55	Salida agua 25 ~ 55
	Exterior (refrigeración)	°C	-15~52	-15~52	-15~52	-15~52
	Exterior (Calefacción)	°C	-20 ~ 43	-20 ~ 43	-20 ~ 43	-20 ~ 43
Rango de caudal de agua en circulación	m³/h	12,9~43				
Diámetro tubería agua	Estándar	Entrada/Salida	65A (2 1/2 B) / 65A (2 1/2 B)	65A (2 1/2 B) / 65A (2 1/2 B)	65A (2 1/2 B) / 65A (2 1/2 B)	65A (2 1/2 B) / 65A (2 1/2 B)
	Modular (-N)	Entrada/Salida	150A (6 B) / 150A (6 B)	150A (6 B) / 150A (6 B)	150A (6 B) / 150A (6 B)	150A (6 B) / 150A (6 B)
Nivel Sonoro a 1m / Potencia Sonora a 1m²	dB	65 / 83				
Dimensiones (Alto x Ancho x Fondo)	mm	2.350 x 3.400 x 1.080				
Peso Neto	Estándar	kg	1.280	1.280	1.039	1.039
	Modular (-N)	kg	1.307	1.307	1.067	1.067
Refrigerante R32*2	Pre-carga Kg / PCA / TCO <sub>2</sub> eq	11,5 x 4 / 675 / 31,05				
<b>PVR</b>		<b>A consultar</b>		<b>A consultar</b>		

\*CONSULTAR DISPONIBILIDAD

\*Los datos mostrados en modo refrigeración son bajo condiciones normales a Tª exterior 35°C (BS)/24°C (BH) temperatura de salida de agua 7°C y entrada de agua 12°C y en modo calefacción a Tª exterior 7°C (BS)/6°C (BH) temperatura de salida de agua 45°C y entrada de agua 40°C. El consumo de la bomba de recirculación en los modos refrigeración y calefacción y el consumo nominal están basados en la EN14511. ¡\*No usar materiales de acero para las tuberías de agua. ¡\* Hacer siempre circular el agua o forzar circulación de agua fuera completamente cuando no se use. ¡\* No usar aguas subterráneas o aguas de pozo directamente. ¡\* El circuito de agua debe ser cerrado. ¡\*Este equipo no dispone de bomba de recirculación. ¡\* Debido a mejoras continuas, las especificaciones están sujetas a cambio sin previo aviso. Tratamiento Anticorrosión -BS disponible, consultar precio y disponibilidad.

\*1 Calculado bajo condiciones Eurovent

\*2 La cantidad pre-cargada de fábrica es 3kg x 4. Por favor, añadir la cantidad restante durante la Puesta en Marcha.

### AMPLIO RANGO DE FUNCIONAMIENTO / Tª DEL AGUA

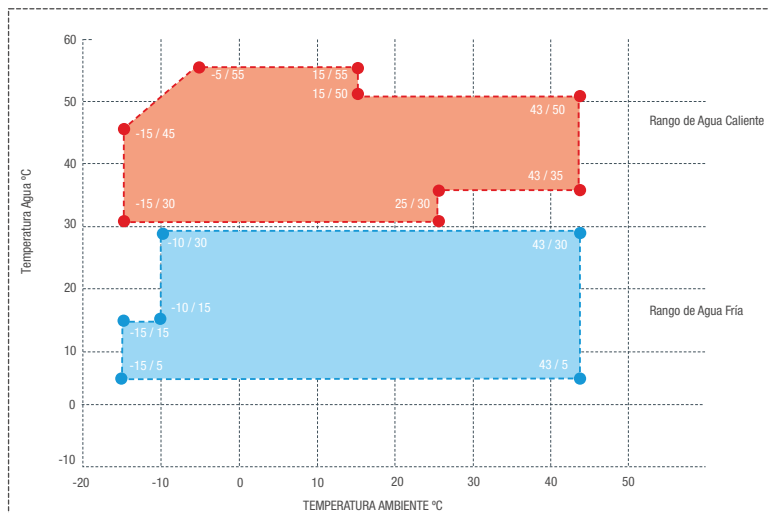

Operación garantizada hasta **-15°C** de temperatura exterior

### MODELO MODULAR (-N) HASTA 1080 KW

Modelo	Componentes de combinaciones	Módulos de 150kW	Accesorio EC-01HK	Accesorio EC-02HK
M1500YCL-N	150 kW	1	1	0
M3000YCL-N	300 kW (150 x2)	2	1	1
M4500YCL-N	450 kW (150 x3)	3	1	2
M6000YCL-N	600 kW (150 x4)	4	1	3
M7500YCL-N	750 kW (150 x5)	5	1	4
M9000YCL-N	900 kW (150 x6)	6	1	5

Modelo	Componentes de combinaciones	Módulos de 180kW	Accesorio EC-01HK	Accesorio EC-02HK
M1800YCL-N	180 kW	1	1	0
M3600YCL-N	360 kW (180 x2)	2	1	1
M5400YCL-N	540 kW (180 x3)	3	1	2
M7200YCL-N	720 kW (180 x4)	4	1	3
M9000YCL-N	900 kW (180 x5)	5	1	4
M10800YCL-N	1080 kW (180 x6)	6	1	5

Las combinaciones de dos o más módulos precisan del opcional TW-TH16-E

### OPCIONALES

EC-01HK	Kit de tuberías/tapón para modelo modular -N	2.315 €
EC-02HK	Kit de conexión de tuberías para modelo modular -N	2.425 €
EC-130FG	Rejilla protectora para todos los modelos (5 uds por máquina)	880 €
TW-TH16-E	Sonda de temperatura representativa de agua	480 €
PAR-W31MAA	Mando con programador semanal	263 €
MELCOBEMS MINI (A1M)	Interface para conexión ModBus	200 €



## Serie i-BX

### Máximo confort y eficiencia

Unidades monobloc para la producción de agua fría y/o caliente hasta 60°C, con compresores Scroll Inverter en configuración de un solo circuito con refrigerante R410A, con intercambiadores de calor de tubos de cobre y aletas de aluminio en el lado aire y de placas de acero soldado en el lado agua.



### La bomba de calor mejor equipada

La gama i-BX ha sido diseñada siguiendo el concepto plug&play. Todos sus componentes se han seleccionado para conseguir una sinergia perfecta entre ellos y conseguir la máxima eficiencia.

Las unidades i-BX son unidades monobloc que incorporan todos los elementos hidráulicos necesarios para su instalación, desde la bomba de circulación pasando por el vaso de expansión y el interruptor de seguridad de caudal de agua.



### ErP READY

La gama i-BX, gracias a la tecnología Inverter, cumple sin problemas con los requisitos mínimos exigidos por la directiva ErP (EcoDiseño) superando los niveles mínimos de eficiencia estacional, tanto para el modo calefacción (SCOP) como para el modo refrigeración (SEER).

SCOP LT35°C	3,80*
SCOP MT55°C	2,95*
SEER	4,40*

\*valores medios



### Control dinámico de temperatura

Gracias al control dinámico de la temperatura de impulsión podemos variar la temperatura del agua en función de la temperatura del aire exterior y de esta forma, aumentar considerablemente el confort y la eficiencia energética que entrega el sistema.

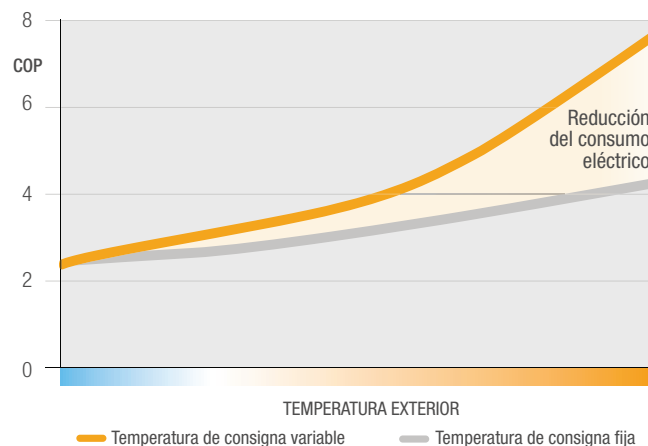



## Múltiples aplicaciones

La gama i-BX está disponible en versión monofásica y trifásica desde 4 kW hasta 35,1kW lo que le permite ser la solución ideal en múltiples aplicaciones como:

- Edificios residenciales
- Edificios comerciales
- Espacios deportivos
- Oficinas
- Hoteles
- Centros de salud

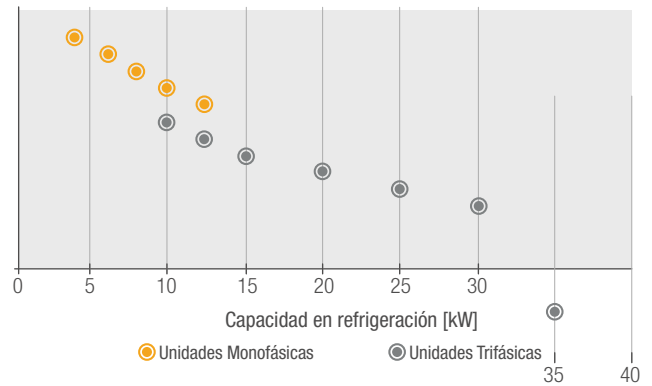

## Gestión inteligente de la instalación **nadisystem**

### Instalaciones personalizadas

NadiSystem es el control que va incluido en la gama i-BX y es el encargado de gestionar todos los elementos de la instalación.

El control puede regular entre dos zonas independientes de calefacción con temperaturas de impulsión diferentes, haciendo a los sistemas i-BX compatibles con sistemas que requieran de temperaturas diferentes, como pueden ser los radiadores de baja temperatura o los sistemas de suelo radiante.

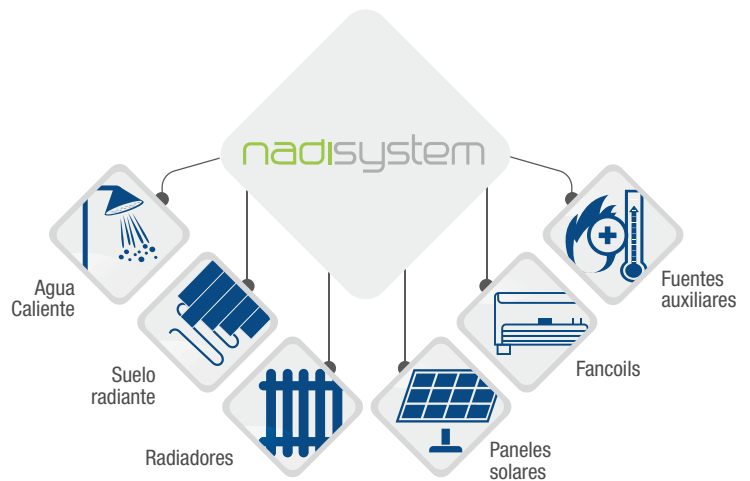

## Gestión y control de unidades en cascada

El control NadiSystem es capaz de controlar y gestionar hasta 4 unidades exteriores para cubrir grandes cargas térmicas. Este opcional permite que una de las unidades exteriores actúe como unidad máster y se ocupe de la gestión y el procesamiento de la información de la instalación y la transmita a las unidades esclavas.

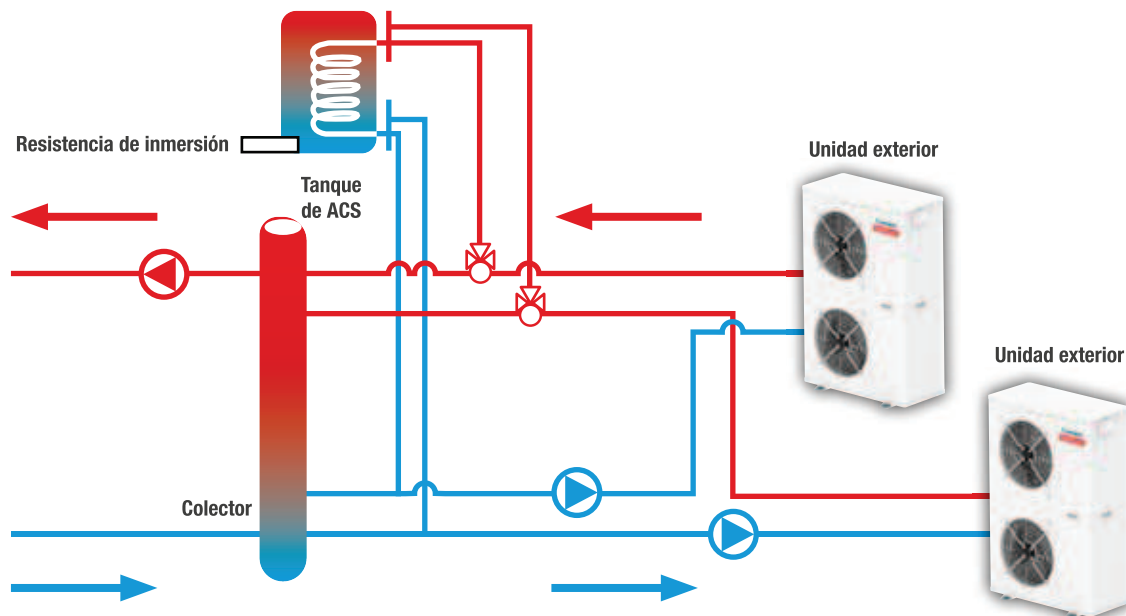

### Serie i-BX-N-004M~013

#### Monofásicas - Bomba de calor



MODELO			i-BX-N-004M	i-BX-N-006M	i-BX-N-008M	i-BX-N-010	i-BX-N-013
Capacidad Nominal	Refrigeración / Calefacción	kW	4,2 / 4,62	5,9 / 6,37	7,51 / 8,5	9,91 / 11	12,4 / 14,3
Consumo Nominal	Refrigeración / Calefacción	kW	1,52 / 1,48	2,05 / 1,2	2,67 / 2,61	3,63 / 3,64	4,5 / 4,48
Eficiencia Energética (refrigeración)	EER (1)(2)		2,76	2,88	2,81	2,73	2,75
	ESEER (1)(2)		4,61	4,56	4,83	4,26	4,37
	SEER(3)		4,42	4,44	4,71	4,37	4,33
	Rendimiento ηs (3)	%	174	175	185	172	170
	Clasificación EUROVENT		C	C	C	C	C
Eficiencia Energética (Calefacción)	COP (1)(2)		3,12	3,19	3,26	3,02	3,19
	SCOP(4)		3,59	3,89	4,15	3,54	3,81
	Rendimiento ηs (4)	%	140	153	163	139	149
	Clasificación EUROVENT		B	B	A	B	B
Alimentación		Fases, V/Hz	1, 230V/50Hz	1, 230V/50Hz	1, 230V/50Hz	1, 230V/50Hz	1, 230V/50Hz
Intensidad Máxima		A	8	12	16	23	25
Diámetro conexiones hidráulicas		pulg.	1"	1"	1"	1"	1-1/4"
Caudal de agua nominal		m³/h	0,79	1,12	1,48	1,91	2,48
Presión disponible (bomba de circulación Inverter)		kPa	47,90	35,40	57,90	54,10	51,10
Nivel Sonoro		dB(A)	50	51	51	54	55
Potencia sonora (Refrigeración / Calefacción)		dB(A)	64 / 64	65 / 65	66 / 66	69 / 69	70 / 70
Ventilador	Caudal de aire	m³/min	1,02	0,98	0,99	1,8	1,7
	Potencia	kW	0,12 x 1	0,12 x 1	0,12 x 1	0,12 x 2	0,12 x 2
Refrigerante R410A	Pre-carga Kg / PCA / TCO <sub>2</sub> eq		1,47 / 2088 / 3,0	2,2 / 2088 / 4,5	3,7 / 2088 / 7,7	3,95 / 2088 / 8,2	4,45 / 2088 / 9,2
Dimensiones (Alto x Ancho x Fondo)		mm	940 x 900 x 370	940 x 900 x 370	1240 x 900 x 420	1240 x 900 x 420	1390 x 900 x 420
Peso		kg	80	85	100	115	135
Rango de operación Tº Exterior	Refrigeración (min / máx.)				5°C / 45°C		
Rango de operación Tº Impulsión	Refrigeración (min / máx.)				(-8°C*) 5°C / 18°C		
Rango de operación Tº Exterior	Calefacción (min / máx.)				-20°C / 45°C		
Rango de operación Tº Impulsión	Calefacción (min / máx.)				24°C / 60°C		
<b>PVR</b>			<b>4.215 €</b>	<b>4.680 €</b>	<b>5.150 €</b>	<b>5.895 €</b>	<b>6.690 €</b>

-Condiciones nominales en refrigeración: Temperatura de agua 7°C impulsión, 12°C retorno. Temperatura ambiente exterior 35°C.  
 -Condiciones nominales en calefacción: Temperatura de agua 45°C impulsión, 40°C retorno. Temperatura ambiente exterior 7°C, 87%HR.  
 -Los consumos están basados en la EN14511.  
 -Nivel Sonoro promedio a 1 m de distancia, con la unidad en un campo libre de superficies reflectantes; Valor no vinculante calculado a partir del nivel de potencia sonora.  
 -Potencia sonora calculada según ISO 9614.  
 -Los datos mostrados son de unidades estándar, sin opcionales.  
 -Consultar disponibilidad  
 \*Necesario usar glicol.  
 (1) Datos calculados según EN14511-3:2013  
 (2) Datos certificados en EUROVENT  
 (3) SEER Para zona climática intermedia según reglamento 2016/2281  
 (4) SCOP Para zona climática intermedia según reglamento 813/2013



### NADISYSTEM control

nadisystem

- Configuración de la temperatura de consigna de agua de forma fija o dinámica.
- Protección anti-hielo según la temperatura del agua y la temperatura del aire exterior.
- Producción de agua caliente sanitaria.
- Gestión de fuentes de calor auxiliares.
- Control de dos zonas de calefacción con diferentes temperaturas.
- Programación semanal de hasta 6 eventos por día.
- Entrada externa digital para activar la función "modo noche".
- Posibilidad de conexión a ModBus (Opcional).
- En caso de que las necesidades térmicas sean elevadas, se pueden conectar hasta 4 unidades (de la misma potencia) en cascada.
- Gestión de las unidades en modo maestro/esclavo, con una unidad como maestra que se encarga de procesar la información y luego transmitirla a las unidades esclavas.
- Alto grado de parcialización de la potencia a suministrar, sin disminuir el rendimiento y con un dimensionamiento perfecto del sistema.
- Posibilidad de dedicar una o todas las unidades para la producción de agua caliente sanitaria.



**Serie i-BX-N-010T~035T**  
Trifásicas - Bomba de calor



MODELO			i-BX-N-010T	i-BX-N-013T	i-BX-N-015T	i-BX-N-020T	i-BX-N-025T	i-BX-N-030T	i-BX-N-035T	
Capacidad Nominal	Refrigeración / Calefacción	kW	10,5 / 11,4	12,8 / 14,7	14,7 / 17,2	18,7 / 21,7	24,7 / 26,1	29,5 / 32,2	35,2 / 38	
Consumo Nominal	Refrigeración / Calefacción	kW	3,63 / 3,65	4,5 / 4,54	5,21 / 5,12	6,92 / 6,87	8,91 / 8,26	10,42 / 10,29	12,66 / 11,91	
Eficiencia Energética (refrigeración)	EER (1)(2)		2,89	2,84	2,82	2,70	2,77	2,83	2,78	
	ESEER (1)(2)		4,29	4,58	4,38	3,99	4,03	4,00	4,01	
	SEER(3)		4,46	4,65	4,53	4,14	4,22	4,22	4,20	
	Rendimiento ηs (3)	%	175	183	178	163	166	166	165	
	Clasificación EUROVENT		C	C	C	C	C	C	C	
Eficiencia Energética (Calefacción)	COP (1)(2)		3,12	3,24	3,36	3,16	3,16	3,13	3,19	
	SCOP(4)		3,64	3,99	3,67	3,56	3,77	3,80	3,70	
	Rendimiento ηs (4)	%	142	157	144	139	148	149	145	
	Clasificación EUROVENT		B	A	A	B	B	B	B	
Alimentación	Fases, V/Hz		3+N, 400V/50Hz	3+N, 400V/50Hz	3+N, 400V/50Hz	3+N, 400V/50Hz	3+N, 400V/50Hz	3+N, 400V/50Hz	3+N, 400V/50Hz	
Intensidad Máxima	A		13	17	18	20	29	29	39	
Diámetro conexiones hidráulicas	pulg.		1"	1-1/4"	1-1/4"	1-1/4"	1-1/4"	1-1/2"	1-1/2"	
Caudal de agua nominal	m³/h		1,98	2,56	2,99	3,78	4,54	5,62	6,62	
Presión disponible (bomba de circulación Inverter)	kPa		50,20	47,10	71,50	60,30	55	80,50	61,80	
Nivel Sonoro	dB(A)		54	55	59	59	59	60	61	
Potencia sonora (Refrigeración / Calefacción)	dB(A)		69 / 69	70 / 70	74 / 74	74 / 74	75 / 75	76 / 76	77 / 77	
Ventilador	Caudal de aire	m³/min	1,78	1,71	1,8	2,33	3,76	4,2	4,93	
	Potencia	kW	0,12 x 2	0,12 x 2	0,12 x 2	0,6 x 1	0,4 x 2	0,55 x 2	0,55 x 2	
Refrigerante R410A	Pre-carga Kg / PCA / TCO <sub>2</sub> eq		3,95 / 2088 / 8,2	4,45 / 2088 / 9,2	5,1 / 2088 / 10,6	6,7 / 2088 / 13,9	8,1 / 2088 / 16,9	10 / 2088 / 20,8	11 / 2088 / 22,9	
Dimensiones (Alto x Ancho x Fondo)	mm		1240 x 900 x 420	1390 x 900 x 420	1200 x 1450 x 550	1200 x 1450 x 550	1700 x 1450 x 550	1700 x 1450 x 550	1700 x 1700 x 650	
Peso	kg		115	135	180	205	265	290	325	
Rango de operación T° Exterior	Refrigeración (min / máx.)								5°C / 45°C	
Rango de operación T° Impulsión	Refrigeración (min / máx.)								(-8°C*) 5°C / 18°C	
Rango de operación T° Exterior	Calefacción (min / máx.)								-20°C / 45°C	
Rango de operación T° Impulsión	Calefacción (min / máx.)								24°C / 60°C	
<b>PVR</b>			<b>6.452 €</b>	<b>7.322 €</b>	<b>8.985 €</b>	<b>11.000 €</b>	<b>12.290 €</b>	<b>13.740 €</b>	<b>16.300 €</b>	

-Condiciones nominales en refrigeración: Temperatura de agua 7°C impulsión, 12°C retorno. Temperatura ambiente exterior 35°C.  
 -Condiciones nominales en calefacción: Temperatura de agua 45°C impulsión, 40°C retorno. Temperatura ambiente exterior 7°C, 87%HR.  
 -Los consumos están basados en la EN14511.  
 -Nivel Sonoro promedio a 1 m de distancia, con la unidad en un campo libre de superficies reflectantes; Valor no vinculante calculado a partir del nivel de potencia sonora.  
 -Potencia sonora calculada según ISO 9614.  
 -Los datos mostrados son de unidades estándar, sin opcionales.  
 \*Necesario usar glicol.  
 (1) Datos calculados según EN14511-3:2013  
 (2) Datos certificados en EUROVENT  
 (3) SEER Para zona climática intermedia según reglamento 2016/2281  
 (4) SCOP Para zona climática intermedia según reglamento 813/2013  
 -Consultar disponibilidad

## Límites de funcionamiento ampliado

En calefacción, es capaz de suministrar agua caliente hasta 60°C y hasta -20°C de temperatura de aire exterior, para satisfacer una amplia gama de sistemas de calefacción y producir agua caliente sanitaria durante todo el año sin la necesidad de fuentes de energía auxiliares.

En refrigeración, el funcionamiento a plena carga está garantizado en el rango de temperatura exterior de 45°C a 5°C. La unidad puede suministrar agua fría hasta -8°C (necesario glicol).

Límites de funcionamiento

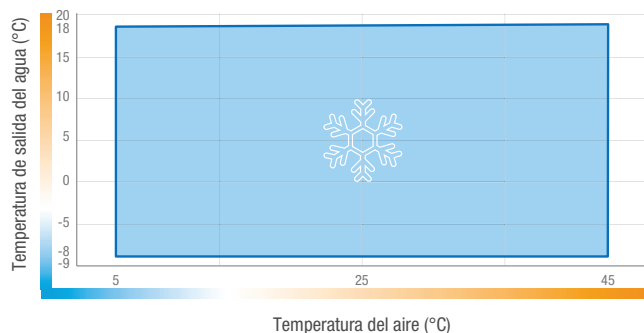
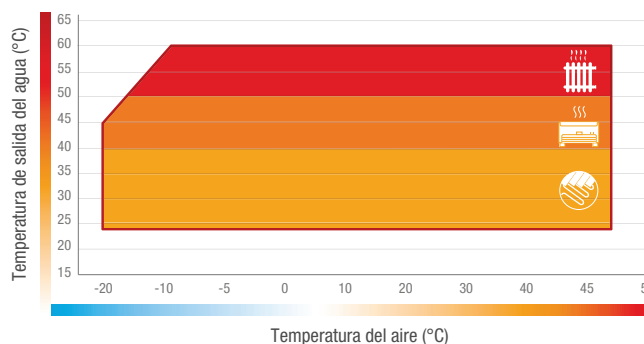



# Gama Enfriadoras

## Serie i-BX



### Serie i-BX-004M~013

#### Monofásicas - Solo frío



MODELO			i-BX-004M	i-BX-006M	i-BX-008M	i-BX-010	i-BX-013
Capacidad Nominal	Refrigeración	kW	4,3	6,1	8,1	10,6	12,9
Consumo Nominal	Refrigeración	kW	1,52	2,09	2,78	3,63	4,71
Eficiencia Energética (refrigeración)	EER (1)(2)		2,82	2,92	2,92	2,92	2,74
	ESEER (1)(2)		4,53	4,60	5,08	4,34	4,69
	SEER(3)		4,38	4,43	4,93	4,39	4,78
	Rendimiento ηs (3)	%	172	174	194	172	188
	Clasificación EUROVENT		C	B	B	B	C
Alimentación	Fases, V/Hz		1, 230V/50Hz	1, 230V/50Hz	1, 230V/50Hz	1, 230V/50Hz	1, 230V/50Hz
Intensidad Máxima	A		8	12	16	23	25
Diámetro conexiones hidráulicas			1"	1"	1"	1"	1"
Caudal de agua nominal	m³/h		0,76	1,04	1,40	1,84	2,23
Presión disponible (bomba de circulación Inverter)	kPa		50,70	38,10	61,80	55,60	55,30
Nivel Sonoro (refrigeración)	dB(A)		33	34	35	38	39
Potencia sonora (refrigeración)	dB(A)		64	65	66	69	70
Ventilador	Caudal de aire	m³/min	61,2	58,8	59,4	104,4	94,8
	Potencia	kW	0,12 x 1	0,12 x 1	0,12 x 1	0,12 x 2	0,12 x 2
Refrigerante R410A	Pre-carga Kg / PCA / TCO <sub>2</sub> eq		1,45 / 2088 / 3,0	2,1 / 2088 / 4,3	3,55 / 2088 / 7,4	3,6 / 2088 / 7,5	3,65 / 2088 / 7,6
Dimensiones (Alto x Ancho x Fondo)	mm		940 x 900 x 370	940 x 900 x 370	1240 x 900 x 420	1240 x 900 x 420	1240 x 900 x 420
Peso	kg		75	80	95	110	125
Rango de operación T° Exterior	Refrigeración (min / máx.)	°C			-10°C / 45°C		
Rango de operación T° Impulsión	Refrigeración (min / máx.)	°C			(-8°C)* 5°C / 18°C		
<b>PVR</b>			<b>3.960 €</b>	<b>4.400 €</b>	<b>4.835 €</b>	<b>5.545 €</b>	<b>6.280 €</b>

### Serie i-BX-010T~035T

#### Trifásicas - Solo frío



MODELO			i-BX-010T	i-BX-013T	i-BX-015T	i-BX-020T	i-BX-025T	i-BX-030T	i-BX-035T
Capacidad Nominal	Refrigeración	kW	10,7	13,3	15,5	20,6	25,0	29,9	35,2
Consumo Nominal	Refrigeración	kW	3,63	4,72	5,40	7,15	8,62	9,93	11,73
Eficiencia Energética (refrigeración)	EER (1)(2)		2,95	2,82	2,87	2,88	2,90	3,01	3,00
	ESEER (1)(2)		4,42	4,69	4,20	4,20	4,36	4,27	4,39
	SEER(3)		4,46	4,80	4,31	4,31	4,52	4,52	4,57
	Rendimiento ηs (3)	%	176	189	169	169	178	178	180
	Clasificación EUROVENT		B	C	C	C	B	B	B
Alimentación	Fases, V/Hz		3+N, 400V/50Hz	3+N, 400V/50Hz	3+N, 400V/50Hz	3+N, 400V/50Hz	3+N, 400V/50Hz	3+N, 400V/50Hz	3+N, 400V/50Hz
Intensidad Máxima	A		13	16	18	20	29	29	39
Diámetro conexiones hidráulicas			1-1/4"	1-1/4"	1-1/4"	1-1/4"	1-1/4"	1-1/2"	1-1/2"
Caudal de agua nominal	m³/h		1,84	2,30	2,66	3,56	4,32	5,15	6,05
Presión disponible (bomba de circulación Inverter)	kPa		52,70	51,70	76,70	66,30	60,30	90,00	73,50
Nivel Sonoro (refrigeración)	dB(A)		39	39	43	43	43	44	45
Potencia sonora (refrigeración)	dB(A)		70	70	74	74	75	76	77
Ventilador	Caudal de aire	m³/min	104,4	102	98,4	135,6	225,6	252	291,6
	Potencia	kW	0,12 x 2	0,12 x 2	0,12 x 2	0,6 x 1	0,4 x 2	0,55 x 2	0,52 x 2
Refrigerante R410A	Pre-carga Kg / PCA / TCO <sub>2</sub> eq		3,6 / 2088 / 7,5	3,65 / 2088 / 7,6	2,75 / 2088 / 5,7	4,15 / 2088 / 8,6	5,75 / 2088 / 12	6,45 / 2088 / 13,4	6,9 / 2088 / 14,4
Dimensiones (Alto x Ancho x Fondo)	mm		1240 x 900 x 420	1240 x 900 x 420	1390 x 900 x 420	1200 x 1450 x 550	1700 x 1450 x 550	1700 x 1450 x 550	1700 x 1700 x 650
Peso	kg		110	125	135	190	250	270	305
Rango de operación T° Exterior	Refrigeración (min / máx.)	°C				-10°C / 45°C			
Rango de operación T° Impulsión	Refrigeración (min / máx.)	°C				(-8°C)* 5°C / 18°C			
<b>PVR</b>			<b>6.092€</b>	<b>6.901 €</b>	<b>8.460 €</b>	<b>10.250 €</b>	<b>11.450 €</b>	<b>12.740 €</b>	<b>14.870 €</b>

-Condiciones nominales en refrigeración: Temperatura de agua 7°C impulsión, 12°C retorno. Temperatura ambiente exterior 35°C.  
 -Los consumos están basados en la EN14511.  
 -Nivel Sonoro promedio a 10 m de distancia, con la unidad en un campo libre de superficies reflectantes; Valor no vinculante calculado a partir del nivel de potencia sonora.  
 -Potencia sonora calculada según ISO 9614.  
 -Los datos mostrados son de unidades estándar, sin opcionales. Para conocer los datos con elementos opcionales consultar con el departamento comercial.  
 \*Posibilidad de bajar la temperatura de salida de agua hasta -8°C con agua glicolada.  
 (1) Datos calculados según EN14511-3:2013  
 (2) Datos certificados en EUROVENT  
 (3) SEER Para zona climática intermedia según directiva ErP 2016/2281  
 -Consultar disponibilidad

ENFRIADORAS





## OPCIONALES Serie i-BX (-N)

CÓDIGO	DESCRIPCIÓN	APLICABLE A	PVR
<b>CONTROL</b>			
5590020100	Control remoto para dos zonas con sonda de temperatura y humedad	i-BX-N	<b>121 €</b>
7390043800	Tarjeta de comunicación RS-485 ModBus	i-BX / i-BX-N	<b>124 €</b>
7390043700	Kit de conexión de unidades en cascada. Valido también como terminal remoto.	i-BX / i-BX-N	<b>322 €</b>
7390042300	Kit de sondas para conexión de tanque de ACS y tanque de inercia	i-BX-N	<b>31 €</b>
7390049200	Kit de sondas para gestión de zona de baja temperatura	i-BX-N	<b>17 €</b>
<b>DEPÓSITOS DE INERCIA</b>			
5590021100	Tanque de inercia de 40L	i-BX / i-BX-N	<b>452 €</b>
5590021200	Tanque de inercia de 80L	i-BX / i-BX-N	<b>592 €</b>
5590021300	Tanque de inercia de 100L	i-BX / i-BX-N	<b>792 €</b>
5590021400	Tanque de inercia de 200L	i-BX / i-BX-N	<b>953 €</b>
5590020200	Tanque de inercia de 30L, para montaje debajo de U. Exterior	i-BX-N 004-013	<b>643 €</b>
5590020300	Tanque de inercia de 60L, para montaje debajo de U. Exterior	i-BX-N 015-030	<b>1210 €</b>
7390050200	Kit de conexión para tanque de 30L (BOMBA DE CALOR)	i-BX-N 004-006	<b>142 €</b>
7390050300	Kit de conexión para tanque de 30L (BOMBA DE CALOR)	i-BX-N 008-010	<b>146 €</b>
7390050400	Kit de conexión para tanque de 30L (BOMBA DE CALOR)	i-BX-N 013	<b>161 €</b>
7390050500	Kit de conexión para tanque de 60L (BOMBA DE CALOR)	i-BX-N 015-020	<b>181 €</b>
7390050600	Kit de conexión para tanque de 60L (BOMBA DE CALOR)	i-BX-N 025-030	<b>201 €</b>
7390050700	Kit de conexión para tanque de 60L (BOMBA DE CALOR)	i-BX-N 035	<b>212 €</b>
7390049900	Kit de conexión para tanque de 30L (SOLO FRÍO)	i-BX 004-006	<b>81 €</b>
7390050000	Kit de conexión para tanque de 30L (SOLO FRÍO)	i-BX 008-010	<b>86 €</b>
7390050100	Kit de conexión para tanque de 30L (SOLO FRÍO)	i-BX 013	<b>121 €</b>
7390050800	Kit de conexión para tanque de 30L (SOLO FRÍO)	i-BX 015	<b>131 €</b>
7390050900	Kit de conexión para tanque de 60L (SOLO FRÍO)	i-BX 020	<b>141 €</b>
7390051000	Kit de conexión para tanque de 60L (SOLO FRÍO)	i-BX 025	<b>172 €</b>
7390051100	Kit de conexión para tanque de 60L (SOLO FRÍO)	i-BX 030	<b>181 €</b>
<b>AGUA CALIENTE SANITARIA</b>			
7390043200	Válvula de 3 vías para ACS gestionado por NADISYSTEM	i-BX-N	<b>287 €</b>
5590012700	Tanque de acumulación de ACS 300L	i-BX-N 004-008	<b>2.090 €</b>
5590012800	Tanque de acumulación de ACS 500L	i-BX-N	<b>2.415 €</b>
<b>OTROS</b>			
7390042100	Soportes anti vibratorios de goma	i-BX 004-015 / i-BX-N 004-013	<b>78 €</b>
7390042200	Soportes anti vibratorios de goma	i-BX 020-035 / i-BX-N 015-035	<b>129 €</b>

CONSULTAR DISPONIBILIDAD

## Serie i-NX

### Enfriadoras y bombas de calor de alta eficiencia

La gama de enfriadoras y bombas de calor i-NX combinan un compresor de velocidad fija junto con un compresor Inverter.

Son capaces de entregar la máxima eficiencia en todo momento gracias al preciso control de la temperatura del agua de salida.



## Máxima personalización

La personalización de la unidad es un elemento básico para garantizar la máxima adaptabilidad. Es por eso que la serie i-NX cuenta con diferentes versiones como la recuperación de calor parcial (-D) para producir\* agua caliente hasta 60°C o la versión de bajo nivel sonoro (-SL) que permite reducir -7dB(A):

\*Hasta un 20% de la capacidad de la unidad

### Niveles sonoros

-	Estándar	
	Unidad estándar.	Nivel base
	Unidad con el Kit Bajo nivel sonoro (Opcional).	-2 dB(A)
SL	Bajo nivel sonoro	
	Unidad con aislamiento especial del compresor y de las bombas de circulación (si las hubiera), reducción de la velocidad del ventilador y aumento de la superficie del intercambiador de calor. ¡Sin comprometer la eficiencia!	-7 dB(A)

### Recuperación de calor

-	Estándar	-
	Sin recuperación.	
D	Recuperación parcial	60°C
	Con un intercambiador de placas a la salida del compresor que permite recuperar hasta un 20% de la energía de descarga.	

## Control dinámico de temperatura

Gracias al control dinámico de la temperatura de impulsión podemos variar la temperatura del agua en función de la temperatura del aire exterior.

De esta forma, se permite aumentar considerablemente el confort y la eficiencia energética que entrega el sistema.

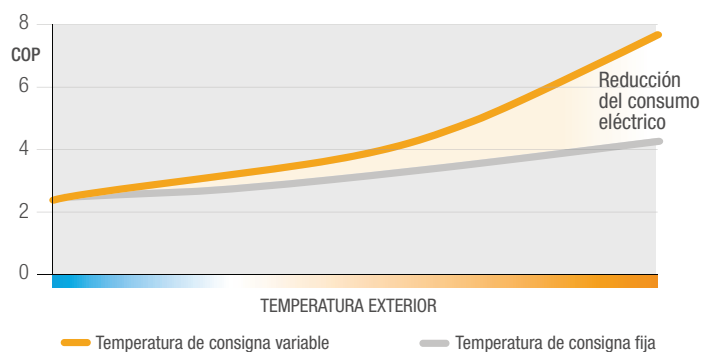

## Múltiples aplicaciones

La gama i-NX cuenta con la última tecnología Inverter de Mitsubishi Electric que permite modular la energía suministrada a la instalación, adaptándose fácilmente a cada situación y aplicación, como por ejemplo:

- Centros comerciales
- Oficinas
- Hoteles
- Centros de salud
- Bancos
- Centros de ocio
- Museos
- Teatros

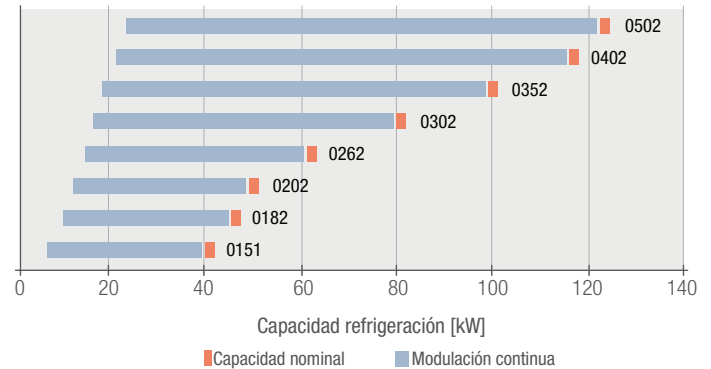

## Gran eficiencia a cargas parciales

Diseñada para alcanzar una eficiencia estacional excepcional, las unidades i-NX y i-NX-N realmente marcan la diferencia cuando trabajan a cargas parciales.

Gracias a la filosofía “1 + i”, que combina un compresor de velocidad constante y un compresor Inverter en el mismo circuito de refrigerante, permite una regulación eficiente de la capacidad, evitando los arranques constantes de un compresor de velocidad constante tradicional.

Además, la configuración de dos compresores y un circuito permite aprovechar al máximo la superficie del intercambiador exterior.

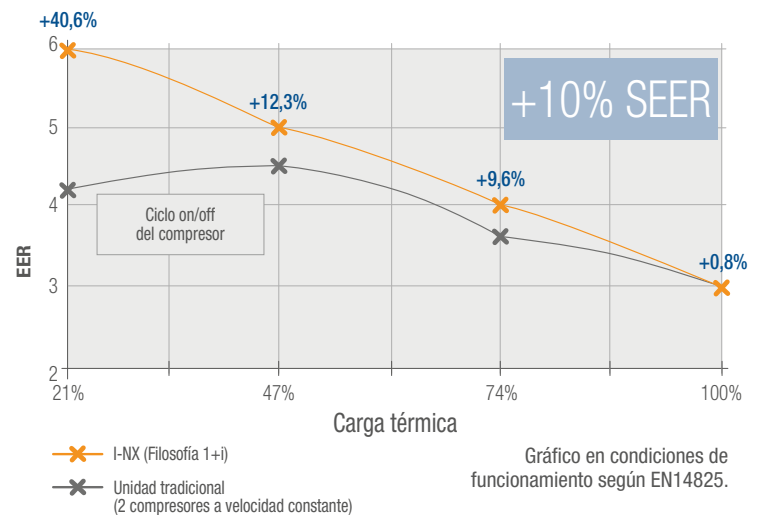

## Amplio rango de funcionamiento

Las unidades de la gama i-NX han sido diseñadas para funcionar en cualquier época del año, entregando de forma constante agua fría o caliente al sistema.

Refrigeración	AIRE desde -20°C hasta 48°C
	AGUA desde -10°C hasta 20°C
Calefacción	AIRE hasta -12°C (-15°C a carga parcial)
	AGUA hasta 55°C (58°C a carga parcial)

Todos los modelos de la gama i-NX y i-NX-N están certificados por Eurovent y cumplen con los requisitos de EcoDiseño ErP 2021. Además cumple con ASHRAE 90.1-2013, que ayudan a cumplir con los requisitos LEED, lo que agrega valor a sus edificios.



### Serie i-NX-N-0151P~0502P

#### Eficiencia Estándar - Bomba de calor



MODELO			i-NX-N-0151P	i-NX-N-0182P	i-NX-N-0202P	i-NX-N-0262P	i-NX-N-0302P	i-NX-N-0352P	i-NX-N-0402P	i-NX-N-0502P
Capacidad Nominal	Refrigeración / Calefacción	kW	43,6 / 47,1	50,6 / 54,1	61,7 / 67	74 / 80,2	84,9 / 91,1	104,2 / 112,2	113,3 / 120,1	127,7 / 138,7
Consumo Nominal	Refrigeración / Calefacción	kW	16,09 / 15,19	18,6 / 17,45	22,44 / 21,54	26,52 / 25,3	30,87 / 29,29	37,89 / 36,08	41,65 / 38,62	46,61 / 43,75
Eficiencia Energética (refrigeración)	EER (1)(2)		2,71	2,72	2,75	2,79	2,75	2,75	2,72	2,74
	ESEER (1)(2)		4,00	4,00	3,86	4,06	4,01	4,16	4,10	4,20
	Clasificación EUROVENT		C	C	C	C	C	C	C	C
	COP(1)(2)		3,10	3,10	3,11	3,17	3,11	3,11	3,11	3,17
	SCOP(4)		3,73	3,80	3,68	3,83	3,84	4,02	3,98	3,97
	Rendimiento ηs (3)	%	146	149	144	150	151	158	156	156
	Clasificación EUROVENT		B	B	B	B	B	B	B	C
Alimentación	Fases, V/Hz		3+N, 400V/50Hz	3+N, 400V/50Hz	3+N, 400V/50Hz	3+N, 400V/50Hz	3, 400V/50Hz	3, 400V/50Hz	3, 400V/50Hz	3, 400V/50Hz
Intensidad Máxima		A	39	46	52	63	70	87	96	104
Diámetro conexiones hidráulicas			1-1/2"	1-1/2"	1-1/2"	2"	2"	2"	2-1/2"	2-1/2"
Nivel Sonoro (refrigeración)		dB(A)	66	66	68	69	68	70	70	70
Potencia sonora (refrigeración / calefacción)		dB(A)	84 / 84	84 / 84	86 / 85	87 / 86	87 / 87	89 / 89	89 / 89	89 / 89
Ventilador	Caudal de aire	m³/min	5,28	5,15	7,95	7,76	11,89	11,65	11,65	12,9
	Potencia	kW	0,30	0,30	0,30	0,30	2,00	2,00	2,00	1,84
Refrigerante R410A	Pre-carga Kg / PCA / TCO <sub>2</sub> eq		14,4 / 2088 / 30,07	19,5 / 2088 / 40,72	22,9 / 2088 / 47,82	27,1 / 2088 / 56,58	26,8 / 2088 / 55,96	38,7 / 2088 / 80,81	39,2 / 2088 / 81,85	50,9 / 2088 / 106,28
Dimensiones (Alto x Ancho x Fondo)		mm	2.070 x 2.000 x 1.350	2.070 x 2.000 x 1.350	2.070 x 2.625 x 1.350	2.070 x 2.625 x 1.350	2.170 x 3.250 x 1.350	2.170 x 3.250 x 1.350	2.170 x 3.250 x 1.350	2.170 x 3.875 x 1.350
Peso		kg	650	730	820	880	1030	1190	1210	1340
Rango de operación T° Exterior	Refrigeración (min / máx.)	°C	-10°C / +46°C							
Rango de operación T° Impulsión	Refrigeración (min / máx.)	°C	-8°C / +18°C							
Rango de operación T° Exterior	Calefacción (min / máx.)	°C	-15°C / +40°C							
Rango de operación T° Impulsión	Calefacción (min / máx.)	°C	+24°C / +58°C							
<b>PVR</b>	<b>Versión estándar</b>		<b>A consultar</b>	<b>A consultar</b>	<b>A consultar</b>	<b>A consultar</b>	<b>A consultar</b>	<b>A consultar</b>	<b>A consultar</b>	<b>A consultar</b>

-Condiciones nominales en refrigeración: Temperatura de agua 7°C impulsión, 12°C retorno. Temperatura ambiente exterior 35°C.  
 -Los consumos están basados en la EN14511.  
 -Nivel Sonoro promedio a 10 m de distancia, con la unidad en un campo libre de superficies reflectantes; valor no vinculante calculado a partir del nivel de potencia sonora.  
 -Potencia sonora calculada según ISO 9614.  
 -Los datos mostrados son de unidades estándar, sin opcionales. Disponible en versión Bajo nivel sonoro y/o recuperación parcial de calor.  
 -Límites máximos de funcionamiento incluyendo opcionales y agua glicolada.  
 (1) Datos calculados según EN14511-3:2013. (2) Datos certificados en EUROVENT. (3) SEER Para zona climática intermedia según reglamento 2016/2281. (4) SCOP Para zona climática intermedia según reglamento 813/2013.  
 -CONSULTAR DISPONIBILIDAD

## Interfaz de usuario KIPLink

Un producto exclusivo de Mitsubishi Electric.

Basado en tecnología Wi-Fi, KIPLink es un opcional que permite operar la unidad directamente desde un dispositivo con conexión LAN o WLAN y navegador (Smartphone, Tablet o PC) simplemente escaneando el código QR colocado en la unidad.

- Menú de navegación fácil e intuitivo.
- Simplifica el uso de la unidad en la instalación.
- Gráficos y tendencias en tiempo real.
- Función de registro de datos (Data logger).

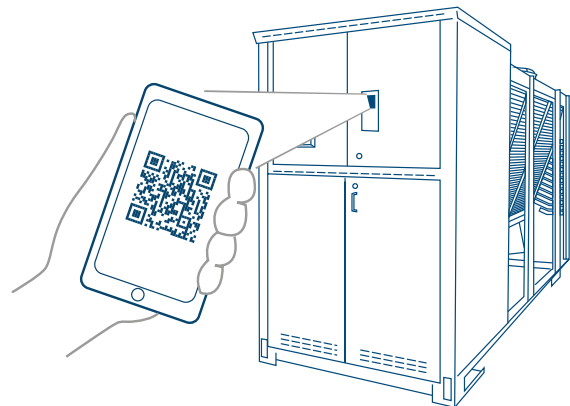



### Serie i-NX-015P~0502P Eficiencia Estándar - Solo frío



MODELO			i-NX-0151P	i-NX-0182P	i-NX-0202P	i-NX-0262P	i-NX-0302P	i-NX-0352P	i-NX-0402P	i-NX-0502P
Capacidad Nominal	Refrigeración	kW	43,6	52,6	62,7	71,7	83,4	100,0	119,0	129,0
Consumo Nominal	Refrigeración	kW	15,97	19,13	21,77	25,43	29,57	35,46	42,50	47,43
Eficiencia Energética (refrigeración)	EER (1)(2)		2,73	2,75	2,88	2,82	2,82	2,82	2,80	2,72
	ESEER (1)(2)		4,27	4,19	4,17	4,23	4,24	4,36	4,27	4,25
	SEER(3)		4,15	4,11	4,13	4,18	4,23	4,36	4,32	4,30
	Rendimiento ηs (3)	%	163	161	162	164	166	171	170	169
	Clasificación EUROVENT		C	C	C	C	C	C	C	C
Alimentación	Fases, V/Hz		3+N, 400V/50Hz	3+N, 400V/50Hz	3+N, 400V/50Hz	3+N, 400V/50Hz	3+N, 400V/50Hz	3, 400V/50Hz	3, 400V/50Hz	3, 400V/50Hz
Intensidad Máxima	A		39	46	52	63	70	87	96	104
Diámetro conexiones hidráulicas			1-1/2"	1-1/2"	1-1/2"	2"	2"	2"	2-1/2"	2-1/2"
Nivel Sonoro (refrigeración)	dB(A)		51	52	53	53	54	55	57	57
Potencia sonora (refrigeración)	dB(A)		83	84	85	85	86	87	89	89
Ventilador	Caudal de aire	m³/min	3,77	5,07	6,57	6,57	7,66	9,08	11,53	11,53
	Potencia	kW	0,20	0,30	0,30	0,30	0,30	1,20	2,00	2,00
Refrigerante R410A	Pre-carga Kg / PCA / TCO <sub>2</sub> eq		7 / 2088 / 14,60	7,2 / 2088 / 15,03	8,9 / 2088 / 18,58	9,4 / 2088 / 19,62	9,5 / 2088 / 19,83	12,5 / 2088 / 26,10	12,9 / 2088 / 26,93	13,5 / 2088 / 28,18
Dimensiones (Alto x Ancho x Fondo)	mm		2.070 x 2.000 x 1.350	2.070 x 2.000 x 1.350	2.070 x 2.625 x 1.350	2.070 x 2.625 x 1.350	2.070 x 2.625 x 1.350	2.170 x 3.250 x 1.350	2.170 x 3.250 x 1.350	2.170 x 3.250 x 1.350
Peso	kg		600	660	750	780	810	1060	1070	1080
Rango de operación T° Exterior	Refrigeración (min / máx.)	°C	-20°C / +48°C							
Rango de operación T° Impulsión	Refrigeración (min / máx.)	°C	-10°C / +20°C							
<b>PVR</b>	<b>Versión estándar</b>		<b>A consultar</b>	<b>A consultar</b>	<b>A consultar</b>	<b>A consultar</b>	<b>A consultar</b>	<b>A consultar</b>	<b>A consultar</b>	<b>A consultar</b>

-Condiciones nominales en refrigeración: Temperatura de agua 7°C impulsión, 12°C retorno. Temperatura ambiente exterior 35°C.

-Los consumos están basados en la EN14511.

-Nivel Sonoro promedio a 10 m de distancia, con la unidad en un campo libre de superficies reflectantes; valor no vinculante calculado a partir del nivel de potencia sonora.

-Potencia sonora calculada según ISO 9614.

-Los datos mostrados son de unidades estándar, sin opcionales. Disponible en versión Bajo nivel sonoro y/o recuperación parcial de calor.

-Límites máximos de funcionamiento incluyendo opcionales y agua glicolada.

(1) Datos calculados según EN14511-3:2013. (2) Datos certificados en EUROVENT. (3) SEER Para zona climática intermedia según reglamento 2016/2281. (4) SCOP Para zona climática intermedia según reglamento 813/2013.

-CONSULTAR DISPONIBILIDAD

## Filosofía "1+i"

Las unidades de la gama i-NX combinan un compresor Scroll Inverter de velocidad variable junto con un compresor de velocidad fija (Excepto la unidad 0151 que dispone de un único compresor Scroll Inverter).

La unión de un compresor de velocidad fija con uno de velocidad variable permite aprovechar al máximo ambas tecnologías, lo que garantiza un alto rendimiento y una regulación precisa en cualquier condición de carga, especialmente en cargas parciales.

Los algoritmos de gestión de aceite exclusivos de Mitsubishi Electric garantizan un funcionamiento seguro y estable del tándem del compresor en cualquier condición de trabajo.

- Máxima eficiencia energética estacional.
- Modulación de capacidad continua y precisa.
- Temperatura de salida del agua estable.

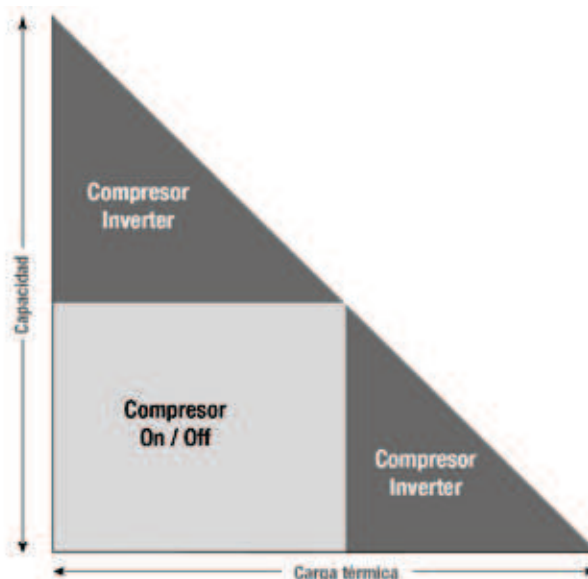

**Opcionales i-NX (-N)**



Código	Descripción
<b>CONTROL</b>	
4181	Tarjeta de comunicación MODBUS
4182	Tarjeta de comunicación LONWORK
4183	Pre configuración para TREND
4184	Tarjeta de comunicación BACNET MS/TP RS485
4185	Tarjeta de comunicación BACNET OVER IP
4187	Interface de comunicación a M-NET
1441	KIPLink + Control compacto
6196	KIPLink
6311	Display de control con protección
6161	Señal auxiliar 4-20mA
6162	Señal externa para doble consigna
<b>BMS</b>	
5922	ClimaPRO Modbus RS485
5923	ClimaPRO BacNET over IP
5924	Medidor de energía para BMS
<b>CIRCUITO ELÉCTRICO</b>	
2411	Relé secuenciador de fase externo
2412	Relé secuenciador de fase externo y monitor de tensión
3301	Corrección del factor de potencia
3601	Señal de funcionamiento del compresor
1511	Arranque suave
5941	Con compensación de Consigna
<b>CIRCUITO FRIGORÍFICO</b>	
1401	Manómetros de Alta y Baja presión
5042	Válvulas de aspiración y descarga de compresor
1961	Válvulas de seguridad doble con interruptor
C5140131	Interruptor de flujo en el evaporador
87A	Impulsión de agua por debajo de 0°C ( 0/-10°C )
87D	Impulsión de agua por encima de 10°C ( 10/18°C )
876	Tratamiento E-COATING para batería microcanal
879	Batería de Cobre/Aluminio
<b>VENTILADORES</b>	
808	Ventiladores EC Inverter de alta eficiencia
819	Velocidad variable DVV
821	Velocidad variable DVV 2F
823	Velocidad variable (DVV) y partición de batería
824	Velocidad variable (DVV 2F) y partición de batería

CONSULTAR PRECIO Y DISPONIBILIDAD.  
\* Solo Frío / Bomba de calor  
Consultar la compatibilidad de los opcionales en los Databooks.



## Opcionales i-NX (-N)

Código	Descripción
<b>GRUPO HIDRÁULICO</b>	
4702	Relé para control 1 bomba externa (ON/OFF)
4703	Relé para control 2 bombas externas (ON/OFF)
4706 / 4736	Bomba simple de 2 polos y baja presión disponible (Vel. Fija)
4707 / 4737	Bomba simple de 2 polos y alta presión disponible (Vel. Fija)
4711 / 4741	Bomba doble de 2 polos y baja presión disponible (Vel. Fija)
4712 / 4742	Bomba doble de 2 polos y alta presión disponible (Vel. Fija)
4713 / 4743	Relé para control 1 bomba externa (0-10VDC)
4714 / 4744	Relé para control 2 bombas externas (0-10VDC)
4717 / 4747	Bomba simple de 2 polos y baja presión disponible (Vel. variable)
4718 / 4748	Bomba simple de 2 polos y alta presión disponible (Vel. variable)
4722 / 4752	Bomba doble de 2 polos y baja presión disponible (Vel. variable)
4723 / 4753	Bomba doble de 2 polos y alta presión disponible (Vel. variable)
4941 / 4942	Tanque de inercia
<b>CONTROL CIRCUITO PRIMARIO*</b>	
4861 / 4871	A caudal constante
4862 / 4872	A caudal constante (Parámetro)
4864 / 4874	A caudal variable (Sensor de presión diferencial no incluido)
4865 / 4875	A caudal variable (Sensor de presión diferencial incluido)
4866 / 4876	A caudal variable para sistemas con Múltiples unidades
4867 / 4878	A caudal variable para sistemas con separador hidráulico
4868 / 4879	A caudal variable para sistemas con Múltiples unidades y con separador hidráulico
<b>OTROS</b>	
1431	Modo noche
2432	Kit Anti-hielo (tuberías y bomba)
2433	Kit Anti-hielo (Tuberías, bomba y tanque)
4951	Sonda para separador hidráulico
2021	Rejillas anti intrusión
2671	Kit bajo nivel sonoro de unidad
2672	Kit bajo nivel sonoro de unidad y grupo de bombeo
A consultar	Soportes anti vibratorios de goma
1421	Gestión de fuente de calor auxiliar y ACS
1422	Gestión de fuente de calor auxiliar y ACS, incluye válvula de 3 vías.
C7420821	Filtro de agua (1" 1/2)
C7420831	Filtro de agua (2")
C7420841	Filtro de agua (2" 1/2)

CONSULTAR PRECIO Y DISPONIBILIDAD.

\* Solo Frio / Bomba de calor

Consultar la compatibilidad de los opcionales en los Databooks.

## Serie NX2

Enfriadoras condensadas por aire con compresores scroll y refrigerante de bajo PCA. Desde 40 hasta 921 kW.

Disponible con refrigerante R-410A o R-454B de bajo PCA, la nueva gama abarca desde unidades con dos a ocho compresores en una configuración de circuitos múltiples.



## Refrigerante R-454B

Gracias al refrigerante de nueva generación R454B, el impacto medioambiental de la serie NX2-G06 se reduce considerablemente. Al combinar una carga de refrigerante reducida con un refrigerante de bajo PCA, estas unidades cuentan con la menor cantidad de CO<sub>2</sub>eq en el mercado de unidades scroll, lo que resulta en la elección perfecta para cualquier nueva instalación o sustitución.

**PCA: 467**

**-76% vs R410A**  
**-31% vs R32**

## Función "Multi Manager" (opc.)

Las unidades de la serie NX2 se pueden conectar de manera sencilla a través de una red LAN para trabajar como un único sistema optimizando el funcionamiento del grupo.

- Hasta 8 enfriadoras.
- Secuenciador y distribución de carga.
- Rotación y Stand-by.
- Gestión prioritaria de recursos.
- Gestión Maestro/Candidato.

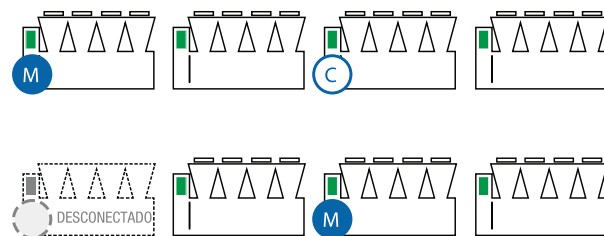

**M** unidad Maestra **C** Unidad candidata

## Rango de funcionamiento

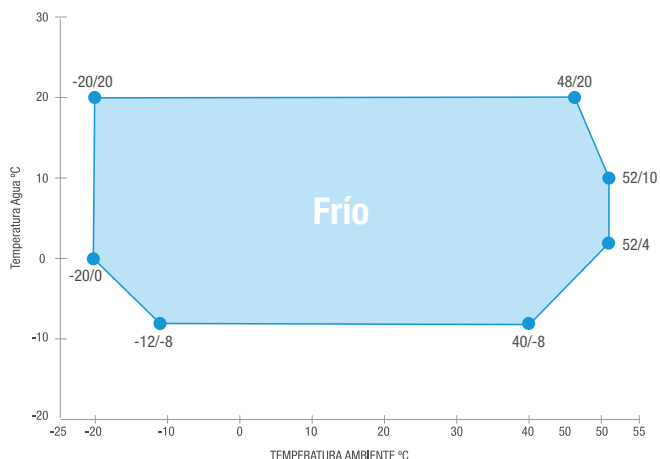

Nota: Los límites son orientativos y pueden variar en función del modelo y los distintos opcionales instalados. Por favor consulte en los Databook o póngase en contacto con nuestro departamento de Ingeniería para más información.





También disponible en:

**SERIE NX2-G06 0042 ~ 0222**







EFICIENCIA ESTÁNDAR		0042	0052	0062	0072	0082	0092	0102	
Alimentación	V / φ/ Hz	400/3+N/50	400/3+N/50	400/3+N/50	400/3+N/50	400/3+N/50	400/3+N/50	400/3/50	
Capacidad (refrigeración)	kW	40,40	48,50	54,00	60,80	68,00	79,60	93,10	
EER	kW/kW	2,920	2,970	3,120	3,380	3,260	3,090	3,290	
SEER		4,61	4,72	4,56	4,65	4,57	4,60	4,53	
Caudal de agua	l/s	1.938	2.323	2.590	2.916	3.261	3.817	4.462	
Pérdida de presión en intercambiador	kPa	44,8	33,3	41,4	45,4	46,2	45,3	36,6	
Número de compresores	Nº	2	2	2	2	2	2	2	
Número de circuitos	Nº	1	1	1	1	1	1	1	
Carga de refrigerante	kg	7,60	7,60	8,00	9,90	10,0	11,1	13,1	
Potencia sonora	estándar (-)	dB(A)	81	82	81	83	84	84	84
	bajo nivel sonoro (kit NR)	dB(A)	77	78	77	79	80	80	80
Fondo	mm	1.825	1.825	1.825	2.395	2.395	2.395	2.825	
Ancho	mm	1.195	1.195	1.195	1.195	1.195	1.195	1.195	
Alto	mm	1.865	1.865	1.865	1.865	1.865	1.865	1.980	
Peso en funcionamiento	kg	500	510	550	630	630	640	770	
<b>PVR</b>		<b>A consultar</b>							

EFICIENCIA ESTÁNDAR		0112	0122	0142	0162	0182	0202	0222	
Alimentación	V / φ/ Hz	400/3/50	400/3/50	400/3/50	400/3/50	400/3/50	400/3/50	400/3/50	
Capacidad (refrigeración)	kW	103,5	116,2	129,3	151,7	173,9	186,6	208,3	
EER	kW/kW	3,110	2,990	2,870	3,150	3,100	3,000	2,900	
SEER		4,29	4,32	4,38	4,48	4,49	4,48	4,46	
Caudal de agua	l/s	4.965	5.573	6.198	7.268	8.331	8.937	9.979	
Pérdida de presión en intercambiador	kPa	45,4	45,5	42,6	47,9	44,1	38,5	48,0	
Número de compresores	Nº	2	2	2	2	2	2	2	
Número de circuitos	Nº	1	1	1	1	1	1	1	
Carga de refrigerante	kg	14,3	15,5	15,8	21,9	22,7	22,8	22,9	
Potencia sonora	estándar (-)	dB(A)	84	84	85	86	87	87	88
	bajo nivel sonoro (kit NR)	dB(A)	80	80	82	82	83	81	81
Fondo	mm	2.825	2.825	2.825	3.980	3.980	3.980	3.980	
Ancho	mm	1.195	1.195	1.195	1.195	1.195	1.195	1.195	
Alto	mm	1.980	1.980	1.980	1.980	1.980	1.980	1.980	
Peso en funcionamiento	kg	770	850	920	1.130	1.170	1.180	1.220	
<b>PVR</b>		<b>A consultar</b>							

Condiciones nominales en refrigeración: Temperatura de agua 7°C impulsión, 12°C retorno. Temperatura ambiente exterior 35°C. | Datos calculados según EN14511-3:2013. | Potencia sonora calculada según ISO 9614. | Estas unidades contienen gas fluorado de efecto invernadero R-454B [PCA 466] | Los datos mostrados son de unidades estándar, sin opcionales. | Disponible versiones con recuperación de calor. | Datos certificados en EUROVENT.

**SERIE NX2-G06 0042 ~ 0222 + UP KIT**





También disponible en:



ALTA EFICIENCIA		0042	0052	0062	0072	0082	0092	0102
Alimentación	V / φ/ Hz	400/3+N/50	400/3+N/50	400/3+N/50	400/3+N/50	400/3+N/50	400/3+N/50	400/3/50
Capacidad (refrigeración)	kW	41,10	49,20	54,60	61,40	68,80	80,60	94,10
EER	kW/kW	3,160	3,250	3,420	3,620	3,520	3,380	3,310
SEER		4,70	4,83	4,65	4,72	4,65	4,69	4,54
Caudal de agua	l/s	1.970	2.360	2.621	2.948	3.301	3.867	4.512
Pérdida de presión en intercambiador	kPa	46,3	34,4	42,4	46,4	47,3	46,5	37,5
Número de compresores	Nº	2	2	2	2	2	2	2
Número de circuitos	Nº	1	1	1	1	1	1	1
Carga de refrigerante	kg	7,60	7,60	8,00	9,90	10,0	11,1	13,1
Potencia sonora	dB(A)	85	85	85	86	87	87	89
Fondo	mm	1.825	1.825	1.825	2.395	2.395	2.395	2.825
Ancho	mm	1.195	1.195	1.195	1.195	1.195	1.195	1.195
Alto	mm	1.865	1.865	1.865	1.865	1.865	1.865	1.980
Peso en funcionamiento	kg	500	510	550	630	630	640	770
<b>PVR</b>		<b>A consultar</b>						

Condiciones nominales en refrigeración: Temperatura de agua 7°C impulsión, 12°C retorno. Temperatura ambiente exterior 35°C. | Datos calculados según EN14511-3:2013. | Potencia sonora calculada según ISO 9614. | Estas unidades contienen gas fluorado de efecto invernadero R-454B [PCA 466] | Los datos mostrados son de unidades estándar, sin opcionales. | Disponible versiones con recuperación de calor. | Datos certificados en EUROVENT.



# Gama Enfriadoras

## Serie NX2



ALTA EFICIENCIA		0112	0122	0142	0162	0182	0202	0222
Alimentación	V /φ/ Hz	400/3/50	400/3/50	400/3/50	400/3/50	400/3/50	400/3/50	400/3/50
Capacidad (refrigeración)	kW	104,4	117,8	131,4	153,6	176,1	189,5	211,4
EER	kW/kW	3,170	3,120	3,050	3,230	3,220	3,160	3,100
SEER		4,31	4,37	4,44	4,51	4,54	4,53	4,52
Caudal de agua	l/s	5.009	5.650	6.301	7.363	8.438	9.077	10,13
Pérdida de presión en intercambiador	kPa	46,2	46,7	44,0	49,2	45,2	39,7	49,4
Número de compresores	Nº	2	2	2	2	2	2	2
Número de circuitos	Nº	1	1	1	1	1	1	1
Carga de refrigerante	kg	14,3	15,5	15,8	21,9	22,7	22,8	22,9
Potencia sonora	dB(A)	89	89	90	91	91	91	92
Fondo	mm	2.825	2.825	2.825	3.980	3.980	3.980	3.980
Ancho	mm	1.195	1.195	1.195	1.195	1.195	1.195	1.195
Alto	mm	1.980	1.980	1.980	1.980	1.980	1.980	1.980
Peso en funcionamiento	kg	770	850	920	1.130	1.170	1.180	1.220
<b>PVR</b>		<b>A consultar</b>						

Condiciones nominales en refrigeración: Temperatura de agua 7°C impulsión, 12°C retorno. Temperatura ambiente exterior 35°C. | Datos calculados según EN14511-3:2013. | Potencia sonora calculada según ISO 9614. | Estas unidades contienen gas fluorado de efecto invernadero R-454B [PCA 466] | Los datos mostrados son de unidades estándar, sin opcionales. | Disponible versiones con recuperación de calor. | Datos certificados en EUROVENT.

### Serie NX2-G06 0184P ~ 0374P

R HFC R454B COOLING P PLATES SCROLL AXIAL

También disponible en:

R HFC R410A T SHELL&T

EFICIENCIA ESTÁNDAR		0184P	0214P	0244P	0264P	0294P	0334P	0374P
Alimentación	V /φ/ Hz	400/3/50	400/3/50	400/3/50	400/3/50	400/3/50	400/3/50	400/3/50
Capacidad (refrigeración)	kW	168,1	197,2	225,8	250,4	279,7	312,8	345,4
EER	kW/kW	3,350	3,340	3,240	3,200	3,380	3,300	3,200
SEER		4,73	4,76	4,78	4,79	4,71	4,73	4,62
Caudal de agua	l/s	8,052	9,444	10,81	11,99	13,39	14,97	16,54
Pérdida de presión en intercambiador	kPa	42,7	44,3	46,7	46,6	42,8	39,8	48,5
Número de compresores	Nº	4	4	4	4	4	4	4
Número de circuitos	Nº	2	2	2	2	2	2	2
Carga de refrigerante	kg	30,1	31,9	37,5	37,6	47,5	51,8	51,9
Potencia sonora	estándar (-)	86	86	87	87	88	90	91
	bajo nivel sonoro (kit NR)	81	82	83	83	84	86	87
Fondo	mm	3.160	3.160	3.160	3.160	4.335	4.335	4.335
Ancho	mm	2.250	2.250	2.250	2.250	2.250	2.250	2.250
Alto	mm	2.290	2.290	2.290	2.290	2.290	2.290	2.290
Peso en funcionamiento	kg	1.620	1.640	1.850	1.880	2.230	2.260	2.470
<b>PVR</b>		<b>A consultar</b>						

Condiciones nominales en refrigeración: Temperatura de agua 7°C impulsión, 12°C retorno. Temperatura ambiente exterior 35°C. | Datos calculados según EN14511-3:2013. | Potencia sonora calculada según ISO 9614. | Estas unidades contienen gas fluorado de efecto invernadero R-454B [PCA 466] | Los datos mostrados son de unidades estándar, sin opcionales. | Disponible versiones con recuperación de calor. | Datos certificados en EUROVENT.

### NX2-G06 /K 0404 ~ 0928

R HFC R454B COOLING T SHELL&T SCROLL AXIAL

También disponible en:

R HFC R410A

EFICIENCIA ESTÁNDAR		0404	0424	0464	0515	0576	0585	0636
Alimentación	V /φ/ Hz	400/3/50	400/3/50	400/3/50	400/3/50	400/3/50	400/3/50	400/3/50
Capacidad (refrigeración)	kW	378,6	398,5	436,5	487,5	538,3	546,2	597,3
EER	kW/kW	3,220	3,210	3,140	3,160	3,170	3,200	3,210
SEER		4,67	4,68	4,65	4,70	4,70	4,76	4,75
Caudal de agua	l/s	18,13	19,08	20,90	23,34	25,77	26,14	28,59
Pérdida de presión en intercambiador	kPa	61,8	48,6	58,3	55,1	67,1	42,5	50,9
Número de compresores	Nº	4	4	4	5	6	5	6
Número de circuitos	Nº	2	2	2	2	2	2	2
Carga de refrigerante	kg	46,6	51,5	51,7	59,6	64,4	72,0	74,8
Potencia sonora	dB(A)	94	94	94	94	95	95	95
Fondo	mm	3.905	3.905	3.905	5.080	5.080	5.080	6.255
Ancho	mm	2.260	2.260	2.260	2.260	2.260	2.260	2.260
Alto	mm	2.560	2.560	2.560	2.560	2.560	2.560	2.560
Peso en funcionamiento	kg	2.590	2.620	2.660	3.190	3.420	3.500	3.940
<b>PVR</b>		<b>A consultar</b>						



EFICIENCIA ESTÁNDAR		0676	0706	0768	0808	0848	0898	0928
Alimentación	V /φ/ Hz	400/3/50	400/3/50	400/3/50	400/3/50	400/3/50	400/3/50	400/3/50
Capacidad (refrigeración)	kW	635,7	655,8	719,8	758,8	797,4	834,8	866,3
EER	kW/kW	3,170	3,230	3,260	3,230	3,220	3,180	3,130
SEER		4,73	4,77	4,75	4,74	4,75	4,75	4,74
Caudal de agua	l/s	30,43	31,39	34,45	36,32	38,17	39,96	41,46
Pérdida de presión en intercambiador	kPa	49,2	52,4	56,9	63,3	47,2	51,7	55,7
Número de compresores	Nº	6	6	8	8	8	8	8
Número de circuitos	Nº	3	2	4	4	4	4	4
Carga de refrigerante	kg	75,1	85,6	88,5	95,1	104	106	106
Potencia sonora	dB(A)	95	96	96	96	97	97	97
Fondo	mm	6.255	6.255	7.430	7.430	7.430	7.430	7.430
Ancho	mm	2.260	2.260	2.260	2.260	2.260	2.260	2.260
Alto	mm	2.560	2.560	2.560	2.560	2.560	2.560	2.560
Peso en funcionamiento	kg	3.980	4.100	4.970	5.010	5.080	5.120	5.150
<b>PVR</b>		<b>A consultar</b>						

Condiciones nominales en refrigeración: Temperatura de agua 7°C impulsión, 12°C retorno. Temperatura ambiente exterior 35°C. | Datos calculados según EN14511-3:2013. | Potencia sonora calculada según ISO 9614. | Estas unidades contienen gas fluorado de efecto invernadero R-454B [PCA 466] | Los datos mostrados son de unidades estándar, sin opcionales. | Disponible versiones con recuperación de calor. | Datos certificados en EUROVENT.

## NX2-G06 /A 0404 ~ 0928



También disponible en:



ALTA EFICIENCIA		0404	0424	0464	0515	0576	0585	0636
Alimentación	V /φ/ Hz	400/3/50	400/3/50	400/3/50	400/3/50	400/3/50	400/3/50	400/3/50
Capacidad (refrigeración)	kW	379,6	399,5	439,2	489,7	540,2	548,1	599,1
EER	kW/kW	3,350	3,370	3,340	3,330	3,300	3,350	3,330
SEER		4,74	4,77	4,73	4,78	4,72	4,82	4,82
Caudal de agua	l/s	18,18	19,13	21,03	23,44	25,86	26,24	28,68
Pérdida de presión en intercambiador	kPa	62,1	48,8	59,0	55,6	67,6	42,8	51,2
Número de compresores	Nº	4	4	4	5	6	5	6
Número de circuitos	Nº	2	2	2	2	2	2	2
Carga de refrigerante	kg	56,1	59,9	62,7	76,5	77,9	80,8	88,8
Potencia sonora	estándar (-)	95	95	95	95	96	96	96
	bajo nivel sonoro (kit NR)	86	86	87	87	87	88	88
Fondo	mm	5.080	5.080	5.080	6.255	6.255	6.255	7.430
Ancho	mm	2.260	2.260	2.260	2.260	2.260	2.260	2.260
Alto	mm	2.560	2.560	2.560	2.560	2.560	2.560	2.560
Peso en funcionamiento	kg	2.930	2.960	3.000	3.600	3.830	3.900	4.290
<b>PVR</b>		<b>A consultar</b>						

ALTA EFICIENCIA		0676	0706	0768	0808	0848	0898	0928
Alimentación	V /φ/ Hz	400/3/50	400/3/50	400/3/50	400/3/50	400/3/50	400/3/50	400/3/50
Capacidad (refrigeración)	kW	638,4	658,0	720,5	761,5	800,4	839,0	871,6
EER	kW/kW	3,350	3,350	3,370	3,370	3,380	3,360	3,330
SEER		4,86	4,83	4,81	4,81	4,83	4,84	4,86
Caudal de agua	l/s	30,56	31,50	34,49	36,45	38,31	40,16	41,72
Pérdida de presión en intercambiador	kPa	49,6	52,7	57,0	63,7	47,6	52,2	56,4
Número de compresores	Nº	6	6	8	8	8	8	8
Número de circuitos	Nº	3	2	4	4	4	4	4
Carga de refrigerante	kg	94,1	98,8	107	129	129	129	129
Potencia sonora	estándar (-)	97	97	97	97	98	98	98
	bajo nivel sonoro (kit NR)	88	89	90	90	90	90	90
Fondo	mm	7.430	7.430	9.780	9.780	9.780	9.780	9.780
Ancho	mm	2.260	2.260	2.260	2.260	2.260	2.260	2.260
Alto	mm	2.560	2.560	2.560	2.560	2.560	2.560	2.560
Peso en funcionamiento	kg	4.430	4.450	5.660	5.720	5.770	5.810	5.850
<b>PVR</b>		<b>A consultar</b>						

Condiciones nominales en refrigeración: Temperatura de agua 7°C impulsión, 12°C retorno. Temperatura ambiente exterior 35°C. | Datos calculados según EN14511-3:2013. | Potencia sonora calculada según ISO 9614. | Estas unidades contienen gas fluorado de efecto invernadero R-454B [PCA 466] | Los datos mostrados son de unidades estándar, sin opcionales. | Disponible versiones con recuperación de calor. | Datos certificados en EUROVENT.



# Gama Enfriadoras

## Serie NX2



### Opcionales

Ajustes de consigna	Ajuste de consigna remoto (4-20mA).
	Doble punto de consigna (entrada digital).
	Ajuste de consigna automática en función de la Temperatura exterior.

Circuito frigorífico	Válvulas de aspiración y descarga en el compresor.
	Doble válvula de seguridad con interruptor.
	Detector de fuga de refrigerante (Alarma o Alarma + Paro compresor).

Funciones de control	Modo Noche.
	Límite de control de usuario (control de arranque en condiciones críticas).
	Sonda remota.
	Límite de demanda (entrada digital).

Circuito hidráulico	Interruptor de flujo en evaporador.
	Tanques de inercia.
	Bombas simples y dobles de baja o alta presión disponible.
	Control de grupo hidráulico de caudal variable o constante.

Eléctrico	Incremento del factor de potencia.
	Arranque suave.
	Medidor de energía para BMS (RS-485).
	Medidor de energía para W3000 (integrado en el control de la unidad).

Estructura	Rejillas de protección.
	Soportes anti-vibratorios tipo goma o muelle.

Conectividad	Modbus, LonWorks, BACNET MS/TP, BACNET Over IP, KNX, SNMP.
	M-NET interface.
	Multi Manager.

Consulte la lista completa de opcionales o su compatibilidad en los Databook o póngase en contacto con nuestro departamento de Ingeniería para más información.



## Serie NX-N

Bombas de calor condensadas por aire con compresor Scroll y refrigerante de bajo PCA. Desde 48 hasta 320kW

Disponble con refrigerante R-410A o R-454B de bajo PCA, la serie NX-N ha sido diseñada para integrar todos los principales componentes hidráulicos dentro de la unidad, proporcionando una solución plug & play.



## Refrigerante R-454B

Gracias al refrigerante de nueva generación R454B, el impacto medioambiental de la serie NX2-G06 se reduce considerablemente. Al combinar una carga de refrigerante reducida con un refrigerante de bajo PCA, estas unidades cuentan con la menor cantidad de CO<sub>2</sub>eq en el mercado de unidades scroll, lo que resulta en la elección perfecta para cualquier nueva instalación o sustitución.

**PCA: 467**

**-76% vs R410A**

**-31% vs R32**

## Función "Smart defrost"



Las unidades de la serie NX-N disponen de una serie de algoritmos adaptativos, automáticos e inteligentes diseñados por Mitsubishi Electric que se encargan de gestionar los ciclos de desescarche de forma más eficiente. Esto se traduce en:

- Reducción de tiempos de desescarche.
- Impacto mínimo en la temperatura de salida de agua.
- Aumento del COP.

## Función "Modo noche"



Gracias a la función "modo noche", la unidad reduce sus emisiones sonoras hasta en -3 dB(A)\* reduciendo de forma controlada la capacidad máxima de las unidades. De esta forma podemos ofrecer un excelente confort durante los períodos de poca carga y una reducción considerable del nivel sonoro.

\* Respecto a la configuración estándar.

## Rango de funcionamiento

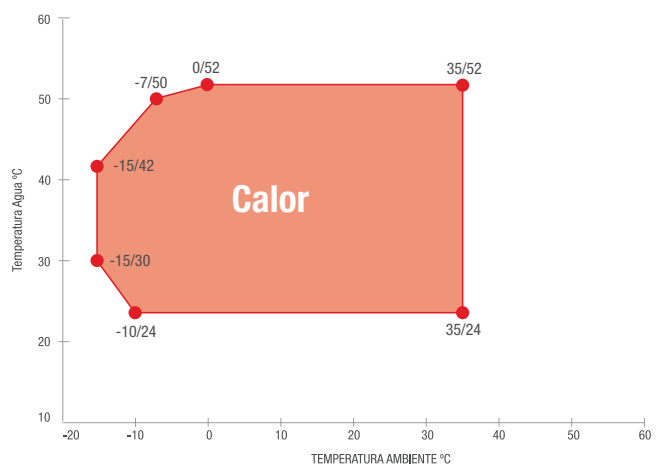
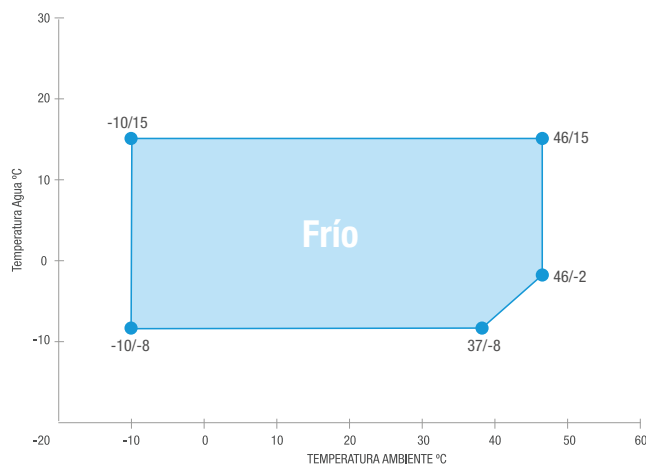

Nota: Los límites son orientativos y pueden variar en función del modelo y los distintos opcionales instalados. ¡ Por favor consulte en los Databook o póngase en contacto con nuestro departamento de Ingeniería para más información.

### NX-N-G06 /K - 0202 ~ 0802



También disponible en:



EFICIENCIA ESTÁNDAR		0202P	0252P	0262P	0302P	0352P	0402P	0452P	0502P	0552P	0602P	0702P	0802P
Alimentación	V /φ/ Hz	400/3+N/50	400/3+N/50	400/3+N/50	400/3+N/50	400/3+N/50	400/3/50	400/3/50	400/3/50	400/3/50	400/3/50	400/3/50	400/3/50
Capacidad (refrigeración)	kW	48,9	55,9	61,9	71	80,8	95,9	107,7	119,7	132,4	155,1	172,2	190,5
Capacidad (calefacción)	kW	53,3	62,6	68	77	90,9	104,3	115,1	128,9	144,4	167,9	185,8	203,3
EER		2,82	2,89	2,83	2,69	2,67	2,84	2,8	2,81	2,69	2,82	2,7	2,6
COP		3,12	3,12	3,17	3,15	3,23	3,08	3,09	3,17	3,14	3,11	3,11	3,09
SCOP		3,82	3,63	3,68	3,67	3,79	3,38	3,38	3,45	3,56	3,4	3,44	3,42
Caudal de agua (refrigeración)	l/s	2,342	2,678	2,967	3,402	3,875	4,599	5,166	5,738	6,347	7,43	8,25	9,126
Pérdida de carga intercambiador (refrig.)	kPa	32,3	30,2	30,2	28,5	45,3	44,4	45,7	43,5	44,1	43,4	41,3	50,5
Caudal de agua (calefacción)	l/s	2,564	3,013	3,276	3,711	4,37	5,017	5,537	6,207	6,954	8,089	8,955	9,796
Pérdida de carga intercambiador (calef.)	kPa	38,7	38,2	36,8	33,9	57,7	52,9	52,4	50,9	53	51,4	48,6	58,2
Número de compresores		2	2	2	2	2	2	2	2	2	2	2	2
Número de circuitos		1	1	1	1	1	1	1	1	1	1	1	1
Carga de refrigerante	kg	14	15,4	15,5	16,3	23,4	27,5	31,6	42,1	42,5	44	45,4	47,5
	estándar (-) dB(A)	84	85	85	85	86	88	88	88	90	90	90	91
Potencia sonora	Bajo nivel sonoro (LN) dB(A)	77	78	79	80	82	83	83	83	84	84	84	86
Fondo	mm	1.825	2.395	2.395	2.395	2.395	2.825	2.825	3.360	3.360	3.980	3.980	3.980
Ancho	mm	1.195	1.195	1.195	1.195	1.195	1.195	1.195	1.195	1.195	1.195	1.195	1.195
Alto	mm	1.865	1.865	1.865	1.865	1.865	1.980	1.980	1.980	1.980	1.980	1.980	1.980
	estándar (-) kg	600	670	680	690	740	840	940	1.110	1.160	1.260	1.280	1.320
Peso en funcionamiento	Bajo nivel sonoro (LN) kg	610	680	690	700	750	880	1.020	1.160	1.200	1.290	1.330	1.370
<b>PVR</b>		<b>A consultar</b>											

### NX-N-G06 /K - 0604 ~ 1204



También disponible en:



EFICIENCIA ESTÁNDAR		0604P	0704P	0804P	0804T	0904P	1004P	1104P	1204P
Alimentación	V /φ/ Hz	400/3/50	400/3/50	400/3/50	400/3/50	400/3/50	400/3/50	400/3/50	400/3/50
Capacidad (refrigeración)	kW	153,3	178	202,2	202,2	235,1	262,8	285,7	306,1
Capacidad (calefacción)	kW	163,4	190	216,9	217	255,4	281,9	304,9	324,4
EER		2,83	2,78	2,81	2,81	2,79	2,79	2,83	2,79
COP		3,1	3,07	3,08	3,08	3,06	3,07	3,09	3,08
SCOP		3,51	3,54	3,54	3,54	3,46	3,51	3,52	3,47
Caudal de agua (refrigeración)	l/s	7,349	8,529	9,686	9,686	11,26	12,58	13,68	14,66
Pérdida de carga intercambiador (refrig.)	kPa	39,2	39,8	41,3	44	45,3	45,4	40,3	46,2
Caudal de agua (calefacción)	l/s	7,873	9,154	10,46	10,46	12,31	13,59	14,7	15,64
Pérdida de carga intercambiador (calef.)	kPa	45	45,8	48,2	51,3	54,2	52,9	46,5	52,6
Número de compresores		4	4	4	4	4	4	4	4
Número de circuitos		2	2	2	2	2	2	2	2
Carga de refrigerante	kg	33,8	52,5	74,5	77,2	74,6	77,9	97	97
	estándar (-) dB(A)	92	92	93	93	94	95	95	95
Potencia sonora	Bajo nivel sonoro (LN) dB(A)	86	86	87	87	88	89	90	90
Fondo	mm	3.110	4.110	4.110	4.110	4.110	4.110	5.110	5.110
Ancho	mm	2.220	2.220	2.220	2.220	2.220	2.220	2.220	2.220
Alto	mm	2.150	2.150	2.150	2.150	2.150	2.150	2.150	2.150
	estándar (-) kg	1.670	1.880	2.000	2.210	2.280	2.460	2.790	2.800
Peso en funcionamiento	Bajo nivel sonoro (LN) kg	1.720	1.930	2.040	2.260	2.320	2.510	2.840	2.850
<b>PVR</b>		<b>A consultar</b>							

Condiciones nominales en refrigeración: Temperatura de agua 7°C impulsión, 12°C retorno. Temperatura ambiente exterior 35°C. Condiciones nominales en Calefacción: Temperatura de agua 45°C impulsión, 40°C retorno. Temperatura ambiente exterior 7°C. Datos calculados según EN14511-3:2013. SCOP Para zona climática intermedia según reglamento 813/2013. Potencia sonora calculada según ISO 9614. Estas unidades contienen gas fluorado de efecto invernadero R-454B [PCA 466]. Los datos mostrados son de unidades estándar, sin opcionales. Disponible versiones con recuperación de calor. Disponible versiones súper silenciadas. Datos certificados en EUROVENT.



También disponible en:

### NX-N-G06 /K 0604~1204

R HFC R454B HEATING COOLING T SHELL&amp;T SCROLL AXIAL

R HFC R410A

EFICIENCIA ESTÁNDAR			0604T	0704T	0904T	1004T	1104T	1204T	
Alimentación	V /φ/ Hz		400/3/50	400/3/50	400/3/50	400/3/50	400/3/50	400/3/50	
Capacidad (refrigeración)	kW		153,5	178	235,1	262,8	285,7	306,1	
Capacidad (calefacción)	kW		163,3	190	255,4	281,9	304,9	324,3	
EER			2,85	2,79	2,79	2,78	2,84	2,79	
COP			3,12	3,08	3,06	3,07	3,1	3,09	
SCOP			3,53	3,55	3,46	3,51	3,53	3,48	
Caudal de agua (refrigeración)	l/s		7,349	8,529	11,26	12,58	13,68	14,66	
Pérdida de carga intercambiador (refrig.)	kPa		20,3	27,3	40,9	51,1	32,7	37,6	
Caudal de agua (calefacción)	l/s		7,873	9,154	12,31	13,59	14,7	15,64	
Pérdida de carga intercambiador (calef.)	kPa		23,3	31,5	48,9	59,6	37,8	42,8	
Número de compresores			4	4	4	4	4	4	
Número de circuitos			2	2	2	2	2	2	
Carga de refrigerante	kg		36	56,2	77,3	77,4	99,1	99,2	
Potencia sonora	estándar (-)	dB(A)	92	92	94	95	95	95	
	Bajo nivel sonoro (LN)	dB(A)	86	86	88	89	90	90	
Fondo	mm		3.110	4.110	4.110	4.110	5.110	5.110	
Ancho	mm		2.220	2.220	2.220	2.220	2.220	2.220	
Alto	mm		2.150	2.150	2.150	2.150	2.150	2.150	
Peso en funcionamiento	estándar (-)	kg	1.850	2.070	2.470	2.610	3.090	3.110	
	Bajo nivel sonoro (LN)	kg	1.900	2.120	2.520	2.660	3.130	3.160	
<b>PVR</b>			<b>A consultar</b>						

### NX-N-G06 /CA - 0202 ~ 0812

R HFC R454B HEATING COOLING P PLATES SCROLL AXIAL

También disponible en:

R HFC R410A

ALTA EFICIENCIA			0202P	0252P	0262P	0302P	0352P	0402P	0452P	0502P	0562P	0612P	0712P	0812P
Alimentación	V /φ/ Hz		400/3+N/50	400/3+N/50	400/3+N/50	400/3/50	400/3/50	400/3/50	400/3/50	400/3/50	400/3/50	400/3/50	400/3/50	400/3/50
Capacidad (refrigeración)	kW		49,1	57,1	64	77,5	88	97,8	111,2	125,3	146,1	162,6	189,4	210,3
Capacidad (calefacción)	kW		56,8	66,9	71,7	83,5	97,2	106,3	117,6	133	155,3	173,7	201,2	223,4
EER			2,89	3,04	3,03	3,03	3	3	3	3,03	2,99	3,03	2,99	3,06
COP			3,33	3,31	3,32	3,32	3,36	3,31	3,29	3,3	3,29	3,3	3,29	3,3
SCOP			4,01	3,85	3,84	3,61	3,63	3,62	3,71	3,6	3,47	3,59	3,42	3,38
Caudal de agua (refrigeración)	l/s		2,352	2,737	3,069	3,714	4,222	4,69	5,336	6,009	7,003	7,792	9,075	10,08
Pérdida de carga intercambiador (refrig.)	kPa		32,6	31,5	32,3	34	53,8	46,2	48,7	47,7	53,7	47,7	50	61,6
Caudal de agua (calefacción)	l/s		2,735	3,221	3,454	4,021	4,677	5,115	5,662	6,403	7,479	8,37	9,696	10,76
Pérdida de carga intercambiador (calef.)	kPa		44	43,7	41	39,8	66	54,9	54,8	54,2	61,3	55	57	70,2
Número de compresores			2	2	2	2	2	2	2	2	2	2	2	2
Número de circuitos			1	1	1	1	1	1	1	1	1	1	1	1
Carga de refrigerante	kg		13,5	14,9	15,2	18	24,8	28,2	30,2	34,7	41,7	48,7	54,3	63,8
Potencia sonora	estándar (-)	dB(A)	84	85	85	88	88	89	89	90	91	91	92	93
	Bajo nivel sonoro (LN)	dB(A)	77	78	79	82	83	84	84	84	85	85	86	87
Fondo	mm		2.395	2.395	2.395	2.825	3.360	3.360	3.360	3.980	4.110	4.110	5.110	5.110
Ancho	mm		1.195	1.195	1.195	1.195	1.195	1.195	1.195	1.195	2.220	2.220	2.220	2.220
Alto	mm		1.865	1.865	1.865	1.980	1.980	1.980	1.980	1.980	2.150	2.150	2.150	2.150
Peso en funcionamiento	estándar (-)	kg	670	700	700	830	940	990	1.090	1.270	1.740	1.840	2.070	2.200
	Bajo nivel sonoro (LN)	kg	680	740	750	870	950	1.000	1.100	1.280	1.750	1.850	2.080	2.210
<b>PVR</b>			<b>A consultar</b>											

Condiciones nominales en refrigeración: Temperatura de agua 7°C impulsión, 12°C retorno. Temperatura ambiente exterior 35°C. | Condiciones nominales en Calefacción: Temperatura de agua 45°C impulsión, 40°C retorno. Temperatura ambiente exterior 7°C. | Datos calculados según EN14511-3:2013. | SCOP Para zona climática intermedia según reglamento 813/2013 | Potencia sonora calculada según ISO 9614. | Estas unidades contienen gas fluorado de efecto invernadero R-454B [PCA 466] | Los datos mostrados son de unidades estándar, sin opcionales. | Disponible versiones con recuperación de calor. | Disponible versiones súper silenciadas. | Datos certificados en EUROVENT.



# Gama Enfriadoras

## Serie NX-N-G06



### NX-N-G06 /CA - 0604 ~ 1204



También disponible en:



ALTA EFICIENCIA		0604T	0704T	0804T	0904T	1004T	1104T	1204T
Alimentación	V /φ/ Hz	400/3/50	400/3/50	400/3/50	400/3/50	400/3/50	400/3/50	400/3/50
Capacidad (refrigeración)	kW	157,3	182,8	213,1	242,9	271,5	297,4	321,5
Capacidad (calefacción)	kW	161,4	187,4	223,7	250,2	275,6	309,7	329,1
EER		2,98	2,99	3,02	2,99	2,99	2,99	2,99
COP		3,29	3,29	3,28	3,28	3,28	3,28	3,28
SCOP		3,8	4,02	3,96	4,02	3,94	3,87	3,91
Caudal de agua (refrigeración)	l/s	7,534	8,757	10,21	11,63	13	14,24	15,39
Pérdida de carga intercambiador (refrig.)	kPa	21,3	28,8	48,9	43,6	29,6	35,5	41,5
Caudal de agua (calefacción)	l/s	7,78	9,031	10,78	12,06	13,29	14,93	15,87
Pérdida de carga intercambiador (calef.)	kPa	22,7	30,7	54,5	46,9	30,9	39	44,1
Número de compresores		4	4	4	4	4	4	4
Número de circuitos		2	2	2	2	2	2	2
Carga de refrigerante	kg	45	69,8	90,4	90,5	90,6	115	115
Potencia sonora	estándar (-)	dB(A)	92	92	94	94	95	97
	Bajo nivel sonoro (LN)	dB(A)	86	87	88	89	90	91
Fondo	mm	4.110	4.110	5.110	5.110	5.110	6.110	6.110
Ancho	mm	2.220	2.220	2.220	2.220	2.220	2.220	2.220
Alto	mm	2.150	2.150	2.150	2.150	2.150	2.150	2.150
	estándar (-)	kg	2.100	2.240	2.630	2.790	3.100	3.580
Peso en funcionamiento	estándar (-)	kg	2.100	2.240	2.630	2.790	3.100	3.580
	Bajo nivel sonoro (LN)	kg	2.100	2.320	2.630	2.890	3.200	3.550
<b>PVR</b>		<b>A consultar</b>						

Condiciones nominales en refrigeración: Temperatura de agua 7°C impulsión, 12°C retorno. Temperatura ambiente exterior 35°C. | Condiciones nominales en Calefacción: Temperatura de agua 45°C impulsión, 40°C retorno. Temperatura ambiente exterior 7°C. | Datos calculados según EN14511-3:2013. | SCOP Para zona climática intermedia según reglamento 813/2013 | Potencia sonora calculada según ISO 9614. | Estas unidades contienen gas fluorado de efecto invernadero R-454B [PCA 466] | Los datos mostrados son de unidades estándar, sin opcionales. | Disponible versiones con recuperación de calor. | Disponible versiones súper silenciadas. | Datos certificados en EUROVENT.





### SERIE NX2-N-G06 0344-0546



EFICIENCIA ESTÁNDAR		0344	0364	0404	0446	0506	0526	0546
Alimentación	V/φ/Hz	400/3+N/50	400/3+N/50	400/3+N/50	400/3+N/50	400/3+N/50	400/3+N/50	400/3+N/50
Capacidad (refrigeración)	kW	334,3	354,7	382	430,2	475,1	515,9	533,1
Capacidad (calefacción)	kW	365,2	387	415,4	470	513,3	560,7	580,5
EER	kW/kW	2,69	2,78	2,67	2,62	2,68	2,78	2,79
COP		3,02	3,06	3,04	2,98	3	3,05	3,07
SCOP		3,6	3,7	3,73	3,66	3,53	3,49	3,53
Caudal de agua (refrigeración)	l/s	16,01	16,98	18,29	20,59	22,75	24,7	25,52
Pérdida de presión en intercambiador	kPa	48,1	38,5	44,7	43,4	53	43,5	46,4
Caudal de agua (calefacción)	l/s	17,6	18,66	20,03	22,66	24,75	27,04	27,99
Pérdida de carga intercambiador (calefacción)	kPa	58,2	46,5	53,5	52,6	62,7	52,1	55,9
Número de compresores	Nº	4	4	4	6	6	6	6
Número de circuitos	Nº	64,8	68,4	68,4	83,7	87,3	98,1	113
Carga de refrigerante	kg	2	2	2	3	3	3	3
Potencia sonora	dB(A)	96	96	96	96	97	97	97
Largo	mm	3905	3905	3905	4515	5690	5690	5690
Ancho	mm	2260	2260	2260	2260	2260	2260	2260
Alto	mm	2450	2450	2450	2450	2450	2450	2450
Peso en funcionamiento	kg	3030	3110	3150	4040	4400	4530	4600
<b>PVR</b>		<b>A consultar</b>						

Condiciones nominales en refrigeración: Temperatura de agua 7°C impulsión, 12°C retorno. Temperatura ambiente exterior 35°C. | Condiciones nominales en Calefacción: Temperatura de agua 45°C impulsión, 40°C retorno. Temperatura ambiente exterior 7°C. | Condiciones nominales en recuperación: Temperatura de agua lado refrigeración 7°C impulsión, 12°C retorno. Temperatura de agua lado calefacción 45°C impulsión, 40°C retorno. | Datos calculados según EN14511-3:2013. | SCOP Para zona climática intermedia según reglamento 813/2013 | Nivel Sonoro promedio a 10 m de distancia, con la unidad en un campo libre de superficies reflectantes; Valor no vinculante calculado a partir del nivel de potencia sonora. | Potencia sonora calculada según ISO 9614. | Estas unidades contienen gas fluorado de efecto invernadero R-454B [PCA 466] | Los datos mostrados son de unidades estándar, sin opcionales. | Disponible versiones súper silenciadas. | Datos certificados en EUROVENT

### SERIE NX2-N-G06 0344-0808



EFICIENCIA ESTANDAR Y SUPER SILENCIADA		0344	0364	0404	0446	0506	0526	0546
Alimentación	V/φ/Hz	400/3+N/50	400/3+N/50	400/3+N/50	400/3+N/50	400/3+N/50	400/3+N/50	400/3+N/50
Capacidad (refrigeración)	kW	316	336,4	370,2	409	443,6	486,1	505,7
Capacidad (calefacción)	kW	362,5	379,6	420,6	471,4	511,7	552,6	569,4
EER	kW/kW	2,44	2,51	2,54	2,38	2,38	2,49	2,51
COP		3,13	3,11	3,16	3,09	3,11	3,13	3,12
SCOP		3,67	3,71	3,78	3,67	3,8	3,73	3,72
Caudal de agua (refrigeración)	l/s	15,13	16,11	17,72	19,58	21,23	23,27	24,2
Pérdida de presión en intercambiador	kPa	43	34,6	41,9	39,2	46,2	38,6	41,8
Caudal de agua (calefacción)	l/s	17,47	18,3	20,28	22,73	24,67	26,65	27,46
Pérdida de carga intercambiador (calefacción)	kPa	57,4	44,7	54,9	52,9	62,3	50,6	53,7
Número de compresores	Nº	4	4	4	6	6	6	6
Número de circuitos	Nº	2	2	2	3	3	3	3
Carga de refrigerante	kg	71,9	74,1	85,2	96,3	106	112	113
Potencia sonora	dB(A)	88	88	88	89	89	90	90
Largo	mm	4515	5080	5080	5690	5690	6865	7430
Ancho	mm	2260	2260	2260	2260	2260	2260	2260
Alto	mm	2450	2450	2450	2450	2450	2450	2450
Peso en funcionamiento	kg	3330	3460	3630	4640	4750	5050	5170
<b>PVR</b>		<b>A consultar</b>						

Condiciones nominales en refrigeración: Temperatura de agua 7°C impulsión, 12°C retorno. Temperatura ambiente exterior 35°C. | Condiciones nominales en Calefacción: Temperatura de agua 45°C impulsión, 40°C retorno. Temperatura ambiente exterior 7°C. | Condiciones nominales en recuperación: Temperatura de agua lado refrigeración 7°C impulsión, 12°C retorno. Temperatura de agua lado calefacción 45°C impulsión, 40°C retorno. | Datos calculados según EN14511-3:2013. | SCOP Para zona climática intermedia según reglamento 813/2013 | Nivel Sonoro promedio a 10 m de distancia, con la unidad en un campo libre de superficies reflectantes; Valor no vinculante calculado a partir del nivel de potencia sonora. | Potencia sonora calculada según ISO 9614. | Estas unidades contienen gas fluorado de efecto invernadero R-454B [PCA 466] | Los datos mostrados son de unidades estándar, sin opcionales. | Disponible versiones súper silenciadas. | Datos certificados en EUROVENT

### NX2-N-G06 /A 0344~0808



ALTA EFICIENCIA		0344	0364	0404	0446	0506	0526	0546	0606	0708	0738	0768	0808
Alimentación	V/φ/Hz	400/3+N/50	400/3+N/50	400/3+N/50	400/3+N/50	400/3+N/50	400/3+N/50	400/3+N/50	400/3+N/50	400/3+N/50	400/3+N/50	400/3+N/50	400/3+N/50
Capacidad (refrigeración)	kW	344,9	361,1	399,3	446	499,5	525,3	543	598,8	696	724,2	761,4	798,6
Capacidad (calefacción)	kW	376,8	397,7	427,2	493,1	531,6	574,2	596,6	640,6	753,4	795,3	826	854,1
EER	kW/kW	2,92	2,95	2,96	2,9	2,92	2,94	2,95	3,01	3,01	3,01	3,03	3,02
COP		3,19	3,19	3,2	3,17	3,19	3,2	3,2	3,26	3,26	3,28	3,26	3,26
SCOP		3,76	3,83	3,79	3,9	3,81	3,8	3,83					
Caudal de agua (refrigeración)	l/s	16,51	17,29	19,12	21,35	23,91	25,14	25,99	28,66	33,31	34,66	36,44	38,22
Perdida de presión en intercambiador	kPa	51,2	39,9	48,8	46,7	58,5	45,1	48,2	51,1	50,3	40,5	44,7	49,2
Caudal de agua (calefacción)	l/s	18,17	19,17	20,6	23,77	25,63	27,69	28,77	30,89	36,34	38,36	39,84	41,19
Pérdida de carga intercambiador (calefacción)	kPa	62	49,1	56,6	57,9	67,3	54,6	59	59,4	59,9	49,6	53,5	57,2
Número de compresores	Nº	4	4	4	6	6	6	6	6	8	8	8	8
Número de circuitos	Nº	2	2	2	3	3	3	3	3	4	4	4	4
Carga de refrigerante	kg	81	86,4	86,9	109	112	124	133	133	162	173	174	176
Potencia sonora	dB(A)	97	97	97	97	98	98	98	99	99	100	100	100
Largo	mm	5080	5080	5080	6255	7430	7430	7430	7430	9780	9780	9780	9780
Ancho	mm	2260	2260	2260	2260	2260	2260	2260	2260	2260	2260	2260	2260
Alto	mm	2450	2450	2450	2450	2450	2450	2450	2450	2450	2450	2450	2450
Peso en funcionamiento	kg	3350	3440	3480	4650	4900	5060	5140	5200	6580	6760	6800	6840
<b>PVR</b>		<b>A consultar</b>											

Condiciones nominales en refrigeración: Temperatura de agua 7°C impulsión, 12°C retorno. Temperatura ambiente exterior 35°C. | Condiciones nominales en Calefacción: Temperatura de agua 45°C impulsión, 40°C retorno. Temperatura ambiente exterior 7°C. | Condiciones nominales en recuperación: Temperatura de agua lado refrigeración 7°C impulsión, 12°C retorno. Temperatura de agua lado calefacción 45°C impulsión, 40°C retorno. | Datos calculados según EN14511-3:2013. | SCOP Para zona climática intermedia según reglamento 813/2013 | Nivel Sonoro promedio a 10 m de distancia, con la unidad en un campo libre de superficies reflectantes; Valor no vinculante calculado a partir del nivel de potencia sonora. | Potencia sonora calculada según ISO 9614. | Estas unidades contienen gas fluorado de efecto invernadero R-454B [PCA 466] | Los datos mostrados son de unidades estándar, sin opcionales. | Disponible versiones súper silenciadas. | Datos certificados en EUROVENT

## Opcionales

Ajustes de consigna

- Ajuste de consigna remoto (4-20mA).
- Doble punto de consigna (entrada digital).
- Ajuste de consigna automática en función de la Tº exterior.

Circuito frigorífico

- Válvulas de aspiración y descarga en el compresor.
- Doble válvula de seguridad con interruptor.
- Detector de fuga de refrigerante (Alarma o Alarma + Paro compresor).

Funciones de control

- Modo Noche.
- Límite de control de usuario (control de arranque en condiciones críticas).
- Sonda remota.
- Límite de demanda (entrada digital).

Circuito hidráulico

- Ventiladores EC inverter.
- Interruptor de flujo en evaporador.
- Tanques de inercia.
- Bombas simples y dobles de baja o alta presión disponible.
- Control de grupo hidráulico de caudal variable o constante.

Eléctrico

- Incremento del factor de potencia.
- Arranque suave.
- Medidor de energía para BMS (RS-485).
- Medidor de energía para W3000 (integrado en el control de la unidad).

Estructura

- Rejillas de protección.
- Soportes anti-vibratorios tipo goma o muelle.

Conectividad

- Modbus, LonWorks, BACNET MS/TP, BACNET Over IP, KNX, SNMP.
- M-NET interface.
- Multi Manager.



## Serie NX-Q

Unidades Polivalentes condensadas por aire con compresor Scroll y refrigerante de bajo PCA.  
Desde 55 hasta 298kW.

Las unidades polivalentes NX-Q-G06 producen frío y calor simultánea e independiente, en cualquier carga asegurando un confort óptimo y la máxima eficiencia energética durante todo el año.

La lógica de control avanzada, desarrollada por Mitsubishi Electric, garantiza que siempre se alcancen las cargas de calefacción y refrigeración necesarias en cada momento.



## Refrigerante R-454B

Gracias al refrigerante de nueva generación R454B, el impacto medioambiental de la serie NX-Q-G06 se reduce considerablemente. Al combinar una carga de refrigerante reducida con un refrigerante de bajo PCA, estas unidades cuentan con la menor cantidad de CO<sub>2</sub>eq en el mercado de unidades scroll, lo que resulta en la elección perfecta para cualquier nueva instalación o sustitución.

**PCA: 466**

**-76% vs R410A**  
**-31% vs R32**

## Regulación de cargas Simultáneas



Las unidades de la serie NX-N disponen de una serie de algoritmos adaptativos, automáticos e inteligentes diseñados por Mitsubishi Electric que se encargan de gestionar los ciclos de desescarche de forma más eficiente. Esto se traduce en:

- Reducción de tiempos de desescarche.
- Impacto mínimo en la temperatura de salida de agua.
- Aumento del COP.

## Máxima eficiencia

El TER (Total Efficiency Ratio) es el índice de Mitsubishi Electric que se calcula como la relación entre la suma de la potencia de calefacción y refrigeración suministrada y el consumo eléctrico.

Las unidades de la serie NX-Q pueden alcanzar un TER de hasta 8.58.

## Rango de funcionamiento

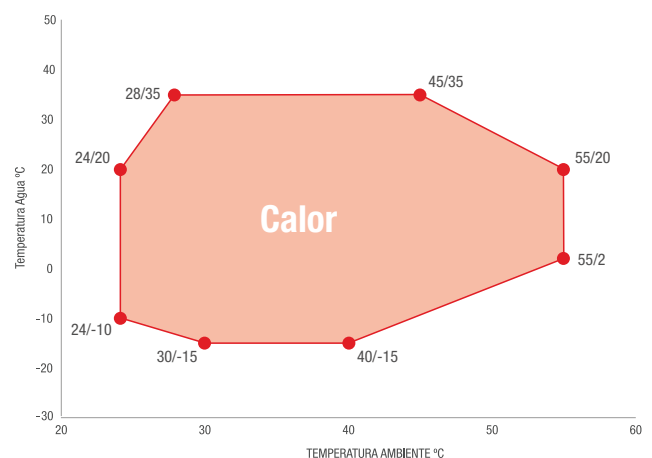
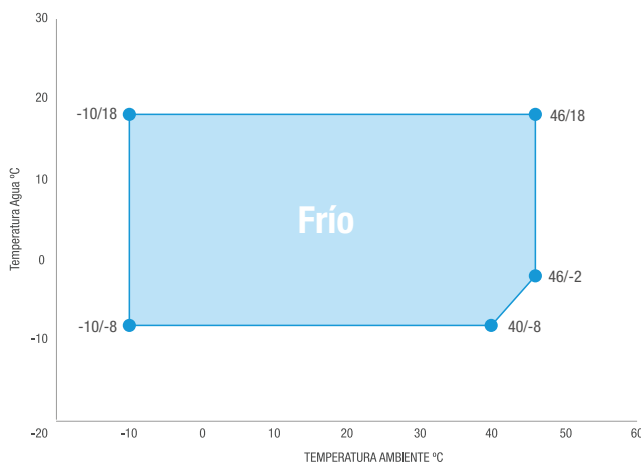

Nota: Los límites son orientativos y pueden variar en función del modelo y los distintos opcionales instalados. | Por favor consulte en los Databook o póngase en contacto con nuestro departamento de Ingeniería para más información.



# Gama Enfriadoras

## Serie NX-Q



También disponible en:

**NX-Q-G06 0202P ~ 0602P** R HFC R454B 4 PIPE SYSTEM P PLATES G SCROLL G AXIAL

R HFC R410A

EFICIENCIA ESTÁNDAR		0202P	0252P	0262P	0302P	0402P	0502P	0602P
Alimentación	V / φ / Hz	400/3+N/50	400/3+N/50	400/3+N/50	400/3+N/50	400/3+N/50	400/3+N/50	400/3+N/50
Capacidad (refrigeración)	kW	55,7	61,4	68,6	82	106,1	132,1	161,5
Capacidad (calefacción)	kW	58,3	64,7	72,3	86,6	110,8	139,3	170,6
Capacidad en recuperación (refrigeración)	kW	56,49	61,61	70,08	83,3	107,3	133,9	169,3
EER		3,37	3,41	3,29	3,41	3,38	3,32	3,04
COP		3,55	3,58	3,59	3,61	3,6	3,58	3,48
SCOP		3,74	3,86	3,88	3,82	3,78	3,76	3,73
TER		8,575	8,485	8,456	8,483	8,404	8,108	7,987
Caudal de agua (refrigeración)	l/s	2,668	2,94	3,285	3,927	5,08	6,329	7,739
Pérdida de carga intercambiador (refrigeración)	kPa	14,6	17,7	15,8	17,9	20,5	24,1	29,3
Número de compresores		2	2	2	2	2	2	2
Número de circuitos		2	2	2	2	2	2	2
Carga de refrigerante	kg	20,6	25,6	27,8	33,4	48,2	54,4	54,9
Potencia sonora	estándar (-) dB(A)	85	85	85	86	87	88	88
	Bajo nivel sonoro (LN)	-	-	-	-	-	-	-
Fondo	mm	2.625	2.625	2.625	3.250	3.875	4.500	4.500
Ancho	mm	1.350	1.350	1.350	1.350	1.350	1.350	1.350
Alto	mm	2.070	2.070	2.070	2.070	2.070	2.070	2.070
Peso en funcionamiento	estándar (-) kg	950	990	1.000	1.130	1.310	1.620	1.650
	Bajo nivel sonoro (LN)	-	-	-	-	-	-	-
<b>PVR</b>		<b>A consultar</b>						

**NX-Q-G06 0604 ~ 1204** R HFC R454B 4 PIPE SYSTEM T SHELL&T G SCROLL G AXIAL

EFICIENCIA ESTÁNDAR		0604	0704	0804	0904	1004	1104	1204
Alimentación	V / φ / Hz	400/3/50	400/3/50	400/3/50	400/3/50	400/3/50	400/3/50	400/3/50
Capacidad (refrigeración)	kW	143,5	159,3	180,9	202,3	230,1	265,6	298
Capacidad (calefacción)	kW	157,5	174,6	197,1	220,5	250,9	288,4	323,7
Capacidad en recuperación (refrigeración)	kW	144,6	165,6	186,1	210,9	235,9	269	303,7
EER		2,58	2,45	2,53	2,52	2,55	2,62	2,63
COP		2,92	2,9	2,94	2,98	2,94	2,99	3
SCOP		3,53	3,54	3,65	3,49	3,49	3,57	3,54
TER		6,987	6,993	6,963	7,049	7,105	6,987	7,003
Caudal de agua (refrigeración)	l/s	6,88	7,631	8,667	9,689	11,02	12,72	14,27
Pérdida de carga intercambiador (refrigeración)	kPa	38,6	39,6	40,3	39,4	40,9	43,6	43,5
Número de compresores		4	4	4	4	4	4	4
Número de circuitos		2	2	2	2	2	2	2
Carga de refrigerante	kg	38,3	38,4	54,2	57,3	60,5	72,5	97,2
Potencia sonora	estándar (-) dB(A)	92	92	92	93	94	95	95
	Bajo nivel sonoro (LN)	86	86	86	87	88	89	89
Fondo	mm	3.110	3.110	3.110	4.110	4.110	4.110	4.110
Ancho	mm	2.220	2.220	2.220	2.220	2.220	2.220	2.220
Alto	mm	2.150	2.150	2.150	2.150	2.150	2.150	2.150
Peso en funcionamiento	estándar (-) kg	1.660	1.730	1.850	2.130	2.370	2.540	2.680
	Bajo nivel sonoro (LN)	1.660	1.730	1.850	2.130	2.370	2.540	2.680
<b>PVR</b>		<b>A consultar</b>						

Condiciones nominales en refrigeración: Temperatura de agua 7°C impulsión, 12°C retorno. Temperatura ambiente exterior 35°C. | Condiciones nominales en Calefacción: Temperatura de agua 45°C impulsión, 40°C retorno. Temperatura ambiente exterior 7°C. | Condiciones nominales en recuperación: Temperatura de agua lado refrigeración 7°C impulsión, 12°C retorno. Temperatura de agua lado calefacción 45°C impulsión, 40°C retorno. | Datos calculados según EN14511-3:2013. | SCOP Para zona climática intermedia según reglamento 813/2013 | Potencia sonora calculada según ISO 9614. | Estas unidades contienen gas fluorado de efecto invernadero R-454B [PCA 466] | Los datos mostrados son de unidades estándar, sin opcionales. | Disponible versiones súper silenciadas. | Datos certificados en EUROVENT.

ENFRIADORAS



### NX2-Q-G06 /K 0344~0546

R HFC R454B 4 PIPE SYSTEM P PLATES SCROLL AXIAL

EFICIENCIA ESTÁNDAR		0344	0364	0404	0446	0506	0526	0546
Alimentación	V/φ/Hz	400/3+N/50	400/3+N/50	400/3+N/50	400/3+N/50	400/3+N/50	400/3+N/50	400/3+N/50
Capacidad (refrigeración)	kW	334,3	354,7	382	430,2	475,1	515,9	533,1
Capacidad (calefacción)	kW	367	388,9	417,5	472,3	515,9	563,5	583,4
Capacidad en recuperación (refrigeración)	kW	346,9	366,8	403	451,8	494,3	533	550,6
EER	kW/kW	2,69	2,78	2,67	2,62	2,68	2,78	2,79
COP		3,03	3,08	3,06	3	3,02	3,06	3,08
SCOP		3,68	3,76	3,78	3,73	3,64	3,49	3,54
TER		7,406	7,573	7,565	7,362	7,458	7,56	7,534
Caudal de agua (refrigeración)	l/s	16,01	16,98	18,29	20,59	22,75	24,7	25,52
Pérdida de presión en intercambiador (refrigeración)	kPa	48,1	38,5	44,7	43,4	53	43,5	46,4
Número de compresores	Nº	4	4	4	6	6	6	6
Número de circuitos	Nº	2	2	2	3	3	3	3
Carga de refrigerante	kg	77,4	93,6	93,6	97,2	108	124	125
Potencia sonora	dB(A)	96	96	96	96	97	97	97
Largo	mm	3905	3905	3905	4515	5690	5690	5690
Ancho	mm	2260	2260	2260	2260	2260	2260	2260
Alto	mm	2450	2450	2450	2450	2450	2450	2450
Peso en funcionamiento	kg	3400	3490	3530	4670	5030	5170	5230
<b>PVR</b>		<b>A consultar</b>						

Condiciones nominales en refrigeración: Temperatura de agua 7°C impulsión, 12°C retorno. Temperatura ambiente exterior 35°C. | Condiciones nominales en Calefacción: Temperatura de agua 45°C impulsión, 40°C retorno. Temperatura ambiente exterior 7°C. | Condiciones nominales en recuperación: Temperatura de agua lado refrigeración 7°C impulsión, 12°C retorno. Temperatura de agua lado calefacción 45°C impulsión, 40°C retorno. | Datos calculados según EN14511-3:2013. | SCOP Para zona climática intermedia según reglamento 813/2013 | Nivel Sonoro promedio a 10 m de distancia, con la unidad en un campo libre de superficies reflectantes; Valor no vinculante calculado a partir del nivel de potencia sonora. | Potencia sonora calculada según ISO 9614. | Estas unidades contienen gas fluorado de efecto invernadero R-454B [PCA 466] | Los datos mostrados son de unidades estándar, sin opcionales. | Disponible versiones súper silenciadas. | Datos certificados en EUROVENT

### NX2-Q-G06 /SL 0344~0808

R HFC R454B 4 PIPE SYSTEM P PLATES SCROLL AXIAL

EFICIENCIA ESTÁNDAR Y SUPER SILENCIADA		0344	0364	0404	0446	0506	0526	0546
Alimentación	V/φ/Hz	400/3+N/50	400/3+N/50	400/3+N/50	400/3+N/50	400/3+N/50	400/3+N/50	400/3+N/50
Capacidad (refrigeración)	kW	316	336,4	370,2	409	443,6	486,1	505,7
Capacidad (calefacción)	kW	364,3	381,5	422,7	473,7	514,2	555,4	572,2
Capacidad en recuperación (refrigeración)	kW	346,9	366,8	403	451,8	494,3	533	550,5
EER	kW/kW	2,44	2,51	2,54	2,38	2,38	2,49	2,51
COP		3,15	3,13	3,18	3,1	3,12	3,15	3,13
SCOP		3,82	3,84	3,88	3,74	3,8	3,82	3,79
TER		7,42	7,585	7,571	7,372	7,474	7,573	7,547
Caudal de agua (refrigeración)	l/s	15,13	16,11	17,72	19,58	21,23	23,27	24,2
Pérdida de presión en intercambiador (refrigeración)	kPa	43	34,6	41,9	39,2	46,2	38,6	41,8
Número de compresores	Nº	4	4	4	6	6	6	6
Número de circuitos	Nº	2	2	2	3	3	3	3
Carga de refrigerante	kg	87,3	92,7	107	113	128	128	128
Potencia sonora	dB(A)	88	88	88	89	89	90	90
Largo	mm	4515	5080	5080	5690	5690	6865	7430
Ancho	mm	2260	2260	2260	2260	2260	2260	2260
Alto	mm	2450	2450	2450	2450	2450	2450	2450
Peso en funcionamiento	kg	3700	3840	4010	5280	5390	5690	5800
<b>PVR</b>		<b>A consultar</b>						

Condiciones nominales en refrigeración: Temperatura de agua 7°C impulsión, 12°C retorno. Temperatura ambiente exterior 35°C. | Condiciones nominales en Calefacción: Temperatura de agua 45°C impulsión, 40°C retorno. Temperatura ambiente exterior 7°C. | Condiciones nominales en recuperación: Temperatura de agua lado refrigeración 7°C impulsión, 12°C retorno. Temperatura de agua lado calefacción 45°C impulsión, 40°C retorno. | Datos calculados según EN14511-3:2013. | SCOP Para zona climática intermedia según reglamento 813/2013 | Nivel Sonoro promedio a 10 m de distancia, con la unidad en un campo libre de superficies reflectantes; Valor no vinculante calculado a partir del nivel de potencia sonora. | Potencia sonora calculada según ISO 9614. | Estas unidades contienen gas fluorado de efecto invernadero R-454B [PCA 466] | Los datos mostrados son de unidades estándar, sin opcionales. | Disponible versiones súper silenciadas. | Datos certificados en EUROVENT

### NX2-Q-G06 /A 0344~0808

R HFC R454B 4 PIPE SYSTEM P PLATES SCROLL AXIAL

ALTA EFICIENCIA		0344	0364	0404	0446	0506	0526	0546	0606	0708	0738	0768	0808
Alimentación	V/φ/Hz	400/3+N/50	400/3+N/50	400/3+N/50	400/3+N/50	400/3+N/50	400/3+N/50	400/3+N/50	400/3+N/50	400/3+N/50	400/3+N/50	400/3+N/50	400/3+N/50
Capacidad (refrigeración)	kW	344,9	361,1	399,3	446	499,5	525,3	543	598,8	696	724,2	761,4	798,6
Capacidad (calefacción)	kW	378,7	399,7	429,4	495,5	534,2	577	599,6	640,6	753,4	795,3	826	854,1
Capacidad en recuperación (refrigeración)	kW	346,9	366,8	403	451,8	494,3	533	550,6	605,6	695,7	734,1	769,7	807,2
EER	kW/kW	2,92	2,95	2,96	2,9	2,92	2,94	2,95	3,01	3,01	3,01	3,03	3,02
COP		3,2	3,21	3,21	3,19	3,2	3,21	3,21	3,26	3,26	3,28	3,26	3,26
SCOP		3,89	3,95	3,96	3,96	3,88	3,89	3,91	3,93	3,76	3,85	3,86	3,89
TER		7,391	7,563	7,551	7,346	7,437	7,55	7,523	7,594	7,48	7,555	7,554	7,598
Caudal de agua (refrigeración)	l/s	16,51	17,29	19,12	21,35	23,91	25,14	25,99	28,66	33,31	34,66	36,44	38,22
Pérdida de presión en intercambiador (refrigeración)	kPa	51,2	39,9	48,8	46,7	58,5	45,1	48,2	51,1	50,3	40,5	44,7	49,2
Número de compresores	Nº	4	4	4	6	6	6	6	6	8	8	8	8
Número de circuitos	Nº	2	2	2	3	3	3	3	3	4	4	4	4
Carga de refrigerante	kg	99,9	101	107	128	128	137	142	142	178	190	190	190
Potencia sonora	dB(A)	97	97	97	97	98	98	98	99	99	100	100	100
Largo	mm	5080	5080	5080	6255	7430	7430	7430	7430	9780	9780	9780	9780
Ancho	mm	2260	2260	2260	2260	2260	2260	2260	2260	2260	2260	2260	2260
Alto	mm	2450	2450	2450	2450	2450	2450	2450	2450	2450	2450	2450	2450
Peso en funcionamiento	kg	3720	3820	3860	5290	5530	5700	5780	5840	7440	7640	7680	7720
<b>PVR</b>		<b>A consultar</b>											

Condiciones nominales en refrigeración: Temperatura de agua 7°C impulsión, 12°C retorno. Temperatura ambiente exterior 35°C. | Condiciones nominales en Calefacción: Temperatura de agua 45°C impulsión, 40°C retorno. Temperatura ambiente exterior 7°C. | Condiciones nominales en recuperación: Temperatura de agua lado refrigeración 7°C impulsión, 12°C retorno. Temperatura de agua lado calefacción 45°C impulsión, 40°C retorno. | Datos calculados según EN14511-3:2013. | SCOP Para zona climática intermedia según reglamento 813/2013 | Nivel Sonoro promedio a 10 m de distancia, con la unidad en un campo libre de superficies reflectantes; Valor no vinculante calculado a partir del nivel de potencia sonora. | Potencia sonora calculada según ISO 9614. | Estas unidades contienen gas fluorado de efecto invernadero R-454B [PCA 466] | Los datos mostrados son de unidades estándar, sin opcionales. | Disponible versiones súper silenciadas. | Datos certificados en EUROVENT

## Opcionales

Ajustes de consigna	Ajuste de consigna remoto (4-20mA).
	Doble punto de consigna (entrada digital).
	Ajuste de consigna automática en función de la Temperatura exterior.

Circuito frigorífico	Válvulas de aspiración y descarga en el compresor.
	Doble válvula de seguridad con interruptor.
	Detector de fuga de refrigerante (Alarma o Alarma + Paro compresor).

Funciones de control	Modo Noche.
	Límite de control de usuario (control de arranque en condiciones críticas).
	Sonda remota.
	Límite de demanda (entrada digital).

Circuito frigorífico	Válvulas de aspiración y descarga en el compresor.
	Doble válvula de seguridad con interruptor.
	Protección de baterías de condensación.
	Ventiladores sobre potenciados y EC inverter.
Detector de fuga de refrigerante (Alarma o Alarma + Paro compresor).	

Eléctrico	Incremento del factor de potencia.
	Arranque suave.
	Relé anti-fase.
	Medidor de energía para BMS (RS-485).
Medidor de energía para W3000 (integrado en el control de la unidad).	

Estructura	Rejillas de protección.
	Soportes anti-vibratorios tipo goma o muelle.

Conectividad	Modbus, LonWorks, BACNET MS/TP, BACNET Over IP, KNX, SNMP.
--------------	--

Consulte la lista completa de opcionales o su compatibilidad en los Databook o póngase en contacto con nuestro departamento de Ingeniería para más información.



## Serie NECS-Q

Unidades Polivalentes condensadas por aire con compresor Scroll.

Desde 149 hasta 494kW

Las unidades polivalentes NECS-Q producen frío y calor simultánea e independiente, en cualquier carga asegurando un confort óptimo y la máxima eficiencia energética durante todo el año. La lógica de control avanzada, desarrollada por Mitsubishi Electric garantizan que siempre se alcancen las cargas de calefacción y refrigeración necesarias en cada momento.



### Regulación de cargas simultaneas



Gracias a su avanzada lógica de control, las unidades polivalentes de la serie NECS-Q siempre pueden responder a los requisitos de climatización de las instalaciones más exigentes, especialmente si existen cargas simultáneas.

Las unidades polivalentes puede producir de forma independiente agua fría y agua caliente simultáneamente, según las necesidades en cada momento.

### Sistemas simplificados

Al utilizar unidades de uso polivalente, una sola unidad es la encargada de producir de forma independiente y simultánea tanto calefacción como refrigeración y elimina la necesidad de contar con diferentes fuentes de combustible y su mantenimiento.

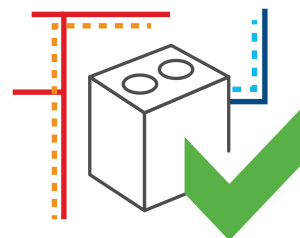

### Máxima eficiencia

El TER (Total Efficiency Ratio) es el índice de Mitsubishi Electric que se calcula como la relación entre la suma de la potencia de calefacción y refrigeración suministrada y el consumo eléctrico.

En los edificios actuales es habitual tener cargas opuestas y simultáneas y es ahí donde las unidades NECS-Q ofrecen su máxima eficiencia

### Rango de funcionamiento

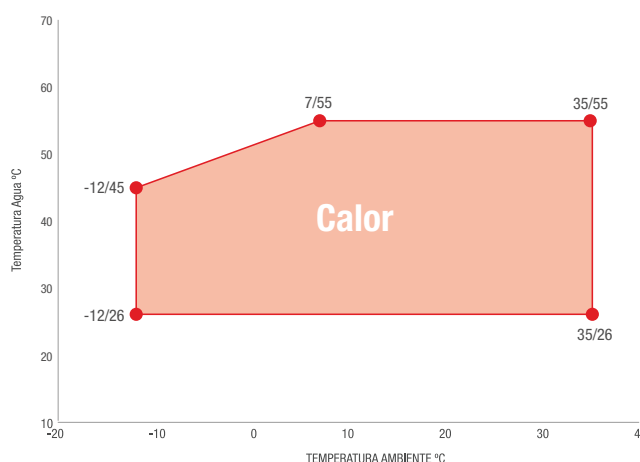
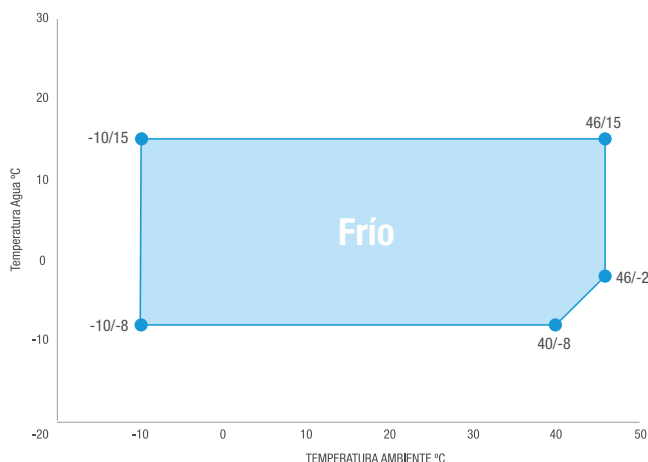

Nota: Los límites son orientativos y pueden variar en función del modelo y los distintos opcionales instalados. | Por favor consulte en los Databook o póngase en contacto con nuestro departamento de Ingeniería para más información.

### NECS-Q /B 0604 ~ 1204

R HFC R410A 4 PIPE SYSTEM P PLATES SCROLL AXIAL

EFICIENCIA ESTÁNDAR		0604	0704	0804	0904	1004	1104	1204
Alimentación	V / φ / Hz	400/3/50	400/3/50	400/3/50	400/3/50	400/3/50	400/3/50	400/3/50
Capacidad (refrigeración)	kW	149,2	165,5	188	210,1	239	275,9	309,6
Capacidad (calefacción)	kW	168,2	186,4	210,4	235,4	268	307,9	345,7
Capacidad en recuperación (refrigeración)	kW	150,3	172	193,3	219,1	245	279,4	315,5
EER		2,5	2,37	2,45	2,44	2,48	2,54	2,54
COP		2,86	2,83	2,87	2,91	2,87	2,91	2,93
SCOP		3,25	3,24	3,34	3,2	3,21	3,27	3,25
TER		6,794	6,795	6,764	6,848	6,903	6,787	6,802
Caudal de agua (refrigeración)	l/s	7,166	7,949	9,028	10,09	11,48	13,25	14,86
Pérdida de carga intercambiador (refrigeración)	kPa	41,9	43	43,7	42,8	44,4	47,3	47,2
Número de compresores		4	4	4	4	4	4	4
Número de circuitos		2	2	2	2	2	2	2
Carga de refrigerante	kg	42,6	42,7	60,2	63,7	67,2	80,5	108
Potencia sonora	estándar (-) dB(A)	92	92	92	93	94	95	95
	Bajo nivel sonoro (LN)	86	86	86	87	88	89	89
Fondo	mm	3.110	3.110	3.110	4.110	4.110	4.110	4.110
Ancho	mm	2.220	2.220	2.220	2.220	2.220	2.220	2.220
Alto	mm	2.150	2.150	2.150	2.150	2.150	2.150	2.150
Peso en funcionamiento	kg	1.600	1.840	2.120	2.320	2.480	2.680	2.860
<b>PVR</b>		<b>A consultar</b>						

### NECS-Q /B 1314 ~ 1816

R HFC R410A 4 PIPE SYSTEM T SHELL&T SCROLL AXIAL

EFICIENCIA ESTÁNDAR		1314	1414	1614	1716	1816
Alimentación	V / φ / Hz	400/3/50	400/3/50	400/3/50	400/3/50	400/3/50
Capacidad (refrigeración)	kW	351,1	376	410	450,4	494,5
Capacidad (calefacción)	kW	382,3	409,9	448,9	486,4	529,7
Capacidad en recuperación (refrigeración)	kW	353,1	377,3	421,6	458,1	497,9
EER		2,77	2,84	2,7	2,74	2,78
COP		3,1	3,15	3,12	3,09	3,09
SCOP		3,57	3,66	3,54	3,7	3,6
TER		7,317	7,444	7,402	7,381	7,428
Caudal de agua (refrigeración)	l/s	16,86	18,05	19,69	21,61	23,73
Pérdida de carga intercambiador (refrigeración)	kPa	53,4	46,9	55,8	38,1	46
Número de compresores		4	4	4	6	6
Número de circuitos		2	2	2	3	3
Carga de refrigerante	kg	86	104	104	108	120
Potencia sonora	estándar (-) dB(A)	96	96	96	96	97
	Bajo nivel sonoro (LN)	-	-	-	-	-
Fondo	mm	3.905	3.905	3.905	4.515	5.690
Ancho	mm	2.260	2.260	2.260	2.260	2.260
Alto	mm	2.450	2.450	2.450	2.450	2.450
Peso en funcionamiento	kg	3.530	3.620	3.650	4.850	5.240
<b>PVR</b>		<b>A consultar</b>				

Condiciones nominales en refrigeración: Temperatura de agua 7°C impulsión, 12°C retorno. Temperatura ambiente exterior 35°C. | Condiciones nominales en Calefacción: Temperatura de agua 45°C impulsión, 40°C retorno. Temperatura ambiente exterior 7°C. | Condiciones nominales en recuperación: Temperatura de agua lado refrigeración 7°C impulsión, 12°C retorno. Temperatura de agua lado calefacción 45°C impulsión, 40°C retorno. | Datos calculados según EN14511-3:2013. | SCOP Para zona climática intermedia según reglamento 813/2013 | SEER según reglamento 2016/2281 | Potencia sonora calculada según ISO 9614. | Estas unidades contienen gas fluorado de efecto invernadero R-410A [PCA 2088] | Los datos mostrados son de unidades estándar, sin opcionales. | Disponible versiones de alta eficiencia y Super silenciadas. | Datos certificados en EUROVENT.

## Opcionales

Ajustes de consigna Ajuste de consigna remoto (4-20mA).  
Doble punto de consigna (entrada digital).

Funciones de control Límite de demanda (entrada digital).

Eléctrico Incremento de factor de potencia.  
Arranque suave.  
Relé Anti-fase

Conectividad Modbus, LonWorks, BACNET MS/TP, BACNET Over IP, KNX, SNMP.

Circuito frigorífico Válvulas de aspiración y descarga en el compresor.  
Doble válvula de seguridad con interruptor.  
Protección de baterías de condensación.  
Ventiladores con control de condensación.

Circuito hidráulico Interruptor de flujo en evaporador.  
Tanques de inercia.  
Elementos anti-hielo (bombas, tuberías, tanques de inercia).  
Bombas simples y dobles de baja o alta presión disponible.

Estructura Rejillas de protección.  
Soportes anti-vibratorios tipo goma o muelle.

Consulte la lista completa de opcionales o su compatibilidad en los Databook o póngase en contacto con nuestro departamento de Ingeniería para más información.





## Serie FX2

Enfriadoras condensadas por aire con compresores de tornillo y refrigerantes de bajo PCA.

Desde 252 hasta 1.838kW

Disponible con refrigerante R-134A, R-513A o R-1234ze de casi nulo PCA, la nueva gama incluye configuraciones con 2 o 3 compresores siempre con multicircuito.



### Refrigerantes de bajo PCA

Gracias al refrigerante de nueva generación R-513A, la serie FX2 es una excelente elección porque combina los beneficios de un gas con bajo PCA pero manteniendo las mismas características de seguridad (A1L1) que la anterior generación de refrigerantes sin perder por ello capacidad o eficiencia energética. Y si fuera necesario también disponemos versiones con refrigerante R-1234ze de PCA casi nulo.

**PCA: 631**

**-56% vs R134A**

**NO Inflamable**

(Clasificación de seguridad A1L1)

**PCA: 7**

**-99% vs R134A**

**Ligeramente inflamable**

(Clasificación de seguridad A2L L2)

### Función "Multi Manager" (Opc.)

Las unidades de la serie FX2 se pueden conectar de manera sencilla a través de una red LAN para trabajar como un único sistema optimizando el funcionamiento del grupo.

- Hasta 8 enfriadoras.
- Secuenciador y distribución de carga.
- Rotación y Stand-by.
- Gestión prioritaria de recursos.
- Gestión Maestro/Candidato.

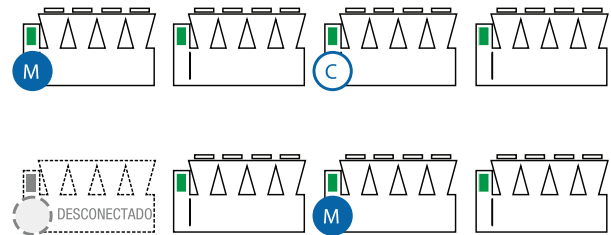

**M**

unidad Maestra

**C**

Unidad candidata

### Rango de funcionamiento

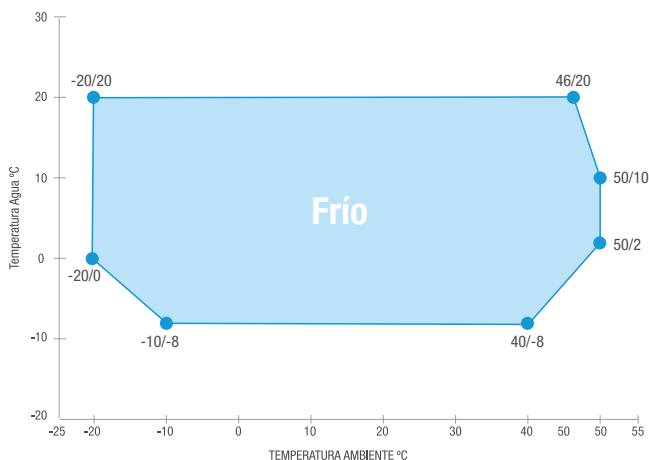

Nota: Los límites son orientativos y pueden variar en función del modelo y los distintos opcionales instalados. | Por favor consulte en los Databook o póngase en contacto con nuestro departamento de Ingeniería para más información.



# Gama Enfriadoras

## Serie FX2



También disponible en:

### FX2-G05 /K 0322 ~ 1883

R HFC R513A COOLING SHELL&T. SCREW AXIAL

R HFC R134a

EFICIENCIA ESTÁNDAR		0322	0352	0402	0472	0512	0572	0652	0702	0772	0852	0902	1002
Alimentación	V / φ/ Hz	400/3/50	400/3/50	400/3/50	400/3/50	400/3/50	400/3/50	400/3/50	400/3/50	400/3/50	400/3/50	400/3/50	400/3/50
Capacidad (refrigeración)	kW	321,8	349,8	411,5	463,9	516,2	572,9	645,2	707	779,1	862,3	936,6	995,2
EER		3,12	2,91	3,06	3,14	2,97	3,01	3,08	2,93	3,02	3,13	3,14	3,12
SEER		4,51	4,5	4,56	4,58	4,56	4,56	4,58	4,57	4,57	4,58	4,59	4,59
Caudal de agua	l/s	15,4	16,75	19,7	22,21	24,71	27,42	30,88	33,84	37,29	41,27	44,82	47,63
Pérdida de presión en intercambiador	kPa	27,7	32,7	38,8	49,4	37,3	46	46,6	44,5	54,1	47,2	49,2	55,6
Número de compresores	N°	2	2	2	2	2	2	2	2	2	2	2	2
Número de circuitos	N°	2	2	2	2	2	2	2	2	2	2	2	2
Carga de refrigerante	kg	57	60	71	81	88	98	113	120	133	150	163	173
Potencia sonora	estándar (-)	99	99	99	100	100	100	100	102	102	102	103	103
	bajo nivel sonoro (kit NR)	91	92	92	93	93	93	93	95	95	95	96	96
Fondo	mm	2.750	2.750	4.000	4.000	4.000	5.250	5.250	5.250	6.500	6.500	7.750	7.750
Ancho	mm	2.260	2.260	2.260	2.260	2.260	2.260	2.260	2.260	2.260	2.260	2.260	2.260
Alto	mm	2.640	2.640	2.640	2.640	2.640	2.640	2.640	2.640	2.640	2.640	2.640	2.640
Peso en funcionamiento	estándar (-)	3.120	2.950	3.600	3.730	4.570	5.060	5.190	5.550	6.400	6.980	7.460	7.620
	bajo nivel sonoro (kit NR)	3.320	3.150	3.800	3.930	4.950	5.470	5.600	5.960	6.840	7.450	7.930	8.100

**PVR**

**A consultar**

EFICIENCIA ESTÁNDAR		1052	1102	1152	1222	1262	1322	1402	1503	1593	1663	1773	1883
Alimentación	V / φ/ Hz	400/3/50	400/3/50	400/3/50	400/3/50	400/3/50	400/3/50	400/3/50	400/3/50	400/3/50	400/3/50	400/3/50	400/3/50
Capacidad (refrigeración)	kW	1055	1097	1138	1231	1264	1331	1399	1505	1591	1663	1777	1838
EER		3,04	2,94	3,17	3,07	2,96	3,03	2,91	3,13	3,01	2,96	3,03	3
SEER		4,56	4,56	4,58	4,6	4,56	4,57	4,58	4,59	4,59	4,58	4,6	4,63
Caudal de agua	l/s	50,51	52,49	54,45	58,92	60,46	63,71	66,96	72,03	76,12	79,55	85,04	87,92
Pérdida de presión en intercambiador	kPa	48,3	52,1	56,1	61,6	48,8	54,2	59,9	52,5	58,6	45,1	51,6	59,1
Número de compresores	N°	2	2	2	2	2	2	2	3	3	3	3	3
Número de circuitos	N°	2	2	2	2	2	2	2	3	3	3	3	3
Carga de refrigerante	kg	179	186	195	210	214	232	238	263	271	281	303	318
Potencia sonora	estándar (-)	104	104	104	104	105	106	106	106	106	106	106	106
	bajo nivel sonoro (kit NR)	97	97	97	97	98	99	99	99	99	99	99	99
Fondo	mm	7.750	7.750	9.000	9.000	9.150	10.400	10.400	11.650	11.650	11.650	12.900	12.900
Ancho	mm	2.260	2.260	2.260	2.260	2.260	2.260	2.260	2.260	2.260	2.260	2.260	2.260
Alto	mm	2.640	2.640	2.640	2.640	2.640	2.640	2.640	2.640	2.640	2.640	2.640	2.640
Peso en funcionamiento	estándar (-)	7.870	7.900	8.430	8.500	8.860	9.470	9.610	12.050	12.110	12.120	12.710	12.720
	bajo nivel sonoro (kit NR)	8.340	8.380	8.910	8.980	9.330	9.940	10.080	12.760	12.820	12.830	13.410	13.430

**PVR**

**A consultar**

Condiciones nominales en refrigeración: Temperatura de agua 7°C impulsión, 12°C retorno. Temperatura ambiente exterior 35°C. | Datos calculados según EN14511-3:2013. | SEER calculado según reglamento 2016/2281 | Potencia sonora calculada según ISO 9614. | Estas unidades contienen gas fluorado de efecto invernadero R-513A [PCA 631] | Los datos mostrados son de unidades estándar, sin opcionales. | Disponible versiones con recuperación de calor. | Disponible versiones súper silenciadas. | Datos certificados en EUROVENT.

### FX2-G05 /E 0352~1402

R HFC R513A COOLING SHELL&T. SCREW AXIAL

También disponible en:

R HFC R134a

EFICIENCIA PREMIUM		0352	0402	0452	0472	0572	0602	0652	0702	0772
Alimentación	V / φ/ Hz	400/3/50	400/3/50	400/3/50	400/3/50	400/3/50	400/3/50	400/3/50	400/3/50	400/3/50
Capacidad (refrigeración)	kW	339,9	389,4	444,5	484,6	569,8	618,5	658,4	697,9	755,5
EER		3,41	3,41	3,43	3,36	3,45	3,44	3,44	3,44	3,36
SEER		4,63	4,64	4,69	4,66	4,72	4,64	4,66	4,73	4,71
Caudal de agua	l/s	16,27	18,64	21,27	23,2	27,27	29,6	31,51	33,4	36,16
Pérdida de presión en intercambiador	kPa	26,5	34,8	27,7	32,9	41,4	34,1	38,6	43,4	36,3
Número de compresores	N°	2	2	2	2	2	2	2	2	2
Número de circuitos	N°	2	2	2	2	2	2	2	2	2
Carga de refrigerante	kg	65	76	86	94	109	117	126	134	143
Potencia sonora	estándar (-)	98	99	99	99	100	100	101	101	101
	bajo nivel sonoro (kit NR)	91	92	92	92	93	93	94	94	94
Fondo	mm	4.000	5.250	5.250	5.250	6.500	6.500	7.750	7.750	7.750
Ancho	mm	2.260	2.260	2.260	2.260	2.260	2.260	2.260	2.260	2.260
Alto	mm	2.640	2.640	2.640	2.640	2.640	2.640	2.640	2.640	2.640
Peso en funcionamiento	estándar (-)	3.660	4.270	4.390	4.440	5.660	5.960	6.420	6.550	6.640
	bajo nivel sonoro (kit NR)	3.850	4.470	4.580	4.640	6.070	6.370	6.830	6.960	6.700

**PVR**

**A consultar**



EFICIENCIA PREMIUM		0852	0902	1002	1052	1152	1222	1322	1402
Alimentación	V / φ/ Hz	400/3/50	400/3/50	400/3/50	400/3/50	400/3/50	400/3/50	400/3/50	400/3/50
Capacidad (refrigeración)	kW	844,1	917,4	1000	1060	1132	1206	1310	1371
EER		3,39	3,39	3,41	3,37	3,37	3,38	3,33	3,32
SEER		4,71	4,74	4,79	4,72	4,74	4,74	4,66	4,69
Caudal de agua	l/s	40,4	43,9	47,88	50,72	54,17	57,73	62,68	65,62
Pérdida de presión en intercambiador	kPa	40	47,2	61,2	48,7	53,2	59,2	39,7	43,5
Número de compresores	Nº	2	2	2	2	2	2	2	2
Número de circuitos	Nº	2	2	2	2	2	2	2	2
Carga de refrigerante	kg	160	173	188	200	213	227	244	258
Potencia sonora	estándar (-)	101	102	102	103	103	103	103	104
	bajo nivel sonoro (kit NR)	94	95	95	96	96	96	96	97
Fondo	mm	9.000	9.000	10.250	10.250	11.650	11.650	11.650	12.900
Ancho	mm	2.260	2.260	2.260	2.260	2.260	2.260	2.260	2.260
Alto	mm	2.640	2.640	2.640	2.640	2.640	2.640	2.640	2.640
Peso en funcionamiento	estándar (-)	7.530	8.060	8.570	8.920	9.430	9.550	10.490	11.150
	bajo nivel sonoro (kit NR)	7.970	8.530	9.040	9.390	9.900	10.020	10.960	11.630
<b>PVR</b>		<b>A consultar</b>							

Condiciones nominales en refrigeración: Temperatura de agua 7°C impulsión, 12°C retorno. Temperatura ambiente exterior 35°C. I Datos calculados según EN14511-3:2013. I SEER calculado según reglamento 2016/2281 I Potencia sonora calculada según ISO 9614. I Estas unidades contienen gas fluorado de efecto invernadero R-513A [PCA 631] I Los datos mostrados son de unidades estándar, sin opcionales. I Disponible versiones con recuperación de calor. I Disponible versiones súper silenciadas. I Datos certificados en EUROVENT.

### FX2-G04 /A 0252~1593



ALTA EFICIENCIA		0252	0302	0322	0352	0402	0452	0512	0572	0652
Alimentación	V / φ/ Hz	400/3/50	400/3/50	400/3/50	400/3/50	400/3/50	400/3/50	400/3/50	400/3/50	400/3/50
Capacidad (refrigeración)	kW	255	289,5	314,7	364,7	405	445,4	519,2	572,9	678,4
EER		3,32	3,28	3,31	3,39	3,29	3,25	3,28	3,29	3,27
SEER		4,55	4,52	4,61	4,54	4,56	4,61	4,56	4,61	4,6
Caudal de agua	l/s	12,21	13,86	15,07	17,46	19,39	21,32	24,85	27,42	32,47
Pérdida de presión en intercambiador	kPa	38,1	36,3	23,9	32,1	39,7	48	34,3	41,8	51,5
Número de compresores	Nº	2	2	2	2	2	2	2	2	2
Número de circuitos	Nº	2	2	2	2	2	2	2	2	2
Carga de refrigerante	kg	51	55	59	67	72	81	93	98	123
Potencia sonora	estándar (-)	98	99	99	100	100	100	100	102	102
	bajo nivel sonoro (kit NR)	91	92	92	93	93	93	93	95	95
Fondo	mm	4.000	4.000	4.000	4.000	4.000	5.250	5.250	5.250	6.500
Ancho	mm	2.260	2.260	2.260	2.260	2.260	2.260	2.260	2.260	2.260
Alto	mm	2.640	2.640	2.640	2.640	2.640	2.640	2.640	2.640	2.640
Peso en funcionamiento	estándar (-)	3.540	3.560	3.660	3.810	4.470	4.990	5.190	5.250	6.710
	bajo nivel sonoro (kit NR)	3.740	3.760	3.860	4.010	4.840	5.400	5.600	5.660	7.180
<b>PVR</b>		<b>A consultar</b>								

ALTA EFICIENCIA		0772	0902	0972	1052	1152	1243	1373	1503	1593
Alimentación	V / φ/ Hz	400/3/50	400/3/50	400/3/50	400/3/50	400/3/50	400/3/50	400/3/50	400/3/50	400/3/50
Capacidad (refrigeración)	kW	781	902,9	967,1	1057	1145	1238	1361	1487	1560
EER		3,27	3,24	3,33	3,27	3,29	3,28	3,24	3,29	3,25
SEER		4,63	4,61	4,64	4,65	4,69	4,63	4,58	4,67	4,69
Caudal de agua	l/s	37,38	43,21	46,28	50,57	54,77	59,24	65,14	71,14	74,65
Pérdida de presión en intercambiador	kPa	54,3	35,3	52,5	48,4	53,3	46,9	46,2	55,1	60,7
Número de compresores	Nº	2	2	2	2	2	3	3	3	3
Número de circuitos	Nº	2	2	2	2	2	3	3	3	3
Carga de refrigerante	kg	142	152	160	191	195	216	222	232	248
Potencia sonora	estándar (-)	103	104	104	106	106	106	106	106	106
	bajo nivel sonoro (kit NR)	96	97	97	99	99	99	99	99	99
Fondo	mm	7.750	7.750	9.000	10.400	10.400	11.650	11.650	12.900	12.900
Ancho	mm	2.260	2.260	2.260	2.260	2.260	2.260	2.260	2.260	2.260
Alto	mm	2.640	2.640	2.640	2.640	2.640	2.640	2.640	2.640	2.640
Peso en funcionamiento	estándar (-)	7.650	7.900	8.340	9.370	9.440	11.380	12.070	12.680	12.930
	bajo nivel sonoro (kit NR)	8.120	8.370	8.820	9.850	9.920	12.090	12.780	13.390	13.640
<b>PVR</b>		<b>A consultar</b>								

Condiciones nominales en refrigeración: Temperatura de agua 7°C impulsión, 12°C retorno. Temperatura ambiente exterior 35°C. I Datos calculados según EN14511-3:2013. I SEER calculado según reglamento 2016/2281 I Nivel Sonoro promedio a 10 m de distancia, con la unidad en un campo libre de superficies reflectantes; Valor no vinculante calculado a partir del nivel de potencia sonora. I Potencia sonora calculada según ISO 9614. I Estas unidades contienen gas fluorado de efecto invernadero R-1234ze [PCA 7] I Los datos mostrados son de unidades estándar, sin opcionales. I Disponible versiones con recuperación de calor. I Disponible versiones súper silenciadas. I Datos certificados en EUROVENT.



# Gama Enfriadoras

## Serie FX2



### Opcionales

Ajustes de consigna	Ajuste de consigna remoto (4-20mA).
	Doble punto de consigna (entrada digital).
	Ajuste de consigna automática en función de la Tº exterior.

Funciones de control	Modo Noche.
	Límite de control de usuario (control de arranque en condiciones críticas).
	Sonda remota.
	Límite de demanda (entrada digital).

Eléctrico	Incremento del factor de potencia.
	Arranque suave.
	Relé anti-fase.
	Medidor de energía para BMS (RS-485).
	Medidor de energía para W3000 (integrado en el control de la unidad).

Conectividad	Modbus, LonWorks, BACNET MS/TP, BACNET Over IP, KNX, SNMP.
--------------	--

Circuito frigorífico	Válvulas de aspiración y descarga en el compresor.
	Doble válvula de seguridad con interruptor.
	Protección de baterías de condensación.
	Ventiladores sobre potenciados y EC inverter.
	Detector de fuga de refrigerante (Alarma o Alarma + Paro compresor).

Circuito hidráulico	Interruptor de flujo en evaporador.
	Elementos anti-hielo (bombas y tuberías).
	Bombas simples y dobles de baja o alta presión disponible.
	Control de grupo hidráulico de caudal variable o constante.

Estructura	Rejillas de protección.
	Soportes anti-vibratorios tipo goma o muelle.

Consulte la lista completa de opcionales o su compatibilidad en los Databook o póngase en contacto con nuestro departamento de Ingeniería para más información.



## Serie ERACS2-Q

Unidades Polivalentes condensadas por aire con compresor de tornillo y refrigerante de bajo PCA.

Desde 209 hasta 622kW

Máximo confort, con producción de agua fría y caliente simultánea y máxima eficiencia. Las ventajas de las unidades integrales INTEGRA instaladas en un sistema de 4 tubos son ilimitadas.



### Sistema a 6 tubos (módulo +2P)

Mitsubishi Electric dispone de soluciones a 4 y a 6 tubos que son perfectas para lograr de forma independiente y simultánea hasta 3 cargas térmicas diferentes (agua fría, agua caliente y agua muy caliente hasta 78°C).

Ideal para:

- Hospitales/ Centros de salud
- Hoteles
- Industria

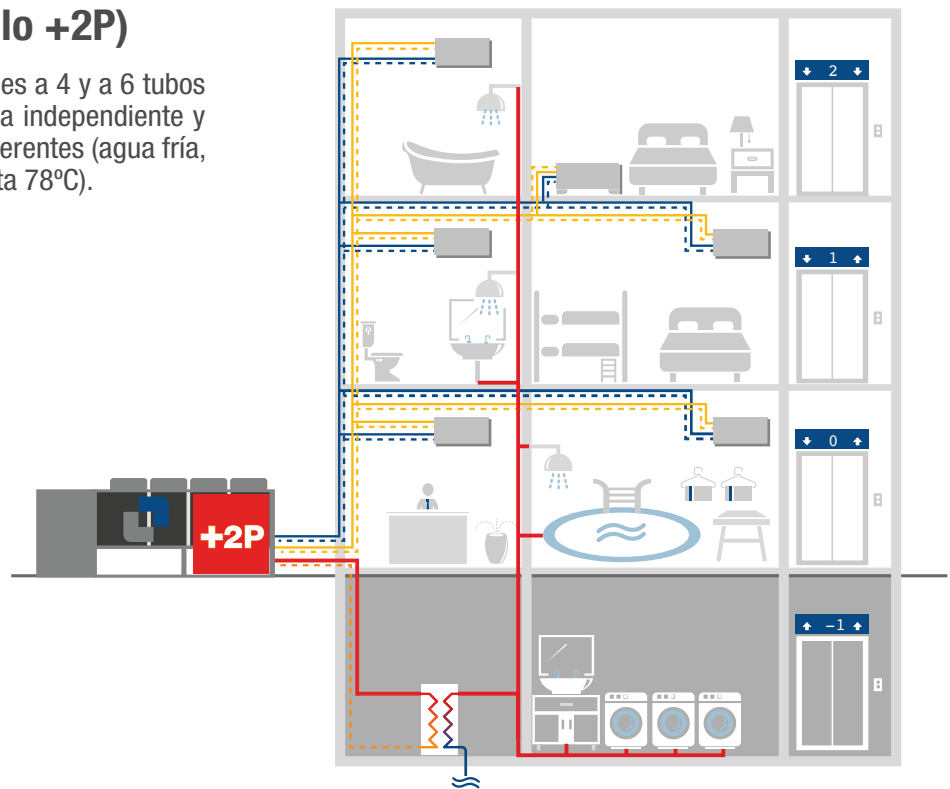

### Rango de funcionamiento

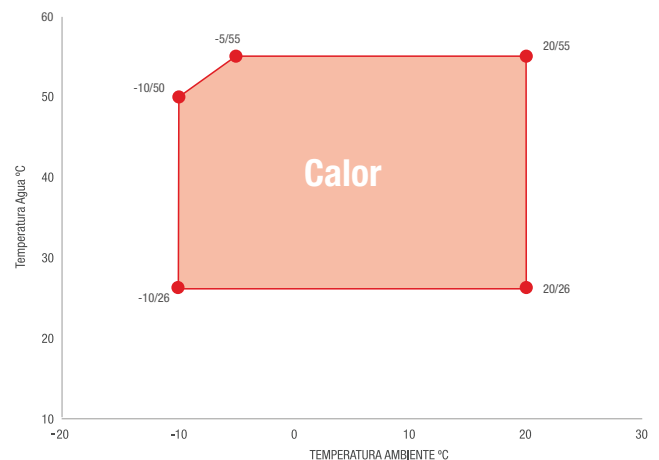
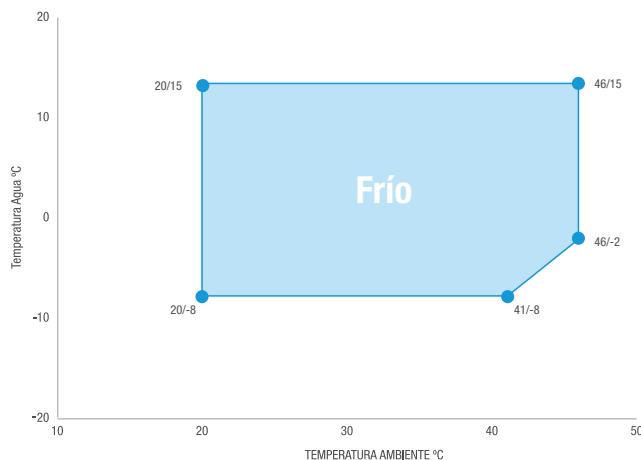

Nota: Los límites son orientativos y pueden variar en función del modelo y los distintos opcionales instalados. | Por favor consulte en los Databook o póngase en contacto con nuestro departamento de Ingeniería para más información.



# Gama Enfriadoras

## Serie ERACS2-Q



También disponible en:

### ERACS2-Q-G05 /CA 1062~2622



ALTA EFICIENCIA		1062	1162	1362	1562	1762
Alimentación	V /φ/ Hz	400/3/50	400/3/50	400/3/50	400/3/50	400/3/50
Capacidad (refrigeración)	kW	209,3	247,4	301,3	328,2	379
Capacidad (calefacción)	kW	220,5	262	312,7	344	401,1
Capacidad en recuperación (refrigeración)	kW	207,9	247,1	303,5	328,2	380
EER		2,77	2,78	2,83	2,86	2,8
COP		3,13	3,08	3,22	3,22	3,13
SCOP		3,36	3,2	3,4	3,47	3,35
TER		7,384	7,339	7,478	7,567	7,343
Caudal de agua (refrigeración)	l/s	10,04	11,88	14,46	15,75	18,19
Pérdida de carga intercambiador (refrigeración)	kPa	28,8	40,2	36,6	43,4	40,3
Número de compresores		2	2	2	2	2
Número de circuitos		2	2	2	2	2
Carga de refrigerante	kg	108	129	155	184	191
Potencia sonora	estándar (-) dB(A)	97	97	97	98	99
	Bajo nivel sonoro (LN)	90	91	91	92	92
Fondo	mm	4.610	4.610	5.610	5.610	6.610
Ancho	mm	2.220	2.220	2.220	2.220	2.220
Alto	mm	2.150	2.420	2.430	2.430	2.430
Peso en funcionamiento	kg	3.600	3.870	4.620	5.040	5.520
<b>PVR</b>		<b>A consultar</b>				

ALTA EFICIENCIA		1962	2022	2222	2422	2622
Alimentación	V /φ/ Hz	400/3/50	400/3/50	400/3/50	400/3/50	400/3/50
Capacidad (refrigeración)	kW	424,2	481,6	523,7	552,3	622,9
Capacidad (calefacción)	kW	439,5	498,1	548,3	578,1	619
Capacidad en recuperación (refrigeración)	kW	426,4	482,3	520,2	548,8	629,6
EER		2,81	2,96	2,99	3,01	2,96
COP		3,21	3,19	3,28	3,26	3,32
SCOP		3,49	3,42	3,54	3,55	3,55
TER		7,544	7,747	7,712	7,678	7,925
Caudal de agua (refrigeración)	l/s	20,33	23,09	25,11	26,49	29,84
Pérdida de carga intercambiador (refrigeración)	kPa	27,9	26,7	29	32,3	23,1
Número de compresores		2	2	2	2	2
Número de circuitos		2	2	2	2	2
Carga de refrigerante	kg	198	219	242	276	291
Potencia sonora	estándar (-) dB(A)	99	99	101	101	101
	Bajo nivel sonoro (LN)	92	93	95	95	95
Fondo	mm	6.610	6.300	7.200	7.200	7.200
Ancho	mm	2.220	2.260	2.260	2.260	2.260
Alto	mm	2.430	2.350	2.350	2.350	2.350
Peso en funcionamiento	kg	5.670	7.580	8.060	8.160	8.600
<b>PVR</b>		<b>A consultar</b>				

Condiciones nominales en refrigeración: Temperatura de agua 7°C impulsión, 12°C retorno. Temperatura ambiente exterior 35°C. | Condiciones nominales en Calefacción: Temperatura de agua 45°C impulsión, 40°C retorno. Temperatura ambiente exterior 7°C. | Condiciones nominales en recuperación: Temperatura de agua lado refrigeración 7°C impulsión, 12°C retorno. Temperatura de agua lado calefacción 45°C impulsión, 40°C retorno. | Datos calculados según EN14511-3:2013. | SCOP Para zona climática intermedia según reglamento 813/2013 | SEER según reglamento 2016/2281 | Potencia sonora calculada según ISO 9614. | Estas unidades contienen gas fluorado de efecto invernadero R-513A [PCA 631] | Los datos mostrados son de unidades estándar, sin opcionales. | Disponible versiones super silenciadas. | Datos certificados en EUROVENT.



También disponible en:

**ERACS2-Q-G05 /XL-CA-E 1062 ~ 2622**
R HFC R513A HEATING COOLING SHELL&T SCREW AXIAL R HFC R134a

MUY ALTA EFICIENCIA Y EXTRASILENCIADA		1062	1162	1362	1562	1762
Alimentación	V /φ/ Hz	400/3/50	400/3/50	400/3/50	400/3/50	400/3/50
Capacidad (refrigeración)	kW	203,7	246,3	292,4	318,3	365,1
Capacidad (calefacción)	kW	221,1	271	312,3	345,1	398,3
Capacidad en recuperación (refrigeración)	kW	208	247,2	303,6	328,3	380,1
EER		2,91	3,03	2,79	2,89	2,73
COP		3,36	3,3	3,35	3,42	3,25
SCOP		3,74	3,42	3,6	3,81	3,56
TER		7,388	7,336	7,482	7,575	7,351
Caudal de agua (refrigeración)	l/s	9,771	11,82	14,03	15,28	17,52
Pérdida de carga intercambiador (refrigeración)	kPa	27,2	39,8	34,4	40,8	37,4
Número de compresores		2	2	2	2	2
Número de circuitos		2	2	2	2	2
Carga de refrigerante	kg	122	158	198	204	232
Potencia sonora estándar (-)	dB(A)	85	86	86	87	87
Fondo	mm	4.610	5.610	5.610	6.610	6.610
Ancho	mm	2.220	2.220	2.220	2.220	2.220
Alto	mm	2.420	2.430	2.430	2.430	2.430
Peso en funcionamiento	kg	3.900	4.490	4.830	5.590	5.730
<b>PVR</b>				<b>A consultar</b>		

ALTA EFICIENCIA		2022	2222	2422	2622
Alimentación	V /φ/ Hz	400/3/50	400/3/50	400/3/50	400/3/50
Capacidad (refrigeración)	kW	471,4	508,3	539,9	610,1
Capacidad (calefacción)	kW	519,2	558,7	595,7	651,6
Capacidad en recuperación (refrigeración)	kW	482,4	520,3	548,9	629,9
EER		2,95	2,98	3,04	3,01
COP		3,39	3,45	3,45	3,53
SCOP		3,75	3,78	-	-
TER		7,749	7,716	7,678	7,931
Caudal de agua (refrigeración)	l/s	22,6	24,37	25,89	29,23
Pérdida de carga intercambiador (refrigeración)	kPa	25,5	27,3	30,8	22,1
Número de compresores		2	2	2	2
Número de circuitos		2	2	2	2
Carga de refrigerante	kg	242	253	269	291
Potencia sonora estándar (-)	dB(A)	86	88	88	88
Fondo	mm	8.400	9.300	9.300	9.300
Ancho	mm	2.260	2.260	2.260	2.260
Alto	mm	2.350	2.350	2.350	2.350
Peso en funcionamiento	kg	8.510	8.720	8.890	9.400
<b>PVR</b>				<b>A consultar</b>	

Condiciones nominales en refrigeración: Temperatura de agua 7°C impulsión, 12°C retorno. Temperatura ambiente exterior 35°C. | Condiciones nominales en Calefacción: Temperatura de agua 45°C impulsión, 40°C retorno. Temperatura ambiente exterior 7°C. | Condiciones nominales en recuperación: Temperatura de agua lado refrigeración 7°C impulsión, 12°C retorno. Temperatura de agua lado calefacción 45°C impulsión, 40°C retorno. | Datos calculados según EN14511-3:2013. | SCOP Para zona climática intermedia según reglamento 813/2013 | SEER según reglamento 2016/2281 | Potencia sonora calculada según ISO 9614. | Estas unidades contienen gas fluorado de efecto invernadero R-513A [PCA 631] | Los datos mostrados son de unidades estándar, sin opcionales. | Datos certificados en EUROVENT.



# Gama Enfriadoras

## Serie ERACS2-Q



### Opcionales

Ajustes de consigna	Ajuste de consigna remoto (4-20mA).
	Doble punto de consigna (entrada digital).

Funciones de control	Modo Noche.
	Límite de control de usuario (control de arranque en condiciones críticas).
	Sonda remota.
	Límite de demanda (entrada digital).

Eléctrico	Medidor de energía para BMS (RS-485).
-----------	---------------------------------------

Conectividad	Modbus, LonWorks, BACNET MS/TP, BACNET Over IP, KNX, SNMP.
--------------	--

Circuito frigorífico	Válvulas de aspiración y descarga en el compresor.
	Doble válvula de seguridad con interruptor.
	Protección de baterías de condensación.
	Ventiladores sobre potenciados y EC inverter.

Circuito hidráulico	Interruptor de flujo en evaporador.
	Elementos anti-hielo (bombas y tuberías).
	Bombas simples y dobles de baja o alta presión disponible.
	Control de grupo hidráulico de caudal variable o constante.

Estructura	Rejillas de protección.
	Soportes anti-vibratorios tipo goma o muelle.

Consulte la lista completa de opcionales o su compatibilidad en los Databook o póngase en contacto con nuestro departamento de Ingeniería para más información.





## Serie i-NX-Q

Unidades polivalentes condensadas por aire con compresor Scroll Inverter.

Desde 44 a 138kW

Las unidades de la serie i-NX-Q pueden satisfacer la demanda de agua fría y caliente simultáneamente a través de un sistema que no requiere cambios por estación y, por lo tanto, es una alternativa válida a los sistemas más tradicionales con enfriadoras y calderas.



## Diseño compacto

i-NX-Q presenta un diseño racional y una estructura compacta que es hasta un 8% más pequeña que otras unidades tradicionales con compresores scroll inverter. Este nuevo diseño asegura una instalación rápida y fácil, incluso en los espacios más pequeños.



## Tecnología Full Inverter



Las unidades de la serie i-NX-Q están equipadas con dos compresores scroll inverter instalados en dos circuitos independientes, para una mejor flexibilidad de funcionamiento y la más alta eficiencia energética en cualquier condición de carga.

- Compresores Scroll Inverter.
- Ventiladores de velocidad variable.
- Grupos hidráulicos inverter integrados (Opcional).

## Control Kiplink (opcional)

Este control permite el control y la monitorización de las unidades ya sea a través de Tablet, Smartphone o PC gracias a sus conexiones LAN y WLAN. También puede registrar de forma cronológica información sobre el funcionamiento de la unidad (Datalogger) y esta información puede ser usada a posterior para la ayuda a la realización de diagnósticos de asistencia.



## Rango de Funcionamiento

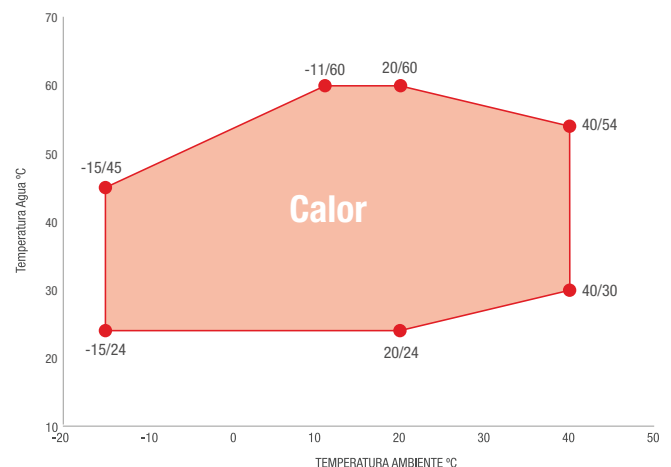
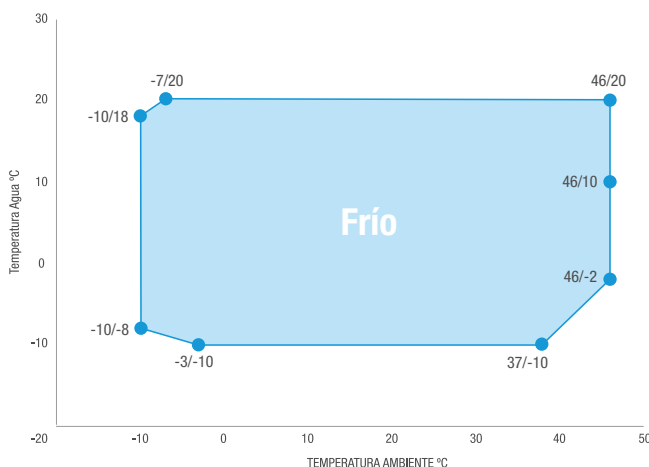

Nota: Los límites son orientativos y pueden variar en función del modelo y los distintos opcionales instalados. | Por favor consulte en los Databook o póngase en contacto con nuestro departamento de Ingeniería para más información.

### i-NX-Q 0152P~0552P



EFICIENCIA ESTÁNDAR		0152P	0182P	0202P	0252P	0262P	0302P	0352P	0402P	0502P	0552P
Alimentación	V /φ/ Hz	400/3+N/50	400/3+N/50	400/3+N/50	400/3+N/50	400/3+N/50	400/3+N/50	400/3+N/50	400/3+N/50	400/3+N/50	400/3+N/50
Capacidad (refrigeración)	kW	44,7	51,2	60,8	67,5	79	87,8	100,7	114	132,9	151,7
Capacidad (calefacción)	kW	48,1	56,1	66,3	74,1	85,7	95,5	108,3	122,9	143,6	165,2
Capacidad en recuperación (refrigeración)	kW	47,02	52,96	61,43	68,63	79,78	89,07	101,9	116,3	134,7	154,3
EER		2,93	2,84	2,99	2,78	2,93	2,74	3,07	2,86	2,92	2,95
COP		3,19	3,16	3,21	3,12	3,29	3,22	3,35	3,28	3,3	3,29
SCOP		3,85	3,97	3,87	3,97	3,94	3,96	4,08	4,11	4,12	4,16
TER		7,612	7,17	7,315	6,992	7,178	6,898	7,406	7,102	7,024	7,096
Caudal de agua (refrigeración)	l/s	2,14	2,453	2,913	3,237	3,787	4,21	4,829	5,465	6,372	7,271
Pérdida de carga intercambiador (refrigeración)	kPa	25	32,9	26,1	32,3	29,4	36,3	34,1	41	43,4	42,1
Número de compresores		2	2	2	2	2	2	2	2	2	2
Número de circuitos		2	2	2	2	2	2	2	2	2	2
Carga de refrigerante	kg	16,4	20,6	22,2	22,6	30,6	30,8	38,4	38,8	53,2	60
Potencia sonora	dB(A)	84	85	87	87	87	88	88	89	91	93
Fondo	mm	2.000	2.000	2.625	2.625	2.625	2.625	3.250	3.250	3.875	4.500
Ancho	mm	1.350	1.350	1.350	1.350	1.350	1.350	1.350	1.350	1.350	1.350
Alto	mm	2.070	2.070	2.070	2.070	2.070	2.070	2.070	2.070	2.070	2.070
Peso en funcionamiento	kg	800	820	930	930	1.050	1.050	1.290	1.300	1.480	1.630
<b>PVR</b>		<b>A consultar</b>									

### i-NX-Q /SL 0152P~0552P



EFICIENCIA ESTÁNDAR Y SUPERSILENCIADA		0152P	0182P	0202P	0252P	0262P	0302P	0352P	0402P	0502P	0552P
Alimentación	V /φ/ Hz	400/3+N/50	400/3+N/50	400/3+N/50	400/3+N/50	400/3+N/50	400/3+N/50	400/3+N/50	400/3+N/50	400/3+N/50	400/3+N/50
Capacidad (refrigeración)	kW	45,6	52,3	56,3	62,9	70,9	84	89,5	105	119,9	138,4
Capacidad (calefacción)	kW	51,2	59	62,5	70,7	78,5	93,1	98,1	114,2	132,4	153,2
Capacidad en recuperación (refrigeración)	kW	46,05	52,93	57,65	65,09	75,01	84,46	94,47	109,2	126,2	145,2
EER		3,23	3,03	3,01	2,77	2,73	2,87	2,9	2,81	2,72	2,78
COP		3,37	3,31	3,4	3,29	3,38	3,37	3,45	3,35	3,36	3,38
SCOP		3,93	3,97	3,98	4	3,97	4,04	4,09	4,01	4,11	4,13
TER		7,447	7,142	7,477	7,154	7,343	7,026	7,591	7,272	7,151	7,222
Caudal de agua (refrigeración)	l/s	2,184	2,509	2,695	3,013	3,399	4,027	4,29	5,031	5,746	6,632
Pérdida de carga intercambiador (refrigeración)	kPa	26,1	34,4	22,4	27,9	23,7	33,2	27	34,8	35,3	35
Número de compresores		2	2	2	2	2	2	2	2	2	2
Número de circuitos		2	2	2	2	2	2	2	2	2	2
Carga de refrigerante	kg	26,7	27,3	27,8	29,2	31,2	43,8	40,6	45,8	53,4	60
Potencia sonora	dB(A)	79	79	80	81	81	82	82	83	85	87
Fondo	mm	2.625	2.625	2.625	2.625	2.625	3.250	3.250	3.250	3.875	4.500
Ancho	mm	1.350	1.350	1.350	1.350	1.350	1.350	1.350	1.350	1.350	1.350
Alto	mm	2.070	2.070	2.070	2.070	2.070	2.070	2.070	2.070	2.070	2.070
Peso en funcionamiento	kg	960	960	990	990	1.080	1.210	1.330	1.440	1.520	1.660
<b>PVR</b>		<b>A consultar</b>									

Condiciones nominales en refrigeración: Temperatura de agua 7°C impulsión, 12°C retorno. Temperatura ambiente exterior 35°C. | Condiciones nominales en Calefacción: Temperatura de agua 45°C impulsión, 40°C retorno. Temperatura ambiente exterior 7°C. | Condiciones nominales en recuperación: Temperatura de agua lado refrigeración 7°C impulsión, 12°C retorno. Temperatura de agua lado calefacción 45°C impulsión, 40°C retorno. | Datos calculados según EN14511-3:2013. | SCOP Para zona climática intermedia según reglamento 813/2013 | SEER según reglamento 2016/2281 | Potencia sonora calculada según ISO 9614. | Estas unidades contienen gas fluorado de efecto invernadero R-410A [PCA 2088] | Los datos mostrados son de unidades estándar, sin opcionales. | Datos certificados en EUROVENT.



## Opcionales

Ajustes de consigna Ajuste de consigna remoto (4-20mA).  
Doble punto de consigna (entrada digital).

Funciones de control Límite de demanda (entrada digital).

Eléctrico Medidor de energía para BMS (RS-485).  
Medidor de energía para W3000 (integrado en el control de la unidad).

Conectividad Modbus, LonWorks, BACNET MS/TP, BACNET Over IP, KNX, SNMP.

Circuito frigorífico Válvulas de aspiración y descarga en el compresor.  
Doble válvula de seguridad con interruptor.  
Protección de baterías de condensación.  
Ventiladores EC inverter.

Circuito hidráulico Interruptor de flujo en evaporador.  
Elementos anti-hielo (bombas, tuberías, tanques de inercia).  
Bombas simples y dobles de baja o alta presión disponible.  
Control de grupo hidráulico de caudal variable o constante.

Estructura Rejillas de protección.  
Soportes anti-vibratorios tipo goma o muelle.

Consulte la lista completa de opcionales o su compatibilidad en los Databook o póngase en contacto con nuestro departamento de Ingeniería para más información.

## Serie i-FX

Enfriadoras condensadas por aire con compresor de tornillo Inverter y refrigerante de bajo PCA. Desde 376 hasta 1.691kW

Disponible con refrigerante R-134A, R-513A o R-1234ze de muy bajo PCA, la serie i-FX es una solución perfecta para pequeños y grandes proyectos gracias a su equilibrio entre eficiencia, tamaño y bajo nivel sonoro.



### Refrigerantes de bajo PCA

Gracias al refrigerante de nueva generación R-513A, la serie i-FX-N es una excelente elección porque combina los beneficios de un gas con bajo PCA pero manteniendo las mismas características de seguridad (A1L1) que la anterior generación de refrigerantes sin perder por ello capacidad o eficiencia energética.

**PCA: 631**

**-56% vs R134A**

**NO Inflamable**

(Clasificación de seguridad A1L1)

**PCA: 7**

**-99% vs R134A**

**Ligeramente inflamable**

(Clasificación de seguridad A2L L2)

### Baterías de microcanal

La serie i-FX incorpora baterías de microcanal de aluminio de nueva generación, colocadas en una estructura de bloque en "V" para optimizar el flujo de aire y la transferencia de calor con una serie de beneficios adicionales:

- Hasta un 30% menos de refrigerante\*.
- Mayor resistencia a la corrosión.
- Diferentes opciones de tratamiento para ambientes marinos o corrosivos (Opcional).

### Evaporador tubular

Los evaporadores incorporados en la serie i-FX han sido desarrollados y fabricados por Mitsubishi Electric ofreciendo:

- Protección sin igual ante la formación de hielo.
- Diseño interno de tubería único, con hendiduras en su interior para incrementar la eficiencia de intercambio.
- Baja pérdida de carga.

### Rango de funcionamiento

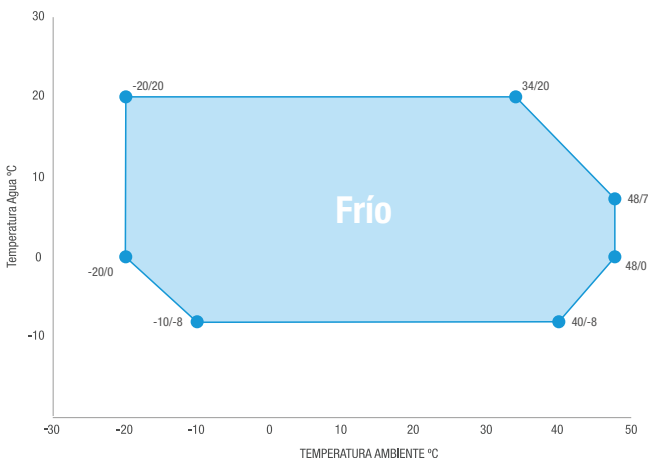

Nota: Los límites son orientativos y pueden variar en función del modelo y los distintos opcionales instalados. ¡ Por favor consulte en los Databook o póngase en contacto con nuestro departamento de Ingeniería para más información.



También disponible en:

**I-FX-G05 /K 2202~7223**
**R** HFC R513A  COOLING **T** SHELL&T  SCREW  AXIAL

**R** HFC R134a

EFICIENCIA ESTÁNDAR			2202	2602	2652	2702	2722	3152	3602
Alimentación	V/φ/Hz		400/3/50	400/3/50	400/3/50	400/3/50	400/3/50	400/3/50	400/3/50
Capacidad (refrigeración)	kW		477,3	529,4	559,6	596,2	654,7	718,2	798,9
EER			2,75	2,77	2,8	2,83	2,74	2,71	2,73
SEER			4,77	4,78	4,73	4,76	4,76	4,82	4,83
Caudal de agua (refrigeración)	l/s		22,89	25,4	26,84	28,6	31,4	34,47	38,33
Pérdida de carga intercambiador (refrigeración)			32	39,5	35,2	40	38,3	46,2	40,7
Número de compresores	N°		2	2	2	2	2	2	2
Número de circuitos	N°		2	2	2	2	2	2	2
Carga de refrigerante	kg		79	87	92	101	108	120	135
Potencia sonora	estándar (-)	dB(A)	99	100	100	100	101	101	101
	bajo nivel sonoro (kit NR)	dB(A)	96	97	97	97	98	98	98
Fondo	mm		4.150	5.400	5.400	5.400	5.400	6.650	6.650
Ancho	mm		2.260	2.260	2.260	2.260	2.260	2.260	2.260
Alto	mm		2.500	2.500	2.500	2.500	2.500	2.500	2.500
Peso en funcionamiento	estándar (-)	kg	4.790	5.360	5.360	5.420	5.730	6.150	6.240
	bajo nivel sonoro (kit NR)	kg	4.860	5.450	5.460	5.510	5.870	6.240	6.330
<b>PVR</b>			<b>A consultar</b>						

EFICIENCIA ESTÁNDAR			3902	4202	4502	4802	4812	4822	5412
Alimentación	V/φ/Hz		400/3/50	400/3/50	400/3/50	400/3/50	400/3/50	400/3/50	400/3/50
Capacidad (refrigeración)	kW		871,3	928,7	987,3	1026	1050	1124	1166
EER			2,77	2,78	2,73	2,65	2,84	2,75	2,69
SEER			4,79	4,82	4,77	4,8	4,79	4,82	4,89
Caudal de agua (refrigeración)	l/s		41,8	44,57	47,36	49,2	50,41	53,94	55,9
Pérdida de carga intercambiador (refrigeración)			42,8	48,7	42,4	45,8	48,1	51,7	41,7
Número de compresores	N°		2	2	2	2	2	2	2
Número de circuitos	N°		2	2	2	2	2	2	2
Carga de refrigerante	kg		146	155	161	168	174	189	193
Potencia sonora	estándar (-)	dB(A)	102	103	103	104	104	105	105
	bajo nivel sonoro (kit NR)	dB(A)	99	100	100	101	101	102	102
Fondo	mm		7.900	7.900	7.900	7.900	9.150	9.150	9.150
Ancho	mm		2.260	2.260	2.260	2.260	2.260	2.260	2.260
Alto	mm		2.500	2.500	2.500	2.500	2.500	2.500	2.500
Peso en funcionamiento	estándar (-)	kg	6.730	6.810	7.410	7.760	8.360	8.470	8.560
	bajo nivel sonoro (kit NR)	kg	6.820	6.900	7.500	7.850	8.450	8.560	8.650
<b>PVR</b>			<b>A consultar</b>						

EFICIENCIA ESTÁNDAR			6002	6022	6303	6903	7203	7213	7223
Alimentación	V/φ/Hz		400/3/50	400/3/50	400/3/50	400/3/50	400/3/50	400/3/50	400/3/50
Capacidad (refrigeración)	kW		1238	1297	1405	1488	1555	1644	1691
EER			2,8	2,69	2,79	2,71	2,67	2,74	2,71
SEER			4,9	4,9	4,74	4,77	4,76	4,76	4,79
Caudal de agua (refrigeración)	l/s		59,42	62,28	67,38	71,4	74,58	78,86	81,17
Pérdida de carga intercambiador (refrigeración)			47,1	51,8	45,9	51,5	39,6	44,3	50,4
Número de compresores	N°		2	2	3	3	3	3	3
Número de circuitos	N°		2	2	3	3	3	3	3
Carga de refrigerante	kg		208	214	236	244	254	273	288
Potencia sonora	estándar (-)	dB(A)	105	105	105	105	105	106	106
	bajo nivel sonoro (kit NR)	dB(A)	102	102	102	102	102	103	103
Fondo	mm		10.400	10.400	11.650	11.650	11.650	12.900	12.900
Ancho	mm		2.260	2.260	2.260	2.260	2.260	2.260	2.260
Alto	mm		2.500	2.500	2.500	2.500	2.500	2.500	2.500
Peso en funcionamiento	estándar (-)	kg	9.030	9.060	10.880	11.620	11.940	12.420	12.440
	bajo nivel sonoro (kit NR)	kg	9.090	9.150	11.010	11.750	12.080	12.550	12.570
<b>PVR</b>			<b>A consultar</b>						

Condiciones nominales en refrigeración: Temperatura de agua 7°C impulsión, 12°C retorno. Temperatura ambiente exterior 35°C. | Datos calculados según EN14511-3:2013. | SEER calculado según reglamento 2016/2281 | Potencia sonora calculada según ISO 9614. | Estas unidades contienen gas fluorado de efecto invernadero R-513A [PCA 631] | Los datos mostrados son de unidades estándar, sin opcionales. | Disponible versiones con recuperación de calor. | Disponible versiones súper silenciadas. | Datos certificados en EUROVENT.

También disponible en:

### I-FX-G05 /A 2202~6603

R HFC R513A

COOLING

T SHELL&T

SCREW

AXIAL

R HFC R134a

ALTA EFICIENCIA		2202	2602	2652	2702	2722	3152	3602	3902
Alimentación	V/φ/Hz	400/3/50	400/3/50	400/3/50	400/3/50	400/3/50	400/3/50	400/3/50	400/3/50
Capacidad (refrigeración)	kW	508,7	550,4	588,2	624,8	682,1	765	837,1	896,4
EER		3,08	3,07	3,08	3,05	3,04	2,95	2,9	2,93
SEER		5,26	5,27	5,26	5,2	5,21	5,21	5,22	5,17
Caudal de agua (refrigeración)	l/s	24,4	26,39	28,22	29,98	32,73	36,69	40,16	43,01
Pérdida de carga intercambiador (refrigeración)		36,4	34	38,9	43,9	41,6	37,3	44,7	45,3
Número de compresores	Nº	2	2	2	2	2	2	2	2
Número de circuitos	Nº	2	2	2	2	2	2	2	2
Carga de refrigerante	kg	91	93	100	106	115	130	141	153
Potencia sonora	estándar (-)	99	100	100	100	101	101	101	102
	bajo nivel sonoro (kit NR)	96	97	97	97	98	98	98	99
Fondo	mm	5.400	5.400	6.650	6.650	6.650	7.900	7.900	9.150
Ancho	mm	2.260	2.260	2.260	2.260	2.260	2.260	2.260	2.260
Alto	mm	2.500	2.500	2.500	2.500	2.500	2.500	2.500	2.500
Peso en funcionamiento	estándar (-)	5.270	5.330	5.730	5.800	6.130	6.610	6.670	7.130
	bajo nivel sonoro (kit NR)	5.380	5.420	5.820	5.890	6.220	6.700	6.760	7.110
<b>PVR</b>		<b>A consultar</b>							

ALTA EFICIENCIA		4202	4502	4802	4822	5412	5703	6303	6603
Alimentación	V/φ/Hz	400/3/50	400/3/50	400/3/50	400/3/50	400/3/50	400/3/50	400/3/50	400/3/50
Capacidad (refrigeración)	kW	955,9	1025	1095	1159	1226	1330	1463	1516
EER		2,95	2,98	3,02	2,96	3,03	2,91	2,94	2,9
SEER		5,12	5,26	5,21	5,16	5,22	5,15	5,06	5,12
Caudal de agua (refrigeración)	l/s	45,88	49,16	52,54	55,59	58,81	63,78	70,16	72,7
Pérdida de carga intercambiador (refrigeración)		51,6	45,7	50,1	41,2	46,2	41,1	35,1	37,7
Número de compresores	Nº	2	2	2	2	2	3	3	3
Número de circuitos	Nº	2	2	2	2	2	3	3	3
Carga de refrigerante	kg	162	174	185	199	209	227	260	258
Potencia sonora	estándar (-)	103	103	104	105	105	105	105	105
	bajo nivel sonoro (kit NR)	100	100	101	102	102	102	102	102
Fondo	mm	9.150	10.400	10.400	10.400	11.650	12.900	12.900	12.900
Ancho	mm	2.260	2.260	2.260	2.260	2.260	2.260	2.260	2.260
Alto	mm	2.500	2.500	2.500	2.500	2.500	2.500	2.500	2.500
Peso en funcionamiento	estándar (-)	7.150	8.270	8.750	8.850	9.390	11.000	11.150	11.500
	bajo nivel sonoro (kit NR)	7.150	8.360	8.960	8.950	9.480	11.140	11.290	11.630
<b>PVR</b>		<b>A consultar</b>							

Condiciones nominales en refrigeración: Temperatura de agua 7°C impulsión, 12°C retorno. Temperatura ambiente exterior 35°C. | Datos calculados según EN14511-3:2013. | SEER calculado según reglamento 2016/2281 | Nivel Sonoro promedio a 10 m de distancia, con la unidad en un campo libre de superficies reflectantes; Valor no vinculante calculado a partir del nivel de potencia sonora. | Potencia sonora calculada según ISO 9614. | Estas unidades contienen gas fluorado de efecto invernadero R-513A [PCA 631] | Los datos mostrados son de unidades estándar, sin opcionales. | Disponible versiones con recuperación de calor. | Disponible versiones súper silenciadas. | Datos certificados en EUROVENT.

### I-FX-G04 /A 2202~7823

R HFO1234ze

COOLING

T SHELL&T

SCREW

AXIAL

ALTA EFICIENCIA		2202	2602	2702	2722	3602	4202	4802	
Alimentación	V/φ/Hz	400/3/50	400/3/50	400/3/50	400/3/50	400/3/50	400/3/50	400/3/50	
Capacidad (refrigeración)	kW	381,5	416,4	485,7	533,2	639,7	723,4	841,1	
EER		3,21	3,16	3,26	3,14	3	3,02	2,97	
SEER		5,18	5,26	5,26	5,18	5,09	5,18	5,09	
Caudal de agua	l/s	18,3	19,98	23,29	25,58	30,7	34,71	40,32	
Pérdida de presión en intercambiador	kPa	35,3	42,1	30,1	36,4	46,1	46,8	30,8	
Número de compresores	Nº	2	2	2	2	2	2	2	
Número de circuitos	Nº	2	2	2	2	2	2	2	
Carga de refrigerante	kg	63	70	81	86	108	124	134	
Potencia sonora	estándar (-)	99	100	100	101	101	103	105	
	bajo nivel sonoro (kit NR)	96	97	97	98	98	100	102	
Fondo	mm	4.150	5.400	5.400	5.400	6.650	7.900	7.900	
Ancho	mm	2.260	2.260	2.260	2.260	2.260	2.260	2.260	
Alto	mm	2.500	2.500	2.500	2.500	2.500	2.500	2.500	
Peso en funcionamiento	estándar (-)	4.670	5.190	5.330	5.340	5.780	6.680	7.600	
	bajo nivel sonoro (kit NR)	4.740	5.280	5.430	5.430	5.870	6.770	7.690	
<b>PVR</b>		<b>A consultar</b>							



ALTA EFICIENCIA			4822	6002	6022	6603	7203	7223	7823
Alimentación	V/φ/Hz		400/3/50	400/3/50	400/3/50	400/3/50	400/3/50	400/3/50	400/3/50
Capacidad (refrigeración)	kW		912,6	991	1035	1143	1276	1394	1458
EER			2,96	3,05	3,01	2,99	2,99	2,93	2,89
SEER			5,06	5,13	5,09	5,11	5,04	5,04	5
Caudal de agua	l/s		43,79	47,54	49,65	54,79	61,21	66,89	69,95
Pérdida de presión en intercambiador	kPa		47	42,8	43,8	40,1	40,8	48,7	53,3
Número de compresores	Nº		2	2	2	3	3	3	3
Número de circuitos	Nº		2	2	2	3	3	3	3
Carga de refrigerante	kg		139	167	171	189	195	203	218
Potencia sonora	estándar (-)	dB(A)	105	105	105	105	105	106	106
	bajo nivel sonoro (kit NR)	dB(A)	102	102	102	102	102	103	103
Fondo	mm		9.150	10.400	10.400	11.650	11.650	12.900	12.900
Ancho	mm		2.260	2.260	2.260	2.260	2.260	2.260	2.260
Alto	mm		2.500	2.500	2.500	2.500	2.500	2.500	2.500
Peso en funcionamiento	estándar (-)	kg	7.960	8.600	8.600	10.980	11.660	12.170	12.290
	bajo nivel sonoro (kit NR)	kg	8.060	8.690	8.690	11.120	11.800	12.310	12.300
<b>PVR</b>			<b>A consultar</b>						

Condiciones nominales en refrigeración: Temperatura de agua 7°C impulsión, 12°C retorno. Temperatura ambiente exterior 35°C. | Datos calculados según EN14511-3:2013. | SEER calculado según reglamento 2016/2281 | Nivel Sonoro promedio a 10 m de distancia, con la unidad en un campo libre de superficies reflectantes; Valor no vinculante calculado a partir del nivel de potencia sonora. | Potencia sonora calculada según ISO 9614. | Estas unidades contienen gas fluorado de efecto invernadero R-1234ze [PCA 7] | Los datos mostrados son de unidades estándar, sin opcionales. | Disponible versiones con recuperación de calor. | Disponible versiones súper silenciadas. | Datos certificados en EUROVENT .

## Opcionales

Ajustes de consigna Ajuste de consigna remoto (4-20mA).  
Doble punto de consigna (entrada digital).

Funciones de control Modo Noche.  
Límite de control de usuario (control de arranque en condiciones críticas).  
Sonda remota.  
Límite de demanda (entrada digital).

Eléctrico Relé anti-fase.  
Medidor de energía para BMS (RS-485).  
Medidor de energía para W3000 (integrado en el control de la unidad).

Conectividad Modbus, LonWorks, BACNET MS/TP, BACNET Over IP, KNX, SNMP.

Circuito frigorífico Válvulas de aspiración y descarga en el compresor.  
Doble válvula de seguridad con interruptor.  
Protección de baterías de condensación.  
Ventiladores sobre potenciados y EC inverter.  
Detector de fuga de refrigerante (Alarma o Alarma + Paro compresor).

Circuito hidráulico Interruptor de flujo en evaporador.  
Elementos anti-hielo (bombas y tuberías).  
Bombas simples y dobles de baja o alta presión disponible.  
Control de grupo hidráulico de caudal variable o constante.

Estructura Rejillas de protección.  
Soportes anti-vibratorios tipo goma o muelle.

nota: Consulte la lista completa de opcionales o su compatibilidad en los Databook o póngase en contacto con nuestro departamento de Ingeniería para más información.

## Serie i-FX-N

Bombas de calor condensadas por aire con compresor de tornillo Inverter refrigerante de bajo PCA.

Desde 444 hasta 1.154kW

Disponible con refrigerante R-134A o R-513A de bajo PCA, la serie i-FX-N es una solución perfecta para pequeños y grandes proyectos gracias a su equilibrio entre eficiencia, tamaño y bajo nivel sonoro.



## Refrigerante R-513A

Gracias al refrigerante de nueva generación R-513A, la serie i-FX-N es una excelente elección porque combina los beneficios de un gas con bajo PCA pero manteniendo las mismas características de seguridad (A1L1) que la anterior generación de refrigerantes sin perder por ello capacidad o eficiencia energética.

**PCA: 631**

**-56% vs R134A**

**-NO Inflamable**

(Clasificación de seguridad A1L1)

## Tecnología Full Inverter



Las unidades de la serie i-FX-N no solo incorporan tecnología inverter en sus 2 compresores de tornillo sino que también está presente esta tecnología en sus ventiladores de velocidad variable e incluso en los grupos hidráulicos integrados en su chasis (Opc.).

- Compresores de tornillo Inverter.
- Ventiladores EC de velocidad variable.
- Grupos hidráulicos inverter integrados (Opc.).

## FUNCIÓN "Smart defrost"

Las unidades de la serie NX-N disponen de una serie de algoritmos adaptativos, automáticos e inteligentes diseñados por Mitsubishi Electric que se encargan de gestionar los ciclos de desescarche de forma más eficiente. Esto se traduce en:

- Reducción de tiempos de desescarche.
- Impacto mínimo en la temperatura de salida de agua.
- Aumento del COP.

## Rango de funcionamiento

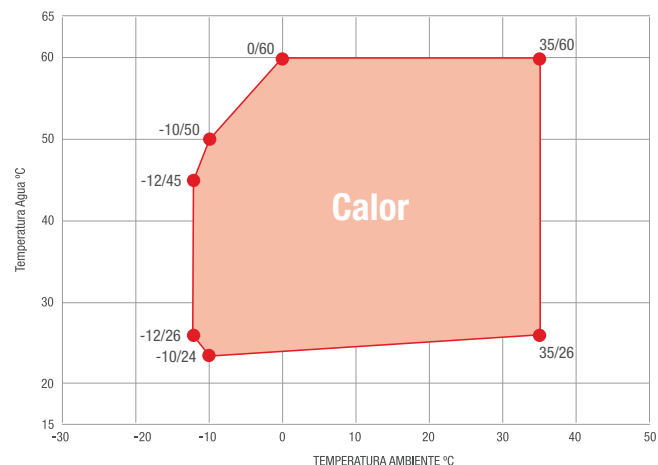
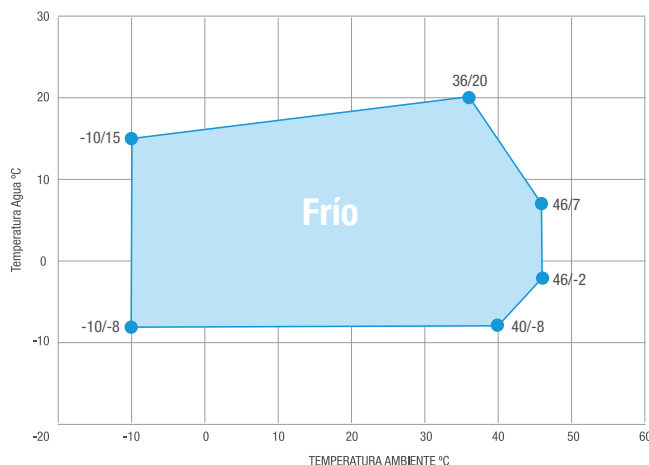

Nota: Los límites son orientativos y pueden variar en función del modelo y los distintos opcionales instalados. ¡ Por favor consulte en los Databook o póngase en contacto con nuestro departamento de Ingeniería para más información.





También disponible en:

**i-FX-N-G05 /A 0472 ~ 1152**

ALTA EFICIENCIA			0472	0512	0572	0602	0652	0772	0902	1002	1152
Alimentación	V /φ/ Hz		400/3/50	400/3/50	400/3/50	400/3/50	400/3/50	400/3/50	400/3/50	400/3/50	400/3/50
Capacidad (refrigeración)	kW		464,6	517,4	549,4	590,4	669,4	763,6	898,8	1.033	1.153
Capacidad (calefacción)	kW		453,2	506,8	547,9	575,7	664,3	748,1	872	1.007	1.112
EER			2,78	2,88	2,8	2,78	2,79	2,85	2,84	2,91	2,93
SEER			4,74	4,78	4,83	4,84	4,76	4,82	4,83	4,79	4,84
COP			3,23	3,29	3,26	3,27	3,26	3,32	3,31	3,39	3,36
SCOP			4	4,03	4,01	4,06	3,98	4,01	3,99	4,12	4,14
Caudal de agua (refrigeración)	l/s		22,24	24,76	26,29	28,25	32,04	36,54	43,01	49,43	55,17
Pérdida de carga intercambiador (refrig.)	kPa		32	36,6	41,2	26,9	33,3	34,3	32,4	42,8	37,5
Caudal de agua (calefacción)	l/s		21,86	24,44	26,42	27,77	32,04	36,09	42,07	48,56	53,64
Pérdida de carga intercambiador (calef.)	kPa		31	35,6	41,6	26	33,3	33,4	31	41,3	35,4
Número de compresores			2	2	2	2	2	2	2	2	2
Número de circuitos			2	2	2	2	2	2	2	2	2
Carga de refrigerante	kg		233	259	253	276	288	391	495	518	618
Potencia sonora	estándar (-)	dB(A)	100	102	102	102	102	103	103	105	105
	Bajo nivel sonoro (NR Kit)	dB(A)	96	98	98	98	98	99	99	101	101
Fondo	mm		4.900	5.800	5.800	5.800	7.000	7.900	10.000	11.800	11.800
Ancho	mm		2.260	2.260	2.260	2.260	2.260	2.260	2.260	2.260	2.260
Alto	mm		2.580	2.580	2.580	2.580	2.580	2.580	2.580	2.580	2.580
Peso en funcionamiento	estándar (-)	kg	6.400	6.894	7.033	7.256	7.518	8.551	9.835	11.578	12.651
	Bajo nivel sonoro (NR Kit)	kg	6.492	7.075	7.197	7.310	7.611	8.841	9.931	11.660	12.758
<b>PVR</b>			<b>A consultar</b>								

Condiciones nominales en refrigeración: Temperatura de agua 7°C impulsión, 12°C retorno. Temperatura ambiente exterior 35°C. | Condiciones nominales en Calefacción: Temperatura de agua 45°C impulsión, 40°C retorno. Temperatura ambiente exterior 7°C. | Datos calculados según EN14511-3:2013. | SCOP Para zona climática intermedia según reglamento 813/2013 | Potencia sonora calculada según ISO 9614. | Estas unidades contienen gas fluorado de efecto invernadero R-454B [PCA 466] | Los datos mostrados son de unidades estándar, sin opcionales. | Disponible versiones con recuperación de calor. | Disponible versiones súper silenciadas. | Datos certificados en EUROVENT.

## Opcionales

**Ajustes de consigna**

- Ajuste de consigna remoto (4-20mA).
- Doble punto de consigna (entrada digital).

**Funciones de control**

- Modo Noche.
- Cambio verano / invierno remoto
- Límite de demanda (entrada digital).

**Eléctrico**

- Medidor de energía para BMS (RS-485).
- Medidor de energía para W3000 (integrado en el control de la unidad).

**Conectividad**

- Modbus, LonWorks, BACNET MS/TP, BACNET Over IP, KNX, SNMP.
- M-NET interface.
- Multi Manager.

**Circuito frigorífico**

- Válvulas de aspiración y descarga en el compresor.
- Doble válvula de seguridad con interruptor.
- Protección de baterías de condensación.
- Ventiladores sobre potenciados y EC inverter.
- Detector de fuga de refrigerante (Alarma o Alarma + Paro compresor).

**Circuito hidráulico**

- Interruptor de flujo en evaporador.
- Elementos anti-hielo (bombas y tuberías).
- Bombas simples y dobles de baja o alta presión disponible.
- Control de grupo hidráulico de caudal variable o constante.

**Estructura**

- Rejillas de protección.
- Refuerzo de transporte para largas distancias.
- Soportes anti-vibratorios tipo goma o muelle.

Consulte la lista completa de opcionales o su compatibilidad en los Databook o póngase en contacto con nuestro departamento de Ingeniería para más información.

## Serie i-FX-Q2

Unidades polivalentes condensadas por aire con compresor de tornillo Inverter y refrigerante de bajo PCA. Desde 518 hasta 1.121kW

Disponibles con refrigerante R-134A o R-513A de bajo PCA, la serie i-FX-N es una solución perfecta para pequeños y grandes proyectos gracias a su equilibrio entre eficiencia, tamaño y bajo nivel sonoro.



## Refrigerante R-513A

Gracias al refrigerante de nueva generación R-513A, la serie i-FX-Q2 es una excelente elección porque combina los beneficios de un gas con bajo PCA pero manteniendo las mismas características de seguridad (A1L1) que la anterior generación de refrigerantes sin perder por ello capacidad o eficiencia energética.

**PCA: 631**

**-56% vs R134A**

**-NO Inflamable**

(Clasificación de seguridad A1L1)

## Tecnología Full Inverter



Las unidades de la serie i-FX-N no solo incorporan tecnología inverter en sus 2 compresores de tornillo sino que también está presente esta tecnología en sus ventiladores de velocidad variable e incluso en los grupos hidráulicos integrados en su chasis (Opc.).

## Control Kiplink

Este control permite el control y la monitorización de las unidades ya sea a través de Tablet, Smartphone o PC gracias a sus conexiones LAN y WLAN. También puede registrar de forma cronológica información sobre el funcionamiento de la unidad (Datalogger) y esta información puede ser usada a posterior para la ayuda a la realización de diagnósticos de asistencia.



## Rango de Funcionamiento

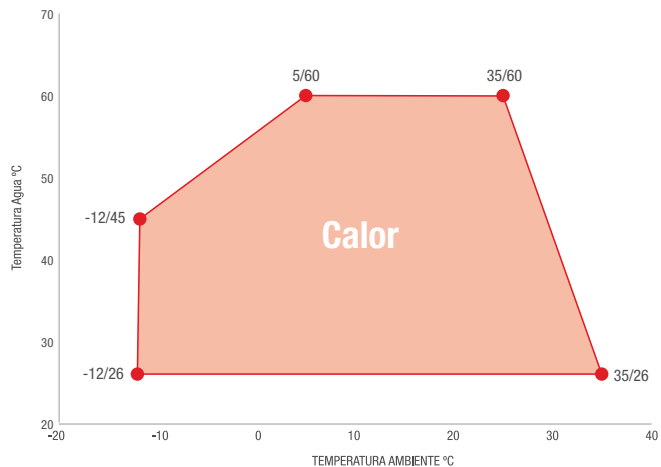
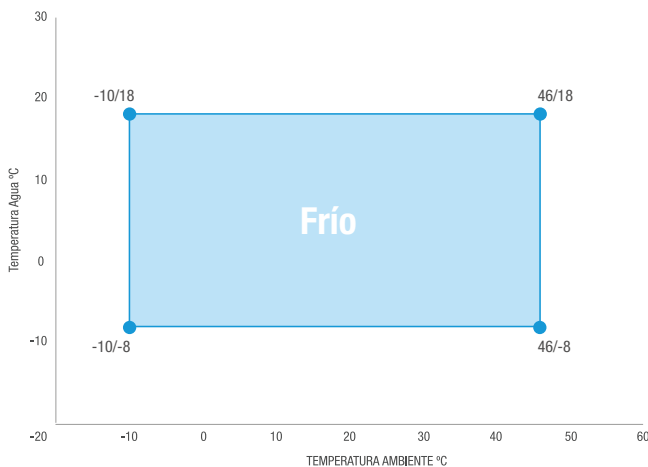

Nota: Los límites son orientativos y pueden variar en función del modelo y los distintos opcionales instalados. Por favor consulte en los Databook o póngase en contacto con nuestro departamento de Ingeniería para más información.



### i-FX-Q2-G05 /CA 0502 ~ 1102



También disponible en:



ALTA EFICIENCIA		0502	0532	0602	0652	0702	0802	0902	1002	1102
Alimentación	V /φ/ Hz	400/3/50	400/3/50	400/3/50	400/3/50	400/3/50	400/3/50	400/3/50	400/3/50	400/3/50
Capacidad (refrigeración)	kW	518,6	533,9	568,5	668,4	709,6	785,6	978,8	1044	1121
Capacidad (calefacción)	kW	497,9	497,9	532	645,6	686,8	766,8	943,3	991,6	1074
Capacidad en recuperación (refrigeración)	kW	524,9	536,3	569	673,2	705,4	782,6	987,2	1050	1140
EER		2,84	2,91	2,98	2,88	2,94	2,98	2,81	2,9	2,7
SEER		-	-	-	5,08	5,12	5,02	4,73	4,66	4,63
COP		3,23	3,23	3,3	3,27	3,31	3,38	3,17	3,15	3,21
SCOP		3,93	3,93	3,88	-	-	-	-	-	-
TER		7,431	7,439	7,613	7,501	7,515	7,609	7,409	7,519	7,466
Caudal de agua (refrigeración)	l/s	24,89	25,64	27,26	32,08	34,06	37,65	46,96	50,12	53,78
Pérdida de carga intercambiador (refrigeración)	kPa	46,5	52,6	32,5	46,4	48,6	29	45,7	47,8	55,5
Número de compresores		2	2	2	2	2	2	2	2	2
Número de circuitos		2	2	2	2	2	2	2	2	2
Carga de refrigerante	kg	253	275	307	338	372	425	451	473	473
Potencia sonora	estándar (-)	100	100	101	102	102	101	103	103	103
	Super silenciada (SL)	90	91	91	92	92	92	94	94	92
	Extra silenciada (XL)	86	87	88	88	88	89	88	89	-
Fondo	mm	8.150	8.150	8.900	9.650	10.400	10.400	10.400	11.900	11.900
Ancho	mm	2.260	2.260	2.260	2.260	2.260	2.260	2.260	2.260	2.260
Alto	mm	2.530	2.530	2.530	2.530	2.530	2.530	2.530	2.530	2.530
Peso en funcionamiento	estándar (-)	8.350	8.380	9.080	9.590	10.060	11.010	12.310	14.110	14.150
	Super silenciada (SL)	8.800	8.830	9.530	10.040	10.510	11.450	12.750	14.560	14.600
	Extra silenciada (XL)	8.800	8.830	9.530	10.040	10.510	11.450	12.750	14.560	-
<b>PVR</b>		<b>A consultar</b>								

Condiciones nominales en refrigeración: Temperatura de agua 7°C impulsión, 12°C retorno. Temperatura ambiente exterior 35°C. | Condiciones nominales en Calefacción: Temperatura de agua 45°C impulsión, 40°C retorno. Temperatura ambiente exterior 7°C. | Condiciones nominales en recuperación: Temperatura de agua lado refrigeración 7°C impulsión, 12°C retorno. Temperatura de agua lado calefacción 45°C impulsión, 40°C retorno. | Nivel Sonoro promedio a 10 m de distancia, con la unidad en un campo libre de superficies reflectantes; Valor no vinculante calculado a partir del nivel de potencia sonora. | Potencia sonora calculada según ISO 9614. | Estas unidades contienen gas fluorado de efecto invernadero R-454B [PCA 466] | Los datos mostrados son de unidades estándar, sin opcionales. | Datos certificados en EUROVENT.

## Opcionales

Ajustes de consigna Ajuste de consigna remoto (4-20mA).  
Doble punto de consigna (entrada digital).

Funciones de control Límite de demanda (entrada digital).

Eléctrico Medidor de energía para BMS (RS-485).  
Medidor de energía para W3000 (integrado en el control de la unidad).

Conectividad Modbus, LonWorks, BACNET MS/TP, BACNET Over IP, KNX, SNMP.

Circuito frigorífico Válvulas de aspiración y descarga en el compresor.  
Doble válvula de seguridad con interruptor.  
Protección de baterías de condensación.  
Ventiladores sobre potenciados y EC inverter.

Circuito hidráulico Interruptor de flujo en evaporador.  
Elementos anti-hielo (bombas y tuberías).  
Bombas simples y dobles de baja o alta presión disponible.  
Control de grupo hidráulico de caudal variable o constante.

Estructura Rejillas de protección.  
Soportes anti-vibratorios tipo goma o muelle.

Consulte la lista completa de opcionales o su compatibilidad en los Databook o póngase en contacto con nuestro departamento de Ingeniería para más información.

## Serie TECS2

Enfriadoras condensadas por aire con compresor de levitación magnética y refrigerante de bajo y muy bajo PCA. Desde 218 hasta 1.313kW

Disponibles con refrigerante R-134A, R-513A o R-1234ze de muy bajo PCA, la serie TECS2 ofrece los niveles más altos de eficiencia energética y nivel sonoro, especialmente indicada para aplicaciones de confort.



### Refrigerantes de bajo PCA

Gracias al refrigerante de nueva generación R-513A, la serie TECS2 es una excelente elección porque combina los beneficios de un gas con bajo PCA pero manteniendo las mismas características de seguridad (A1L1) que la anterior generación de refrigerantes sin perder por ello capacidad o eficiencia energética.

**PCA: 631**

**-56% vs R134A**

**NO Inflamable**

(Clasificación de seguridad A1L1)

**PCA: 7**

**-99% vs R134A**

**Ligeramente inflamable**

(Clasificación de seguridad A2L L2)

### Eficiencia imbatible



A cargas parciales la serie TECS2 es una de las unidades más eficientes del mercado llegando a valores SEER de hasta un 60% más que con unidades con compresores Scroll o tornillo tradicionales. Los ahorros en los costes de funcionamiento (OPEX) son muy significativos, especialmente cuando se requiere un funcionamiento continuo durante todo el año.

### Extremadamente silenciosa



Gracias a la tecnología de levitación magnética y a los ventiladores EC inverter, el nivel sonoro de la serie TECS2 es muy reducido en comparación con equipos de similar tamaño y las vibraciones de funcionamiento también se reducen drásticamente, reduciendo también así el ruido transmitido por vibración al edificio.

### Rango de funcionamiento

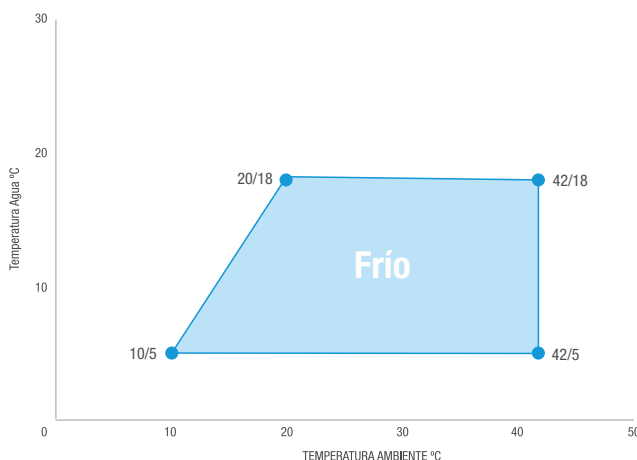

Nota: Los límites son orientativos y pueden variar en función del modelo y los distintos opcionales instalados. Por favor consulte en los Databook o póngase en contacto con nuestro departamento de Ingeniería para más información.



También disponible en:

### TECS2-G05 /SL-CA 0211~1154

ALTA EFICIENCIA Y SUPERSILENCIADA		0211	0251	0351	0452	0512	0552	0652
Alimentación	V/φ/Hz	400/3/50	400/3/50	400/3/50	400/3/50	400/3/50	400/3/50	400/3/50
Capacidad (refrigeración)	kW	229,6	255,2	342,4	436,9	501,3	565,7	641,9
EER		3,21	3,13	3,09	3,15	3,1	3,23	3,08
SEER		4,76	4,92	4,86	5,07	5,16	5,03	5,11
Caudal de agua (refrigeración)	l/s	11,02	12,24	16,42	20,94	24,03	27,13	30,76
Pérdida de carga intercambiador (refrigeración)	kPa	35,7	27	28,1	27	27	34,4	20,7
Número de compresores	Nº	1	1	1	2	2	2	2
Número de circuitos	Nº	1	1	1	1	1	1	1
Carga de refrigerante	kg	100	100	120	210	180	210	240
Potencia sonora	dB(A)	88	88	90	90	90	91	92
Fondo	mm	3.100	3.100	4.000	4.900	4.900	5.800	7.000
Ancho	mm	2.260	2.260	2.260	2.260	2.260	2.260	2.260
Alto	mm	2.430	2.430	2.430	2.430	2.430	2.430	2.430
Peso en funcionamiento	kg	2.320	2.370	3.050	4.000	4.240	4.530	5.800
<b>PVR</b>		<b>A consultar</b>						

Condiciones nominales en refrigeración: Temperatura de agua 7°C impulsión, 12°C retorno. Temperatura ambiente exterior 35°C. | Datos calculados según EN14511-3:2013. | SEER calculado según reglamento 2016/2281 | Nivel Sonoro promedio a 10 m de distancia, con la unidad en un campo libre de superficies reflectantes; Valor no vinculante calculado a partir del nivel de potencia sonora. | Potencia sonora calculada según ISO 9614. | Estas unidades contienen gas fluorado de efecto invernadero R-513A [PCA 631] | Los datos mostrados son de unidades estándar, sin opcionales. | Disponible versiones con recuperación de calor. | Disponible versiones extra silenciadas. | Datos certificados en EUROVENT

ALTA EFICIENCIA Y SUPERSILENCIADA		0712	0853	0913	1013	1054	1154
Alimentación	V/φ/Hz	400/3/50	400/3/50	400/3/50	400/3/50	400/3/50	400/3/50
Capacidad (refrigeración)	kW	731,7	838,5	889,3	962,5	1053	1170
EER		3,23	3,09	3,07	3,09	3,12	3,11
SEER		5,17	5,08	5,04	5,1	5,08	5,11
Caudal de agua (refrigeración)	l/s	35,07	40,19	42,64	46,13	50,52	56,08
Pérdida de carga intercambiador (refrigeración)	kPa	26,9	31,2	35,1	29	34,7	36,7
Número de compresores	Nº	2	3	3	3	4	4
Número de circuitos	Nº	1	2	2	2	2	2
Carga de refrigerante	kg	280	340	430	490	480	520
Potencia sonora	dB(A)	92	93	93	93	94	94
Fondo	mm	7.000	8.500	9.700	10.600	11.200	11.500
Ancho	mm	2.260	2.260	2.260	2.260	2.260	2.260
Alto	mm	2.430	2.430	2.430	2.430	2.430	2.430
Peso en funcionamiento	kg	6.150	6.940	7.370	8.150	8.700	9.020
<b>PVR</b>		<b>A consultar</b>					

Condiciones nominales en refrigeración: Temperatura de agua 7°C impulsión, 12°C retorno. Temperatura ambiente exterior 35°C. | Datos calculados según EN14511-3:2013. | SEER calculado según reglamento 2016/2281 | Potencia sonora calculada según ISO 9614. | Estas unidades contienen gas fluorado de efecto invernadero R-513A [PCA 631] | Los datos mostrados son de unidades estándar, sin opcionales. | Disponible versiones con recuperación de calor. | Disponible versiones extra silenciadas. | Datos certificados en EUROVENT

También disponible en:

TECS2-G05 /SL-CA-E 0211 ~ 1154       

EFICIENCIA PREMIUM Y SUPERSILENCIADA		0211	0251	0351	0452	0512	0552	0652
Alimentación	V/φ/Hz	400/3/50	400/3/50	400/3/50	400/3/50	400/3/50	400/3/50	400/3/50
Capacidad (refrigeración)	kW	225,6	281,9	380,8	449,4	519,2	581,8	694,4
EER		3,31	3,44	3,34	3,35	3,34	3,42	3,39
SEER		5,33	5,49	5,51	5,79	5,71	5,56	5,8
Caudal de agua (refrigeración)	l/s	10,83	13,52	18,26	21,55	24,89	27,9	33,27
Pérdida de carga intercambiador (refrigeración)	kPa	34,5	33	34,7	28,6	29	36,4	24,2
Número de compresores	Nº	1	1	1	2	2	2	2
Número de circuitos	Nº	1	1	1	1	1	1	1
Carga de refrigerante	kg	100	100	130	220	220	240	270
Potencia sonora	dB(A)	88	88	90	90	90	91	92
Fondo	mm	3.100	3.100	4.000	4.900	4.900	5.800	7.000
Ancho	mm	2.260	2.260	2.260	2.260	2.260	2.260	2.260
Alto	mm	2.430	2.430	2.430	2.430	2.430	2.430	2.430
Peso en funcionamiento	kg	2.270	2.350	3.130	4.070	4.230	4.570	6.040
<b>PVR</b>		<b>A consultar</b>						

EFICIENCIA PREMIUM Y SUPERSILENCIADA		0712	0853	0913	1013	1054	1154
Alimentación	V/φ/Hz	400/3/50	400/3/50	400/3/50	400/3/50	400/3/50	400/3/50
Capacidad (refrigeración)	kW	784,3	891,6	953,9	1068	1164	1309
EER		3,33	3,36	3,38	3,35	3,43	3,38
SEER		5,72	5,61	5,66	5,7	5,77	5,66
Caudal de agua (refrigeración)	l/s	37,6	42,75	45,75	51,24	55,85	62,77
Pérdida de carga intercambiador (refrigeración)	kPa	31	35,3	40,4	35,7	42,4	46
Número de compresores	Nº	2	3	3	3	4	4
Número de circuitos	Nº	1	2	2	2	2	2
Carga de refrigerante	kg	310	410	450	520	500	580
Potencia sonora	dB(A)	92	93	93	93	94	95
Fondo	mm	7.900	8.500	9.700	10.600	11.200	12.400
Ancho	mm	2.260	2.260	2.260	2.260	2.260	2.260
Alto	mm	2.430	2.430	2.430	2.430	2.430	2.430
Peso en funcionamiento	kg	6.450	7.020	7.610	8.510	8.660	9.720
<b>PVR</b>		<b>A consultar</b>					

Condiciones nominales en refrigeración: Temperatura de agua 7°C impulsión, 12°C retorno. Temperatura ambiente exterior 35°C. | Datos calculados según EN14511-3:2013. | SEER calculado según reglamento 2016/2281 | Nivel Sonoro promedio a 10 m de distancia, con la unidad en un campo libre de superficies reflectantes; Valor no vinculante calculado a partir del nivel de potencia sonora. | Potencia sonora calculada según ISO 9614. | Estas unidades contienen gas fluorado de efecto invernadero R-513A [PCA 631] | Los datos mostrados son de unidades estándar, sin opcionales. | Disponible versiones con recuperación de calor. | Datos certificados en EUROVENT.

## Opcionales

**Ajustes de consigna** Ajuste de consigna remoto (4-20mA).  
Doble punto de consigna (entrada digital).

**Funciones de control** Límite de demanda (entrada digital).

**Eléctrico** Incremento del factor de potencia.  
Medidor de energía para BMS (RS-485).  
Medidor de energía para W3000 (integrado en el control de la unidad).

**Conectividad** Modbus, LonWorks, BACNET MS/TP, BACNET Over IP, KNX, SNMP.  
M-NET Interface.

**Circuito frigorífico** Detector de fuga de refrigerante (Alarma o Alarma + Paro compresor).  
Doble válvula de seguridad con interruptor.  
Ventiladores EC Inverter.

**Circuito hidráulico** Válvulas de aspiración y descarga en el compresor.  
Interruptor de flujo en evaporador.  
Tanques de inercia.  
Válvula control caudal (solo versión sin Glicol).  
Bombas simples y dobles de baja o alta presión disponible.  
Control de grupo hidráulico de caudal variable o constante.

**Estructura** Rejillas de protección.  
Refuerzo de transporte para largas distancias.  
Soportes anti-vibratorios tipo goma o muelle.

Consulte la lista completa de opcionales o su compatibilidad en los Databook o póngase en contacto con nuestro departamento de Ingeniería para más información.



## Serie TECS-FC

Enfriadoras condensadas por aire con compresor de levitación magnética y tecnología Free Cooling.

Desde 302 hasta 1.649kW

Disponibles con refrigerante R-134A o R-513A de bajo PCA, la serie TECS-FC aúna las ventajas de los compresores de levitación magnética con la tecnología Free Cooling dando lugar a uno de los equipos más eficientes del mercado.



## Tecnología Free Cooling

Los equipos con tecnología Free Cooling de Mitsubishi Electric disponen de tres modos diferentes según las condiciones del aire exterior y la temperatura de consigna del agua: Free cooling total, Free cooling híbrido y refrigeración convencional.

A medida que la temperatura del aire exterior desciende 1 grado por debajo de la temperatura del agua de retorno, un sistema de válvulas redirige el agua a unas baterías especiales para aprovechar al máximo los beneficios del Free Cooling.

### Máximo Ahorro Energético

### Gestión de Recursos Optimizada

### Funcionamiento convencional

#### Free cooling Total

- La temperatura exterior es suficiente como para satisfacer toda la demanda de refrigeración.
- Toda la demanda de refrigeración la cubren las baterías de free cooling mientras los compresores están apagados.

#### Free Cooling Híbrido

- La temperatura exterior es menor que la temperatura de consigna pero no lo suficiente como para satisfacer toda la demanda de refrigeración.
- Parte de la demanda de refrigeración se cubre con las baterías de free cooling mientras que la parte restante se cubre con los compresores

#### Refrigeración

- La temperatura exterior es igual o mayor a la temperatura de consigna.
- Toda la demanda de refrigeración se cubre con los compresores

## Rango de Funcionamiento

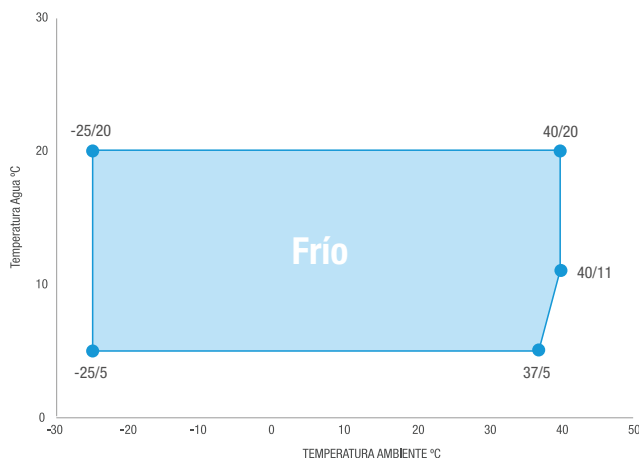

Nota: Los límites son orientativos y pueden variar en función del modelo y los distintos opcionales instalados. ¡Por favor consulte en los Databook o póngase en contacto con nuestro departamento de Ingeniería para más información.

### TECS-FC-G05 /K 0211 ~ 1164

R HFC R513A  FREE C.  COOLING  FLOODED  CENTRIFUGAL  AXIAL

También disponible en:  
R HFC R134a

EFICIENCIA ESTÁNDAR		0211	0351	0452	0552	0652	0712	0903	0953	1003	1164
Alimentación	V/φ/Hz	400/3/50	400/3/50	400/3/50	400/3/50	400/3/50	400/3/50	400/3/50	400/3/50	400/3/50	400/3/50
Capacidad (refrigeración)	kW	298,6	478,6	589,2	681,3	931,2	968,5	1172	1237	1408	1557
Capacidad (Free cooling@10°C)	kW	77,1	126,6	160,3	182,6	244,3	270,1	330,8	326,2	370	432,1
Temperatura FreeCooling 100%	°C	-1,8	-2,4	-1,8	-1,3	-2,5	-1,3	-1,1	-2,5	-2,4	-1,5
EER	kW/kW	3,33	3,32	3,24	3,68	3,2	3,43	3,59	3,26	3,24	3,33
SEER		5,15	4,88	4,9	5,58	4,97	5,04	4,81	4,57	4,73	4,55
Caudal de agua (refrigeración)		15,85	25,39	31,26	36,14	49,38	51,36	62,16	65,59	74,62	82,52
Pérdida de carga intercambiador (refrigeración)		84,3	97,2	88	102	101	105	90	78,3	101	103
Número de compresores	N°	1	1	2	2	2	2	3	3	3	4
Número de circuitos	N°	1	1	1	1	1	1	2	2	2	2
Carga de refrigerante	kg	120	140	260	260	320	320	430	520	520	540
Potencia sonora	dB(A)	88	93	94	91	96	96	97	97	98	98
Fondo	mm	4.000	4.000	4.900	6.400	7.000	7.900	10.600	11.200	11.200	13.000
Ancho	mm	2.260	2.260	2.260	2.260	2.260	2.260	2.260	2.260	2.260	2.260
Alto	mm	2.500	2.500	2.500	2.500	2.500	2.500	2.500	2.500	2.500	2.500
Peso en funcionamiento	kg	3.660	4.180	5.550	6.520	7.130	7.820	11.010	11.290	11.660	13.670
<b>PVR</b>		<b>A consultar</b>									

### TECS-FC-G05 /CA 0211 ~ 1003

R HFC R513A  FREE C.  COOLING  FLOODED  CENTRIFUGAL  AXIAL

También disponible en:  
R HFC R134a

ALTA EFICIENCIA		0211	0251	0351	0452	0552	0712	0803	0903	1003
Alimentación	V/φ/Hz	400/3/50	400/3/50	400/3/50	400/3/50	400/3/50	400/3/50	400/3/50	400/3/50	100
Capacidad (refrigeración)	kW	305,9	350,8	491,8	608,9	704,7	978,5	1057	1194	1432
Capacidad (Free cooling@10°C)	kW	87,7	101,9	137	172,1	210,9	272,9	312,9	349,4	385,9
Temperatura FreeCooling 100%	°C	0	-0,1	-0,9	-0,4	0,5	-0,8	0,3	0,1	-1,5
EER	kW/kW	3,47	3,8	3,57	3,44	3,86	3,55	3,89	3,78	3,39
SEER		5,33	5,31	5,38	5,51	5,65	5,5	5,42	5,31	5,21
Caudal de agua (refrigeración)		16,24	18,62	26,1	32,3	37,38	51,89	56,04	63,28	75,91
Pérdida de carga intercambiador (refrigeración)		88,5	94,9	103	94	109	107	73,1	93,3	105
Número de compresores	N°	1	1	1	2	2	2	3	3	3
Número de circuitos	N°	1	1	1	1	1	1	2	2	2
Carga de refrigerante	kg	120	120	140	260	280	320	430	430	520
Potencia sonora	dB(A)	88	89	90	91	92	93	94	94	94
Fondo	mm	4.000	4.000	4.900	6.400	7.900	10.000	12.100	13.000	13.000
Ancho	mm	2.260	2.260	2.260	2.260	2.260	2.260	2.260	2.260	2.260
Alto	mm	2.500	2.500	2.500	2.500	2.500	2.500	2.500	2.500	2.500
Peso en funcionamiento	kg	3.990	4.120	4.840	6.420	7.690	9.790	12.010	12.750	13.110
<b>PVR</b>		<b>A consultar</b>								

Condiciones nominales en refrigeración: Temperatura de agua 10°C impulsión, 15°C retorno. Temperatura ambiente exterior 30°C. Glicol al 30%. | Datos calculados según EN14511-3:2013. | SEER calculado según reglamento 2016/2281 | Potencia sonora calculada según ISO 9614. | Estas unidades contienen gas fluorado de efecto invernadero R-513A [PCA 631] | Los datos mostrados son de unidades estándar, sin opcionales. | Disponible versiones sin necesidad de utilizar glicol (NG). | Datos certificados en EUROVENT.

## Opcionales

**Ajustes de consigna** Ajuste de consigna remoto (4-20mA).  
Doble punto de consigna (entrada digital).

**Funciones de control** Límite de demanda (entrada digital).

**Eléctrico** Incremento del factor de potencia.  
Medidor de energía para BMS (RS-485).  
Medidor de energía para W3000 (integrado en el control de la unidad).

**Conectividad** Modbus, LonWorks, BACNET MS/TP, BACNET Over IP, KNX, SNMP.

**Circuito frigorífico** Detector de fuga de refrigerante (Alarma o Alarma + Paro compresor).

**Circuito hidráulico** Interruptor de flujo en evaporador.  
Tanques de inercia.  
Válvula control caudal (solo versión sin Glicol).  
Bombas simples y dobles de baja o alta presión disponible.  
Control de grupo hidráulico de caudal variable o constante.

**Estructura** Rejillas de protección.  
Refuerzo de transporte para largas distancias.  
Soportes anti-vibratorios tipo goma o muelle.

Consulte la lista completa de opcionales o su compatibilidad en los Databook o póngase en contacto con nuestro departamento de Ingeniería para más información.





## Serie a-CXW y i-CXW Unidades de Cassettes

### Unidades interiores de Cassette desde 2 hasta 11kW

La nueva gama de unidades de cassette i-CXW y a-CXW están desarrolladas para ofrecer un excelente rendimiento en términos de eficiencia, nivel sonoro y flexibilidad.

Gracias al elegante diseño del panel de aire, su bajo nivel sonoro y su facilidad de montaje, los cassettes a-CXW / i-CXW son adecuados para todo tipo de instalaciones y aplicaciones.

- Hoteles
- Oficinas
- Centros de salud
- Pequeños comercios
- Sucursales bancarias



## Confort total

La nueva gama de cassettes a-CXW / i-CXW ofrecen un mejor confort y una mayor eficiencia energética gracias a su amplia gama de unidades que permiten escoger siempre la mejor opción.

Las unidades a-CXW disponen de un ventilador AC de 3 velocidades y están disponibles en 7 modelos diferentes.

Las unidades i-CXW cuentan con un ventilador EC Inverter y están disponibles en 5 modelos diferentes.



## Diferentes versiones para más adaptabilidad

Toda la gama a-CXW y i-CXW está disponible para instalaciones a 2 Tubos o 4 Tubos y disponemos de dos tamaños diferentes que permite adaptarse a cualquier tipo de instalación.

### a-CXW con ventiladores AC

2 Tubos							
0402	0502	0602	0702	0802	1102	1202	
4 Tubos							
0404	0504	0604	0704	0804	1104	1204	
2,0 kW							11,1 kW

Capacidad frigorífica total en velocidad máxima: 12°/7° entrada / salida de agua temperatura interior 27° (19°C) Bulbo seco (Bulbo húmedo).

### i-CXW con ventiladores EC



2 Tubos					
0502	0602	0702	0802	1102	
4 Tubos					
0504	0604	0704	0804	1104	
2,8 kW					10,8 kW

Dimensiones 575x575x275 mm 820x820x303 mm

### Serie i-CXW

#### Fancoil de Cassete Inverter



MODELO		i-CXW 2T 0502	i-CXW 2T 0602	i-CXW 2T 0702	i-CXW 2T 0802	i-CXW 2T 1102
Capacidad frigorífica total (máx. / min)	kW	2,74 / 1,84	4,33 / 2,24	5,02 / 2,55	6,33 / 4,20	10,8 / 5,28
Capacidad frigorífica sensible (máx. / min)	kW	2,09 / 1,35	3,18 / 1,57	3,74 / 1,80	4,72 / 3,03	7,94 / 3,69
Capacidad calorífica total (máx. / min)	kW	2,85 / 1,85	4,33 / 2,12	5,09 / 2,46	6,67 / 4,26	10,5 / 4,89
Caudal de aire (máx. / min)	m <sup>3</sup> /h	535 / 310	710 / 310	880 / 360	1165 / 630	1770 / 710
Nivel Sonoro (máx. / min)	dB(A)	38 / 24	45 / 24	51 / 28	39 / 24	48 / 25
Potencia sonora (máx. / min)	dB(A)	47 / 33	54 / 33	60 / 37	48 / 33	57 / 34
Consumo (máx. / min)	W	16,1 / 5,37	31,1 / 5,72	61,7 / 6,57	33,0 / 9,96	108,0 / 10,7
Alimentación	Fases, V/Hz	1, 230V/50Hz	1, 230V/50Hz	1, 230V/50Hz	1, 230V/50Hz	1, 230V/50Hz
Conexiones hidráulicas	pulg.	1/2"	1/2"	1/2"	3/4"	3/4"
Dimensiones (Ancho x Fondo x Alto)	mm	575 x 575 x 275	575 x 575 x 275	575 x 575 x 275	820 x 820 x 303	820 x 820 x 303
Peso	kg	22	24	24	36	39
<b>PVR</b>	<b>Sin válvula</b>	<b>1.475 €</b>	<b>1.580 €</b>	<b>1.640 €</b>	<b>1.946 €</b>	<b>2.116 €</b>
	<b>Con válvula de 3 vías (-V)</b>	<b>1.614 €</b>	<b>1.719 €</b>	<b>1.779 €</b>	<b>2.137 €</b>	<b>2.307 €</b>

Condiciones para el cálculo de capacidades: Refrigeración: Temperatura interior 27°C 47% Hr, temperatura de entrada / salida de agua 7°C / 12°C. Calefacción 2T: Temperatura interior 20°C 50% Hr, temperatura de entrada / salida de agua 45°C / 40°C. Incluye grill de color blanco, control remoto inalámbrico y bomba de drenaje. Solo (-V) incluye válvula de 3 vías y actuador ON-OFF 230VAC. Disponible versión a 4 Tubos, consultar precio y disponibilidad.

### Serie a-CXW

#### Fancoil de Cassete



MODELO		a-CXW 2T 0402	a-CXW 2T 0502	a-CXW 2T 0602	a-CXW 2T 0702	a-CXW 2T 0802	a-CXW 2T 1102	a-CXW 2T 1202
Capacidad frigorífica total (máx. / min)	kW	1,98 / 1,27	2,68 / 1,84	4,33 / 2,25	5,02 / 2,94	6,15 / 4,21	9,5 / 5,31	11,1 / 5,31
Capacidad frigorífica sensible (máx. / min)	kW	1,64 / 1,01	2,04 / 1,35	3,18 / 1,58	3,74 / 2,08	4,59 / 3,03	6,47 / 3,46	8,25 / 3,71
Capacidad calorífica total (máx. / min)	kW	2,18 / 1,35	2,76 / 1,82	4,3 / 2,10	5,06 / 2,82	6,42 / 4,24	9,12 / 4,88	11,5 / 5,08
Caudal de aire (máx. / min)	m <sup>3</sup> /h	610 / 310	520 / 310	710 / 320	880 / 430	1140 / 630	1500 / 710	1820 / 710
Nivel Sonoro (máx. / min)	dB(A)	40 / 24	36 / 24	44 / 24	50 / 32	39 / 24	44 / 25	49 / 25
Potencia sonora (máx. / min)	dB(A)	49 / 33	45 / 33	53 / 33	59 / 41	48 / 33	53 / 34	58 / 34
Consumo (máx. / min)	W	57 / 25	44 / 25	68 / 25	90 / 32	77 / 33	120 / 42	170 / 42
Alimentación	Fases, V/Hz	1, 230V/50Hz	1, 230V/50Hz	1, 230V/50Hz	1, 230V/50Hz	1, 230V/50Hz	1, 230V/50Hz	1, 230V/50Hz
Conexiones hidráulicas	pulg.	1/2"	1/2"	1/2"	1/2"	3/4"	3/4"	3/4"
Dimensiones (Ancho x Fondo x Alto)	mm	575 x 575 x 275	575 x 575 x 275	575 x 575 x 275	575 x 575 x 275	820 x 820 x 303	820 x 820 x 303	820 x 820 x 303
Peso	kg	22	22	24	24	36	39	39
<b>PVR</b>	<b>Sin válvula</b>	<b>1.140 €</b>	<b>1.212 €</b>	<b>1.284 €</b>	<b>1.345 €</b>	<b>1.647 €</b>	<b>1.777 €</b>	<b>1.802 €</b>
	<b>Con válvula de 3 vías (-V)</b>	<b>1.306 €</b>	<b>1.378 €</b>	<b>1.450 €</b>	<b>1.511 €</b>	<b>1.838 €</b>	<b>1.968 €</b>	<b>1.993 €</b>

Condiciones para el cálculo de capacidades: Velocidad Alta ventilador. Refrigeración: Temperatura interior 27°C 47% Hr, temperatura de entrada / salida de agua 7°C / 12°C. Calefacción: Temperatura interior 20°C 50% Hr, temperatura de entrada / salida de agua 45°C / 40°C. Incluye grill de color blanco, control remoto inalámbrico y bomba de drenaje. Solo (-V) incluye válvula de 3 vías y actuador ON-OFF 230VAC. Disponible versión a 4 Tubos, consultar precio y disponibilidad.



## Serie i-LIFE y a-LIFE Unidades de conductos

Unidades interiores de conductos desde 1 hasta 7kW

La gama de fancoils de conductos sin envoltente i-LIFE2 y a-LIFE2 ofrece un amplio abanico de soluciones para instalaciones de falso techo con tan solo 215 mm de altura.

- Hoteles
- Oficinas
- Centros de salud
- Pequeños comercios
- Sucursales bancarias



### Adaptable a cualquier necesidad

La gama de las unidades i-LIFE y a-LIFE es una de las más extensas del mercado.

Gracias a su versatilidad, permite adaptarse a todo tipo de edificios y aplicaciones, convirtiéndola en la mejor combinación de un sistema hidráulico.

- DFIO-Conducto horizontal con aspiración inferior
- DFIV-Conducto vertical con aspiración inferior
- DLIO-Conducto horizontal con aspiración trasera
- DLIV-Conducto vertical con aspiración trasera

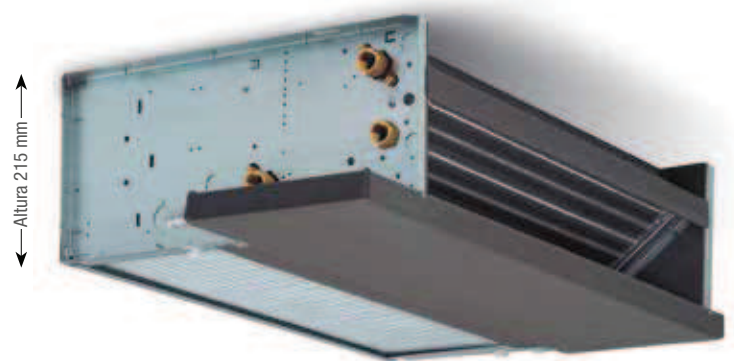

### a-LIFE con ventiladores AC

2 Tubos											
0102	0202	0302	0402	0502	0602	0702	0802	0902	1002	1102	1202
4 Tubos											
0104	0204	0304	0404	0504	0604	0704	0804	0904	1004	1104	1204
1,2 kW						7 kW					

Capacidad frigorífica total en velocidad máxima: 12°C/7°C entrada / salida de agua temperatura interior 27°C (19°C) Bulbo seco (Bulbo húmedo).

### i-LIFE con ventiladores EC



2 Tubos				
0202	0402	0802	1002	1202
4 Tubos				
0204	0404	0804	1004	1204
1,3 kW			6,75 kW	

Capacidad frigorífica total en velocidad máxima: 12°C/7°C entrada / salida de agua temperatura interior 27°C (19°C) Bulbo seco (Bulbo húmedo).

### Serie i-LIFE3

**NOVEDAD**

#### Fancoil Inverter sin envoltente con presión disponible



MODELO			i-LIFE3 2T DLIO 0202	i-LIFE3 2T DLIO 0402	i-LIFE3 2T DLIO 0602	i-LIFE3 2T DLIO 0802	i-LIFE3 2T DLIO 1002	
DATOS EUROVENT	Capacidad frigorífica total (máx / min)	kW	1,59 / 0,84	2,42 / 1,39	3,69 / 2,19	5,22 / 3,16	6,31 / 3,62	
	Capacidad frigorífica sensible (máx / min)	kW	1,38 / 0,66	1,99 / 1,11	2,88 / 1,61	4,41 / 2,52	5,23 / 2,89	
	Capacidad calorífica total (máx / min)	kW	1,95 / 1,00	2,96 / 1,67	4,26 / 2,33	6,50 / 3,75	7,82 / 4,35	
	Clasificación energética	FCEER		B	B	B	B	B
		FCCOP		B	B	B	B	B
	Caudal de aire (máx / min)	m3/h	389 / 191	502 / 250	721 / 363	1028 / 501	1166 / 565	
	Nivel Sonoro (máx / min)	dB(A)	46 / 29	49 / 33	49 / 33	55 / 39	56 / 39	
	Potencia sonora (máx / min)	dB(A)	55 / 38	58 / 42	58 / 42	64 / 48	65 / 48	
	Consumo (máx / min)	W	17,7 / 5,37	26,7 / 7,40	36,4 / 9,56	82,7 / 17,4	84,0 / 17,0	
	DATOS CALCULADOS A 30Pa	Capacidad frigorífica total (máx / min)*	kW	1,77 / 0,58	2,38 / 0,76	3,53 / 1,13	4,84 / 1,23	6,13 / 1,57
Capacidad frigorífica sensible (máx / min)*		kW	1,46 / 0,52	1,97 / 0,60	2,76 / 0,95	4,14 / 1,01	5,09 / 1,27	
Capacidad calorífica total (máx / min)*		kW	2,16 / 0,67	2,85 / 1,10	3,97 / 1,79	5,90 / 2,47	7,41 / 2,69	
Caudal de aire (máx / min)*		m3/h	440 / 99	486 / 122	663 / 161	912 / 170	1103 / 307	
Presión estática disponible (máx)*		Pa	70	70	80	90	90	
Nivel Sonoro (máx / min)*		dB(A)	54 / 24	55 / 29	53 / 31	58 / 37	58 / 32	
Potencia sonora (máx / min)*		dB(A)	62 / 33	63 / 38	61 / 40	66 / 46	66 / 41	
Consumo (máx / min)*		W	38,2 / 4,12	46,3 / 5,18	70,4 / 6,62	85,0 / 9,45	95,0 / 8,75	
Alimentación		Fases, V/Hz	1, 230V/50Hz	1, 230V/50Hz	1, 230V/50Hz	1, 230V/50Hz	1, 230V/50Hz	
Conexiones hidráulicas		pulg.	1/2"	1/2"	1/2"	3/4"	3/4"	
Dimensiones (Alto x Ancho x Fondo)	mm	215 x 450 x 545	215 x 450 x 745	215 x 450 x 945	215 x 450 x 1145	215 x 450 x 1345		
Peso	kg	12	15	21	25	29		
<b>PVR</b>			<b>499 €</b>	<b>552 €</b>	<b>601 €</b>	<b>712 €</b>	<b>781 €</b>	

Condiciones para el cálculo de capacidades: Refrigeración: Temperatura interior 27°C 47%HR, temperatura de entrada / salida de agua 7°C / 12°C. Calefacción: Temperatura interior 20°C 50%HR, temperatura de entrada / salida de agua 45°C / 40°C. Conexiones en el lateral izquierdo de la unidad. Consultar para conexiones en el lado derecho. Bandeja de condensación auxiliar y filtro EU2 incluido. Conexiones en el lateral izquierdo de la unidad. Consultar precio y disponibilidad para conexiones en el lado derecho. Disponible versión a 4 Tubos, consultar precio y disponibilidad

\*Datos calculados a 30Pa.

### Serie i-LIFE2 HP

#### Fancoil Inverter sin envoltente con alta presión disponible



MODELO			i-LIFE2 HP 2T DLIO 0202	i-LIFE2 HP 2T DLIO 0402	i-LIFE2 HP 2T DLIO 0602	i-LIFE2 HP 2T DLIO 0802	i-LIFE2 HP 2T DLIO 1002	i-LIFE2 HP 2T DLIO 1202	
DATOS EUROVENT	Capacidad frigorífica total (máx / min)	kW	2,00 / 0,60	3,38 / 1,50	4,36 / 1,95	5,68 / 2,35	7,50 / 3,24	8,76 / 4,65	
	Capacidad frigorífica sensible (máx / min)	kW	1,59 / 0,47	2,59 / 1,16	3,49 / 1,50	4,36 / 1,83	5,81 / 2,44	7,11 / 4,27	
	Capacidad calorífica total (máx / min)	kW	2,40 / 0,71	3,68 / 1,68	5,09 / 2,28	6,53 / 2,70	8,51 / 3,61	9,82 / 5,21	
	Clasificación energética	FCEER		B	B	B	B	B	C
		FCCOP		C	B	B	B	B	C
	Caudal de aire (máx / min)	m3/h	363 / 176	586 / 242	808 / 289	976 / 318	1351 / 536	1805 / 811	
	Nivel Sonoro (máx / min)	dB(A)	48 / 31	51 / 33	53 / 33	54 / 34	56 / 37	60 / 57	
	Potencia sonora (máx / min)	dB(A)	57 / 40	60 / 42	62 / 42	63 / 43	65 / 46	69 / 66	
	Consumo (máx / min)	W	27,1 / 6,81	39,1 / 11,2	62,9 / 10,9	76,6 / 11,9	105 / 17,4	171 / 22,4	
	DATOS CALCULADOS A 60Pa	Capacidad frigorífica total (máx / min)*	kW	1,32 / 0,6	2,45 / 0,83	2,72 / 1,13	3,71 / 1,31	5,69 / 1,91	6,75 / 2,32
Capacidad frigorífica sensible (máx / min)*		kW	1,05 / 0,47	1,86 / 0,67	2,14 / 0,88	2,85 / 1,11	4,38 / 1,48	5,79 / 1,93	
Capacidad calorífica total (máx / min)*		kW	1,57 / 0,71	2,74 / 0,93	3,17 / 1,32	4,28 / 1,51	6,37 / 2,13	7,56 / 2,60	
Caudal de aire (máx / min)*		m3/h	238 / 93	407 / 126	477 / 153	596 / 163	974 / 298	1260 / 528	
Presión estática disponible (máx)*		Pa	100	100	100	100	110	110	
Nivel Sonoro (máx / min)*		dB(A)	50 / 28	53 / 30	55 / 32	56 / 32	58 / 33	62 / 56	
Potencia sonora (máx / min)*		dB(A)	57 / 37	60 / 39	62 / 41	63 / 41	65 / 42	69 / 65	
Consumo (máx / min)*		W	27,1 / 5,47	40,0 / 9,94	64,6 / 10,3	76,6 / 11,1	105,0 / 13,7	171,0 / 18,5	
Alimentación		Fases, V/Hz	1, 230V/50Hz	1, 230V/50Hz	1, 230V/50Hz	1, 230V/50Hz	1, 230V/50Hz	1, 230V/50Hz	
Conexiones hidráulicas		pulg.	1/2"	1/2"	1/2"	3/4"	3/4"	3/4"	
Dimensiones (Alto x Ancho x Fondo)	mm	215 x 450 x 545	215 x 450 x 745	215 x 450 x 945	215 x 450 x 1145	215 x 450 x 1345	215 x 450 x 1545		
Peso	kg	12	15	21	25	29	34		
<b>PVR</b>	Sin válvula		<b>553 €</b>	<b>598 €</b>	<b>705 €</b>	<b>790 €</b>	<b>929 €</b>	<b>1.005 €</b>	
	Con válvula de 3 vías (-V)		<b>696 €</b>	<b>741 €</b>	<b>848 €</b>	<b>941 €</b>	<b>1.080 €</b>	<b>1.156 €</b>	

Condiciones para el cálculo de capacidades: Refrigeración: Temperatura interior 27°C 47%HR, temperatura de entrada / salida de agua 7°C / 12°C. Calefacción: Temperatura interior 20°C 50%HR, temperatura de entrada / salida de agua 45°C / 40°C. Conexiones en el lateral izquierdo de la unidad. Consultar para conexiones en el lado derecho. Bandeja de condensación auxiliar y filtro EU2 incluido. Solo (-V) incluye válvula de 3 vías y actuador ON-OFF 230VAC. Conexiones en el lateral izquierdo de la unidad. Consultar precio y disponibilidad para conexiones en el lado derecho. Disponible versión a 4 Tubos, consultar precio y disponibilidad.

\*Datos calculados a 60Pa.



## Serie a-LIFE3 Fancoil sin envoltente con presión disponible



MODELO		a-LIFE3 2T DLIO 0102	a-LIFE3 2T DLIO 0202	a-LIFE3 2T DLIO 0302	a-LIFE3 2T DLIO 0402	a-LIFE3 2T DLIO 0502	a-LIFE3 2T DLIO 0602	a-LIFE3 2T DLIO 0702	a-LIFE3 2T DLIO 0802	a-LIFE3 2T DLIO 0902	a-LIFE3 2T DLIO 1002	
DATOS EUROVENT	Capacidad frigorífica total (máx/min)	kW	1,41 / 0,73	1,65 / 0,86	2,11 / 1,20	2,48 / 1,42	3,27 / 1,93	3,77 / 2,33	4,78 / 2,95	5,33 / 3,21	5,97 / 3,43	6,45 / 3,69
	Capacidad frigorífica sensible (máx/min)	kW	1,27 / 0,62	1,43 / 0,69	1,83 / 1,02	2,07 / 1,14	2,58 / 1,46	2,97 / 1,65	4,08 / 2,44	4,53 / 2,58	5,07 / 2,70	5,39 / 2,96
	Capacidad calorífica total (máx / mín)	kW	1,85 / 0,95	1,92 / 0,98	2,75 / 1,58	2,88 / 1,63	3,68 / 2,06	4,17 / 2,29	5,81 / 3,44	6,36 / 3,69	7,44 / 4,01	7,66 / 4,26
	Clasificación energética	FCEER	E	E	E	E	D	D	E	D	E	E
		FCCOP	E	E	E	E	D	D	E	E	E	E
	Caudal de aire (máx / mín)	m3/h	368 / 186	389 / 197	472 / 239	498 / 252	676 / 346	713 / 365	966 / 477	1019 / 504	1104 / 537	1166 / 567
	Nivel Sonoro (máx / mín)	dB(A)	45 / 29	46 / 29	48 / 33	49 / 33	48 / 33	49 / 33	53 / 39	54 / 39	55 / 39	56 / 39
	Potencia sonora (máx / mín)	dB(A)	54 / 38	55 / 38	57 / 42	58 / 42	57 / 42	58 / 42	62 / 48	63 / 48	64 / 48	65 / 48
	Consumo (máx / mín)	W	49 / 20	49 / 20	66 / 25	66 / 25	71 / 26	71 / 26	130 / 48	130 / 48	146 / 61	146 / 61
	DATOS CALCULADOS A 30PA	Capacidad frigorífica total*	kW	1,21	1,41	1,78	2,12	2,79	3,24	4,21	4,69	5,28
Capacidad frigorífica sensible*		kW	1,07	1,2	1,55	1,74	2,18	2,52	3,55	3,92	4,44	4,72
Capacidad calorífica total*		kW	1,59	1,65	2,37	2,46	3,1	3,55	5,08	5,56	6,51	6,73
Caudal de aire*		m3/h	300	317	387	408	538	576	796	840	930	981
Nivel Sonoro*		dB(A)	46	47	49	50	49	50	54	55	56	57
Potencia sonora*		dB(A)	54	55	57	58	57	58	62	62	64	65
Consumo*		W	45	45	60	60	63	63	130	130	160	160
Presión estática disponible (máx)		Pa	70	70	70	70	70	70	80	80	80	80
Alimentación		Fases, V/Hz	1, 230V/50Hz	1, 230V/50Hz	1, 230V/50Hz	1, 230V/50Hz	1, 230V/50Hz	1, 230V/50Hz	1, 230V/50Hz	1, 230V/50Hz	1, 230V/50Hz	1, 230V/50Hz
Conexiones hidráulicas		pulg.	1/2"	1/2"	1/2"	1/2"	1/2"	1/2"	3/4"	3/4"	3/4"	3/4"
Dimensiones (Alto x Ancho x Fondo)	mm	215 x 450 x 545	215 x 450 x 545	215 x 450 x 745	215 x 450 x 745	215 x 450 x 945	215 x 450 x 945	215 x 450 x 1145	215 x 450 x 1145	215 x 450 x 1345	215 x 450 x 1345	
Peso	kg	11	12	14	15	20	21	23	25	27	29	
<b>PVR</b>	Sin válvula	<b>305 €</b>	<b>326 €</b>	<b>349 €</b>	<b>373 €</b>	<b>405 €</b>	<b>428 €</b>	<b>464 €</b>	<b>477 €</b>	<b>495 €</b>	<b>533 €</b>	
	Con válvula de 3 vías (-V)	<b>448 €</b>	<b>469 €</b>	<b>492 €</b>	<b>516 €</b>	<b>548 €</b>	<b>571 €</b>	<b>615 €</b>	<b>628 €</b>	<b>646 €</b>	<b>684 €</b>	

Los datos mostrados en verde están certificados por EUROVENT y están calculados bajo condiciones nominales y sin ningún accesorio opcional. Condiciones para el cálculo de capacidades: -Refrigeración: Temperatura interior 27°C 47%/Hr, temperatura de entrada / salida de agua 7°C / 12°C -Calefacción: Temperatura interior 20°C 50%/Hr, temperatura de entrada / salida de agua 45°C / 40°C Conexiones en el lateral izquierdo de la unidad. Consultar disponibilidad para conexiones en el lado derecho. Bandeja de condensación auxiliar y filtro EU2 incluido. Solo (-V) incluye válvula de 3 vías y actuador ON-OFF 230VAC. \*Datos calculados a 30Pa y velocidad máxima. -Consultar precio y disponibilidad.

## Serie a-LIFE2 HP Fancoil sin envoltente con alta presión disponible



MODELO		a-LIFE2 HP 2T DLIO 0302	a-LIFE2 HP 2T DLIO 0402	a-LIFE2 HP 2T DLIO 0502	a-LIFE2 HP 2T DLIO 0602	a-LIFE2 HP 2T DLIO 0702	a-LIFE2 HP 2T DLIO 0802	a-LIFE2 HP 2T DLIO 0902	a-LIFE2 HP 2T DLIO 1002	a-LIFE2 HP 2T DLIO 1102	a-LIFE2 HP 2T DLIO 1202	
DATOS EUROVENT	Capacidad frigorífica total (máx / mín)	kW	2,88 / 2,08	3,28 / 2,21	3,74 / 2,28	4,14 / 2,92	4,62 / 3,22	5,20 / 3,50	6,20 / 4,83	7,20 / 5,40	8,05 / 6,90	8,60 / 7,40
	Capacidad frigorífica sensible (máx/min)	kW	2,39 / 1,69	2,77 / 1,82	2,93 / 1,71	3,21 / 2,16	3,91 / 2,49	4,44 / 2,78	5,14 / 3,88	5,91 / 4,42	6,99 / 5,83	7,32 / 6,25
	Capacidad calorífica total (máx / mín)	kW	3,23 / 2,33	3,67 / 2,48	4,19 / 2,55	4,64 / 3,27	5,18 / 3,61	5,83 / 3,93	6,95 / 5,42	8,07 / 6,05	9,02 / 7,73	9,64 / 8,30
	Clasificación energética	FCEER	E	E	D	D	E	E	E	E	E	E
		FCCOP	E	E	E	D	E	E	E	E	E	E
	Caudal de aire (máx / mín)	m3/h	561 / 392	623 / 435	705 / 464	783 / 516	1004 / 584	1116 / 649	1390 / 923	1544 / 1026	1740 / 1381	1933 / 1534
	Nivel Sonoro (máx / mín)	dB(A)	52 / 42	56 / 45	47 / 34	51 / 41	52 / 38	55 / 41	54 / 47	59 / 51	57 / 54	59 / 54
	Potencia sonora (máx / mín)	dB(A)	61 / 51	65 / 54	56 / 43	60 / 50	61 / 47	64 / 50	63 / 56	68 / 60	66 / 63	68 / 63
	Consumo (máx / mín)	W	95 / 52	95 / 52	75 / 38	89 / 45	132 / 67	132 / 67	149 / 112	149 / 112	194 / 168	194 / 168
	DATOS CALCULADOS A 60PA	Capacidad frigorífica total*	kW	1,91	2,19	2,08	2,87	3,27	4,13	4,81	5,79	6,17
Capacidad frigorífica sensible*		kW	1,54	1,8	1,54	2,12	2,54	3,39	3,86	4,76	5,11	5,83
Capacidad calorífica total*		kW	2,15	2,45	2,34	3,22	3,66	4,63	5,39	6,49	6,91	7,81
Caudal de aire*		m3/h	347	428	409	503	610	778	916	1106	1150	1392
Nivel Sonoro*		dB(A)	54	58	49	53	54	57	56	61	59	61
Potencia sonora*		dB(A)	61	65	56	60	61	64	63	68	66	68
Consumo*		W	95	95	75	89	132	132	149	149	194	194
Presión estática disponible (máx)		Pa	90	100	80	80	80	90	90	90	80	100
Alimentación		Fases, V/Hz	1, 230V/50Hz	1, 230V/50Hz	1, 230V/50Hz	1, 230V/50Hz	1, 230V/50Hz	1, 230V/50Hz	1, 230V/50Hz	1, 230V/50Hz	1, 230V/50Hz	1, 230V/50Hz
Conexiones hidráulicas		pulg.	1/2"	1/2"	1/2"	1/2"	3/4"	3/4"	3/4"	3/4"	3/4"	3/4"
Dimensiones (Alto X Ancho x Fondo)	mm	215 x 450 x 745	215 x 450 x 745	215 x 450 x 945	215 x 450 x 945	215 x 450 x 1145	215 x 450 x 1145	215 x 450 x 1345	215 x 450 x 1345	215 x 450 x 1545	215 x 450 x 1545	
Peso	kg	15	16	20	21	24	26	28	30	31	35	
<b>PVR</b>	Sin válvula	<b>419 €</b>	<b>446 €</b>	<b>488 €</b>	<b>528 €</b>	<b>567 €</b>	<b>577 €</b>	<b>603 €</b>	<b>640 €</b>	<b>716 €</b>	<b>770 €</b>	
	Con válvula de 3 vías (-V)	<b>562 €</b>	<b>589 €</b>	<b>631 €</b>	<b>671 €</b>	<b>718 €</b>	<b>728 €</b>	<b>754 €</b>	<b>791 €</b>	<b>867 €</b>	<b>921 €</b>	

Los datos mostrados en verde están certificados por EUROVENT y están calculados bajo condiciones nominales y sin ningún accesorio opcional. Condiciones para el cálculo de capacidades: -Velocidad alta ventilador -Refrigeración: Temperatura interior 27°C 47%/Hr, temperatura de entrada / salida de agua 7°C / 12°C -Calefacción: Temperatura interior 20°C 50%/Hr, temperatura de entrada / salida de agua 45°C / 40°C. Conexiones en el lateral izquierdo de la unidad. Consultar disponibilidad para conexiones en el lado derecho. Bandeja de condensación auxiliar y filtro EU2 incluido. Solo (-V) incluye válvula de 3 vías y actuador ON-OFF 230VAC. \*Datos calculados a 60Pa y velocidad máxima. -Consultar precio y disponibilidad.



# Gama Fancoils

## Fancoils de Conducto



### Serie i-HWD2

#### Unidad de conductos inverter sin envolvente



MODELO		i-HWD2 2T DLIO 102	i-HWD2 2T DLIO 202	i-HWD2 2T DLIO 302	i-HWD2 2T DLIO 402	i-HWD2 2T DLIO 502	i-HWD2 2T DLIO 602	i-HWD2 2T DLIO 702	i-HWD2 2T DLIO 802	i-HWD2 2T DLIO 902	
DATOS EUROVENT	Capacidad frigorífica total (máx. / min)	kW	5,89 / 4,32	6,56 / 5,20	8,33 / 6,50	9,11 / 5,47	10,6 / 7,27	14,1 / 9,75	-	-	
	Capacidad frigorífica sensible (máx. / min)	kW	4,98 / 3,53	5,72 / 4,29	6,04 / 4,61	7,86 / 4,44	9,29 / 6,04	10,1 / 6,76	-	-	
	Capacidad calorífica total (máx. / min)	kW	7,04 / 4,93	7,94 / 6,00	9,20 / 6,93	11,0 / 6,25	12,9 / 8,36	16,0 / 10,5	-	-	
	Clasificación energética	FCEER		B	B	A	A	B	A	-	-
		FCCOP		A	A	A	A	A	A	-	-
	Caudal de aire (máx. / min)	m <sup>3</sup> /h	1192 / 720	1260 / 840	1241 / 839	1999 / 961	2212 / 1279	2176 / 1269	-	-	
	Nivel Sonoro (máx. / min)	dB(A)	49 / 39	50 / 40	50 / 41	49 / 33	50 / 37	51 / 41	-	-	
	Potencia sonora (máx. / min)	dB(A)	60 / 50	61 / 51	61 / 52	60 / 44	61 / 48	62 / 52	-	-	
	Consumo (máx. / min)	W	116 / 42,1	149 / 58,9	132 / 54,8	253 / 51,6	284 / 64,8	275 / 71,9	-	-	
	DATOS CALCULADOS A 75Pa	Capacidad frigorífica total (máx. / min)*	kW	6,37 / 2,86	6,87 / 3,03	8,67 / 3,75	10,5 / 4,12	11,3 / 4,35	15,0 / 5,82	15,9 / 5,93	18,7 / 6,93
Capacidad frigorífica sensible (máx. / min)*		kW	5,59 / 2,23	6,03 / 2,37	6,35 / 2,53	9,25 / 3,25	10,0 / 3,42	10,8 / 3,93	13,1 / 4,38	15,0 / 4,96	
Capacidad calorífica total (máx. / min)*		kW	7,41 / 3,14	7,98 / 3,34	9,32 / 3,68	12,2 / 4,56	13,2 / 4,81	16,4 / 5,84	19,9 / 6,92	23,3 / 8,08	
Caudal de aire (máx. / min)*		m <sup>3</sup> /h	1301 / 397	1304 / 392	1286 / 387	2332 / 636	2344 / 616	2300 / 606	3846 / 965	3774 / 946	
Presión estática disponible (máx.)*		Pa	240	240	230	200	190	190	210	210	
Nivel Sonoro (máx. / min)*		dB(A)	51 / 39	50 / 36	50 / 36	50 / 33	50 / 33	51 / 36	51 / 35	51 / 35	
Potencia sonora (máx. / min)*		dB(A)	62 / 50	61 / 47	61 / 47	61 / 44	61 / 44	62 / 47	62 / 46	62 / 46	
Consumo (máx. / min)*		W	206 / 25,9	215 / 26,4	191 / 24,3	584 / 38,7	487 / 20,6	463 / 30,9	653 / 37,8	621 / 30,4	
Alimentación		Fases, V/Hz	1, 230V/50Hz	1, 230V/50Hz	1, 230V/50Hz	1, 230V/50Hz	1, 230V/50Hz	1, 230V/50Hz	1, 230V/50Hz	1, 230V/50Hz	
Conexiones hidráulicas		pulg.	3/4"	3/4"	3/4"	3/4"	3/4"	3/4"	3/4"	3/4"	
Dimensiones (Alto x Ancho x Fondo)		mm	275 x 880 x 605	275 x 880 x 605	275 x 880 x 605	275 x 1280 x 605	275 x 1280 x 605	275 x 1280 x 605	275 x 1680 x 605	275 x 1680 x 605	
Peso		kg	37	38	40	52	54	57	68	70	
<b>PVR</b>			<b>1.160 €</b>	<b>1.235 €</b>	<b>1.325 €</b>	<b>1.550 €</b>	<b>1.630 €</b>	<b>1.740 €</b>	<b>2.081 €</b>	<b>2.261 €</b>	

Condiciones para el cálculo de capacidades: Refrigeración: Temperatura interior 27°C 47%HR, temperatura de entrada / salida de agua 7°C / 12°C. Calefacción: Temperatura interior 20°C 50%HR, temperatura de entrada / salida de agua 45°C / 40°C. Conexiones en el lateral derecho de la unidad. Consultar para conexiones en el lado izquierdo. Bandeja de condensación auxiliar incluida. Filtro tipo EU2 incluido. Disponible versión a 4 Tubos, consultar precio y disponibilidad. Los valores de nivel y potencia sonora están medidos en la impulsión. \*Datos calculados a 75Pa y velocidad máxima.  
-Consultar precio y disponibilidad

### Serie a-HWD2

#### Unidad de conductos sin envolvente



MODELO		a-HWD2 2T DLIO 102	a-HWD2 2T DLIO 202	a-HWD2 2T DLIO 302	a-HWD2 2T DLIO 402	a-HWD2 2T DLIO 502	a-HWD2 2T DLIO 602	a-HWD2 2T DLIO 702	a-HWD2 2T DLIO 802	a-HWD2 2T DLIO 902	
DATOS EUROVENT	Capacidad frigorífica total (máx. / min)	kW	5,81 / 4,23	6,49 / 5,10	8,24 / 6,39	9,02 / 5,35	10,4 / 7,12	14,0 / 9,60	-	-	
	Capacidad frigorífica sensible (máx. / min)	kW	4,90 / 3,44	5,66 / 4,20	5,96 / 4,50	7,78 / 4,32	9,14 / 5,89	9,99 / 6,61	-	-	
	Capacidad calorífica total (máx. / min)	kW	6,41 / 4,53	7,22 / 5,49	8,37 / 6,33	10,0 / 5,75	11,7 / 7,69	14,6 / 9,62	-	-	
	Clasificación energética	FCEER		D	D	C	D	D	C	-	-
		FCCOP		C	C	C	D	D	C	-	-
	Caudal de aire (máx. / min)	m <sup>3</sup> /h	1190 / 720	1260 / 840	1240 / 835	2000 / 960	2200 / 1280	2180 / 1270	-	-	
	Nivel Sonoro (máx. / min)	dB(A)	49 / 36	50 / 40	50 / 44	52 / 33	54 / 40	54 / 44	-	-	
	Potencia sonora (máx. / min)	dB(A)	60 / 47	61 / 51	61 / 55	63 / 44	65 / 51	65 / 55	-	-	
	Consumo (máx. / min)	W	193 / 128	212 / 149	212 / 149	344 / 175	390 / 222	390 / 222	-	-	
	DATOS CALCULADOS A 75Pa	Capacidad frigorífica total*	kW	5,46	6,14	7,52	7,65	9,33	12,3	13,2	16,0
Capacidad frigorífica sensible*		kW	4,57	5,17	5,42	6,45	8,01	8,77	10,7	12,6	
Capacidad calorífica total*		kW	5,61	6,33	7,18	7,83	9,63	12	14,5	17,6	
Caudal de aire*		m <sup>3</sup> /h	991	1077	1058	1493	1774	1763	2940	3017	
Presión estática disponible (máx.)*		Pa	200	180	180	180	180	180	160	150	
Nivel Sonoro*		dB(A)	46	47	48	46	51	52	48	50	
Potencia sonora*		dB(A)	57	58	59	57	62	63	59	61	
Consumo*		W	170	193	193	280	344	344	520	560	
Alimentación		Fases, V/Hz	1, 230V/50Hz	1, 230V/50Hz	1, 230V/50Hz	1, 230V/50Hz	1, 230V/50Hz	1, 230V/50Hz	1, 230V/50Hz	1, 230V/50Hz	
Conexiones hidráulicas		pulg.	3/4"	3/4"	3/4"	3/4"	3/4"	3/4"	3/4"	3/4"	
Dimensiones (Alto x Ancho x Fondo)		mm	275 x 880 x 605	275 x 880 x 605	275 x 880 x 605	275 x 1280 x 605	275 x 1280 x 605	275 x 1280 x 605	275 x 1680 x 605	275 x 1680 x 605	
Peso		kg	37	38	40	52	54	57	68	70	
<b>PVR</b>		<b>Sin válvula</b>	<b>837 €</b>	<b>906 €</b>	<b>963 €</b>	<b>1.200 €</b>	<b>1.275 €</b>	<b>1.355 €</b>	<b>1.591 €</b>	<b>1.756 €</b>	

Condiciones para el cálculo de capacidades: Refrigeración: Temperatura interior 27°C 47%HR, temperatura de entrada / salida de agua 7°C / 12°C. Calefacción: Temperatura interior 20°C 50%HR, temperatura de entrada / salida de agua 45°C / 40°C. Conexiones en el lateral derecho de la unidad. Consultar para conexiones en el lado izquierdo. Bandeja de condensación auxiliar incluida. Filtro tipo EU2 incluido. Disponible versión a 4 Tubos, consultar precio y disponibilidad. Los valores de nivel y potencia sonora están medidos en la impulsión. \*Datos calculados a 75Pa y velocidad media.  
-Consultar precio y disponibilidad.

ENFRIADORAS



## Serie LIFE2 SLIM Unidades de suelo con envolvente

Unidades de suelo con envolvente desde 1 hasta 4kW

La gama de fancoils de suelo con envolvente i-LIFE2 Slim ofrece una solución única y exclusiva para incorporar unidades de refrigeración y climatización en espacios reducidos.

Con tan solo 13 mm de profundidad i-LIFE2 Slim es la solución discreta y elegante para hogares y pequeños comercios.

- Hogares
- Pequeñas oficinas
- Consultas médicas



## Unidad de suelo con panel radiante

La característica clave del panel radiante es la utilización de micro-ventiladores posicionados entre la batería y el panel exterior.

Estos micro-ventiladores están conectados en paralelo al funcionamiento de la unidad, y comienzan a funcionar cuando la temperatura del agua alcanza los 35°C.

Cuando se selecciona esta función desde el panel de control, el ventilador tangencial se detiene y los micro-ventiladores empiezan a trabajar liberando aire caliente a través del panel frontal, asegurando la dispersión natural del calor en forma de radiación.

El resultado es un confort único con un nivel sonoro de tan solo 24dB(A).



### i-LIFE2 Slim con ventiladores AC



2 Tubos				
080	170	270	320	370
0,8 kW		3,7 kW		

Capacidad frigorífica total en velocidad máxima: 12°C/7°C entrada / salida de agua temperatura interior 27°C (19°C) Bulbo seco (Bulbo húmedo).

### i-LIFE2 Slim con panel radiante y ventiladores EC



2 Tubos				
080	170	270	320	370
0,8 kW		3,7 kW		

Capacidad frigorífica total en velocidad máxima: 12°C/7°C entrada / salida de agua temperatura interior 27°C (19°C) Bulbo seco (Bulbo húmedo).

**Serie i-LIFE2 SLIM DLMV**  
Fancoil Inverter con envolvente



MODELO		i-LIFE2 SLIM 2T DLMV 080	i-LIFE2 SLIM 2T DLMV 170	i-LIFE2 SLIM 2T DLMV 270	i-LIFE2 SLIM 2T DLMV 320	i-LIFE2 SLIM 2T DLMV 370	
DATOS EUROVENT	Capacidad frigorífica total (máx. / mín)	kW	0,76 / 0,40	1,75 / 0,81	2,75 / 1,32	3,22 / 1,62	3,76 / 2,00
	Capacidad frigorífica sensible (máx. / mín)	kW	0,66 / 0,30	1,53 / 0,67	2,21 / 1,03	3,02 / 1,38	3,30 / 1,71
	Capacidad calorífica total (máx. / mín)	kW	0,88 / 0,50	2,11 / 1,06	3,27 / 1,54	3,88 / 2,22	3,77 / 2,16
	Caudal de aire (máx. / mín)	m3/h	125 / 51	277 / 122	425 / 189	593 / 258	697 / 367
	Nivel Sonoro (máx. / mín)	dB(A)	41 / 24	42 / 26	44 / 27	46 / 27	47 / 31
	Potencia sonora (máx. / mín)	dB(A)	50 / 33	51 / 35	53 / 36	55 / 36	56 / 40
	Consumo (máx. / mín)	W	11,00 / 0,76	19,0 / 1,62	20,0 / 1,70	29,0 / 2,47	33,0 / 4,91
Alimentación	Fases, V/Hz	1, 230V/50Hz	1, 230V/50Hz	1, 230V/50Hz	1, 230V/50Hz	1, 230V/50Hz	
Conexiones hidráulicas (diámetro interior)	mm	12	14	16	18	20	
Dimensiones (Ancho x Fondo x Alto)	mm	737 x 131 x 579	937 x 131 x 579	1137 x 131 x 579	1337 x 131 x 579	1537 x 131 x 579	
Peso	kg	17	20	23	26	29	
PVR	Sin válvula	<b>475 €</b>	<b>532 €</b>	<b>609 €</b>	<b>722 €</b>	<b>814 €</b>	
	Con válvula de 3 vías (-V)	<b>639 €</b>	<b>696 €</b>	<b>773 €</b>	<b>886 €</b>	<b>978 €</b>	

Los datos mostrados en verde están certificados por EUROVENT y están calculados bajo condiciones nominales y sin ningún accesorio opcional. Condiciones para el cálculo de capacidades: -Refrigeración: Temperatura interior 27°C 47% Hr, temperatura de entrada / salida de agua 7°C / 12°C. Calefacción: Temperatura interior 20°C 50% Hr, temperatura de entrada / salida de agua 45°C / 40°C. Conexiones en el lateral izquierdo de la unidad. Consultar disponibilidad para conexiones en el lado derecho. Filtro de polipropileno incluido. Solo (-V) incluye válvula de 3 vías y actuador ON-OFF 230VAC. -Consultar precio y disponibilidad

**Serie i-LIFE2 SLIM DLRV**  
Fancoil Inverter con envolvente y panel radiante



MODELO		i-LIFE2 SLIM 2T DLRV 080	i-LIFE2 SLIM 2T DLRV 170	i-LIFE2 SLIM 2T DLRV 270	i-LIFE2 SLIM 2T DLRV 320	i-LIFE2 SLIM 2T DLRV 370	
DATOS EUROVENT	Capacidad frigorífica total (máx. / mín)	kW	0,76 / 0,40	1,75 / 0,81	2,75 / 1,32	3,22 / 1,62	3,76 / 2,00
	Capacidad frigorífica sensible (máx. / mín)	kW	0,66 / 0,30	1,53 / 0,67	2,21 / 1,03	3,02 / 1,38	3,30 / 1,71
	Capacidad calorífica total (máx. / mín)	kW	0,88 / 0,50	2,11 / 1,06	3,27 / 1,54	3,88 / 2,22	3,77 / 2,16
	Caudal de aire (máx. / mín)	m3/h	125 / 51	277 / 122	425 / 189	593 / 258	697 / 367
	Nivel Sonoro (máx. / mín)	dB(A)	41 / 24	42 / 26	44 / 27	46 / 27	47 / 31
	Potencia sonora (máx. / mín)	dB(A)	50 / 33	51 / 35	53 / 36	55 / 36	56 / 40
	Consumo (máx. / mín)	W	11,00 / 0,76	19,0 / 1,62	20,0 / 1,70	29,0 / 2,47	33,0 / 4,91
Alimentación	Fases, V/Hz	1, 230V/50Hz	1, 230V/50Hz	1, 230V/50Hz	1, 230V/50Hz	1, 230V/50Hz	
Conexiones hidráulicas (diámetro interior)	mm	12	14	16	18	20	
Dimensiones (Ancho x Fondo x Alto)	mm	737 x 131 x 579	937 x 131 x 579	1137 x 131 x 579	1337 x 131 x 579	1537 x 131 x 579	
Peso	kg	17	20	23	26	29	
PVR	Sin válvula	<b>605 €</b>	<b>705 €</b>	<b>807 €</b>	<b>949 €</b>	<b>1.080 €</b>	
	Con válvula de 3 vías (-V3V)	<b>769 €</b>	<b>869 €</b>	<b>971 €</b>	<b>1.113 €</b>	<b>1.244 €</b>	

Los datos mostrados en verde están certificados por EUROVENT y están calculados bajo condiciones nominales y sin ningún accesorio opcional. Condiciones para el cálculo de capacidades: -Refrigeración: Temperatura interior 27°C 47% Hr, temperatura de entrada / salida de agua 7°C / 12°C. -Calefacción: Temperatura interior 20°C 50% Hr, temperatura de entrada / salida de agua 45°C / 40°C. Conexiones en el lateral izquierdo de la unidad. Consultar disponibilidad para conexiones en el lado derecho. Filtro de polipropileno incluido. Solo (-V) incluye válvula de 3 vías y actuador ON-OFF 230VAC. -Consultar precio y disponibilidad



## OPCIONALES

CÓDIGO	DESCRIPCIÓN	APLICABLE A	PRECIO
<b>CASSETTE</b>			
5569010100	Kit Válvula de 3 vías con actuador On/Off	i-CXW 0502~0702 a-CXW 0402~0702	<b>120 €</b>
5569010200	Kit Válvula de 3 vías con actuador On/Off	i-CXW 0802~1102 a-CXW 0802~1202	<b>169 €</b>
<b>CONDUCTOS</b>			
5549061400	Termostato de control simple. Modelo ATW-EC	i-LIFE3 i-LIFE2 HP	<b>91 €</b>
5549050000	Termostato de control simple. Modelo ATW	a-LIFE3 a-LIFE2 HP	<b>97 €</b>
PAR-IK01-CV	Termostato de control digital iK con programador semanal para unidades INVERTER. Incluye placa de alimentación i-HB.	i-LIFE3 i-LIFE2 HP i-HWD2	<b>305 €</b>
PAR-IK02-CV	Termostato de control digital iK con programador semanal para unidades NO INVERTER. Incluye placa de alimentación HB.	a-LIFE3 a-LIFE2 HP	<b>305 €</b>
PAR-IKW03-CV	Termostato de control digital iKW con programador semanal para unidades NO INVERTER. Incluye placa de alimentación HB.	a-HWD2 102~602	<b>290 €</b>
PAR-IK04-CV	Termostato de control digital iKW con programador semanal para unidades NO INVERTER. Incluye placa de alimentación HB y Kit SPB.	a-HWD2 702~902	<b>367 €</b>
5549042800	Kit Válvula de 3 vías con actuador On/Off	i-LIFE3 0202~0602 i-LIFE2 HP 0202~0602 a-LIFE3 0102~0602 a-LIFE2 HP 0302~0602	<b>124 €</b>
5549043000	Kit Válvula de 3 vías con actuador On/Off	i-LIFE3 0802~1202 i-LIFE2 HP 0802~1202 a-LIFE3 0702~1002 a-LIFE2 HP 0702~1202	<b>132 €</b>
<b>SUELO</b>			
5549097600	Termostato digital con sonda ambiente integrada. Modelo IKS2	i-LIFE2 Slim	<b>154 €</b>
5549097500	Tarjeta de alimentación Inverter para termostato digital IKS2	i-LIFE2 Slim	<b>174 €</b>
5549097800	Termostato digital para integrar en la unidad. Modelo IKS2	i-LIFE2 Slim	<b>195 €</b>
5549053100	Válvula de 3 vías con motor termoeléctrico	i-LIFE2 Slim	<b>164 €</b>
5549035900	Pies estéticos para cubrir las tuberías	i-LIFE2 Slim	<b>48 €</b>
5549036100	Pies para anclar la unidad al suelo	i-LIFE2 Slim	<b>77 €</b>
5549079000	Placa 0-10VDC. Obligatorio si no se incluye un termostato	i-LIFE2 SLIM	<b>76 €</b>

-Consultar disponibilidad



Termostato de control simple  
modelo: ATW /ATW-EC



Termostato de control digital  
modelo iK



Termostato digital con sonda  
ambiente integrada modelo  
IKS2

## Serie WSM2

### Flexible y fácil de instalar

La serie WSM2 es una solución modular y muy configurable que ha sido diseñada específicamente para ajustarse a los requisitos más exigentes. La serie WSM2 está disponible en versión bomba de calor y sólo frío y cuenta con hasta 8 funciones diferentes. Además, dispone de una amplia gama de accesorios dedicados a tratamiento de aire, permitiendo que la unidad funcione de manera óptima en cualquier condición.



### Múltiples aplicaciones

La gama WSM2 dispone de hasta 8 versiones diferentes que le permiten adaptarse a multitud de aplicaciones como:

- Estaciones de servicio
- Supermercado
- Restaurantes
- Centros comerciales
- Espacios deportivos
- Cines y teatros

### ErP 2021 READY

Todas las unidades de la serie WSM2 están diseñadas para cumplir con los estándares de eficiencia energética estacional (SEER / SCOP), estableciendo) establecidos por el reglamento UE 2016/228 (ErP 2021).



VERSIONES DISPONIBLES		WSM2 (0052-0092)	WSM2 (0102-0152)	WSM2 (0264-0604)
AR	Aire recirculado (Modelo Base)	✓	✓	✓
MF	Aire de mezcla y Free Cooling	✓	✓	✓
AX	Aire de mezcla y ventiladores axiales de extracción	-		✓
AX-F	Aire de mezcla y ventiladores axiales de extracción con recuperación de calor termodinámica	✓	✓	-
CE	Aire recirculado, mezcla y Free Cooling	-	✓	✓
HR-B	Con recuperación de calor termodinámica	-	✓	✓
HR-P	Con recuperador de calor sensible (Placas)	-		✓
HR-E	Con recuperador de calor entálpico (Rotativo)	-	✓	✓

### Preparada para cualquier situación

Además de incorporar el control AIR3000TE desarrollado específicamente por Mitsubishi Electric para el control de las unidades rooftop, capaz de gestionar los caudales de aire y el circuito frigorífico simultáneamente; permitiendo de esta forma comportarse de una manera totalmente autónoma, las unidades de la serie WSM2 disponen de una amplia gama de opcionales que permiten configurar la unidad para adaptarse a cualquier reto.





## Serie WSM2 0052~0152 • Bomba de calor • Versión AR

MODELO		WSM2 0052	WSM2 0062	WSM2 0082	WSM2 0092	WSM2 0102	WSM2 0122	WSM2 0132	WSM2 0152	
Capacidad Nominal	Refrigeración / Calefacción	kW	15,8 / 16,1	18,1 / 18,9	21 / 22,2	27,6 / 27,6	33,7	37,9	43,5	47,7
Eficiencia Energética (refrigeración)	EER		3,48	3,22	3,20	2,87	3,42	3,16	3,08	3,18
	SEER		4,46	4,19	4,34	4,07	4,89	4,33	4,14	4,27
	Rendimiento ηs	%	175,4	164,6	170,6	159,8	192,6	170,2	162,6	167,8
	Clasificación EUROVENT		A	A	A	B	A	A	A	A
Eficiencia Energética (Calefacción)	COP		3,42	355,00	3,71	3,10	3,48	3,50	3,58	3,72
	SCOP*		3,63	3,53	3,59	3,52	3,69	3,68	3,64	3,68
	Rendimiento ηs	%	14,2,2	138,2	140,6	137,8	144,60	144,20	142,60	144,20
	Clasificación EUROVENT		C	A	A	C	A	A	A	A
Alimentación		Fases, V/Hz	3+N, 400V/50Hz							
Intensidad Máxima		A	19,5	20,5	23	27,6	27,8	31,7	38,7	38,8
Caudal de aire nominal		m³/h	2.500	3.500	4.500	5.500	6.300	7.300	8.400	9.500
Caudal de aire máximo		m³/h	3.000	4.200	5.200	6.270	7.600	8.800	10.100	11.400
Presión nominal disponible		Pa	50			50	62	62	150	
Presión máxima disponible		Pa	600							
Nivel Sonoro (Refrigeración / Calefacción)		dB(A)	44 / 44	47 / 47	46 / 46	48 / 48	47 / 48	47 / 49	51 / 53	51 / 53
Potencia sonora (Refrigeración / Calefacción)		dB(A)	76 / 76	79 / 79	78 / 78	80 / 80	79 / 80	79 / 81	83 / 85	83 / 85
Refrigerante R410A	Pre-carga Kg / PCA / TCO <sub>2</sub> eq		2 / 2088 / 4,17	3 / 2088 / 6,26	4 / 2088 / 8,35	5 / 2088 / 10,44	8 / 2088 / 16,70	8,5 / 2088 / 17,75	9 / 2088 / 18,80	9,5 / 2088 / 19,83
Dimensiones -AR (Alto x Ancho x Fondo)		mm	1.640 x 1.300 x 2.055				1.837 x 1.600 x 2.000			
Peso		kg	520	540	570	590	700	730	730	740
Rango de operación T° Exterior	Refrigeración (min / máx.)		5°C / 48°C							
Rango de operación T° Exterior	Calefacción (min / máx.)		-15° / 25°C							
<b>PVR</b>			<b>A consultar</b>	<b>A consultar</b>	<b>A consultar</b>	<b>A consultar</b>	<b>A consultar</b>	<b>A consultar</b>	<b>A consultar</b>	<b>A consultar</b>

## Serie WSM2 0264~0604 • Bomba de calor • Versión AR

MODELO		WSM2 0264	WSM2 0304	WSM2 0354	WSM2 0404	WSM2 0444	WSM2 0484	WSM2 0524	WSM2 0604	
Capacidad Nominal	Refrigeración / Calefacción	kW	81,8 / 82,6	89,7 / 92,0	105,0 / 104,0	123,0 / 122,0	134,0 / 132,0	146,0 / 141,0	161,0 / 161,0	185,0 / 186,0
Eficiencia Energética (refrigeración)	EER (1)(2)		3,04	3,16	3,06	3,08	3,20	3,21	3,19	2,99
	SEER(3)		3,71	3,96	3,99	4,03	3,90	3,74	3,62	3,61
	Rendimiento ηs (3)	%	145,4	155,4	156,6	158,2	153,0	146,6	141,8	141,4
	Clasificación EUROVENT		A	A	A	A	A	A	A	B
Eficiencia Energética (Calefacción)	COP (1)(2)		3,34	3,52	3,31	3,30	3,21	3,10	3,18	3,21
	SCOP(4)		3,21	3,26	3,25	3,28	3,32	3,21	3,21	3,21
	Rendimiento ηs (4)	%	125,4	127,4	127,0	128,2	129,8	125,4	125,4	125,4
	Clasificación EUROVENT		B	A	B	B	B	C	C	B
Alimentación		Fases, V/Hz	3+N, 400V/50Hz							
Intensidad Máxima		A	70	75	86	95	103	118	140	152
Caudal de aire nominal		m³/h	13.500	15.500	18.000	20.500	22.500	25.000	28.000	30.500
Caudal de aire máximo		m³/h	15.000	18.000	22.000	23.000	28.500	28.500	33.000	33.000
Presión nominal disponible		Pa	200	250	250	300	300	300	350	350
Presión máxima disponible		Pa	600							
Nivel Sonoro (Refrigeración / Calefacción)		dB(A)	51 / 51	51 / 51	52 / 52	52 / 52	53 / 53	54 / 54	55 / 55	55 / 55
Potencia sonora (Refrigeración / Calefacción)		dB(A)	83 / 83	83 / 83	84 / 84	84 / 84	85 / 85	86 / 86	87 / 87	87 / 87
Refrigerante R410A	Pre-carga Kg / PCA / TCO <sub>2</sub> eq		17,6 / 2088 / 36,74	24 / 2088 / 50,11	24,6 / 2088 / 51,36	32 / 2088 / 66,81	37,5 / 2088 / 78,30	38 / 2088 / 79,34	44 / 2088 / 91,87	50 / 2088 / 104,40
Dimensiones -AR (Alto x Ancho x Fondo)		mm	2.410 x 2.250 x 3.665				2.410 x 2.250 x 4.465			
Peso		kg	1630	1740	1780	1840	2100	2170	2290	2320
Rango de operación T° Exterior	Refrigeración (min / máx.)		15°C / 48°C				15°C / 47°C	15°C / 48°C		
Rango de operación T° Exterior	Calefacción (min / máx.)		-12°C / 22°C							
<b>PVR</b>			<b>A consultar</b>	<b>A consultar</b>	<b>A consultar</b>	<b>A consultar</b>	<b>A consultar</b>	<b>A consultar</b>	<b>A consultar</b>	<b>A consultar</b>

Los datos mostrados en verde están certificados por EUROVENT y están calculados bajo condiciones nominales y sin ningún accesorio opcional. Condiciones nominales en refrigeración: Temperatura interior 27°C 47%HR; Temperatura exterior 35°C 50%HR. Condiciones nominales en calefacción: Temperatura interior 20°C 50%HR; Temperatura exterior 7°C 87%HR. Datos calculados según las normas EN 14511 y ErP 2016/2281. \*SCOP para zona climática intermedia según directiva ErP 2016/2281. Para conocer los datos de funcionamiento de otras versiones por favor póngase en contacto con su comercial. Disponible en versión Solo frío. - Consultar disponibilidad.

Descripción	Aplicable a WSM2															
	0052	0062	0082	0092	0102	0122	0132	0152	0264	0304	0354	0404	0444	0484	0524	0604
FUNCION MF	•	•	•	•	•	•	•	•	•	•	•	•	•	•	•	•
FUNCION AX	×	×	×	×	×	×	×	×	•	•	•	•	•	•	•	•
FUNCION AX-F	•	•	•	•	•	•	•	•	×	×	×	×	×	×	×	×
FUNCION CE	×	×	×	×	•	•	•	•	•	•	•	•	•	•	•	•
FUNCION HR-B	×	×	×	×	•	•	•	•	•	•	•	•	•	•	•	•
FUNCION HR-P (Low Flow)	×	×	×	×	×	×	×	×	•	•	•	•	•	•	•	•
FUNCION HR-P (High Flow)	×	×	×	×	×	×	×	×	•	•	•	•	•	•	•	•
FUNCION HR-E	×	×	×	×	•	•	•	•	•	•	•	•	•	•	•	•
SUMINISTRO DE AIRE INFERIOR	U.R.	U.R.	U.R.	U.R.	U.R.	U.R.	U.R.	U.R.	U.R.	U.R.	U.R.	U.R.	U.R.	U.R.	U.R.	U.R.
SUMINISTRO DE AIRE LATERAL DERECHO	U.R.	U.R.	U.R.	U.R.	U.R.	U.R.	U.R.	U.R.	U.R.	U.R.	U.R.	U.R.	U.R.	U.R.	U.R.	U.R.
SUMINISTRO DE AIRE LATERAL IZQUIERDO	×	×	×	×	U.R.	U.R.	U.R.	U.R.	U.R.	U.R.	U.R.	U.R.	U.R.	U.R.	U.R.	U.R.
SUMINISTRO DE AIRE TRASERO	U.R.	U.R.	U.R.	U.R.	U.R.	U.R.	U.R.	U.R.	×	×	×	×	×	×	×	×
SUMINISTRO DE AIRE FRONTAL	U.R.	U.R.	U.R.	U.R.	×	×	×	×	×	×	×	×	×	×	×	×
AIRE DE RETORNO LATERAL DERECHO	U.R.	U.R.	U.R.	U.R.	U.R.	U.R.	U.R.	U.R.	U.R.	U.R.	U.R.	U.R.	U.R.	U.R.	U.R.	U.R.
AIRE DE RETORNO INFERIOR	×	×	×	×	U.R.	U.R.	U.R.	U.R.	U.R.	U.R.	U.R.	U.R.	U.R.	U.R.	U.R.	U.R.
AIRE DE RETORNO LATERAL IZQUIERDO	U.R.	U.R.	U.R.	U.R.	U.R.	U.R.	U.R.	U.R.	U.R.	U.R.	U.R.	U.R.	U.R.	U.R.	U.R.	U.R.
AIRE DE RETORNO LATERAL SUPERIOR	U.R.	U.R.	U.R.	U.R.	U.R.	U.R.	U.R.	U.R.	U.R.	U.R.	U.R.	U.R.	U.R.	U.R.	U.R.	U.R.
AIRE DE RETORNO FRONTAL	U.R.	U.R.	U.R.	U.R.	×	×	×	×	×	×	×	×	×	×	×	×
CON RELÉ DE SECUENCIA DE FASE EXTERNA	•	•	•	•	•	•	•	•	•	•	•	•	•	•	•	•
COMPR.FACTOR DE POTENCIA CORR.	•	•	•	•	•	•	•	•	•	•	•	•	•	•	•	•
TARJETA SERIE MODBUS	•	•	•	•	•	•	•	•	•	•	•	•	•	•	•	•
TARJETA SERIE PARA LONWORKS	•	•	•	•	•	•	•	•	•	•	•	•	•	•	•	•
TARJETA SERIE BACNET MS / TP RS485	•	•	•	•	•	•	•	•	•	•	•	•	•	•	•	•
TARJETA SERIE PARA BACNET SOBRE IP	•	•	•	•	•	•	•	•	•	•	•	•	•	•	•	•
VENTILADORES AXIALES EC	✓	✓	✓	✓	✓	✓	✓	✓	•	•	•	•	•	•	•	•
UNIDAD CON SOFT START	•	•	•	•	•	•	•	•	•	•	•	•	•	•	•	•
VENTILADOR DE IMPULSION POTENCIADO MM1	•	•	•	•	•	•	×	×	•	•	•	•	•	•	•	•
VENTILADOR DE RETORNO POTENCIADO MM1	×	×	×	×	•	•	•	•	•	•	•	•	•	•	•	•
Vair + CAUDAL CONSTANTE DE AIRE	•	•	•	•	•	•	•	•	•	•	•	•	•	•	•	•
PRESIÓN DE AIRE COSTANTE	U.R.	U.R.	U.R.	U.R.	U.R.	U.R.	U.R.	U.R.	U.R.	U.R.	U.R.	U.R.	U.R.	U.R.	U.R.	U.R.
VELOCIDAD FIJA 0-10V	U.R.	U.R.	U.R.	U.R.	U.R.	U.R.	U.R.	U.R.	U.R.	U.R.	U.R.	U.R.	U.R.	U.R.	U.R.	U.R.
VENTILADOR DE RETORNO DOBLE SET	×	×	×	×	•	•	•	•	•	•	•	•	•	•	•	•
VENTILADOR DE RETORNO CONSIGNA 4-20 mA	×	×	×	×	•	•	•	•	•	•	•	•	•	•	•	•
VENTILADOR DE IMPULSION DOBLE PUNTO DE AJUSTE	•	•	•	•	•	•	•	•	•	•	•	•	•	•	•	•
VENTILADOR DE IMP/RET DOBLE PUNTO DE AJUSTE	×	×	×	×	•	•	•	•	•	•	•	•	•	•	•	•
VENTILADOR DE IMPULSION PUNTO DE CONFIGURACION DE 4-20mA	•	•	•	•	•	•	•	•	•	•	•	•	•	•	•	•
VENTILADOR DE IMP/RET VARIACION DE PUNTO DE CONFIGURACION DE 4-20 mA	×	×	×	×	•	•	•	•	•	•	•	•	•	•	•	•
CONTROL DE CALIDAD DEL AIRE CON Sonda DE CO2	•	•	•	•	•	•	•	•	•	•	•	•	•	•	•	•
CONTROL DE CALIDAD DEL AIRE MEDIANTE SEÑAL DE ENTRADA DE 4-20 mA	•	•	•	•	•	•	•	•	•	•	•	•	•	•	•	•



Descripción	Aplicable a WSM2															
	0052	0062	0082	0092	0102	0122	0132	0152	0264	0304	0354	0404	0444	0484	0524	0604
FILTROS DE BOLSA ePM1 50% (ISO 16890) - F7 (EN779)	x	x	x	x	x	x	x	x	.	.	.	.	.	.	.	.
FILTROS DE BOLSA ePM01-85% (ISO16890) - F9 (EN779)	x	x	x	x	x	x	x	x	.	.	.	.	.	.	.	.
FILTROS ELECTRONICOS	x	x	x	x	x	x	x	x	.	.	.	.	.	.	.	.
FILTRO PLANO ePM10-75% (ISO16890) - M6 (EN779)	.	.	.	.	.	.	.	.	x	x	x	x	x	x	x	x
FILTRO PLANO ePM01-50% (ISO16890) - F7 (EN779)	.	.	.	.	.	.	.	.	x	x	x	x	x	x	x	x
FILTRO PLANO ePM01-70% (ISO 16890) - F8 (EN779)	.	.	.	.	.	.	.	.	x	x	x	x	x	x	x	x
FILTRO PLANO ePM01-80% (ISO16890) - F9 (EN779)	.	.	.	.	.	.	.	.	x	x	x	x	x	x	x	x
INTERRUPTOR DIFERENCIAL DE PRESIÓN PARA FILTROS	.	.	.	.	.	.	.	.	.	.	.	.	.	.	.	.
CAJA VACÍA (L = 650 mm)	x	x	x	x	x	x	x	x	.	.	.	.	.	.	.	.
BATERÍA DE GAS CALIENTE CON GESTIÓN ON / OFF	.	.	.	.	.	.	.	.	.	.	.	.	.	.	.	.
GESTIÓN DE RESISTENCIA ELECTRICA	U.R.	U.R.	U.R.	U.R.	U.R.	U.R.	U.R.	U.R.	U.R.	U.R.	U.R.	U.R.	U.R.	U.R.	U.R.	U.R.
BATERÍA DE AGUA CALIENTE DE 2 FILAS H2R	.	.	.	.	.	.	.	.	.	.	.	.	.	.	.	.
BATERÍA DE AGUA CALIENTE DE 3 FILAS H3R	.	.	.	.	.	.	.	.	.	.	.	.	.	.	.	.
VÁLVULA DE AGUA DE 2 VÍAS (AIR3) V2V	.	.	.	.	.	.	.	.	.	.	.	.	.	.	.	.
VÁLVULA DE AGUA DE 3 VÍAS V3V	.	.	.	.	.	.	.	.	.	.	.	.	.	.	.	.
CONTROL DE LA BATERÍA DE AGUA CALIENTE CON SEÑAL ANALÓGICA	.	.	.	.	.	.	.	.	.	.	.	.	.	.	.	.
RESISTENCIA ELÉCTRICA 9KW RE09	.	.	.	.	.	.	x	x	x	x	x	x	x	x	x	x
RESISTENCIA ELÉCTRICA 6KW RE06	.	.	.	.	x	x	x	x	x	x	x	x	x	x	x	x
RESISTENCIA ELÉCTRICA 12KW RE12	.	.	.	.	.	.	.	.	x	x	x	x	x	x	x	x
RESISTENCIA ELÉCTRICA 18KW RE18	x	x	.	.	.	.	.	.	.	.	.	.	x	x	x	x
RESISTENCIA ELÉCTRICA 24KW RE24	x	x	x	x	x	x	.	.	.	.	.	.	x	x	x	x
RESISTENCIA ELÉCTRICA 30KW RE30	x	x	x	x	x	x	x	x	.	.	.	.	x	x	x	x
RESISTENCIA ELÉCTRICA 36KW RE36	x	x	x	x	x	x	x	x	.	.	.	.	.	.	.	.
RESISTENCIA ELÉCTRICA 45KW RE45	x	x	x	x	x	x	x	x	x	x	x	.	.	.	.	.
RESISTENCIA ELÉCTRICA 60KW RE60	x	x	x	x	x	x	x	x	x	x	x	x	.	.	.	.
SONDA DE VISUALIZACIÓN HR AMBIENTE	.	.	.	.	.	.	.	.	.	.	.	.	.	.	.	.
FREE COOLING ENTÁLPICO	.	.	.	.	.	.	.	.	.	.	.	.	.	.	.	.
FUNCIÓN DE DESHUMIDIFICACIÓN	.	.	.	.	.	.	.	.	.	.	.	.	.	.	.	.
SEÑAL PARA HUMIDIFICADOR EXTERNO	.	.	.	.	.	.	.	.	.	.	.	.	.	.	.	.
FREE-COOLING ENTÁLPICO + DESHUMIDIFICATION FUNTION	.	.	.	.	.	.	.	.	.	.	.	.	.	.	.	.
FREE-COOLING ENTÁLPICO + SEÑAL PARA HUMIDIFICADOR EXTERNO	.	.	.	.	.	.	.	.	.	.	.	.	.	.	.	.
FREE-COOLING ENTÁLPICO + FUNCIÓN DE DESHUMIDIFICACIÓN + SEÑAL PARA HUMIDIFICADOR EXTERNO	.	.	.	.	.	.	.	.	.	.	.	.	.	.	.	.
FUNCIÓN DE DESHUMIDIFICACIÓN + SEÑAL PARA HUMIDIFICADOR EXTERNO	.	.	.	.	.	.	.	.	.	.	.	.	.	.	.	.
HUMIDIFICADOR DE VAPOR 8kg / h UM08	x	x	x	x	x	x	x	x	.	.	x	x	x	x	x	x
HUMIDIFICADOR DE VAPOR 10kg / h UM10	x	x	x	x	x	x	x	x	.	.	.	.	.	.	.	.
HUMIDIFICADOR DE VAPOR 15kg / h UM15	x	x	x	x	x	x	x	x	.	.	.	.	.	.	.	.
HUMIDIFICADOR DE VAPOR 25kg / h UM25	x	x	x	x	x	x	x	x	.	.	.	.	.	.	.	.
HUMIDIFICADOR DE VAPOR 35kg / h UM35	x	x	x	x	x	x	x	x	x	x	.	.	.	.	.	.
HUMIDIFICADOR DE VAPOR 45kg / h UM45	x	x	x	x	x	x	x	x	x	x	.	.	.	.	.	.

Descripción	Aplicable a WSM2															
	0052	0062	0082	0092	0102	0122	0132	0152	0264	0304	0354	0404	0444	0484	0524	0604
SEÑAL DE HUMIDIFICADOR CONTINUA	U.R.	U.R.	U.R.	U.R.	U.R.	U.R.	U.R.	U.R.	U.R.	U.R.	U.R.	U.R.	U.R.	U.R.	U.R.	U.R.
BATERIA EXTERIOR Cu / Cu	•	•	•	•	•	•	•	•	•	•	•	•	•	•	•	•
TUBOS DE Cu PINTADO	•	•	•	•	•	•	•	•	•	•	•	•	•	•	•	•
TRATAMIENTO PROTECCIÓN BATERÍA	•	•	•	•	•	•	•	•	•	•	•	•	•	•	•	•
PARRILLA DE PROTECCIÓN DE BATERIAS	•	•	•	•	•	•	•	×	•	•	•	•	•	•	•	•
BATERÍA INTERNA Cu / Cu	•	•	•	•	•	•	•	•	•	•	•	•	•	•	•	•
TRATAMIENTO PROTECCIÓN BATERÍA INTERNA	•	•	•	•	•	•	•	•	•	•	•	•	•	•	•	•
TUBOS DE Cu PINTADO PARA BATERÍA INTERNA	•	•	•	•	•	•	•	•	•	•	•	•	•	•	•	•
CABLEADO NUMERADO EN EL CUADRO ELÉCTRICO	•	•	•	•	•	•	•	•	•	•	•	•	•	•	•	•
SEÑAL DE OPERACIÓN DEL VENTILADOR	•	•	•	•	•	•	•	•	•	•	•	•	•	•	•	•
SEÑAL DE OPERACIÓN DEL COMPRESOR	•	•	•	•	•	•	•	•	•	•	•	•	•	•	•	•
CONTROL REMOTO APAGADO SFR	•	•	•	•	•	•	•	•	•	•	•	•	•	•	•	•
INTERRUPTOR REMOTO DE VERANO / INVIERNO	U.R.	U.R.	U.R.	U.R.	U.R.	U.R.	U.R.	U.R.	U.R.	U.R.	U.R.	U.R.	U.R.	U.R.	U.R.	U.R.
ENTRADA LÍMITE DE DEMANDA REMOTO	•	•	•	•	•	•	•	•	•	•	•	•	•	•	•	•
ENTRADA FORZAR AIRE EXTERIOR REMOTO	×	×	×	×	×	×	×	•	•	•	•	•	•	•	•	•
ENTRADA AUXILIAR DE AIRE EXTERIOR	•	•	•	•	•	•	•	•	•	•	•	•	•	•	•	•
ENTRADA AUXILIAR DE AIRE DE RECIRCULACIÓN	•	•	•	•	•	•	•	•	•	•	•	•	•	•	•	•
SOLO CONTACTO CON MODO DE VENTILADOR	•	•	•	•	•	•	•	•	•	•	•	•	•	•	•	•
TEMPERATURA DE RETORNO DE PUNTO DE AJUSTE DOBLE	•	•	•	•	•	•	•	•	•	•	•	•	•	•	•	•
AJUSTE CONTINUO DEL PUNTO DE TEMPERATURA DE RETORNO	•	•	•	•	•	•	•	•	•	•	•	•	•	•	•	•
SONDA LOCAL (SUMINISTRADA SUELTA)	U.R.	U.R.	U.R.	U.R.	U.R.	U.R.	U.R.	U.R.	U.R.	U.R.	U.R.	U.R.	U.R.	U.R.	U.R.	U.R.
SONDA DE CONDUCTO DE AIRE (SUMINISTRADA SUELTA)	U.R.	U.R.	U.R.	U.R.	U.R.	U.R.	U.R.	U.R.	U.R.	U.R.	U.R.	U.R.	U.R.	U.R.	U.R.	U.R.
CUADRO ELÉCTRICO CON VENTILACIÓN FORZADA.	×	×	×	×	×	×	×	×	•	•	•	•	•	•	•	•
ANTI VIBRATORIOS TIPO CAUCHO	•	•	•	•	•	•	•	•	•	•	•	•	•	•	•	•
TECLADO REMOTO HASTA 200m - K200	•	•	•	•	•	•	•	•	•	•	•	•	•	•	•	•
TECLADO REMOTO HASTA 500m - K500	•	•	•	•	•	•	•	•	•	•	•	•	•	•	•	•

# Gama **IT Cooling**

Tecnología al servicio de la tecnología



La Gama IT Cooling de Mitsubishi Electric está pensada para satisfacer las necesidades más exigentes de nuestros clientes. Con una gama versátil diseñada para entornos tecnológicos de baja y media densidad, la Gama IT Cooling incorpora las últimas tecnologías disponibles en el mercado para ofrecer equipos eficientes, seguros, flexibles, adaptables y fiables.



### SERIE MSY-TP

La MSY-TP es una unidad de pared tipo split diseñada, específicamente, para la refrigeración de ambientes tecnológicos con cargas térmicas de baja densidad y alto factor de calor sensible.



### SERIE S-MEXT

Llega la revolución del concepto refrigeración en ambientes tecnológicos. Ventiladores de alta eficiencia, compresores "twin Rotary" y "DC Scroll", intercambiadores de calor de alta eficiencia y muchas otras tecnologías de Mitsubishi Electric ahora también disponibles para la refrigeración de ambientes tecnológicos de baja y media densidad.



### i-NEXT MTR PRECISE DX

Serie I-NEXT MTR para la climatización de espacios donde se requiera una precisión extrema de temperatura y humedad sin carga térmica o de baja densidad como Museos, Archivos, Salas Blancas, Laboratorios...





### Unidades Close Control

- Máxima eficiencia energética
- Total fiabilidad
- Ideal para ambientes tecnológicos con alta temperatura



#### UNIDADES DE PRECISIÓN CON EXPANSIÓN DIRECTA

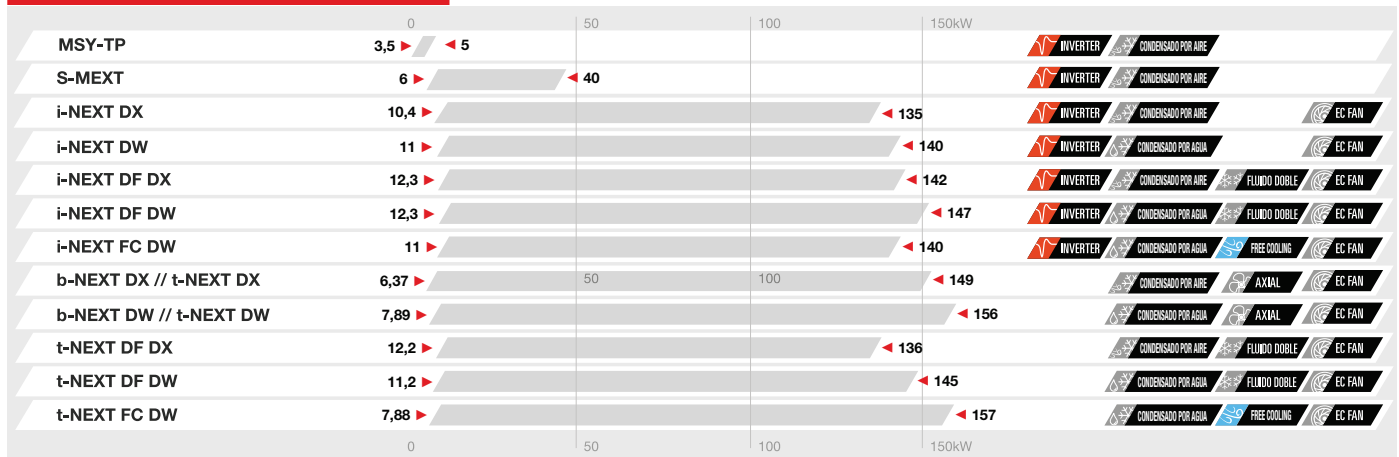

#### UNIDADES DE PRECISIÓN CON AGUA REFRIGERADA

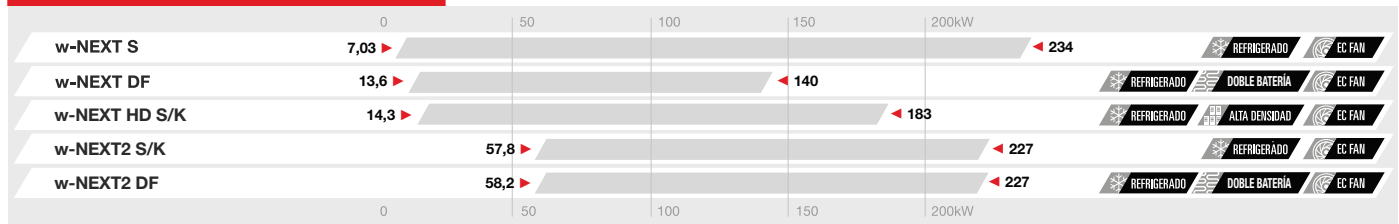

#### UNIDAD DE PRECISIÓN PARA USOS CON CARGA TÉRMICA BAJA

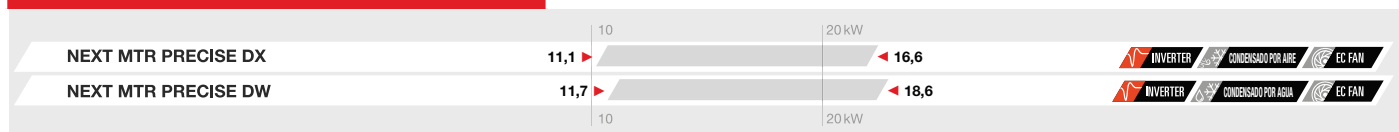

#### UNIDAD DE PRECISIÓN PARA ALTAS TEMPERATURAS, DELTA T ELEVADO



#### UNIDADES DE PRECISIÓN CON IMPULSIÓN DE AIRE POR DESPLAZAMIENTO

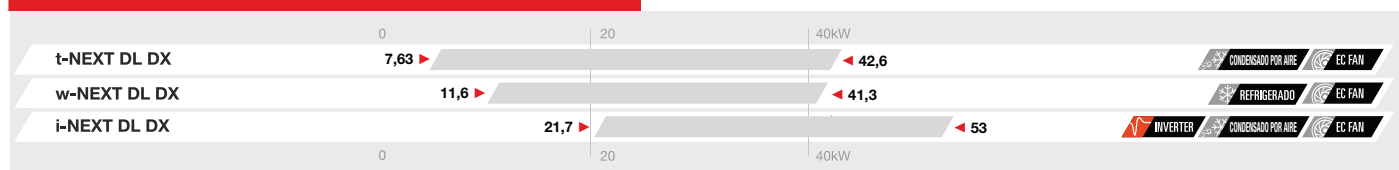

### Condensadores Remotos y Dry Coolers

- Optimizado para su combinación con equipos de aire acondicionado de precisión
- Gran potencia frigorífica sensible

Condensador remoto refrigerado por aire	EXTERIOR
Condensador remoto refrigerado por aire con ventilador Inverter	INVERTER EXTERIOR
Dry cooler	EXTERIOR
Dry cooler con ventilador Inverter	INVERTER EXTERIOR

### Equipos de aire acondicionado para servidores y Racks de alta densidad

- Maximización de la capacidad interna de la infraestructura
- Eliminación de puntos conflictivos
- Mínima ocupación de espacio



EQUIPOS DE AIRE ACONDICIONADO INROW		0	20	40	60kW	
COOLSIDE ROW DX			23,5	37,1		CONDENSADO POR AIRE EC FAN
COOLSIDE DX	8,81				68,4	CONDENSADO POR AIRE EC FAN
COOLSIDE DF	9,53		17,7			DOBLE BATERÍA EC FAN
COOLSIDE FC	11,1		14,6			FREE COOLING CONDENSADO POR AIRE EC AXIAL EC FAN
COOLSIDE CW		16,1			74,7	REFRIGERADO EC AXIAL EC FAN
COOLSIDE DOOR		26,6		39,1		REFRIGERADO EC AXIAL AXIAL
		0	20	40	60kW	

### Infraestructura para Centros de Datos

#### RACKS

Armarios de alta calidad para la protección y el alojamiento de servidores.



#### PASILLO CERRADO

Soluciones de aislamiento de pasillo para aplicaciones de alta densidad.



#### PDU

Tecnología energética en bastidor de alta calidad.



#### SUELOS TÉCNICOS

Soluciones de suelos técnicos para centros de datos de alta eficiencia.





## Enfriadoras y unidades polivalentes

- Versiones optimizadas para usos en centros de datos
- Fiabilidad máxima
- Resiliencia total y redundancia activa
- Tecnología de refrigeración gratuita ampliada patentada



### ENFRIADORAS CONDENSADAS POR AIRE

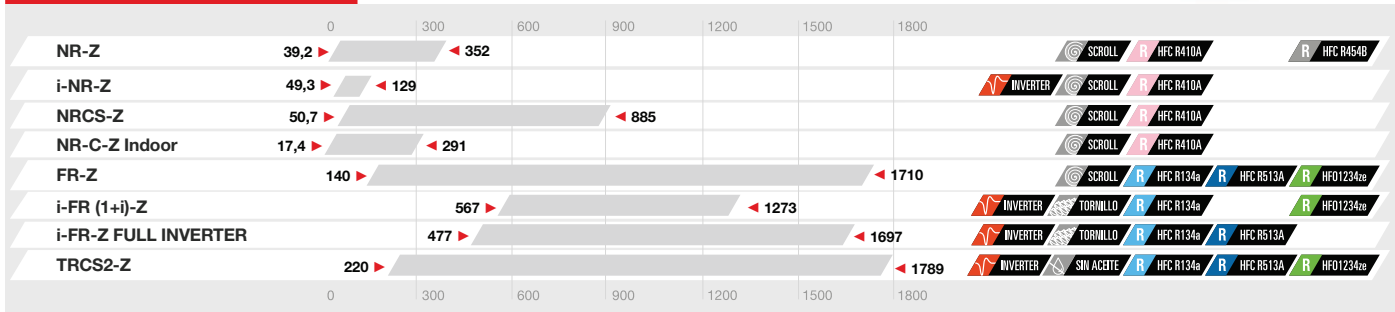

### ENFRIADORAS CONDENSADAS POR AGUA

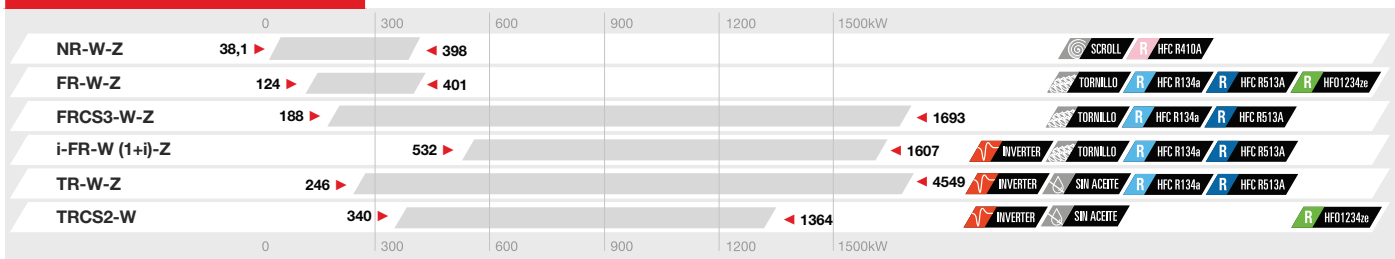

### ENFRIADORAS CON CONDENSADOR REMOTO

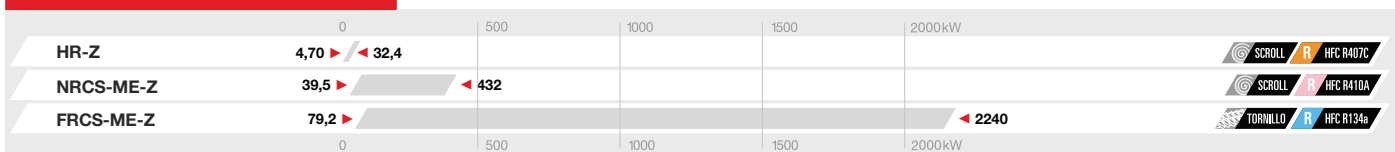

### ENFRIADORAS CON REFRIGERACIÓN GRATUITA

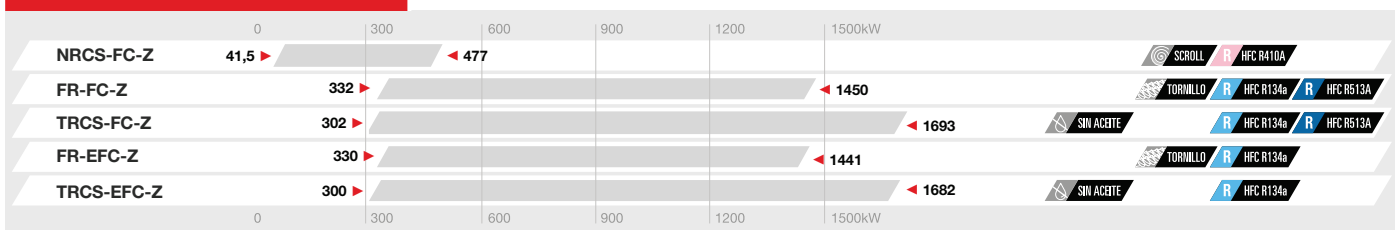

### UNIDADES POLIVALENTES CONDENSADAS POR AIRE

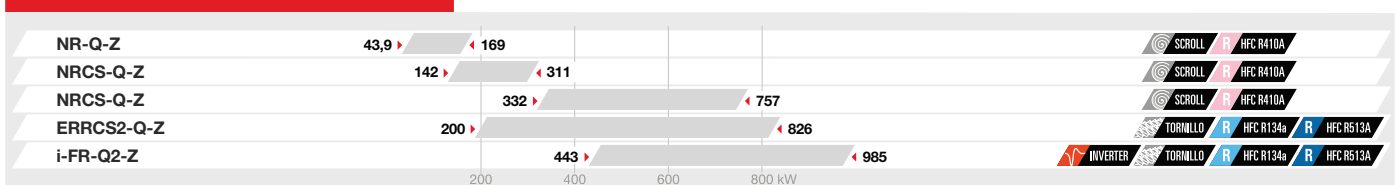

### UNIDADES POLIVALENTES CONDENSADAS POR AGUA

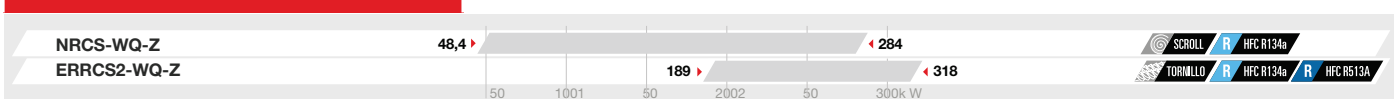

### Soluciones Telecom

- Fiabilidad y funcionamiento prolongado
- Gran potencia frigorífica sensible
- Gestión de apagones
- Emisión de sonido mínima



#### EQUIPOS DE AIRE ACONDICIONADO PARA USOS EN TELECOMUNICACIONES

	0	5	10	15	20kW	
<b>SPLIT EVO</b>		4,94 ▶			◀ 16,8	INSTALACIÓN MURAL CENTRÍFUGA EC FAN
<b>SPLIT EVO INV</b>			8,64 ▶		◀ 17,3	INVERTER INSTALACIÓN MURAL CENTRÍFUGA EC FAN
<b>ENERTEL EVO</b>	1,95 ▶				◀ 14,8	INTERIOR CENTRÍFUGA EC FAN
<b>ENERTEL EVO INV</b>			8,51 ▶		◀ 18,1	INVERTER INTERIOR CENTRÍFUGA EC FAN
<b>MINIPAC EVO</b>	1,95 ▶				◀ 20,6	EXTERIOR CENTRÍFUGA EC FAN
<b>MINIPAC EVO INV</b>			8,56 ▶		◀ 17,6	INVERTER EXTERIOR CENTRÍFUGA EC FAN

### Sistemas de Control, Supervisión y Optimización



- **Sistemas de supervisión**  
Las soluciones más innovadoras de supervisión, supervisión remota, servicio y mantenimiento preventivo.
- **Sistemas de supervisión remotos FWS3 / FWS3000**
- **WS3000**  
Sistema de supervisión remoto para dar servicio y aplicar mantenimiento proactivo.



- **Sistemas de optimización**
- **ClimaPRO\_DCO**  
Sistemas de optimización de centros de datos. Optimizador del sistema IT Cooling para centros de datos orientado a la gestión inteligente, en tiempo real, de los índices energéticos de unidades individuales y de toda la sala técnica.



- **Sistemas de control**
- **DATA MANAGER 3000**  
Control de grupos especializados para equipos de aire acondicionado de centros de datos.



- **Interfaces persona-máquina**
- **KIPlink**  
Interfaz de control para teléfonos inteligentes y tabletas.



## LA GAMA ITC MÁS COMPLETA DEL MERCADO

El liderazgo de Mitsubishi Electric en los sistemas de refrigeración de centros de datos está respaldado por 50 años de experiencia en la integración inteligente de tecnologías avanzadas y una extensa gama de productos, proporcionando total flexibilidad a la hora de diseñar proyectos complejos de refrigeración de salas tecnológicas.



### Enfriadoras con Tecnología Free Cooling y Free Cooling No Glicol

Mitsubishi Electric ha diseñado un amplio catálogo de enfriadoras específicas para el segmento ITC teniendo en cuenta las necesidades actuales y futuras de un sector tan tecnológico como es el de los centros de datos.

Muestra de ello son las nuevas enfriadoras con tecnología Free Cooling y Free Cooling No Glicol como la NR-FC-Z/NG, una enfriadora Scroll con tecnología Free Cooling con posibilidad de no necesitar Glicol en el circuito primario con un rango de potencias de 364kW a 978kW que además incorpora los últimos avances del grupo Mitsubishi, como por ejemplo:

- Posibilidad de trabajar con muy altas temperaturas, hasta 24°C de temperatura de salida de agua y hasta 35°C de retorno.
- Ventiladores EC de alta eficiencia.
- Intercambiador tubular.
- Baterías exteriores Microchannel.
- Control de grupos vía LAN.  
Control de hasta 16 exteriores y 20 interiores por exterior.  
Reparto de carga entre exteriores.  
Rotación y Back-up.  
Priorización de unidades con Free Cooling.
- Consigna auto adaptativa en función de la carga interior.
- Rearme rápido (Fast restart)\*.
- Doble alimentación\*.
- Conexión a M-NET\*.

\*Opcional

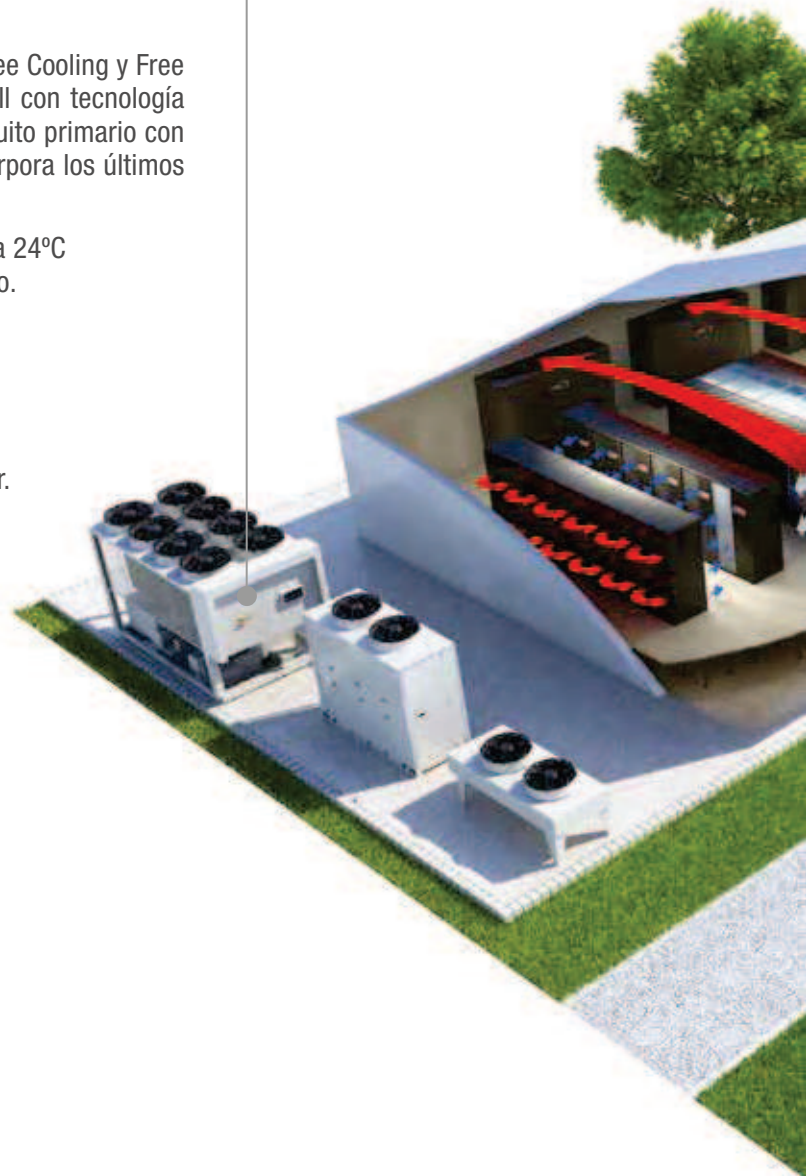

#### Ejemplo de conexión vía LAN

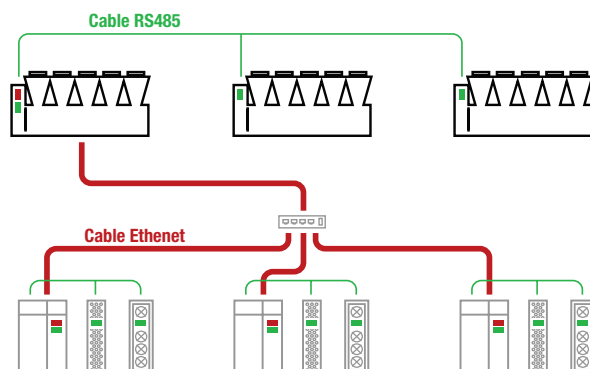



## Unidades Telecom

Mitsubishi Electric pone a disposición de sus clientes un extenso catálogo de unidades especializadas en shelters de Telecomunicaciones. Desde unidades compactas para instalación en interior/exterior a unidades tipo Split con la posibilidad de configurar las unidades con todas las medidas de seguridad necesarias para un funcionamiento ininterrumpido 24/7:

- Doble Alimentación Red eléctrica + 48VDC (SAI no incluido).
- Free Cooler con alimentación a 48VDC.
- Free Cooling.
- Conexión BMS.



## Unidades Close Control

Basadas en una amplia experiencia, las nuevas soluciones de unidades Close Control IT Cooling combinan la mejor tecnología y el enfoque de alta calidad de Mitsubishi Electric, ofreciendo equipos perimetrales e Inrow que se adaptan a cualquier instalación o necesidad.

### Soluciones disponibles para unidades Close Control e Inrow

- Expansión Directa condensado por aire.
- Expansión Directa condensado por agua.
- Agua refrigerada.
- Doble fluido (Expansión directa y Agua refrigerada).
- Free Cooling.
- Alta Densidad (Inrow).



## Serie MSY-TP

Mitsubishi Electric presenta la nueva MSY-TP dentro de la nueva generación de equipos con gas refrigerante R32. Dicha unidad cuenta con la más alta eficiencia, clasificación A+++ en modo refrigeración, y un diseño compacto que permite su instalación en pequeños espacios donde se requiera una pequeña carga térmica con un alto factor de calor sensible.



## Alta Eficiencia

Gracias a la introducción del nuevo gas refrigerante R32, la MSY-TP cuenta con la más alta clasificación energética: A+++ en SEER. Estos rangos de eficiencia aseguran el máximo rendimiento con el mínimo consumo eléctrico durante todo el año.



## PAR-40(41)MAA (incluido)

Control remoto con programador semanal que cuenta con una amplia pantalla retroiluminada con display multilinguaje. Permite crear hasta 8 patrones para cada día de la semana. Permite bloquear diferentes funciones del control remoto para evitar cambios en los parámetros establecidos.

## MAC-334IF (incluido)

El MAC-334IF permite gobernar la unidad interior a través del PAR-40MAA, o de señales externas en el caso de que exista algún tipo de BMS, o de un AE-200E / EW-50E gracias a su conexión MNET.

También, dispone de señal externa (normal/avería) para conocer en todo momento el estado de la unidad interior y poder realizar una función Back-up en el caso de avería.

### EJEMPLO DE CONFIGURACIÓN DEL SISTEMA

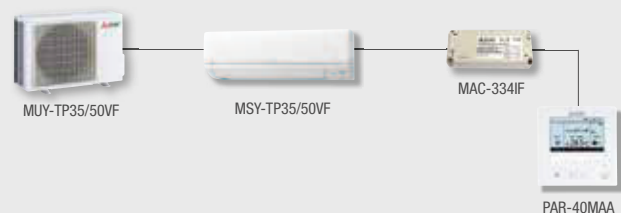



# Gama IT Cooling

## Serie MSY-TP / Opcionales



### Serie MSY-TP35~50VF para centros de datos

#### PRESTACIONES



MSY-TP-35/50VF

MODELO			MSY-TP35VF-C40	MSY-TP50VF-C40
Unidad interior			MSY-TP35VF	MSY-TP50VF
Unidad exterior			MUY-TP35VF	MUY-TP50VF
Capacidad	Frio Nominal (mín. / máx.)	kW	3,5 (1,5-4,0)	5,0 (1,5-5,7)
Consumo Nominal	Frio	kW	0,76	1,45
Consumo eléctrico anual*	Frio	kWh/año	136	218
Factor de calor sensible (SHF)*			0,98	0,82
Coeficiente energético*	EER		4,61	3,45
	SEER (Etiqueta)		9,0 (A+++)	8,0 (A++)
Unidad Interior	Caudal de aire (Baja / Media / Alta / Máxima)	m³/min	10,1 / 11,6 / 13,7 / 16,4	10,1 / 11,6 / 13,7 / 16,5
	Nivel sonoro (Baja / Media / Alta / Máxima)	dB(A)	31 / 36 / 40 / 45	31 / 36 / 40 / 45
Unidad Interior	Potencia sonora	dB(A)	60	60
	Dimensiones (Alto x Ancho x Fondo)	mm	305 x 923 x 250	305 x 923 x 250
Unidad Exterior	Peso	kg	12,5	12,5
	Caudal de aire	m³/min	29,3	29,3
Unidad Exterior	Nivel sonoro	dB(A)	45	47
	Potencia sonora	dB(A)	58	61
Unidad Exterior	Dimensiones (Alto x Ancho x Fondo)	mm	550 x 800 x 285	550 x 800 x 285
	Peso	kg	34	34
Unidad Exterior	Refrigerante R32	Pre-carga kg / PCA / TCO <sub>2</sub> eq	0,85 / 675 / 0,57	0,85 / 675 / 0,57
	Tensión/Fases - Intensidad Máxima	V/F - A	230/1 - 9,6	230/1 - 9,6
Diám. tuberías líquido/gas			6,35 / 9,52	6,35 / 9,52
Long. Máx. tubería vert/total			12 / 20	12 / 20
Rango de operación	Tª exterior para refrigeración	°C	-10 ~ +46	-10 ~ +46
PVR	Unidad interior		<b>445 €</b>	<b>805 €</b>
	Unidad exterior		<b>637 €</b>	<b>1.499 €</b>
	Set con mando PAR-40(41)MAA + MAC-334IF		<b>1.425 €</b>	<b>2.647 €</b>

\*Consumo de energía y factor de calor sensible, en condiciones nominales y según la norma ISO 5151.  
 -Condiciones nominales: Refrig. 27°C BS / 19°C BH interior, 35°C BS exterior. Longitud de tubería utilizada para cálculo de capacidad en condiciones nominales: 5m  
 -Alimentación 230V/50Hz





## S-MEXT, máximas prestaciones y eficiencia

Nuestra nueva serie S-MEXT está diseñada en conjunto con las unidades exteriores Power Inverter, para ser líder en prestaciones y eficiencia energética a través del uso de nuevas tecnologías y de un alto rendimiento del compresor.



### Líder en eficiencia y fiabilidad

La serie S-MEXT, en conjunto con las unidades exteriores Power Inverter, está diseñada para obtener unos altos índices de eficiencia energética, gracias al diseño del compresor y al uso de las últimas tecnologías de Mitsubishi Electric, podemos ofrecer la más alta eficiencia con la máxima fiabilidad.

### Máxima longitud de tubería

Gracias a las unidades exteriores Power Inverter se permite realizar instalaciones de hasta 100m de distancia (modelos 250/400/500), que junto a los 30m de distancia vertical, permite una fácil instalación.

### Control avanzado EVOLUTION+

El corazón de la serie S-MEXT es el control EVOLUTION+. Diseñado por Mitsubishi Electric, el software es capaz de gestionar perfectamente el equipo y es altamente flexible para poder ser configurado en función de las necesidades de cada instalación.

#### Características:

- ▶ Rearme automático
- ▶ Tarjeta para conexión Ethernet
- ▶ Registro histórico de hasta 100 eventos
- ▶ Memoria flash “no volátil” para el almacenamiento de datos
- ▶ Amplio display con iconos fáciles de entender
- ▶ Rotación y back-up de hasta 10 unidades (8+2)



### Máxima seguridad

Todos los modelos de la serie S-MEXT incorporan sensores de filtro sucio y agua en la unidad interior para garantizar la seguridad tanto de la unidad interior, como del equipamiento existente en los locales.

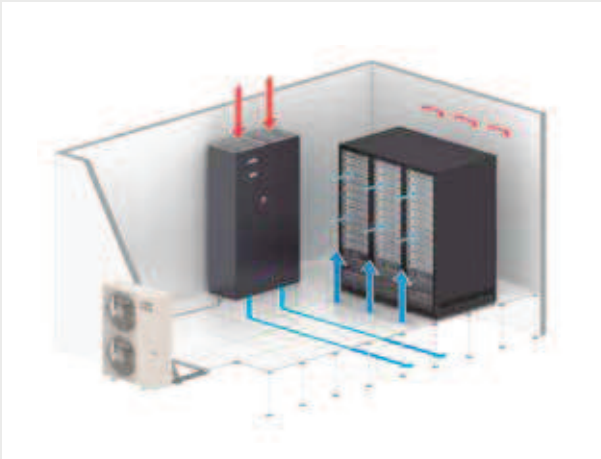

## Múltiples Aplicaciones

La serie S-MEXT está disponible en dos versiones (OVER / UNDER) que permiten adaptarse a cualquier tipo de instalación, disponga o no de suelo técnico. Además, en cada versión hay disponibles 6 potencias frigoríficas diferentes, que permiten ajustar la selección de las unidades necesarias a cualquier tipo de local tecnológico con necesidades de baja o media densidad.

## Tecnologías avanzadas de ahorro energético

### Ventilador de alta eficiencia y nueva rejilla

La forma del ventilador y la rejilla de la unidad exterior han sido rediseñados, para obtener un aumento de propulsión de aire y un intercambio de calor más eficiente con el mismo nivel sonoro de funcionamiento.

### Intercambiador de calor de alta eficiencia <100/125/140>

El diámetro de la tubería se ha reducido de 9.52 a 7.94mm, permitiendo aumentar las columnas de la batería de 52 a 64, que junto a una mayor superficie del intercambiador de calor, se consigue un proceso de intercambio de calor más eficiente.

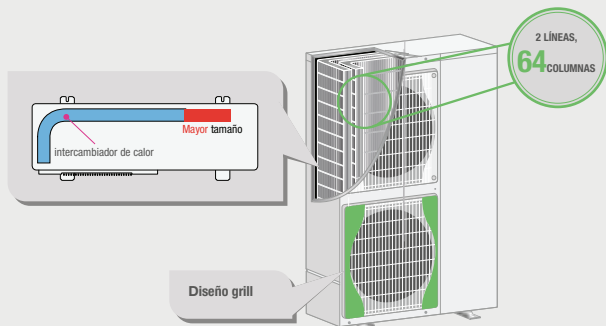

### Compresores de alta tecnología

#### Compresor "Twin Rotary" (PUHZ-ZRP35/50/60/71)

Los eficientes compresores rotativos de tecnología Mitsubishi Electric permiten reducir significativamente el consumo anual de energía, comparado con compresores convencionales.

#### Compresor "DC Scroll" (PUHZ-ZRP100/125/140)

Este nuevo compresor está optimizado para un funcionamiento a carga parcial, con una reducción en la pérdida de presión de refrigerante, obteniendo un menor consumo de energía anual.



## Control preciso de temperatura y humedad

La serie S-MEXT incorpora un sistema de humectación, deshumidificación, y resistencias eléctricas, que permite tener un control preciso no solo de la temperatura sino también de la humedad relativa del ambiente.



### Serie S-MEXT-ZRP60~500(V)YKA OVER para centros de datos

#### PRESTACIONES

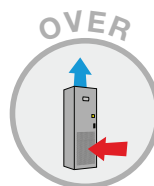

S-MEXT



PUHZ-ZRP

MODELO		S-MEXT-ZRP60VHA-OVER	S-MEXT-ZRP100VKA-OVER	S-MEXT-ZRP125YKA-OVER	S-MEXT-ZRP250YKA-OVER	S-MEXT-ZRP400YKA-OVER	S-MEXT-ZRP500YKA-OVER	
Unidad interior con impulsión de aire superior (-OVER)		S-MEXT DX 0 006 S-E1	S-MEXT DX 0 009 S-E1	S-MEXT DX 0 013 S-E1	S-MEXT DX 0 022 S-E1	S-MEXT DX 0 038 D-E1	S-MEXT DX 0 044 D-E1	
Unidad exterior		PUHZ-ZRP60VHA	PUHZ-ZRP100VKA	PUHZ-ZRP125YKA	PUHZ-ZRP250YKA	2 x PUHZ-ZRP200YKA	2 x PUHZ-ZRP250YKA	
Capacidad nominal	Refrigeración	kW	6,47	9,54	11,2	21,4	36,8	40,2
Coeficiente energético*		EER	3,79	3,83	2,84	2,79	3,03	2,53
Factor de calor sensible (SHR)*			1	0,99	0,97	0,97	0,98	0,98
Unidad Interior	Tensión/Fases - Intensidad Máxima	V/F - A	230/1 - 27,1	230/1 - 27,1	230/1 - 28,6	230/1 - 34,4	400/3 - 28,8	400/3 - 28,8
	Caudal de aire nominal	m³/h	2.000	2.500	2.800	5.000	8.800	10.000
	Presión Estática (nominal /máxima)	Pa	20 / 208	20 / 22	20 / 55	20 / 21	20 / 129	20 / 20
	Eficiencia del filtro (ISO EN 16890)	%	60% (G4 EN779)	60% (G4 EN779)	60% (G4 EN779)	60% (G4 EN779)	60% (G4 EN779)	60% (G4 EN779)
	Nivel sonoro	dB(A)	53	55	61	60	63	67
	Potencia sonora	dB(A)	69	71	77	76	79	83
	Dimensiones al x an x fon	mm		1.980 x 600 x 500		1.980 x 1.000 x 500	1.980 x 1.000 x 890	1.980 x 1.000 x 890
Unidad Exterior	Tensión/Fases - Intensidad Máxima	V/F - A	230/1 - 19	230/1 - 26,5	400/3 - 9,5	400/3 - 21	400/3 - 19	400/3 - 21
	Caudal de aire	m³/h	3300	6600	7200	8400	8400	8400
	Nivel sonoro	dB(A)	47	49	50	59	59	59
	Potencia sonora	dB(A)	67	69	70	77	77	77
	Dimensiones al x an x fon		943 x 950 x 330(+30)		1.338 x 1.050 x 330(+40)		2 x (1.338 x 1.050 x 330(+40))	
	Peso	kg	70	116	125	135	2 x 135	2 x 135
	Refrigerante R410A	Pre-carga kg / PCA / TCO <sub>2</sub> eq	3,5 / 2088 / 7,31	5 / 2088 / 10,44	5 / 2088 / 10,44	7,7 / 2088 / 16,08	2 x (7,1 / 2088 / 14,82)	2 x (7,7 / 2088 / 16,08)
Humectador	Capacidad vapor - Tensión/Fases	kg/h - V/F	3,0 - 230/1	3,0 - 230/1	3,0 - 230/1	8,0 - 400/3	8,0 - 400/3	8,0 - 400/3
	Consumo / Intensidad Máxima	kW / A	2,3 / 14,1	2,3 / 14,1	2,3 / 14,1	6,0 / 12,4	6,0 / 12,4	6,0 / 12,4
Resistencias Eléctricas	Capacidad térmica / Etapas	kW / -	2,6 / 2	2,6 / 2	2,6 / 2	3,9 / 3	9,0 / 3	9,0 / 3
	Consumo / Intensidad Máxima	kW / A	2,6 / 11,3	2,6 / 11,3	2,6 / 11,3	3,9 / 17	9,0 / 13	9,0 / 13
Diám. tuberías líquido/gas		mm	9,52 / 15,88	9,52 / 15,88	9,52 / 15,88	12,7 / 25,4	2 x (9,52 / 25,4)	2 x (12,7 / 25,4)
Long. Máx. tubería vert/total		m	30 / 50	30 / 75	30 / 75	30 / 100	30 / 100	30 / 100
Rango de operación T° exterior para refrigeración		°C	-5 ~ +46	-5 ~ +46	-5 ~ +46	-5 ~ +46	-5 ~ +46	-5 ~ +46
<b>PVR</b>	Unidad Interior		<b>10.840 €</b>	<b>11.290 €</b>	<b>11.590 €</b>	<b>13.240 €</b>	<b>16.710 €</b>	<b>17.610 €</b>
	Unidad Exterior		<b>2.031 €</b>	<b>3.140 €</b>	<b>4.026 €</b>	<b>7.430 €</b>	<b>2 x 6.360 €</b>	<b>2 x 7.430 €</b>
	Set (interior + exterior)		<b>12.871 €</b>	<b>14.430 €</b>	<b>15.616 €</b>	<b>20.670 €</b>	<b>29.430 €</b>	<b>32.470 €</b>

#### HASTA FINALIZAR EXISTENCIAS

La unidad incluye sistema de humectación, sistema de deshumectación con resistencias eléctricas de apoyo y sensores de agua, humo y fuego. La capacidad de refrigeración no tiene en cuenta la carga térmica aportada por el motor ventilador de la unidad interior.

-Condiciones nominales: Refrig 27°C BS / 40%HR interior, 35°C BS exterior. Longitud de tubería utilizada para cálculo de capacidad en condiciones nominales: 5m  
-Los datos nominales están calculados para una presión estática de 20Pa.

-Niveles sonoros medidos a 1m de las unidades.

-La intensidad máxima de la unidad interior incluye la resistencia eléctrica y el humectador.

\*En condiciones nominales, sin tener en cuenta los sistemas de humectación, deshumectación y resistencias eléctricas de post-calentamiento.

### Serie S-MEXT-ZRP60~500(V)YKA UNDER para centros de datos

#### PRESTACIONES

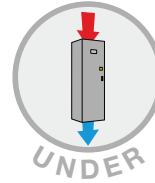

S-MEXT



PUHZ-ZRP

MODELO		S-MEXT-ZRP60VHA-UNDER	S-MEXT-ZRP100VKA-UNDER	S-MEXT-ZRP125YKA-UNDER	S-MEXT-ZRP250YKA-UNDER	S-MEXT-ZRP400YKA-UNDER	S-MEXT-ZRP500YKA-UNDER
Unidad interior con impulsión de aire inferior (-UNDER)		S-MEXT DX U 006 S-E1	S-MEXT DX U 009 S-E1	S-MEXT DX U 013 S-E1	S-MEXT DX U 022 S-E1	S-MEXT DX U 038 D-E1	S-MEXT DX U 044 D-E1
Unidad exterior		PUHZ-ZRP60VHA	PUHZ-ZRP100VKA	PUHZ-ZRP125YKA	PUHZ-ZRP250YKA	2 x PUHZ-ZRP200YKA	2 x PUHZ-ZRP250YKA
Capacidad nominal Refrigeración	kW	6,47	9,54	11,2	21,4	36,8	40,2
Coefficiente energético*	EER	3,79	3,83	2,84	2,79	3,03	2,53
Factor de calor sensible (SHR)*		1	0,99	0,97	0,97	0,98	0,98
Unidad Interior							
Tensión/Fases - Intensidad Máxima	V/F - A	230/1 - 2,3	230/1 - 2,3	230/1 - 3,15	230/1 - 4,6	400/3 - 4,2	400/3 - 4,2
Caudal de aire nominal	m³/h	2.000	2.500	2.800	5.000	8.800	10.000
Presión Estática (nominal /máxima)	Pa	20 / 208	20 / 22	20 / 55	20 / 21	20 / 129	20 / 20
Eficiencia del filtro (ISO EN 16890)	%	60% (G4 EN779)	60% (G4 EN779)	60% (G4 EN779)	60% (G4 EN779)	60% (G4 EN779)	60% (G4 EN779)
Nivel sonoro	dB(A)	53	55	61	60	63	83
Potencia sonora	dB(A)	69	71	77	76	79	67
Dimensiones al x an x fon	mm	1.980 x 600 x 500			1.980 x 1.000 x 500	1.980 x 1.000 x 890	1.980 x 1.000 x 890
Peso	kg	114	119	124	179	257	257
Unidad Exterior							
Tensión/Fases - Intensidad Máxima	V/F - A	230/1 - 19	230/1 - 26,5	400/3 - 9,5	400/3 - 21	400/3 - 19	400/3 - 21
Caudal de aire	m³/h	3300	6600	7200	8400	8400	8400
Nivel sonoro	dB(A)	47	49	50	59	59	59
Potencia sonora	dB(A)	67	69	70	77	77	77
Dimensiones al x an x fon	mm	943 x 950 x 330(+30)	1.338 x 1.050 x 330(+40)			2 x (1.338 x 1.050 x 330(+40))	
Peso	kg	70	116	125	135	2x135	2x135
Refrigerante R410A	Pre-carga kg / PCA / TCO <sub>2</sub> eq	3,5 / 2088 / 7,31	5 / 2088 / 10,44	5 / 2088 / 10,44	7,7 / 2088 / 16,08	2 x (7,1 / 2088 / 14,82)	2 x (7,7 / 2088 / 16,08)
Humectador							
Capacidad vapor - Tensión/Fases	kg/h - V/F	3,0 - 230/1	3,0 - 230/1	3,0 - 230/1	8,0 - 400/3	8,0 - 400/3	8,0 - 400/3
Consumo / Intensidad Máxima	kW / A	2,3 / 14,1	2,3 / 14,1	2,3 / 14,1	6,0 / 12,4	6,0 / 12,4	6,0 / 12,4
Resistencias Eléctricas							
Capacidad termica / Etapas	kW / -	2,6 / 2	2,6 / 2	2,6 / 2	3,9 / 3	9,0 / 3	9,0 / 3
Consumo / Intensidad Máxima	kW / A	2,6 / 11,3	2,6 / 11,3	2,6 / 11,3	3,9 / 17	9,0 / 13	9,0 / 13
Diám. tuberías líquido/gas	mm	9,52 / 15,88	9,52 / 15,88	9,52 / 15,88	12,7 / 25,4	2 x (9,52 / 25,4)	2 x (12,7 / 25,4)
Long. Máx. tubería vert/total	m	30 / 50	30 / 75	30 / 75	30 / 100	30 / 100	30 / 100
Rango de operación							
Tª exterior para refrigeración	°C	-5 ~ +46	-5 ~ +46	-5 ~ +46	-5 ~ +46	-5 ~ +46	-5 ~ +46
<b>PVR</b>	Unidad Interior	<b>10.840 €</b>	<b>11.290 €</b>	<b>11.590 €</b>	<b>13.240 €</b>	<b>16.710 €</b>	<b>17.610 €</b>
	Unidad Exterior	<b>2.031 €</b>	<b>3.140 €</b>	<b>4.026 €</b>	<b>7.430 €</b>	<b>2 x 6.360 €</b>	<b>2 x 7.430 €</b>
	Set (interior + exterior)	<b>12.871 €</b>	<b>14.430 €</b>	<b>15.616 €</b>	<b>20.670 €</b>	<b>29.430 €</b>	<b>32.470 €</b>

#### HASTA FINALIZAR EXISTENCIAS

La unidad incluye sistema de humectación, sistema de deshumectación con resistencias eléctricas de apoyo y sensores de agua, humo y fuego. La capacidad de refrigeración no tiene en cuenta la carga térmica aportada por el motor ventilador de la unidad interior.  
 -Condiciones nominales: Refrig 27°C BS / 40%HR interior, 35°C BS exterior. Longitud de tubería utilizada para cálculo de capacidad en condiciones nominales: 5 m  
 -Los datos nominales están calculados para una presión estática de 20Pa.  
 -Niveles sonoros medidos a 1 m de las unidades.  
 -La intensidad máxima de la unidad interior incluye la resistencia eléctrica y el humectador.  
 \*En condiciones nominales, sin tener en cuenta los sistemas de humectación, deshumectación y resistencias eléctricas de post-calentamiento.  
**IMPORTANTE:** La bancada de apoyo a suelo técnico no está incluida. Recomendamos la instalación del opcional P043 (Bancada para instalaciones con suelo técnico) o similar.



### Serie S-MEXT-M60~500(V)YKA OVER para centros de datos

#### PRESTACIONES

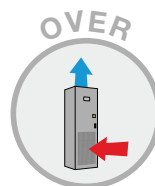

S-MEXT



PUHZ-ZRP

MODELO		S-MEXT-M60VHA-OVER	S-MEXT-M100VKA-OVER	S-MEXT-M125YKA-OVER	S-MEXT-M250YKA-OVER	S-MEXT-M400YKA-OVER	S-MEXT-M500YKA-OVER	
Unidad interior con impulsión de aire superior (-OVER)		S-MEXT G00 DX 0006 S-E1	S-MEXT G00 DX 0009 S-E1	S-MEXT G00 DX 0013 S-E1	S-MEXT G00 DX 0022 S-E1	S-MEXT G00 DX 0038 D-E1	S-MEXT G00 DX 0044 D-E1	
Unidad exterior		PUHZ-ZRP60VHA	PUHZ-ZRP100VKA	PUHZ-ZRP125YKA	PUHZ-ZRP250YKA	2 x PUHZ-ZRP200YKA	2 x PUHZ-ZRP250YKA	
Capacidad nominal	Refrigeración	kW	6,47	9,54	11,2	21,4	36,8	40,2
Coeficiente energético*		EER	3,79	3,83	2,84	2,79	3,03	2,53
Factor de calor sensible (SHR)*			1	0,99	0,97	0,97	0,98	0,98
Unidad Interior	Tensión/Fases - Intensidad Máxima	V/F - A	230/1 - 27,1	230/1 - 27,1	230/1 - 27,6	230/1 - 34,4	400/3 - 28,8	400/3 - 28,8
	Caudal de aire nominal	m³/h	2.000	2.500	2.800	5.000	8.800	10.000
	Presión Estática (nominal /máxima)	Pa	20 / 208	20 / 22	20 / 55	20 / 21	20 / 129	20 / 20
	Eficiencia del filtro (ISO EN 16890)	%	60% (G4 EN779)	60% (G4 EN779)	60% (G4 EN779)	60% (G4 EN779)	60% (G4 EN779)	60% (G4 EN779)
	Nivel sonoro	dB(A)	53	57	61	60	63	67
	Potencia sonora	dB(A)	69	73	77	76	79	83
	Dimensiones al x an x fon	mm		1.980 x 600 x 500		1.980 x 1.000 x 500	1.980 x 1.000 x 890	1.980 x 1.000 x 890
Peso		kg	107	110	114	169	247	247
Unidad Exterior	Tensión/Fases - Intensidad Máxima	V/F - A	230/1 - 19	230/1 - 26,5	400/3 - 9,5	400/3 - 21	400/3 - 19	400/3 - 21
	Caudal de aire	m³/h	3300	6600	7200	8400	8400	8400
	Nivel sonoro	dB(A)	53	54	55	62	62	62
	Potencia sonora	dB(A)	67	69	70	77	77	77
	Dimensiones al x an x fon	mm	943 x 950 x 330(+30)		1.338 x 1.050 x 330(+40)		2 x (1.338 x 1.050 x 330(+40))	
	Peso	kg	67	116	125	135	2 x 135	2 x 135
	Refrigerante R410A	Pre-carga kg / PCA / TCO <sub>2</sub> eq	3,5 / 2088 / 7,31	5 / 2088 / 10,44	5 / 2088 / 10,44	7,7 / 2088 / 16,08	2 x (7,1 / 2088 / 14,82)	2 x (7,7 / 2088 / 16,08)
Humectador	Capacidad vapor - Tensión/Fases	kg/h - V/F	3,0 - 230/1	3,0 - 230/1	3,0 - 230/1	8,0 - 400/3	8,0 - 400/3	8,0 - 400/3
	Consumo / Intensidad Máxima	kW / A	2,3 / 14,1	2,3 / 14,1	2,3 / 14,1	6,0 / 12,4	6,0 / 12,4	6,0 / 12,4
Resistencias Eléctricas	Capacidad térmica / Etapas	kW / -	2,6 / 2	2,6 / 2	2,6 / 2	3,9 / 3	9,0 / 3	9,0 / 3
	Consumo / Intensidad Máxima	kW / A	2,6 / 11,3	2,6 / 11,3	2,6 / 11,3	3,9 / 17	9,0 / 13	9,0 / 13
Diám. tuberías líquido/gas		mm	9,52 / 15,88	9,52 / 15,88	9,52 / 15,88	12,7 / 25,4	2 x (9,52 / 25,4)	2 x (12,7 / 25,4)
Long. Máx. tubería vert/total		m	30 / 50	30 / 75	30 / 75	30 / 100	30 / 100	30 / 100
Rango de operación Tª exterior para refrigeración		°C	-5 ~ +46	-5 ~ +46	-5 ~ +46	-5 ~ +46	-5 ~ +46	-5 ~ +46
PVR	Unidad Interior		11.432 €	11.906 €	12.222 €	13.960 €	17.573 €	18.521 €
	Unidad Exterior		2.031 €	3.140 €	4.026 €	7.430 €	2 x 6.360 €	2 x 7.430 €
	Set (interior + exterior)		13.463 €	15.046 €	16.248 €	21.390 €	30.293 €	33.381 €

#### CONSULTAR DISPONIBILIDAD

La unidad incluye sistema de humectación, sistema de deshumectación con resistencias eléctricas de apoyo y sensor de agua.

La capacidad de refrigeración no tiene en cuenta la carga térmica aportada por el motor ventilador de la unidad interior.

-Condiciones nominales: Refrig 27°C BS / 40%/Hr interior, 35°C BS exterior. Longitud de tubería utilizada para cálculo de capacidad en condiciones nominales: 5m

-Los datos nominales están calculados para una presión estática de 20Pa.

-Niveles sonoros medidos a 1 m de las unidades.

-La intensidad máxima de la unidad interior incluye la resistencia eléctrica y el humectador.

\*En condiciones nominales, sin tener en cuenta los sistemas de humectación, deshumectación y resistencias eléctricas de post-calentamiento.

Consultar Opcionales en página 434

### Serie S-MEXT-M60~500(V)YKA UNDER para centros de datos

#### PRESTACIONES

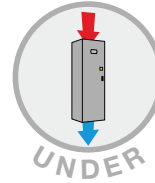

S-MEXT



PUHZ-ZRP

MODELO		S-MEXT-M60VHA-UNDER	S-MEXT-M100VKA-UNDER	S-MEXT-M125YKA-UNDER	S-MEXT-M250YKA-UNDER	S-MEXT-M400YKA-UNDER	S-MEXT-M500YKA-UNDER	
Unidad interior con impulsión de aire inferior (-UNDER)		S-MEXT G00 DX U 006 S-E1	S-MEXT G00 DX U 009 S-E1	S-MEXT G00 DX U 013 S-E1	S-MEXT G00 DX U 022 S-E1	S-MEXT G00 DX U 038 D-E1	S-MEXT G00 DX U 044 D-E1	
Unidad exterior		PUHZ-ZRP60VHA	PUHZ-ZRP100VKA	PUHZ-ZRP125YKA	PUHZ-ZRP250YKA	2 x PUHZ-ZRP200YKA	2 x PUHZ-ZRP250YKA	
Capacidad nominal	Refrigeración	kW	6,47	9,54	11,2	21,4	36,8	40,2
Coeficiente energético*		EER	3,79	3,83	2,84	2,79	3,03	2,53
Factor de calor sensible (SHR)*			1	0,99	0,97	0,97	0,98	0,98
Unidad Interior	Tensión/Fases - Intensidad Máxima	V/F - A	230/1 - 27,1	230/1 - 27,1	230/1 - 27,6	230/1 - 34,4	400/3 - 28,8	400/3 - 28,8
	Caudal de aire nominal	m³/h	2.000	2.500	2.800	5.000	8.800	10.000
	Presión Estática (nominal /máxima)	Pa	20 / 208	20 / 22	20 / 55	20 / 21	20 / 129	20 / 20
	Eficiencia del filtro (ISO EN 16890)	%	60% (G4 EN779)	60% (G4 EN779)	60% (G4 EN779)	60% (G4 EN779)	60% (G4 EN779)	60% (G4 EN779)
	Nivel sonoro	dB(A)	53	57	61	60	63	67
	Potencia sonora	dB(A)	69	73	77	76	79	83
	Dimensiones al x an x fon	mm		1.980 x 600 x 500		1.980 x 1.000 x 500	1.980 x 1.000 x 890	1.980 x 1.000 x 890
Peso		kg	114	119	124	179	257	257
Unidad Exterior	Tensión/Fases - Intensidad Máxima	V/F - A	230/1 - 19	230/1 - 26,5	400/3 - 9,5	400/3 - 21	400/3 - 19	400/3 - 21
	Caudal de aire	m³/h	3300	6600	7200	8400	8400	8400
	Nivel sonoro	dB(A)	53	54	55	62	62	62
	Potencia sonora	dB(A)	67	69	70	77	77	77
	Dimensiones al x an x fon	mm	943 x 950 x 330(+30)		1.338 x 1.050 x 330(+40)		2 x (1.338 x 1.050 x 330(+40))	
	Peso	kg	67	116	125	135	2 x 135	2 x 135
Refrigerante R410A	Pre-carga kg / PCA / TCO <sub>2</sub> eq	3,5 / 2088 / 7,31	5 / 2088 / 10,44	5 / 2088 / 10,44	7,7 / 2088 / 16,08	2 x (7,1 / 2088 / 14,82)	2 x (7,7 / 2088 / 16,08)	
Humectador	Capacidad vapor - Tensión/Fases	kg/h - V/F	3,0 - 230/1	3,0 - 230/1	3,0 - 230/1	8,0 - 400/3	8,0 - 400/3	8,0 - 400/3
	Consumo / Intensidad Máxima	kW / A	2,3 / 14,1	2,3 / 14,1	2,3 / 14,1	6,0 / 12,4	6,0 / 12,4	6,0 / 12,4
Resistencias Eléctricas	Capacidad térmica / Etapas	kW / -	2,6 / 2	2,6 / 2	2,6 / 2	3,9 / 3	9,0 / 3	9,0 / 3
	Consumo / Intensidad Máxima	kW / A	2,6 / 11,3	2,6 / 11,3	2,6 / 11,3	3,9 / 17	9,0 / 13	9,0 / 13
Diám. tuberías líquido/gas	mm	9,52 / 15,88	9,52 / 15,88	9,52 / 15,88	12,7 / 25,4	2 x (9,52 / 25,4)	2 x (12,7 / 25,4)	
Long. Máx. tubería vert/total	m	30 / 50	30 / 75	30 / 75	30 / 100	30 / 100	30 / 100	
Rango de operación	Tª exterior para refrigeración	°C	-5 ~ +46	-5 ~ +46	-5 ~ +46	-5 ~ +46	-5 ~ +46	-5 ~ +46
PVR	Unidad Interior		<b>11.432 €</b>	<b>11.906 €</b>	<b>12.222 €</b>	<b>13.960 €</b>	<b>17.573 €</b>	<b>18.521 €</b>
	Unidad Exterior		<b>2.031 €</b>	<b>3.140 €</b>	<b>4.026 €</b>	<b>7.430 €</b>	<b>2 x 6.360 €</b>	<b>2 x 7.430 €</b>
	Set (interior + exterior)		<b>13.463 €</b>	<b>15.046 €</b>	<b>16.248 €</b>	<b>21.390 €</b>	<b>30.293 €</b>	<b>33.381 €</b>

#### CONSULTAR DISPONIBILIDAD

La unidad incluye sistema de humectación, sistema de deshumectación con resistencias eléctricas de apoyo y sensor de agua.

La capacidad de refrigeración no tiene en cuenta la carga térmica aportada por el motor ventilador de la unidad interior.

-Condiciones nominales: Refrig 27°C BS / 40%HR interior, 35°C BS exterior. Longitud de tubería utilizada para cálculo de capacidad en condiciones nominales: 5m

-Los datos nominales están calculados para una presión estática de 20Pa.

-Niveles sonoros medidos a 1m de las unidades.

-La intensidad máxima de la unidad interior incluye la resistencia eléctrica y el humectador.

\*En condiciones nominales, sin tener en cuenta los sistemas de humectación, deshumectación y resistencias eléctricas de post-calentamiento.

**IMPORTANTE:** La bancada de apoyo a suelo técnico no está incluida. Recomendamos la instalación del opcional P043 (Bancada para instalaciones con suelo técnico) o similar.

Consultar Opcionales en página 434.



## t-NEXT DX

### La combinación perfecta entre eficiencia y fiabilidad

La gama t-NEXT permite mantener la temperatura y la humedad constantes en instalaciones de centros de datos incluso con variaciones de carga muy fuertes, lo que garantiza valores de capacidad de enfriamiento sensibles muy elevados.



## Control avanzado EVOLUTION+

Las unidades de la gama t-NEXT incorpora el control EVOLUTION+ diseñado por Mitsubishi Electric. El software de este control es capaz de gestionar perfectamente el equipo y es altamente flexible para poder ser configurado en función de las necesidades de cada instalación.

- Rearme automático.
- Posibilidad de conexión a BMS.
- Registro histórico de hasta 100 eventos.
- Memoria flash "no volátil" para el almacenamiento de datos.
- Amplio display con iconos fáciles de entender.
- Rotación y back-up de hasta 10 unidades (8+2).



## Ventiladores EC Inverter de alta eficiencia

Los ventiladores de la unidad interior y los de la unidad exterior usan tecnología EC Inverter que permiten una reducción del nivel sonoro de hasta el 10% y una mejora del consumo energético de hasta el 45% comparado con ventiladores AC.

## Válvulas de expansión electrónicas

Los equipos de la serie t-NEXT incorporan válvulas de expansión electrónicas que garantizan un funcionamiento óptimo en cualquier condición ambiental.





# Gama IT Cooling

## Serie t-NEXT OVER/UNDER



### Serie t-NEXT desde 6kW hasta 149kW para centros de datos

#### PRESTACIONES

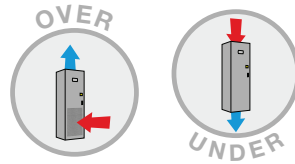
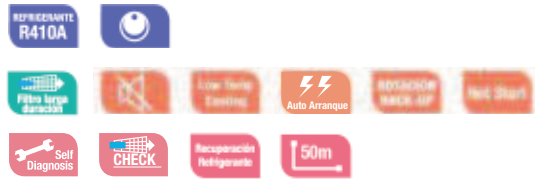

MODELO		T-NEXT DX 007 P1 S E0	T-NEXT DX 009 P1 S E0	T-NEXT DX 011 P1 S E1	T-NEXT DX 014 P1 S E2	T-NEXT DX 016 P1 S E2	T-NEXT DX 020 P1 S E3	
Unidad interior		T-NEXT DX 007 P1 S E0	T-NEXT DX 009 P1 S E0	T-NEXT DX 011 P1 S E1	T-NEXT DX 014 P1 S E2	T-NEXT DX 016 P1 S E2	T-NEXT DX 020 P1 S E3	
Unidad exterior		GR-Z A L 50 010	GR-Z A L 50 010	GR-Z A B 50 013	GR-Z A L 50 018	GR-Z A L 50 018	GR-Z A B 50 024	
Capacidad nominal Refrigeración	kW	6,46	7,47	10,2	13,3	14,1	18,8	
Coefficiente energético	EER	3,85	3,46	3,76	3,93	3,59	3,98	
Factor de calor sensible (SHR)		0,92	0,89	0,91	0,93	0,93	0,98	
Unidad Interior	Tensión/Fases - Intensidad Máxima	V/F - A	400/3 - 5,94	400/3 - 6,82	400/3 - 9,52	400/3 - 10,0	400/3 - 11,5	400/3 - 16,6
	Caudal de aire	m³/h	1.660	1.660	2.800	4.000	4.200	5.700
	Presión Estática (nominal /máxima)	Pa	20 / 140	20 / 140	20 / 86	20 / 343	20 / 291	20 / 500
	Eficiencia del filtro (ISO EN 16890)	%	60%	60%	60%	60%	60%	60%
Unidad Interior	Nivel sonoro	dB(A)	43	43	47	47	49	47
	Potencia sonora	dB(A)	58	58	63	63	65	63
Unidad Exterior	Dimensiones al x an x fon	mm	1680 x 655 x 445			1925 x 650 x 675		1925 x 1085 x 775
	Peso (Under/Over)	kg	160 / 160	160 / 160	238 / 228	270 / 260	275 / 265	320 / 300
	Tensión/Fases - Intensidad Máxima	V/F - A	230/1 - 0,90	230/1 - 0,90	230/1 - 1,4	230/1 - 1,6	230/1 - 1,6	230/1 - 2,5
	Caudal de aire	m³/h	2.530	2.530	3.910	4.593	4.593	7.098
Unidad Exterior	Nivel sonoro	dB(A)	41	41	50	44	44	51
	Potencia sonora	dB(A)	56	56	65	59	59	66
Diám. tuberías líquido/gas	mm	12,7 / 12,7	12,7 / 12,7	12,7 / 12,7 (15,88 si long >= 30m)	12,7 (15,88 si long >= 30m) / 15,88	12,7 (15,88 si long >= 25m) / 15,88	15,88 / 15,88 (19,05 si long >= 40m)	
Long. Máx. tubería vert/total	m	25(15*) / 50	25(15*) / 50	25(15*) / 50	25(15*) / 50	25(15*) / 50	25(15*) / 50	
Rango de operación Tª exterior para refrigeración	°C	-20 ~+46	-20 ~+46	-20 ~+46	-20 ~+46	-20 ~+46	-20 ~+46	
<b>PVR</b>		<b>A consultar</b>	<b>A consultar</b>	<b>A consultar</b>	<b>A consultar</b>	<b>A consultar</b>	<b>A consultar</b>	

MODELO		T-NEXT DX 022 P1 S E3	T-NEXT DX 026 P1 S E3	T-NEXT DX 032 P1 S E4	T-NEXT DX 037 P1 S E4	T-NEXT DX 041 P1 S E4	T-NEXT DX 045 P1 S E4	
Unidad interior		T-NEXT DX 022 P1 S E3	T-NEXT DX 026 P1 S E3	T-NEXT DX 032 P1 S E4	T-NEXT DX 037 P1 S E4	T-NEXT DX 041 P1 S E4	T-NEXT DX 045 P1 S E4	
Unidad exterior		GR-Z A B 50 027	GR-Z A B 50 034	GR-Z A L 50 043	GR-Z A B 50 049	GR-Z A L 50 051	GR-Z A B 50 055	
Capacidad nominal Refrigeración	kW	20,7	24,9	31,1	35,6	39,1	42,8	
Coefficiente energético	EER	3,6	3,58	3,96	3,77	3,67	3,64	
Factor de calor sensible (SHR)		0,97	0,93	0,96	0,95	0,95	0,93	
Unidad Interior	Tensión/Fases - Intensidad Máxima	V/F - A	400/3 - 20,6	400/3 - 21,8	400/3 - 23,8	400/3 - 27,2	400/3 - 30,4	400/3 - 36,4
	Caudal de aire	m³/h	6.100	6.400	8.700	10.000	10.800	10.800
	Presión Estática (nominal /máxima)	Pa	20 / 500	20 / 500	20 / 500	20 / 500	20 / 500	20 / 500
	Eficiencia del filtro (ISO EN 16890)	%	60%	60%	60%	60%	60%	60%
Unidad Interior	Nivel sonoro	dB(A)	48	49	55	58	57	57
	Potencia sonora	dB(A)	64	65	72	75	74	74
Unidad Exterior	Dimensiones al x an x fon	mm	1925 x 1085 x 775	1925 x 1085 x 775	1980 x 1305 x 930	1980 x 1305 x 930	1980 x 1305 x 930	1980 x 1305 x 930
	Peso (Under/Over)	kg	325 / 305	325 / 305	420 / 410	425 / 415	437 / 427	445 / 435
	Tensión/Fases - Intensidad Máxima	V/F - A	230/1 - 2,9	230/1 - 2,9	230/1 - 4,06	230/1 - 4,94	230/1 - 4,06	230/1 - 5,80
	Caudal de aire	m³/h	8.350	9.550	12.810	15.555	13.300	18.300
Unidad Exterior	Nivel sonoro	dB(A)	55	56	50	54	50	57
	Potencia sonora	dB(A)	70	74	66	70	66	73
Diám. tuberías líquido/gas	mm	15,88 / 15,88 (19,05 si long >= 35m)	15,88 (19,05 si long >= 35m) / 19,05 (22,22 si long >= 45m)	15,88 (19,05 si long >= 30m) / 19,05 (22,22 si long >= 30m)	15,88 (19,05 si long >= 25m) / 19,05 (22,22 si long >= 25m)	22,22 / 22,22	22,22 / 22,22	
Long. Máx. tubería vert/total	m	25(15*) / 50	25(15*) / 50	25(15*) / 50	25(15*) / 50	25(15*) / 50	25(15*) / 50	
Rango de operación Tª exterior para refrigeración	°C	-20 ~+46	-20 ~+46	-20 ~+46	-20 ~+46	-20 ~+46	-20 ~+46	
<b>PVR</b>		<b>A consultar</b>	<b>A consultar</b>	<b>A consultar</b>	<b>A consultar</b>	<b>A consultar</b>	<b>A consultar</b>	

La capacidad de refrigeración no tiene en cuenta la carga térmica aportada por el motor ventilador de la unidad interior. Condiciones nominales: Refrig 27°C BS / 50%HR interior, 35°C BS exterior. Los datos nominales están calculados para una presión estática de 20Pa. Niveles sonoros medidos a 1m de las unidades.

Disponibles en versiones UNDER y OVER. Requiere elementos de instalación no suministrados por Mitsubishi Electric. Por favor consulte el Databook para más información.

\*Si la unidad exterior está por debajo de la unidad interior.





## i-NEXT MTR PRECISE DX

### Control preciso de la temperatura

La serie i-NEXT MTR PRECISE DX proporciona la máxima precisión en el control de temperatura y humedad en cualquier situación, incluso en condiciones de baja carga térmica. Ideal para instalaciones como laboratorios, archivos de documentación, farmacéuticas o museos.



### Temperatura y humedad siempre bajo control

La mínima variación de las condiciones ambientales puede influir sobre el resultado de ensayos clínicos o poner en peligro la correcta conservación de documentos importantes o materiales de laboratorio.

Gracias a la combinación del recalentamiento de gas caliente, la modulación de la potencia frigorífica mediante el compresor Inverter y la precisa regulación de la producción de vapor, i-NEXT MTR PRECISE garantiza una perfecta calibración de la temperatura y la humedad ( $\pm 0,3^{\circ}\text{C}$  y  $\pm 2\%$  HR).

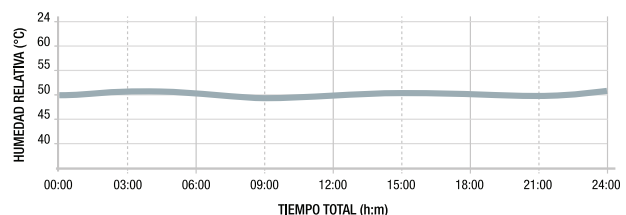
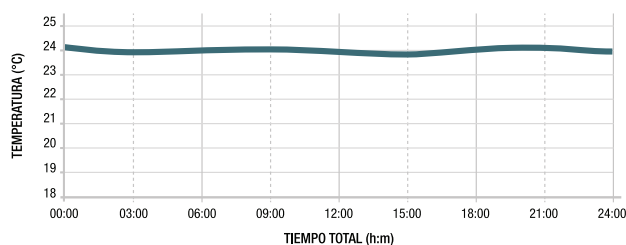

### Control avanzado EVOLUTION+

La unidad i-NEXT MTR PRECISE ha sido diseñada como una unidad totalmente autónoma. De hecho, gracias al software EVOLUTION+, específico de la unidad, es posible reducir la potencia frigorífica del 100% al 0%. Además, incluye otras características avanzadas como:

- Rearme automático.
- Posibilidad de conexión a BMS.
- Registro histórico de hasta 100 eventos.
- Memoria flash "no volátil" para el almacenamiento de datos.
- Amplio display con iconos fáciles de entender.
- Rotación y back-up de hasta 10 unidades (8+2).





# Gama IT Cooling

## Serie i-NEXT MTR



### Serie i-NEXT MTR PRECISE DX para salas Metrológicas

#### PRESTACIONES

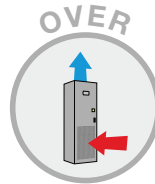

**NOVEDAD**

**NOVEDAD**

MODELO			i-MTR PRECISE GR 12	i-MTR PRECISE GR 18	i-MTR2 PRECISE GR 12	i-MTR2 PRECISE GR 18
Unidad interior con impulsión de aire superior (OVER)			i-NEXT MTR PRECISE DX BASIC 12	i-NEXT MTR PRECISE DX BASIC 18	i-MTR2-G02-MO 0 012 E2	i-MTR2-G02-MO 0 018 E2
Unidad exterior			GR-Z A / B / 50 / 015	GR-Z A / B / 50 / 024	GR-Z A / B / 50 / 015	GR-Z A / B / 50 / 024
Capacidad nominal	Refrigeración / Calefacción	kW	10,6 / 10,3	16,2 / 16,2	10,7 / 10,7	15,4 / 14,2
Coeficiente energético*		EER	3,32	3,01	3,3	3,34
Factor de calor sensible (SHR)*			0,97	1	1	0,92
Unidad Interior	Tensión/Fases - Intensidad Máxima	V/F - A	230/1 - 52,1	400/3 - 31,1	400/3 - 28,4	400/3 - 31,1
	Caudal de aire	m³/h	3.500	4.900	3.500	4.100
	Presión Estática (nominal / máxima)	Pa	20 / 380	20 / 32	20 / 387	20 / 239
	Eficiencia del filtro (ISO EN 16890)	%	60% (G4 EN779)		60%	
	Nivel sonoro	dB(A)	49	53	51	53
	Potencia sonora	dB(A)	69	73	71	73
	Dimensiones al x an x fon	mm	1980(+200) x 1000 x 500		1925 x 785 x 675	
Peso	kg	262	262	278	280	
Refrigerante R410A		Pre-carga kg / PCA / TCO <sub>2</sub> eq	0,5 / 2088 / 7,31	0,85 / 2088 / 7,31	0,5 / 2088 / 7,31	0,85 / 2088 / 7,31
Unidad Exterior	Tensión/Fases - Intensidad Máxima	V/F - A	230/1 - 1,7	230/1 - 2,5	230/1 - 1,7	230/1 - 2,5
	Caudal de aire	m³/h	4600	7098	4600	7098
	Nivel sonoro	dB(A)	50	47	50	43
	Potencia sonora	dB(A)	69	66	69	63
	Dimensiones al x an x fon	mm	770 x 718 x 900	1150 x 718 x 900	770 x 718 x 900	1150 x 718 x 900
	Peso	kg	30	45	30	45
Humectador	Capacidad vapor - Tensión/Fases	kg/h - V/F	3,0 - 230/1	5,0 - 400/3	3,0 - 230/1	3,0 - 230/1
	Consumo / Intensidad Máxima	kW / A	2,25 / 9,8	3,75 / 5,5	3,75 / 5,5	3,75 / 5,5
Resistencias Eléctricas	Capacidad térmica / Etapas	kW / -	5,4 / 2	8,1 / 3	6 / 2	6 / 2
	Consumo / Intensidad Máxima	kW / A	5,4 / 23,0	8,1 / 11,7	6 / 8,7	6 / 8,7
Diám. tuberías líquido/gas	mm	12,7 / 12,7 (15,88 si long >= 30m)	12,7 (15,88 si long >= 10m) / 15,88 (19,05 si long >= 30m)	12,7 / 12,7 (15,88 si long <= 30m)	12,7 (15,88 si long <= 20m) / 15,88 (19,05 si long <= 15m)	
Long. Máx. tubería vert/total	m	25(15**) / 100	25(15**) / 100	25(15**) / 100	25(15**) / 50	
Rango de operación	Tª exterior para refrigeración	°C	-20°C ~+46°C	-20°C ~+46°C	-35°C ~+46°C	-35°C ~+46°C
	Tª interior / Humedad Relativa	°C / %	16°C-24°C / 40%-70%	16°C-24°C / 40%-70%	16°C-24°C / 40%-70%	16°C-24°C / 40%-70%
PVR	Unidad Interior		<b>13.163 €</b>	<b>13.728 €</b>	<b>13.728 €</b>	<b>14.486 €</b>
	Unidad Exterior		<b>2.235 €</b>	<b>2.585 €</b>	<b>2.235 €</b>	<b>2.585 €</b>
	Set (interior + exterior)		<b>15.398 €</b>	<b>16.313 €</b>	<b>15.971 €</b>	<b>17.071 €</b>

La unidad interior incluye sistema de humectación, sistema de deshumectación, resistencias eléctricas de apoyo, sensor de filtro sucio, sensor de agua y zócalo con registro frontal (solo i-MTR PRECISE).

La unidad exterior incluye soportes de instalación para flujo de aire vertical. La capacidad de refrigeración no tiene en cuenta la carga térmica aportada por el motor ventilador de la unidad interior.

-Condiciones nominales: Refrig 24°C BS / 50%HR interior, 35°C BS exterior.

-Los datos nominales están calculados para una presión estática de 20Pa.

-Niveles sonoros medidos a 2m de las unidades.

-Incluye tarjeta de comunicación Ethernet con servidor web incluido.

-Disponible unidades con descarga inferior a suelo técnico sobre elevado, consultar disponibilidad.

-Unidad condensadora con impulsión de aire vertical. Para otras opciones consulte con nuestro departamento de Ingeniería.

-i-MTR PRECISE GR: HASTA FINALIZAR EXISTENCIAS

-i-MTR2 PRECISE GR: CONSULTAR DISPONIBILIDAD

\*En condiciones nominales, sin tener en cuenta los sistemas de humectación, deshumectación y resistencias eléctricas de post-calentamiento.

\*\*Si la unidad exterior está por debajo de la unidad interior.

Consultar Opcionales en página 434



## COOLSIDE

### Unidades Inrow de alta densidad

La Serie COOLSIDE DX ha sido diseñada para gestionar servidores de alta densidad (Blade Servers), más conocidos como “hot Spots”. Mediante su tecnología, estas unidades de refrigeración entre racks de alta densidad, mantienen las mejores condiciones de temperatura para los servidores.



### Escalabilidad y modularidad

COOLSIDE DX es la gama más moderna de unidades de refrigeración en In-Row, que combina tecnología y máxima calidad para centros de datos de alta densidad. Gracias a un diseño muy flexible y a su reducido espacio en planta, las unidades COOLSIDE DX se pueden instalar con facilidad en entornos con poco espacio disponible.

- Adecuadas para bastidores de 42 U y 47 U.
- Gran escalabilidad del sistema de refrigeración. La unidad se adapta con facilidad a la carga térmica real del servidor.
- Solución fácil de instalar para sistemas de refrigeración modulares y rápida actualización de la potencia del centro de datos.



Unidades COOLSIDE DX, de 300mm de ancho y con unidades exteriores de expansión directa (compresor en la unidad exterior).

Unidades COOLSIDE ROW DX, de 600mm de ancho y con unidades exteriores de condensación (compresor en unidad interior).

### Serie COOLSIDE DX para centros de datos de alta densidad

#### PRESTACIONES

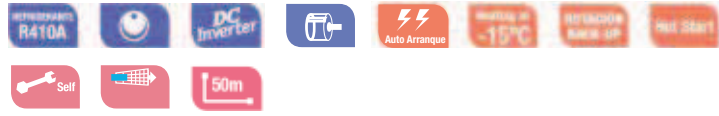

MODELO			COOLSIDE DX 0021 I	COOLSIDE DX 0051 I	COOLSIDE DX 0071 I	COOLSIDE DX 0121 I
Unidad interior con impulsión de aire superior (OVER)			COOLSIDE DX 0021 I	COOLSIDE DX 0051 I	COOLSIDE DX 0071 I	COOLSIDE DX 0121 I
Unidad exterior			SPLIT EVO INV OUT BASIC 0021	SPLIT EVO INV OUT BASIC 0051	SPLIT EVO INV OUT BASIC 0071	SPLIT EVO INV OUT BASIC 0121
Capacidad nominal	Refrigeración	kW	8,81	10,6	16,6	28,6
Coeficiente energético		EER	3,07	3,48	3,03	3,09
Factor de calor sensible (SHR)			1	0,91	0,95	0,96
Unidad Interior	Tensión/Fases - Intensidad Máxima	V/F - A	230/1 -2,90	230/1 -2,90	230/1 -5,80	230/1 -7,25
	Caudal de aire	m³/h	1.500	1.500	2.700	4.200
	Eficiencia del filtro (ISO EN 16890)	%	40% (G2 EN779)	40% (G2 EN779)	40% (G2 EN779)	40% (G2 EN779)
	Nivel sonoro	dB(A)	59	59	60	66
	Potencia sonora	dB(A)	79	79	80	86
	Dimensiones al x an x fon	mm	2085 x 300 x 1000	2085 x 300 x 1000	2085 x 300 x 1000	2085 x 300 x 1000
	Peso	kg	185	175	190	193
Unidad Exterior	Tensión/Fases - Intensidad Máxima	V/F - A	230/1 -9,95	230/1 -18,3	400/3 - 18	400/3 - 30,8
	Caudal de aire	m³/h	3.200	6.400	8.640	
	Nivel sonoro	dB(A)	50	50	57	59
	Potencia sonora	dB(A)	69	69	76	79
	Dimensiones al x an x fon	mm	990 x 900 x 370	1240 x 900 x 420	1200 x 1450 x 550	1700 x 1450 x 550
	Peso	kg	100	100	182	247
	Refrigerante R410A	Pre-carga kg / PCA / TCO <sub>2</sub> eq	5,8 / 2088 / 12,11	5,8 / 2088 / 12,11	5,7 / 2088 / 11,90	10,3 / 2088 / 21,50
Diám. tuberías líquido/gas	mm	9,52 / 15,88 (12,7 / 19,05 si long <= 30m)	12,7 / 19,05 (12,7 / 22,2 si long <= 45m)	12,7 / 19,05 (12,7 / 22,2 si long <= 20m) (15,88 / 22,2 si long <= 30m)	19,05 / 22,2 (25,4 / 22,2 si long <= 10m) (28,4 / 22,2 si long <= 30m)	
Long. Máx. tubería vert/total	m	15/50	15/50	30*/50	30*/50	
Rango de operación	Tª exterior para refrigeración	°C	-20°C~45°C	-20°C~45°C	-20°C~45°C	-20°C~45°C
<b>PVR</b>			<b>A consultar</b>	<b>A consultar</b>	<b>A consultar</b>	<b>A consultar</b>

#### CONSULTAR PRECIO Y DISPONIBILIDAD.

La capacidad de refrigeración no tiene en cuenta la carga térmica aportada por el motor ventilador de la unidad interior.

-Condiciones nominales: Refrig 35°C BS / 27°C Hr interior, 35°C BS exterior.

-Niveles sonoros medidos a 2 m de las unidades.

\*Si la unidad exterior está por debajo de la unidad interior, en caso contrario la altura máxima será 15m

IMPORTANTE: La unidad básica no dispone de tapas laterales, frontal y trasera. Seleccionar los opcionales 5587172400 y 5587172800 en función de las necesidades de la instalación.

Consultar Opcionales en página 434



## MULTIDENSITY

### Solución para aplicaciones de alta densidad

La serie Multi Density de Mitsubishi Electric combina la eficiencia, la calidad y la simplicidad de los equipos de la gama City Multi, con soluciones de refrigeración "In-Row" e "In-Rack" de alto rendimiento para salas de datos de alta densidad.



### Fiabilidad

Multi Density se puede configurar para proporcionar el nivel de redundancia indicado para cada sistema. (Configuración N, N+1, 2N).

El sistema Multi Density cumple con las tipologías de diseño TIER III y IV, en función de la configuración seleccionada.

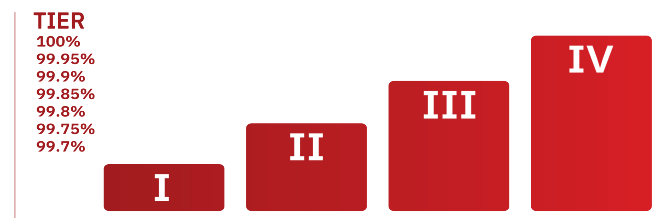

### Flexibilidad

Puede cumplir con cualquier tipo de requisito de refrigeración, desde refrigeración localizada hasta la gestión de refrigeración de pasillo frío y caliente.

### Control EVOLUTION TOUCH (Opc)

Las unidades interiores de la gama Multidensity pueden incorporar el nuevo control EVOLUTION TOUCH diseñado por Mitsubishi Electric. Con una gran pantalla de 7" permite acceder a todas las funciones de la unidad de forma intuitiva y mostrar gráficos en tiempo real así como guardar información de funcionamiento a modo de Data logger.

### Fácil instalación

No se requieren elementos adicionales como bombas, tanques o válvulas. Esto ayuda a reducir el tiempo, los costes de instalación y minimizar los requisitos de mantenimiento.



### Redundancia activa

La función de redundancia activa garantiza que las cargas térmicas se compensen entre las unidades (incluidas las unidades en espera) de acuerdo con los requisitos reales de cada instalación.



### Serie MULTIDENSITY

**NOVEDAD**

#### PRESTACIONES



MODELO UNIDAD INTERIOR		M-MRAC-Z G02 F/S 009 M-MROW-Z G02 F/S 009	M-MRAC-Z G02 F/S 015 M-MROW-Z G02 F/S 015	M-MRAC-Z G02 F/S 025 M-MROW-Z G02 F/S 025
Capacidad nominal en refrigeración	kW	10,6	16,6	28,6
Factor de calor sensible (SHR)		0,91	0,94	0,96
Tensión/Fases - Intensidad Máxima	V/F - A	230/1 - 3	400/3 - 5,9	400/3 - 7,4
Caudal de aire nominal	m³/h	1.500	2.700	4.200
Presión Estática (nominal /máxima)	Pa	20 / 60	20 / 60	20 / 60
Eficiencia del filtro (ISO EN 16890)	%	COARSE 40%	COARSE 40%	COARSE 40%
Nivel sonoro	dB(A)	63,5	64,5	70,5
Potencia sonora	dB(A)	79	80	86
Dimensiones m-MRAC (al x an x fon)	mm	2085 x 300 x 1200	2085 x 300 x 1200	2085 x 300 x 1200
Dimensiones m-MROW (al x an x fon)	mm	2085 x 300 x 1000	2085 x 300 x 1000	2085 x 300 x 1000
Peso (m-MRAC / m-MROW)	kg	185 / 175	200 / 190	103 / 193
Diám. tuberías líquido/gas	mm	12,7 / 19,05	15,88 / 22,22	19,05 / 25,4
<b>PVR</b>		<b>A consultar</b>	<b>A consultar</b>	<b>A consultar</b>

MODELO UNIDAD EXTERIOR		M-MOCU-Z G02 050	2 X M-MOCU-Z G02 050
Capacidad nominal en refrigeración	kW	50	2 x 50
Coefficiente energético	EER	2,96	3,24
Tensión/Fases - Intensidad Máxima	V/F - A	400/3 - 37,6	2 x 400/3 - 37,6
Interiores conectables	Capacidad total	25-68 (suma de tamaño unidad interior)	
	Modelo/cantidad	009/015/025 (1-8 según tamaño unidad interior)	
Nivel sonoro	dB(A)	65	68
Dimensiones (al x an x fon)	mm	1750 x 1650 x 740	[x2] 1750 x 1650 x 740
Peso (Under / Over)	kg	531 / 483	589 / 535
Diám. tuberías líquido/gas	mm	15,88 / 22,22	2 x 15,88 / 22,22
Kit de conexión		CMY-Y200VBK2	CMY-Y200VBK2
Refrigerante R-410A	Pre Carga kg/PCA/TC02eq	11,8 / 2.088 / 24,6	11,8 / 2.088 / 24,6
<b>PVR</b>		<b>A consultar</b>	<b>A consultar</b>

#### CONSULTAR DISPONIBILIDAD

- La capacidad de refrigeración no tiene en cuenta la carga térmica aportada por el motor ventilador de la unidad interior.
- Condiciones nominales: Temperatura interior 35°C 27%HR, temperatura exterior 35°C (2 x m-MROW-Z G02 F/S 025)
- Los datos nominales están calculados para una presión estática de 20Pa.
- Niveles sonoros medidos a 1m del retorno de la unidad interior.
- Para más información consulten en el Databook.



## SPLIT EVO INV

### Unidades Split Inverter para instalaciones de telecomunicación

La Serie SPLIT EVO INV se adapta perfectamente a Shelters de telecomunicación y ambientes tecnológicos de baja o media densidad gracias a la tecnología Inverter y las válvulas de expansión electrónicas que permiten un control preciso sobre la potencia entregada.



### Fiabilidad y funcionamiento prolongado

Gracias a una selección de componentes de máxima calidad y duración junto con los más altos estándares de calidad en la producción de los equipos garantizan:

- Funcionamiento ininterrumpido 24/7.
- Gran durabilidad.
- Valores MTBF y MTTR\* muy reducidos.

\*MTBF/MTTR: Tiempo medio entre fallas / Tiempo medio de reparación.

### Protección contra fallas eléctricas

Gracias a la posibilidad de instalar el opcional de doble alimentación eléctrica (red + SAI 48VDC\*) es posible mantener el funcionamiento del ventilador de la unidad interior y activar la función Free Cooling para seguir aportando aire frío al interior del local.



### Opcionales disponibles

- Resistencia eléctrica de calentamiento (para ambientes con poca carga).
- Tarjetas de comunicación para conexión a BMS.
- Doble alimentación eléctrica (red + SAI 48 VDC\*).
- Regulador de Free cooling con apertura modulante entre el 0 y el 100%.
- Ventiladores EC inverter para unidades condensadoras.

### Otros productos

- Unidades compactas para interior (Inverter y no Inverter).
- Unidades compactas para exterior.
- Unidades Split no Inverter.



Serie ENERTEL EVO  
para instalación en interiores.



Serie MiniPAC EVO para instalación  
en exteriores.

## Serie SPLIT EVO INV para Shelters de telecomunicación

### PRESTACIONES



MODELO			SPLIT EVO INV IN BASIC 0031	SPLIT EVO INV IN BASIC 0051	SPLIT EVO INV IN BASIC 0071
Unidad interior con impulsión de aire superior (OVER)			SPLIT EVO INV in BASIC 0031	SPLIT EVO INV in BASIC 0051	SPLIT EVO INV in BASIC 0071
Unidad exterior			i-HCAT 0031	i-HCAT 0051	i-HCAT 0071
Capacidad nominal	Refrigeración	kW	9,83	12,6	17,3
Coeficiente energético		EER	3,6	3,19	3,26
Factor de calor sensible (SHR)			0,74	0,87	0,89
Unidad Interior	Tensión/Fases - Intensidad Máxima	V/F - A	230/1 -1,85	230/1 -2,36	230/1 -2,36
	Caudal de aire	m³/h	1.600	3.200	3.900
	Eficiencia del filtro (ISO EN 16890)	%	50%	50%	50%
	Nivel sonoro	dB(A)	61	48	48
	Potencia sonora	dB(A)	75	62	63
	Dimensiones al x an x fon	mm	310 x 990 x 1060	405 x 1100 x 1236	405 x 1340 x 1236
	Peso	kg	74	107	125
Unidad Exterior	Tensión/Fases - Intensidad Máxima	V/F - A	230/1 -17,8	230/1 -18,3	400/3 - 18
	Caudal de aire	m³/h	3.200	6.400	8.640
	Nivel sonoro	dB(A)	57	56	58
	Potencia sonora	dB(A)	71	71	73
	Dimensiones al x an x fon	mm	990 x 900 x 420	1240 x 900 x 420	1450 x 1200 x 550
	Peso	kg	87	102	109
	Refrigerante R410A	Pre-carga kg / PCA / TCO, eq	1,6 / 2088 / 3,34	3,3 / 2088 / 6,89	6 / 2088 / 12,52
Diám. tuberías líquido/gas	mm	9,52 / 15,88 (12,7 / 15,88 si long <= 10m) (12,7 / 19,05 si long <= 25m)	12,7 / 19,05	15,88 / 22,2	
Long. Máx. tubería vert/total	m	30* / 50	30* / 50	30* / 50	
Rango de operación	Tª exterior para refrigeración	°C	-20°C~48°C	-20°C~48°C	-20°C~48°C
<b>PVR</b>			<b>A consultar</b>	<b>A consultar</b>	<b>A consultar</b>

CONSULTAR PRECIO Y DISPONIBILIDAD.  
La capacidad de refrigeración no tiene en cuenta la carga térmica aportada por el motor ventilador de la unidad interior.  
-Condiciones nominales: Refrig 27°C BS / 50%HR interior, 35°C BS exterior.  
-Niveles sonoros medidos a 2m de las unidades.  
\*Si la unidad exterior está por debajo de la unidad interior.  
Consultar Opcionales en página 435





CÓDIGO	DESCRIPCIÓN	APLICABLE A S-MEXT					
		ZRP60	ZRP100	ZRP125	ZRP250	ZRP400	ZRP500
T50000181	Compuerta motorizada anti-retornos	806 €	806 €	806 €	x	x	x
T50000181	Compuerta motorizada anti-retornos	x	x	x	880 €	x	x
T50000182	Compuerta motorizada anti-retornos	x	x	x	x	1.045 €	1.045 €
BL79901401	Bancada para instalaciones con suelo técnico (H=510mm)	486 €	486 €	486 €	x	x	x
BL79901402	Bancada para instalaciones con suelo técnico (H=510mm)	x	x	x	703 €	x	x
BL79901403	Bancada para instalaciones con suelo técnico (H=510mm)	x	x	x	x	754 €	754 €
BL79900401	Plenum de impulsión superior con rejillas	796 €	796 €	796 €	x	x	x
BL79900402	Plenum de impulsión superior con rejillas	x	x	x	868 €	x	x
BL79900403	Plenum de impulsión superior con rejillas	x	x	x	x	971 €	971 €
A812	Tarjeta de gestión del Free Cooling	●	●	●	●	●	●
P161	Sonda de retorno T/Hr	●	●	●	●	●	●
4666	Sonda de temperatura exterior para Free-Cooling	●	●	●	●	●	●
P034	Plenum de retorno con compuertas de Free-Cooling	●	●	●	●	●	●
A471	Tarjeta de comunicación RS485	●	●	●	●	●	●
A472	Tarjeta de comunicación RS232	●	●	●	●	●	●
A474	Tarjeta de comunicación LONWORKS	●	●	●	●	●	●
P061	Guía de protección de viento trasera para Unidad Exterior	●	●	●	●	●	●
PAC-SH63AG-E	Guía de protección de viento frontal para unidad Exterior	254 €	x	x	x	x	x
PAC-SH95AG-E	Guía de protección de viento frontal, necesarias dos guías por unidad exterior	x	254 €	254 €	254 €	254 €	254 €

CÓDIGO	DESCRIPCIÓN	APLICABLE A I-MTR PRECISE	
		GR 12	GR18
7387003800	Plenum de impulsión superior con rejillas	522 €	522 €
876	Protección E-Coating para batería exterior MicroChannel	207 €	279 €

CÓDIGO	DESCRIPCIÓN	APLICABLE A I-MTR2 PRECISE	
		GR 12	GR18
7387003800	Plenum de impulsión superior con rejillas	505 €	505 €
876	Protección E-Coating para batería exterior MicroChannel	200 €	270 €
A35B	Control táctil	775 €	775 €
5891	Web server via Wifi - TCP/IP (KIPLINK)	310 €	310 €
B912	Teclado remoto (200m)	526 €	526 €
4181	Tarjeta Modbus	290 €	290 €
A381	Bomba de drenaje	341 €	341 €
P084	Filtros ePM10 50%	62 €	62 €

CÓDIGO	DESCRIPCIÓN	APLICABLE A COOLSIDE DX			
		0021	0051	0071	0121
B031	Marco de 300x1200	●	●	●	●
A904	Inrow - descarga derecha (1)	●	●	●	●
A905	Inrow - descarga izquierda (1)	●	●	●	●
A906	Inrow - descarga r + l (1)	●	●	●	●
A431	Resistencia eléctrica básica (1)	2,4kW	2,4kW	2,4kW	3,6kW
A432	Resistencia eléctrica mejorada (1)	3,6kW	3,6kW	3,6kW	4,8kW
A801	Sensor de humedad	●	●	●	●
A802	Humidificador (1)	●	●	●	●
A803	Deshumidificador (sensor incluido)	●	●	●	●
A804	Humidificador y deshumidificador (1)	●	●	●	●
A381	Bomba de drenaje	●	●	●	●
7387062800	Bomba de drenaje de alta temperatura	●	●	●	●
A471	Tarjeta serie rs485	●	●	●	●
A473	Tarjeta ethernet	●	●	●	●
A474	Tarjeta lonworks	●	●	●	●
A501	Sensor de filtro sucio	●	●	●	●
A521	Detector de fuego	●	●	●	●
A511	Detector de humo	●	●	●	●
A491	Detector de fugas de agua	●	●	●	●
A842	Analizador de red	●	●	●	●
A872	Con alimentación dual con interruptor automático (ats)	●	●	●	●
A882	Con kits de abrazadera piso	●	●	●	●
7387012600	Pantalla de terminal remoto EVOLUTION (para instalación en pared)	●	●	●	●
5587172400	Panel frontal / posterior anti-mezcla para RACK L300mm (2)	●	●	●	●
5587172800	Panel lateral anti-mezcla para RACK W1000mm	●	●	●	●
5587172900	Panel lateral anti-mezcla para RACK W1200mm	●	●	●	●

Nota: Consulte la lista completa de opcionales en los Databook o póngase en contacto con nuestro departamento de ingeniería.



# Gama IT Cooling

## OPCIONALES



CÓDIGO	DESCRIPCIÓN	APLICABLE A M-MROW / M-MRAC		
		009	015	025
B031	Marco de 300x1200 (solo m-MROW)	●	●	●
A902	m-MRAC descarga izquierda	●	●	●
A903	m-MRAC descarga R + L	●	●	●
A904	m-MROW descarga derecha (1)	●	●	●
A905	m-MROW descarga izquierda (1)	●	●	●
A906	m-MROW descarga R + L (1)	●	●	●
5891	Control WIFI/LAN KIPLINK	●	●	●
A35B	Control gráfico táctil	●	●	●
A431	Resistencia eléctrica básica (1)	2,4kW	2,4kW	3,6kW
A432	Resistencia eléctrica mejorada (1)	3,6kW	3,6kW	4,8kW
A801	Sensor de humedad	●	●	●
A802	Humidificador (1)	●	●	●
A803	Deshumidificador (sensor incluido)	●	●	●
A804	Humidificador y deshumidificador (1)	●	●	●
A381	Bomba de drenaje	●	●	●
A471	Tarjeta serie RS485	●	●	●
A473	Tarjeta ethernet	●	●	●
A474	Tarjeta lonworks	●	●	●
A501	Sensor de filtro sucio	●	●	●
A521	Detector de fuego	●	●	●
A511	Detector de humo	●	●	●
A491	Detector de fugas de agua	●	●	●
A842	Analizador de red	●	●	●
P111	Con alimentación dual con interruptor automático (ATS)	●	●	●
A882	Con KITS de abrazadera piso	●	●	●

(1) Necesario el opcional B031. (2) No compatible con el panel frontal / posterior anti-mezcla  
CONSULTAR PRECIO Y DISPONIBILIDAD

CÓDIGO	DESCRIPCIÓN	APLICABLE A SPLIT EVO INV		
		0031	0051	0071
B082	Conexión de alimentación de emergencia de 48v dc	●	●	●
A724	Ventilador EC	×	×	●
A727	Ventilador ec con alimentación VDC	●	●	●
B072	Descarga de aire 90°	●	●	●
A431	Resistencia eléctrica	●	●	●
A352	Sin pantalla	●	●	●
A481	Tarjeta reloj	●	●	●
A471	Tarjeta serie RS485	●	●	●
A473	Tarjeta Ethernet	●	●	●
A474	Tarjeta Lonwork	●	●	●
A501	Sensor de filtro sucio	●	●	●
B174	Compuerta de free cooling 0-10 V	●	●	●
A801	Sensor de humedad solamente	●	●	●
A803	Deshumidificación (sensor incluido)	●	●	●
B103	Parrilla de aire horizontal ajustable	●	●	●
B104	Parrilla de aire ajustable hor / vert	●	●	●
A212	Filtro de aire EU4 (iso coarse 60%)	●	●	●
B121	Filtro de aire de malla metálica	●	●	●
B181	Gestión de free cooler	●	●	●
7387012600	Pantalla de terminal remoto evolution+ (para instalación en pared)	●	●	●
7396023600	Free cooler instalación interior (1)	●	×	×
7396023700	Free cooler instalación interior (1)	×	●	●
7396023800	Free cooler instalación exterior (1)	●	×	×
7396023900	Free cooler instalación exterior (1)	×	●	●
7369009800	Kit de conexión de free cooling para hed (2)	●	●	×
7369009900	Amortiguador de sobrepresión (2)	●	●	×

(1) Necesario los opcionales B082 y B174. (2) Solo disponible con opcional B174  
CONSULTAR PRECIO Y DISPONIBILIDAD

# Gama *MELANS*

Máximo control

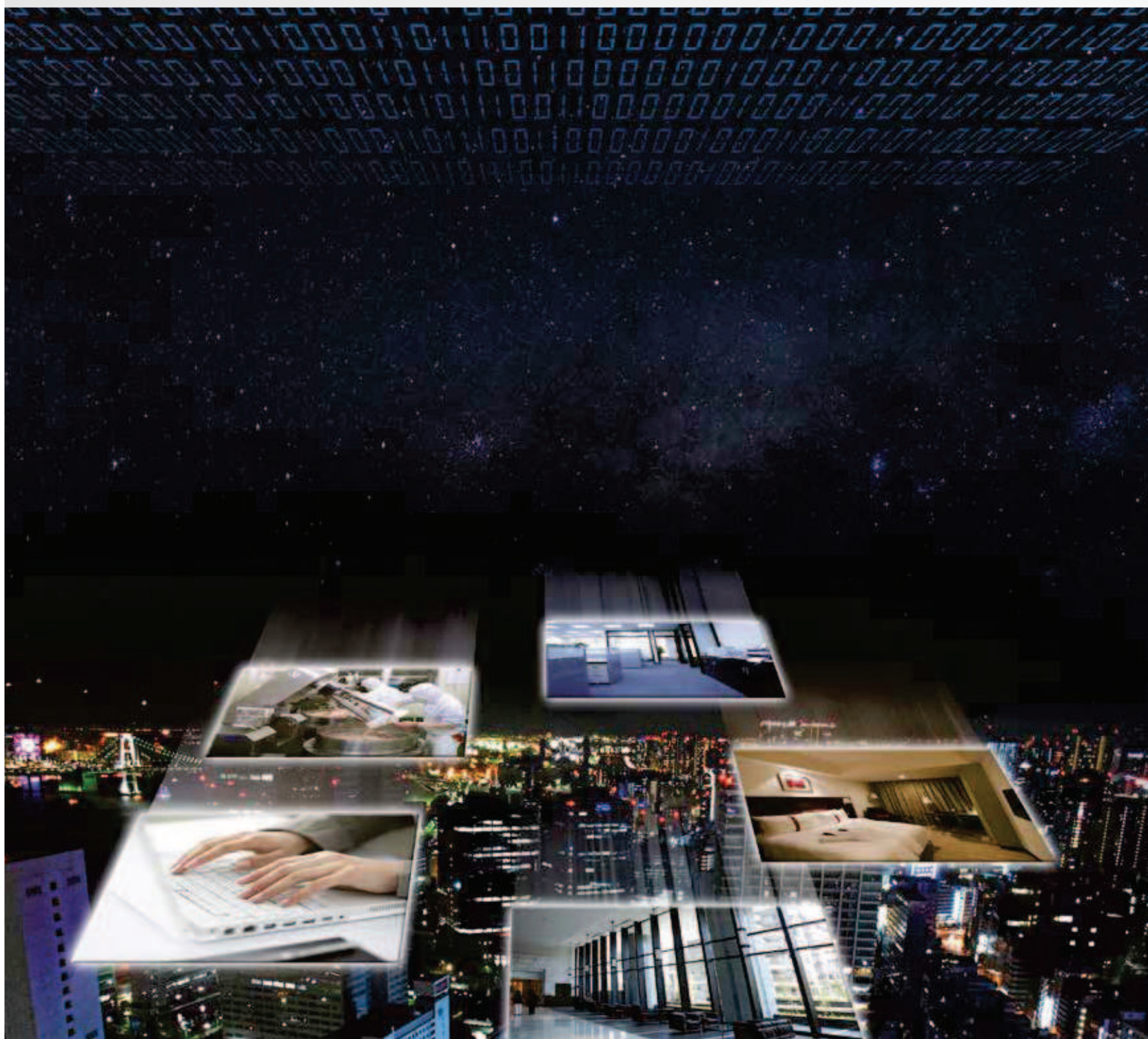

## La importancia del control

Para optimizar el rendimiento de cualquier sistema de aire acondicionado y minimizar su consumo es fundamental contar con el mejor sistema de control remoto. Mitsubishi Electric ofrece una amplia gama de controles remotos, individuales y centralizados, que se adaptan a todas las necesidades y sistemas de aire acondicionado, sea cual sea su tamaño o complejidad.

## Máximo confort y ahorro

Los controles remotos de Mitsubishi Electric optimizan el funcionamiento de los sistemas de aire acondicionado, ya que verifican múltiples factores: tamaño de la habitación, nivel de uso, personas en el espacio, cambios de clima, equipos de iluminación... Por ello, son ideales para conseguir un ambiente confortable a la vez que proporcionan la máxima eficiencia y reducción del consumo energético.



**Controles remotos individuales**



**Controles Centralizados**



**Sistemas de Integración**



**Gestión y Monitorización**

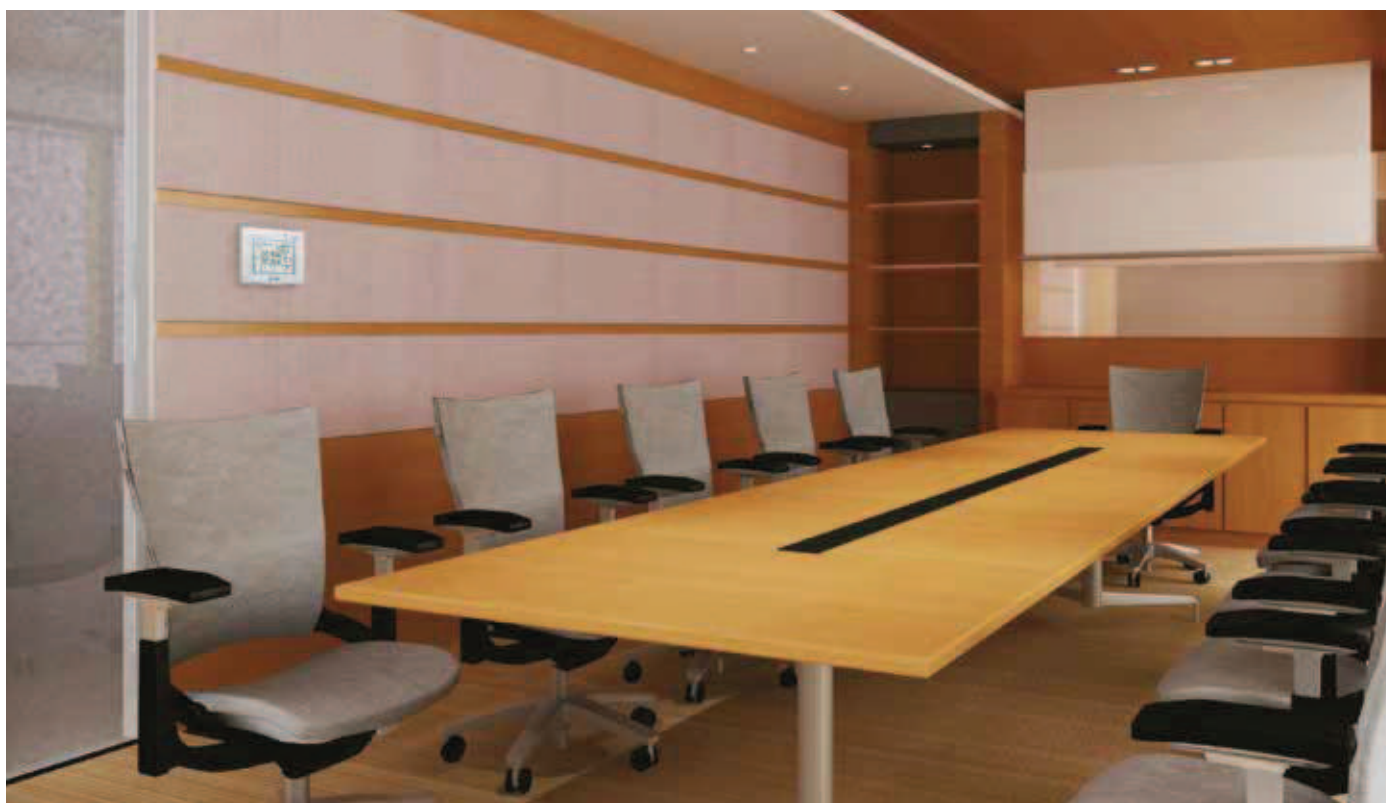

## La importancia del control

Para optimizar el rendimiento de cualquier sistema de aire acondicionado y minimizar su consumo es fundamental contar con el mejor sistema de control remoto.

Mitsubishi Electric ofrece una amplia gama de controles remotos individuales y centralizados, que se adaptan a todas las necesidades y sistemas de aire acondicionado, sea cual sea su tamaño o complejidad.

## Máximo confort y ahorro

Los controles remotos de Mitsubishi Electric optimizan el funcionamiento de los sistemas de aire acondicionado, ya que verifican múltiples factores: tamaño de la habitación, nivel de uso, personas en el espacio, cambios de clima, equipos de iluminación...

Por ello son ideales para conseguir un ambiente confortable a la vez que proporcionan la máxima eficiencia y reducción del consumo energético.

## Un grado de diferencia

La precisión en el control de un equipo de aire acondicionado es clave, porque la desviación de un grado en la temperatura requerida aumenta hasta un 5% el gasto energético. Por eso, los sistemas de control de Mitsubishi Electric garantizan la máxima precisión.

## Cuanto más simple, mejor

La gama integral de controles de Mitsubishi Electric facilitan el diseño e instalación de sistemas de aire acondicionado, desde un simple control individual a un complejo sistema, gestionando 200 unidades interiores desde un mismo control centralizado AE-200E.

### Controles que se adaptan a todas las necesidades

La serie MELANS mejora la EFICIENCIA y la CALIDAD del aire, contribuyendo al AHORRO DE ENERGÍA y a la reducción de costes de funcionamiento.

La amplia variedad de controles MELANS satisfacen todo tipo de necesidades, desde las instalaciones más sencillas hasta las más grandes y complejas.

Ofrecemos controles remotos individuales, controles centralizados y software dedicado, así como un interfaz de control BMS de hardware y software.

Los modelos AE-200E y EW-50E ofrecen la posibilidad de gestionar la instalación a distancia fácilmente a través de cualquier tipo de navegador en un PC.

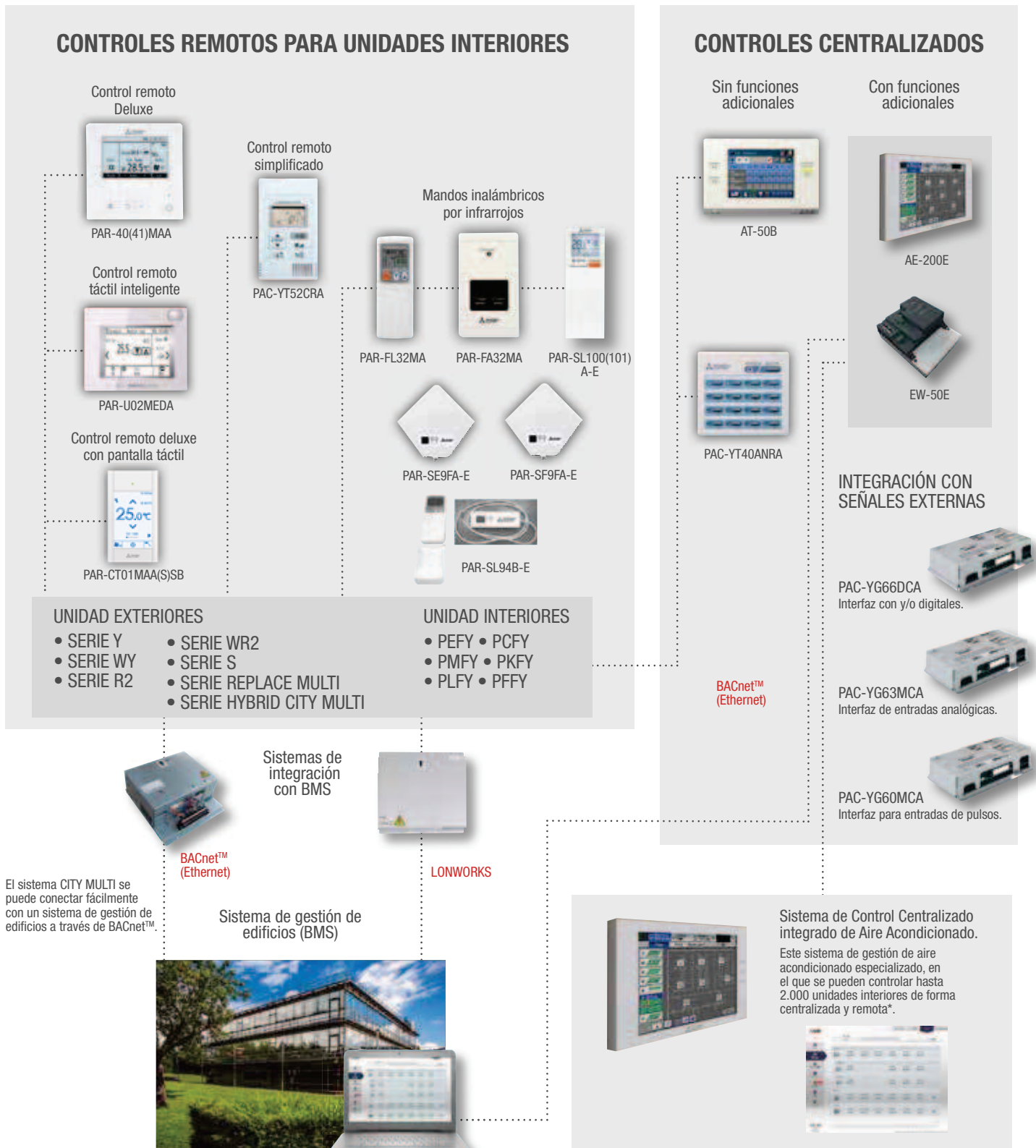



PAR-CT01MAA-PB. Control remoto Deluxe con pantalla táctil, Bluetooth y acabado Premium	<b>270 €</b>
PAR-CT01MAA-SB. Control remoto Deluxe con pantalla táctil y Bluetooth	<b>225 €</b>
PAR-CT01MAA-S. Control remoto Deluxe con pantalla táctil	<b>205 €</b>



PAR-CT01MAA-S(B)



PAR-CT01MAA-PB

- **Logo personalizable (solo modelos -SB y -PB)**  
Puede incorporarse un logotipo o imagen de 160 x 320 píxeles en la parte inferior de la pantalla.
- **Pantalla táctil de cristal líquido de 3,5' a todo color (HVGA)**
- **Night Setback (modo vigilia)**  
Esta función permite configurar dos temperaturas límites entre las que se desea mantener la estancia mientras la unidad de aire acondicionado está apagada. La unidad arrancará en modo calefacción o refrigeración cuando la temperatura de la estancia se salga de los límites establecidos. Esta función además de mantener un ambiente confortable, contribuye a un gran ahorro energético.
- **Conectividad Bluetooth (solo modelos -SB y -PB)**  
Permite el control de la unidad interior a través de una App vía conexión Bluetooth. Permite la configuración de la unidad interior a través de una App vía Conexión Bluetooth.
- **Programador horario y semanal**  
Dispone de programador semanal, hasta 8 acciones por día. También incluye programador simple y temporizador a la desconexión.
- **Sonda de temperatura integrada**
- **Dual Set Point (consultar modelos disponibles)**
- **Pantalla configurable (fondo y caracteres)**  
El color del fondo de pantalla y los caracteres se pueden configurar libremente desde el propio control remoto. Existen hasta 180 patrones de colores diferentes para seleccionar.



Imagen a tamaño real



**EJEMPLO DE CONFIGURACIÓN DEL SISTEMA**

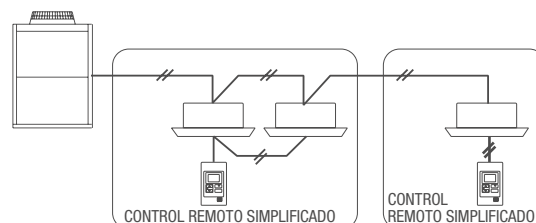



# Gama **MELANS**

## Controles remotos individuales



**Usuario**

► Para iPhone  
 Disponible en **App Store**  
 Para iOS (10.0 o posterior)

► Para Android  
**DISPONIBLE EN Google Play**  
 Para Android (5.0 o posterior)



**Configuración**

► Para iPhone  
 Disponible en **App Store**  
 Para iOS (10.0 o posterior)

► Para Android  
**DISPONIBLE EN Google Play**  
 Para Android (5.0 o posterior)



Cada grupo: ○ No compatible: x

FUNCIONES			
ÍTEM	DESCRIPCIÓN	OPERACIÓN	VISUALIZACIÓN
On/Off	Cambia entre On y Off	○	○
Cambio de modo	Cambia entre Frío / Secar / Ventilador / Calor / Auto. *El modo AUTO solo se puede ajustar cuando estas funciones están disponibles en la unidad interior/exterior.	○	○
Ajuste temperatura	La temperatura se puede configurar dentro del rango siguiente. Frío / Secar: 19°C - 35°C Calor: 4,5°C - 28°C Auto: (Simple set point): 19°C - 28°C Auto: (Dual set point): [Frío] Igual que en modo Frío. [Calor] Igual que en modo Calor. *Los rangos de temperatura ajustables varían dependiendo del modelo de unidad interior.	○	○
Ajuste ventilador	Cambia la velocidad del ventilador. *Las velocidades del ventilador disponibles varían dependiendo del modelo.	○	○
Ajuste dirección de aire	Cambia la dirección del caudal de aire. *Las direcciones de caudal de aire disponibles varían dependiendo del modelo.	○	○
Control de ventilación	Se puede realizar el ajuste y funcionamiento de las unidades LOSSNAY conectadas a la unidad interior. Los ajustes Stop / Low / High del equipo de ventilación pueden ser controlados desde el control remoto.	○	○
Permite/prohíbe operación local	Las siguientes funciones puede ser prohibidas haciendo ciertos ajustes en el control centralizado: ON / OFF, cambio de modo, ajuste temperatura, velocidad ventilador, ajuste dirección de aire y restablecimiento de la señal del filtro. *Mientras una función esté prohibida, el icono de la función se iluminará (solo en el modo de pantalla completa).	X	○
Información de error	Si se produce un error, aparecerá un código de error y la dirección de la unidad. Se puede configurar el número de contacto para que aparezca cuando se produzca un error. (La información anterior debe configurarse previamente en el menú de Servicio.)	-	○
Programador semanal	Se pueden ajustar los tiempos de On / Off semanales, el modo de funcionamiento y las temperaturas programadas. El tiempo se puede ajustar en incrementos de 5 minutos. Se pueden configurar hasta 8 patrones de programación por día de la semana. *No válido cuando se usa el modo temporizador.	○	○
Temporizador	Temporizador On / Off, se enciende y apaga diariamente a una hora determinada. El tiempo se puede ajustar en incrementos de 5 minutos. También es posible ajustar solamente el tiempo ON o el tiempo OFF. Temporizador de desconexión automática, apaga la unidad después de un cierto periodo de funcionamiento. El tiempo de funcionamiento puede ajustarse a un valor de 30 a 240 en incrementos de 10 minutos.	○	○
Limitación ajuste temperatura	El rango de ajuste de la temperatura de consigna se puede limitar para cada modo de funcionamiento.	○	○
Auto return	Se puede establecer un ajuste de temperatura preestablecido. Si varía la temperatura de consigna, pasado un tiempo definido por el usuario, esta vuelve a su temperatura de consigna preestablecida automáticamente. (El tiempo se puede establecer en un valor de 30 a 120 en incrementos de 10 minutos.) *No válido cuando el rango de ajuste de temperatura está restringido.	○	X
Bluetooth	Usando la aplicación se puede controlar la unidad interior, configurar los ajustes de configuración y personalizar el control remoto con una imagen o logotipo.	○	○





**PAR-U02MEDA-J. Control remoto táctil inteligente**

**320 €**



140 x 120 x 25 mm

**EJEMPLO DE CONFIGURACIÓN DEL SISTEMA**

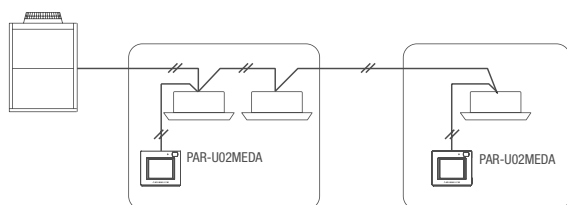

**ZONA DE DETECCIÓN DEL SENSOR DE OCUPACIÓN**

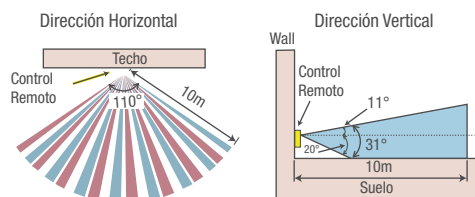

Cada grupo: ○ No compatible: x

FUNCIONES			
ÍTEM	DESCRIPCIÓN	OPERACIÓN	VISUALIZACIÓN
On/Off	Cambia entre On y Off	○	○
Cambio de modo	Cambia entre Frío / Secar / Ventilador / Calor / Auto. *El modo AUTO sólo se puede ajustar cuando estas funciones están disponibles en la unidad interior/exterior.	○	○
Ajuste temperatura	La temperatura se puede configurar dentro del rango siguiente. Frío / Secar: 19 °C - 35 °C Calor: 4,5 °C - 28 °C Auto: (Simple set point): 19 °C - 28 °C Auto: (Dual set point): [Frío] Igual que en modo Frío. [Calor] Igual que en modo Calor. *Los rangos de temperatura ajustables varían dependiendo del modelo de unidad interior.	○	○
Ajuste ventilador	Cambia la velocidad del ventilador. *Las velocidades del ventilador disponibles varían dependiendo del modelo.	○	○
Ajuste dirección de aire	Cambia la dirección del caudal de aire. *Las direcciones de caudal de aire disponibles varían dependiendo del modelo.	○	○
Control de Ventilación	Se puede realizar el ajuste y funcionamiento de las unidades LOSSNAY conectadas a la unidad interior. Los ajustes Stop / Low / High del equipo de ventilación pueden ser controlados desde el control remoto.	○	○
Permite/prohíbe operación local	Las siguientes funciones puede ser prohibidas haciendo ciertos ajustes en el control centralizado: ON / OFF, cambio de modo, ajuste temperatura, velocidad ventilador, ajuste dirección de aire y restablecimiento de la señal del filtro. *Mientras una función esté prohibida, el icono de la función se iluminará.	X	○
Información de error	Si se produce un error, aparecerá un código de error y la dirección de la unidad. Se puede configurar el número de contacto para que aparezca cuando se produzca un error. (La información anterior debe configurarse previamente en el menú de Servicio.)	○	○
Programador semanal	Se pueden ajustar los tiempos de On / Off semanales, el modo de funcionamiento y las temperaturas programadas. El tiempo se puede ajustar en incrementos de 5 minutos. Se pueden realizar hasta 8 acciones por día de la semana. *No válido cuando se usa el modo temporizador.	○	○
Temporizador	Temporizador On / Off, se enciende y apaga diariamente a una hora determinada. El tiempo se puede ajustar en incrementos de 5 minutos. También es posible ajustar solamente el tiempo ON o el tiempo OFF. Temporizador de desconexión automática, apaga la unidad después de un cierto periodo de funcionamiento. El tiempo de funcionamiento puede ajustarse a un valor de 30 a 240 en incrementos de 10 minutos.	○	○
Limitación ajuste temperatura	El rango de ajuste de la temperatura de consigna se puede limitar para cada modo de funcionamiento.	○	○
Auto return	Se puede establecer un ajuste de temperatura preestablecido. Si varía la temperatura de consigna, pasado un tiempo definido por el usuario, esta vuelva a su temperatura de consigna preestablecida automáticamente. (El tiempo se puede establecer en un valor de 30 a 120 en incrementos de 10 minutos.) *No válido cuando el rango de ajuste de temperatura está restringido.	○	○
Función de ahorro energético	Cuando el sensor de ocupación no detecta presencia, se activa la función de asistencia del control de ahorro de energía. Dispone de cuatro tipos de control diferentes: ON / OFF / Ajuste de la temperatura / Velocidad del ventilador / Thermo-off. El sensor de brillo se puede utilizar junto con el sensor de ocupación para detectar el estado de ocupación de forma más precisa.	○	○

• **Pantalla LCD Táctil Retroiluminada**  
Su amplia pantalla táctil retroiluminada proporciona un manejo rápido e intuitivo. El contraste de la pantalla puede ser regulado por el usuario.

• **Indicador LED**  
Dispone de un LED multicolor (10 colores disponibles) que permite al usuario identificar rápidamente el modo de funcionamiento de la unidad o la diferencia de temperatura respecto a la consigna seleccionada.



• **4 sensores incluidos:**  
Incluye sensor de presencia, de iluminación, de temperatura y de humedad relativa.

• **Función de ahorro energético**  
Gracias a los sensores de presencia y de iluminación el usuario puede configurar diferentes estrategias de ahorro energético basándose en la lectura de dichos sensores.

• **Dual Set Point**  
Cuando el modo de operación se establece en Auto se pueden ajustar 2 temperaturas (una para refrigeración y otra para calefacción). Dependiendo de la temperatura ambiente, la unidad interior funcionará automáticamente (enfriando o calentando) para mantener la temperatura dentro del rango preestablecido. Consultar modelos de unidad interior compatibles.

• **Programador horario y semanal**  
Dispone de programador semanal, hasta 8 acciones por día. También incluye programador simple y temporizador a la desconexión.

• **Funciones de bloqueo**

• **Control de hasta 16 interiores**  
El control remoto PAR-U02MEDA está diseñado para controlar hasta 16 unidades interiores de Mitsubishi Electric. El mando es tipo ME con lo que se conecta en el bus de comunicación M-net y se configuran las direcciones de las unidades interiores que tiene que controlar, con la ventaja que para realizar cualquier cambio no hay que volver a cablear.



# Gama **MELANS**

## Controles remotos individuales



PAR-40MAA. Control remoto deluxe con programador semanal (hasta finalizar existencias)

154 €

PAR-41MAA Control remoto deluxe con programador semanal (Consultar disponibilidad)

154 €

120 X 120 X 14,5 mm  
PAR-40(41)MAA



### EJEMPLO DE CONFIGURACIÓN DEL SISTEMA

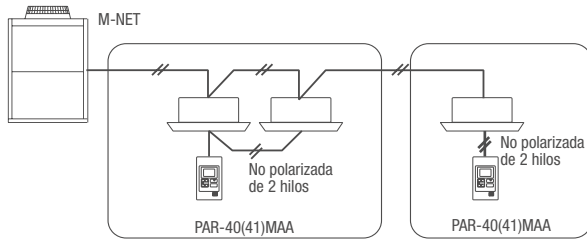

\*Cuando un PAR-40(41)MAA está conectado a un grupo, conectar otros controles remotos MA al mismo grupo.

- Dual Set Point**  
 Cuando el modo de operación se establece en Auto se pueden ajustar 2 temperaturas (una para refrigeración y otra para calefacción). Dependiendo de la temperatura ambiente, la unidad interior funcionará automáticamente (enfriando o calentando) para mantener la temperatura dentro del rango preestablecido. Consultar modelos de unidad interior compatibles.
- Night Setback (modo vigilia)**  
 Esta función permite configurar dos temperaturas límites entre las que se desea mantener la estancia mientras la unidad de aire acondicionado está apagada. La unidad arrancará en modo calefacción o refrigeración cuando la temperatura de la estancia se salga de los límites establecidos. Esta función además de mantener un ambiente confortable, contribuye a un gran ahorro energético.
- Cambio de horario automático**  
 Permite configurar el control remoto para que cambie la hora automáticamente al inicio del horario de verano.
- Programador horario**  
 Permite configurar de hasta 8 acciones diferentes para cada día de la semana (Hora, On/Off y temperatura de consigna).

## Nuevas Funciones (Solo PAR-41MAA)

- Desescarche inteligente**  
 Función automática que evita que las unidades exteriores de un mismo grupo entren en desescarche al mismo tiempo.
- Rotación y Backup (2+1)**  
 Permite la configuración de rotación de 3 unidades que rotarán en grupos de 2 a intervalos regulares definidos por el usuario. En caso de fallo de una unidad, la unidad parada entrará en funcionamiento automáticamente.

- 3D Total Air Flow**  
 Permite el control del flujo de aire incluyendo la configuración del 3D i-see sensor desde el propio control remoto.
- Consumo energético**  
 Permite el registro y lectura del consumo eléctrico del equipo (por hora, por día y por mes).
- Temperatura de refrigeración ampliada\***  
 Permite configurar la temperatura de consigna en refrigeración hasta 14°C.  
 \*No compatible con unidades SUZ, PEAD y PEA.

Cada grupo: ○ No compatible: X

FUNCIONES			
ÍTEM	DESCRIPCIÓN	OPERACIÓN	VISUALIZACIÓN
On/Off	Cambia entre On y Off	○	○
Cambio de modo	Cambia entre Frío / Secar / Ventilador / Calor / Auto. *El modo AUTO solo se puede ajustar cuando estas funciones están disponibles en la unidad interior/exterior.	○	○
Ajuste temperatura	La temperatura se puede configurar dentro del rango siguiente. Frío / Secar: 19°C - 35°C Calor: 4,5°C - 28°C Auto: (Simple set point): 19°C - 28°C Auto: (Dual set point): [Frío] Igual que en modo Frío. [Calor] Igual que en modo Calor. *Los rangos de temperatura ajustables varían dependiendo del modelo de unidad interior.	○	○
Ajuste ventilador	Cambia la velocidad del ventilador. *Las velocidades del ventilador disponibles varían dependiendo del modelo.	○	○
Ajuste dirección de aire	Cambia la dirección del caudal de aire. *Las direcciones de caudal de aire disponibles varían dependiendo del modelo.	○	○
Control de Ventilación	Se puede realizar el ajuste y funcionamiento de las unidades LOSSNAY conectadas a la unidad interior. Los ajustes Stop / Low / High del equipo de ventilación pueden ser controlados desde el control remoto.	○	○
Permite/prohíbe operación local	Las siguientes funciones puede ser prohibidas haciendo ciertos ajustes en el control centralizado: ON / OFF, cambio de modo, ajuste temperatura, velocidad ventilador, ajuste dirección de aire y restablecimiento de la señal del filtro. *Mientras una función esté prohibida, el icono de la función se iluminará (solo en el modo de pantalla completa).	X	○
Información de error	Si se produce un error, aparecerá un código de error y la dirección de la unidad. Se puede configurar el número de contacto para que aparezca cuando se produzca un error. (La información anterior debe configurarse previamente en el menú de Servicio.)	-	○
Programador semanal	Se pueden ajustar los tiempos de On / Off semanales, el modo de funcionamiento y las temperaturas programadas. El tiempo se puede ajustar en incrementos de 5 minutos. Se pueden configurar hasta 8 patrones de programación por día de la semana. *No válido cuando se usa el modo temporizador.	○	○
Temporizador	Temporizador On / Off, se enciende y apaga diariamente a una hora determinada. El tiempo se puede ajustar en incrementos de 5 minutos. También es posible ajustar solamente el tiempo ON o el tiempo OFF. Temporizador de desconexión automática, apaga la unidad después de un cierto período de funcionamiento. El tiempo de funcionamiento puede ajustarse a un valor de 30 a 240 en incrementos de 10 minutos.	○	○
Limitación ajuste temperatura	El rango de ajuste de la temperatura de consigna se puede limitar para cada modo de funcionamiento.	○	○
Auto return	Se puede establecer un ajuste de temperatura preestablecido. Si varía la temperatura de consigna, pasado un tiempo definido por el usuario, esta vuelve a su temperatura de consigna preestablecida automáticamente. (El tiempo se puede establecer en un valor de 30 a 120 en incrementos de 10 minutos.) *No válido cuando el rango de ajuste de temperatura está restringido.	○	X



### PAC-YT52CRA. Control remoto simplificado

105 €



120 x 70 x 14,5 mm

#### DIMENSIONES EXTERNAS

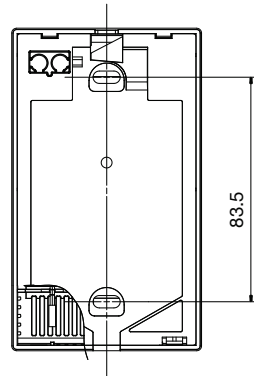

- **Dual Set Point**

Cuando el modo de operación se establece en Auto se pueden ajustar 2 temperaturas (una para refrigeración y otra para calefacción). Dependiendo de la temperatura ambiente, la unidad interior funcionará automáticamente (enfriando o calentando) para mantener la temperatura dentro del rango preestablecido. Consultar modelos de unidad interior compatibles.

- **Pantalla LCD retroiluminada**

Permite el uso del control remoto en lugares oscuros

- **Instalación en superficie**

Diseño delgado y plano que permite su instalación sin necesidad de agujerear la pared. Grosor de tan solo 14,5 mm.

- **Botón lamas (estándar)**

Permite al usuario cambiar la dirección del flujo de aire (en modelos de pared, techo y Cassettes).

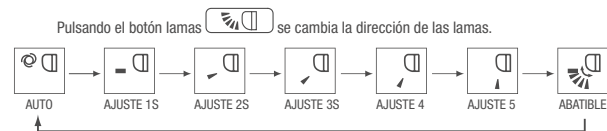

\*El ajuste de las lamas varía en función del modelo de la unidad interior conectada. Si la unidad no tiene función Vane, la dirección de las lamas no se puede cambiar. En este caso, el icono parpadea cuando se pulsa el botón vane .

#### EJEMPLO DE CONFIGURACIÓN DEL SISTEMA

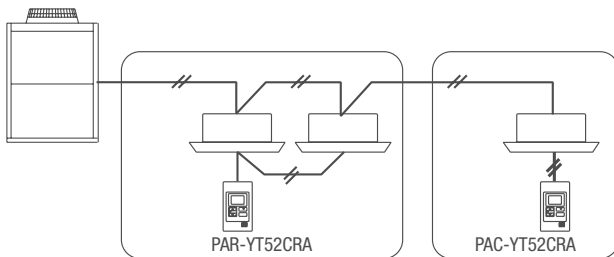

- Solo requiere un cable de 2 hilos (sin polaridad).

- Sonda ambiente integrada en el control remoto.

- Permite operar todo tipo de unidades interiores\*.

- Visualización y ajuste de la temperatura en incrementos de 1°C

\* Dado que las funciones de este control remoto son limitadas, se recomienda su utilización junto a un control centralizado.

Cada grupo: ○ No compatible: X

FUNCIONES			
ÍTEM	DESCRIPCIÓN	OPERACIÓN	VISUALIZACIÓN
On/Off	Cambia entre On y Off	○	○
Cambio de modo	Cambia entre Frío / Secar / Ventilador / Calor / Auto. *El modo AUTO sólo se puede ajustar cuando estas funciones están disponibles en la unidad interior/externo.	○	○
Ajuste temperatura	La temperatura se puede configurar dentro del rango siguiente. Frío / Secar: 19°C - 35°C Calor: 5°C - 28°C Auto: (Simple set point): 19 °C - 28°C Auto: (Dual set point): [Frío] Igual que en modo Frío. [Calor] Igual que en modo Calor. *Los rangos de temperatura ajustables varían dependiendo del modelo de unidad interior.	○	○
Ajuste ventilador	Cambia la velocidad del ventilador. *Las velocidades del ventilador disponibles varían dependiendo del modelo.	○	○
Ajuste dirección de aire	Cambia la dirección del caudal de aire. *Las direcciones de caudal de aire disponibles varían dependiendo del modelo.	○	○
Control de Ventilación	Se puede controlar las unidades CITY MULTI LOSSNAY conectadas a la unidad interior. Los ajustes Stop / Low / High del equipo de ventilación pueden ser controlados desde el control remoto. *Función válida solo para unidades interiores de la gama Mr. Slim	○	○
Permite/prohíbe operación local	Las siguientes funciones pueden ser prohibidas haciendo ciertos ajustes en el control centralizado: ON / OFF, cambio de modo, ajuste temperatura, velocidad ventilador, ajuste dirección de aire y restablecimiento de la señal del filtro. *Mientras una función esté prohibida, el icono de la función se iluminará (solo en el modo de pantalla completa).	X	○
Información de error	Si se produce un error, aparecerá un código de error.	-	○
Limitación ajuste temperatura	El rango de ajuste de la temperatura de consigna se puede limitar para cada modo de funcionamiento.	○	○



# Gama **MELANS**

## Controles remotos individuales



PAR-FL32MA. Control remoto inalámbrico



85 €

PAR-FA32MA. Receptor de pared



135 €

PAR-SL94B-E. Conjunto de Mando y Receptor para unidades de techo



161 €

PAR-SE9FA-E. Receptor inalámbrico para PLFY-P\_VEM-E. (Ver tabla compatibilidad)



80 €

PAR-SF9FA-E. Receptor inalámbrico para PLFY-P\_VFM-E. (Ver tabla compatibilidad)



75 €

PAR-SL100(101)A-E. Control remoto inalámbrico con programador semanal. Dual Set Point y gestión del 3D i-see sensor (función no incluida)



110 €

TABLA DE COMPATIBILIDAD

	RECEPTOR	EMISOR
PMFY-P VBM PLFY-P VLMD PEFY-P VMR-E-L/R PEFY-P VMS1(L) PEFY-M VMA(L)(2) PEFY-P VMA3 PEFY-P VMHS(2) PEFY-P VLEM/VKM/VCM	PAR-FA32MA	PAR-FL32MA
PCFY*VKM	PAR-FA32MA PAR-SL94B-E	PAR-FL32MA
PKFY*VKM	Built-in	
PKFY*VLM	Built-in	
PLFY-(E)M/P*VEM	PAR-SE9FA-E	PAR-SL100(101)A-E
PLFY*VFM-E1	PAR-SF9FA-E	

- No hay necesidad de configurar direcciones para el funcionamiento de los grupos.
- El LED de operación informa del modo de funcionamiento y de avería.
- Se puede combinar con el mando a distancia MA.
- Ajuste de la temperatura de consigna en incrementos de 1°C y 0,5°C\*  
(\*solo PAR-SL100(101)A-E).

\* Cuando se utiliza en las configuraciones de grupo se requiere cableado entre unidades interiores.

\* No se permiten combinaciones con controles remotos ME y/o controles remotos de unidades LOSSNAY.

Cada grupo: ○ No compatible: x

FUNCIONES

ÍTEM	DESCRIPCIÓN	OPERACIÓN	VISUALIZACIÓN
On/Off	Cambia entre On y Off	○	○
Cambio de modo	Cambia entre Frío / Secar / Ventilador / Calor / Auto. *El modo AUTO sólo se puede ajustar cuando estas funciones están disponibles en la unidad interior/exterior.	○	○
Ajuste temperatura	La temperatura se puede configurar dentro del rango siguiente. Frío / Secar: 19 °C - 30 °C Calor: 17 °C - 28 °C Auto: (Simple set point): 19 °C - 28 °C *Los rangos de temperatura ajustables varían dependiendo del modelo de unidad interior.	○	○
Ajuste ventilador	Cambia la velocidad del ventilador. *Las velocidades del ventilador disponibles varían dependiendo del modelo.	○	○
Ajuste dirección de aire	Cambia la dirección del caudal de aire. *Las direcciones de caudal de aire disponibles varían dependiendo del modelo.	○	○
Control de Ventilación	Hasta 16 unidades interiores se pueden conectar a una unidad LOSSNAY, el equipo de ventilación funcionara enclavado al funcionamiento de la unidad interior. *La velocidad y el modo del ventilador no se pueden cambiar.	X	X
Temporizador	Temporizador On / Off, se enciende y apaga a una hora determinada, solo se puede programar para un día. El tiempo se puede ajustar en incrementos de 5 minutos. También es posible ajustar solamente el tiempo ON o el tiempo OFF.	○	○
Permite/prohíbe operación local	Las siguientes funciones pueden ser prohibidas haciendo ciertos ajustes en el control centralizado: ON / OFF, cambio de modo, ajuste temperatura, velocidad ventilador, Ajuste dirección de aire y restablecimiento de la señal del filtro. *Si se realiza cualquier acción sobre un ítem prohibido, el receptor emitirá un zumbido y el led de operación parpadeará.	X	○
Información de error	Si se produce un error, aparecerá un código de error.	-	○



**AE-200-E. Control centralizado para 200 grupos con pantalla táctil a color y servidor web**

**4.149 €**



290 x 240 x 70 mm

- **Gran pantalla táctil a todo color**  
El AE-200E dispone de una pantalla táctil TFT de 10,4" SVGA de 800x600 píxeles de resolución.  
Se pueden incorporar planos del edificio para una mejor gestión y visualización de la instalación facilitando el uso.

- **Dual Set Point**  
Cuando el modo de operación se establece en Auto se pueden ajustar 2 temperaturas (una para refrigeración y otra para calefacción). Dependiendo de la temperatura ambiente, la unidad interior funcionará automáticamente (enfriando o calentando) para mantener la temperatura dentro del rango preestablecido. Consultar modelos de unidad interior compatibles.

- **Función 3D Tablet Controller**  
La interfaz de usuario del servidor web se ha mejorado para optimizar la experiencia del usuario haciendo que sea más fácil e intuitiva.  
La función 3D Tablet Controller es compatible con dispositivos IOS, Android OS y PC y permite visualizar y operar los equipos siempre que el dispositivo esté conectado en la misma red LAN o WLAN que el control centralizado.  
Más información en página 457.

- **Adaptable a cualquier requerimiento**  
Siempre que sea necesario se pueden ampliar las características del AE-200 gracias a las funciones adicionales que dispone:

- Gestión energética avanzada.
- Administración de cuentas de usuario.
- Control centralizado integrado.
- Función interlock.
- Función BACnet™.

**EJEMPLO DE CONFIGURACIÓN DEL SISTEMA**

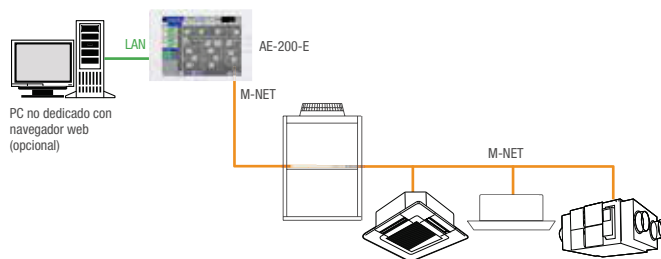

Cada planta: Δ Cada bloque: ◇ Grupo o colectivo: ● Cada grupo: ○ Cada unidad: ■ No compatible: X

FUNCIONES			
ÍTEM	DESCRIPCIÓN	OPERACIÓN	VISUALIZACIÓN
Control de Ventilación	Se puede realizar el ajuste y funcionamiento de las unidades LOSSNAY conectadas a la unidad interior. Los ajustes Stop / Low / High del equipo de ventilación pueden ser controlados desde el control remoto.	Δ ◇ ● ○	○
Bloqueo de funcionamiento	Se puede realizar un bloqueo de cada función de forma independiente para cada grupo (Modo de funcionamiento, temperatura de ajuste, velocidad del ventilador, dirección de aire y señal de filtro). En las unidades LOSSNAY se puede bloquear el On / Off y la señal de filtro.	Δ ◇ ● ○	○
Visualización temperatura retorno	Se puede visualizar la temperatura de retorno de cada unidad interior.	-	○
Información de error	Si se produce un error, aparecerá un código de error y la dirección de la unidad.	-	○ ■
Programador horario	Se pueden programar un calendario anual, 5 calendarios semanales y un calendario diario. En cada calendario se pueden configurar 5 patrones y en cada patrón realizar hasta 24 ajustes de "On / Off", "cambio de modo", "ajuste de temperatura", "ajuste del ventilador", "Dirección del caudal de aire" y "Permitir / Prohibir operación local".	Δ ◇ ● ○	○
Gestión energética	Gracias a la función adicional FGENERGY se pueden visualizar los consumos* y los tiempos de funcionamiento de las unidades interiores. Más información en página 449.	-	●
Control de Ventilación (independiente)	Permite controlar de forma individual las unidades LOSSNAY. Los ajustes que permite realizar son On/Off y cambio de modo (Bypass / Heat recovery / Auto).	Δ ◇ ● ○	○
Control de Ventilación (interconectado)	El LOSSNAY funcionará de forma simultánea con el funcionamiento de la unidad interior o grupo a la que este interconectada. El modo no se puede cambiar.	Δ ◇ ● ○	○
Señal externa (entrada)	Están disponibles las siguientes señales de entrada externa. Señal de nivel: "Entrada de paro de emergencia" o "ON / OFF colectivo" Señal de pulso: "ON / OFF colectivo" o "Control remoto local prohibir / permitir" Sólo se puede seleccionar una de las entradas anteriores. *Se requiere un adaptador de entrada / salida externo PAC-YG10HA (se vende por separado). Los relés y la fuente de alimentación de CC u otros dispositivos deben estar preparados en la instalación.	●	○
Señal externa (salida)	Están disponibles las siguientes señales de salida externa. "On / Off" y "error / normal" como señal de nivel. *Se requiere un adaptador de entrada / salida externo PAC-YG10HA (se vende por separado). Los relés y la fuente de alimentación de CC u otros dispositivos deben estar preparados en el sitio.	●	○
Función web	Dispone de servidor web que permite gestionar y monitorizar las unidades configuradas en el EW-50E, visualizar errores, configurar los programadores horarios, configurar la función adicional FGINTERLOCK, etc. Sólo requiere de un ordenador conectado en la misma red y un navegador web.	Δ ◇ ● ○	●

EW-50E. Control centralizado para 50 grupos basado en servidor web

2.500 €



172 x 209 x 92 mm

EJEMPLO DE CONFIGURACIÓN DEL SISTEMA

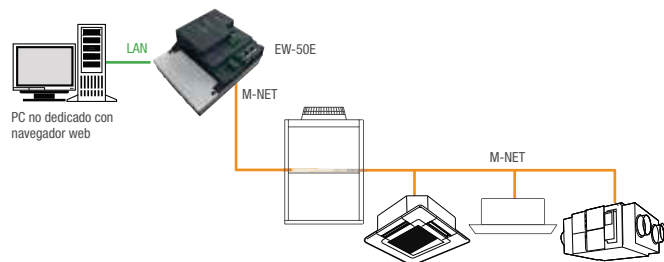

Cada planta: Δ Cada bloque: ◇ Grupo o colectivo: ● Cada grupo: ○ Cada unidad: ■ No compatible: X

- **Control a través de Ordenador**  
Incluso sin un AE-200E, es posible disponer de todas las funcionalidades de un control centralizado utilizando un navegador web gracias al servidor web que incorpora.
- **Disponible como módulo expansor para AE-200E**  
Es posible conectar hasta 3 EW-50E a un AE-200E para controlar hasta un máximo de 200 unidades interiores.
- **Fuente de alimentación incluida**  
No es necesaria una fuente de alimentación independiente ya que la lleva incorporada en el chasis.
- **Nueva función 3D Tablet Controller**  
La interfaz de usuario del servidor web se ha mejorado para optimizar la experiencia del usuario haciendo que sea más fácil e intuitiva.  
La función 3D Tablet Controller es compatible con dispositivos IOS, Android OS y PC y se puede visualizar y operar los equipos siempre que el dispositivo esté conectado en la misma red LAN o WLAN que el control centralizado.  
Más información en página 457.
- **Adaptable a cualquier requerimiento**  
Al igual que el control centralizado AE-200E, el control centralizado EW-50E puede ampliar sus características al poder añadir diferentes funciones adicionales:
  - Gestión energética avanzada.
  - Administración de cuentas de usuario.
  - Control centralizado integrado.
  - Función interlock.
  - Función BACnet™.

FUNCIONES			
ÍTEM	DESCRIPCIÓN	OPERACIÓN	VISUALIZACIÓN
On/off	Cambia entre On y Off	△ ◇ ● ○	●
Cambio de modo	Cambia entre Frío / Secar / Ventilador / Calor / Auto. *El modo Auto sólo se puede ajustar cuando estas funciones están disponibles en la unidad interior/exterior.	△ ◇ ● ○	○
Ajuste temperatura	La temperatura se puede configurar en incrementos de 0.5°C dentro del rango siguiente. Frío / Secar: 19 °C - 35 °C Calor: 4,5 °C - 28 °C Auto: (Simple set point): 19 °C - 28 °C Auto: (Dual set point): [Frío] Igual que en modo Frío. [Calor] Igual que en modo Calor. *Los rangos de temperatura ajustables pueden variar dependiendo del modelo de unidad interior.	△ ◇ ● ○	○
Ajuste ventilador	Cambia la dirección del caudal de aire. *Las direcciones de caudal de aire disponibles varían dependiendo del modelo.	△ ◇ ● ○	○
Ajuste dirección de aire	Se puede realizar el ajuste y funcionamiento de las unidades LOSSNAY conectadas a la unidad interior. Los ajustes Stop / Low / High del equipo de ventilación pueden ser controlados desde el control remoto.	△ ◇ ● ○	○
Control de Ventilación	Se puede realizar un bloqueo de cada función de forma independiente para cada grupo (Modo de funcionamiento, temperatura de ajuste, velocidad del ventilador, dirección de aire y señal de filtro). En las unidades LOSSNAY se puede bloquear el On / Off y la señal de filtro.	△ ◇ ● ○	○
Bloqueo de funcionamiento	Se puede realizar un bloqueo de cada función de forma independiente para cada grupo (Modo de funcionamiento, temperatura de ajuste, velocidad del ventilador, dirección de aire y señal de filtro). En las unidades LOSSNAY se puede bloquear el On / Off y la señal de filtro.	△ ◇ ● ○	●
Visualización temperatura retorno	Se puede visualizar la temperatura de retorno de cada unidad interior.	X	●
Información de error	Si se produce un error, aparecerá un código de error y la dirección de la unidad.	X	○
Programador horario	Se pueden programar un calendario anual, 5 calendarios semanales y un calendario diario. En cada calendario se pueden configurar 5 patrones y en cada patrón realizar hasta 24 ajustes de "On / Off", "cambio de modo", "ajuste de temperatura", "ajuste del ventilador", "Dirección del caudal de aire" y "Permitir / Prohibir operación local".	△ ◇ ● ○	○
Gestión energética	Gracias a la función adicional FGENERGY se puede visualizar los consumos* y los tiempos de funcionamiento de las unidades interiores. Más información en página 449.	X	●
Control de Ventilación (independiente)	Dispone de servidor web que permite gestionar y monitorizar las unidades configuradas en el EW-50E, visualizar errores, configurar los programadores horarios, configurar la función adicional FGINTERLOCK, etc. Solo requiere de un ordenador conectado en la misma red y un navegador web.	△ ◇ ● ○	○
Control de Ventilación (interconectado)	El LOSSNAY funcionará de forma simultánea con el funcionamiento de la unidad interior o grupo a la que este interconectada El modo no se puede cambiar.	△ ◇ ● ○	○
Señal externa (entrada)	Están disponibles las siguientes señales de entrada externa. Señal de nivel: "Entrada de paro de emergencia" o "ON / OFF colectivo" Señal de pulso: "ON / OFF colectivo" o "Control remoto local prohibir / permitir" Solo se puede seleccionar una de las entradas anteriores. *Se requiere un adaptador de entrada / salida externo PAC-YG10HA (se vende por separado). Los relés y la fuente de alimentación de CC u otros dispositivos deben estar preparados en la instalación.	●	■
Señal externa (salida)	Están disponibles las siguientes señales de salida externa. "On / Off" y "error / normal" como señal de nivel. *Se requiere un adaptador de entrada / salida externo PAC-YG10HA (se vende por separado). Los relés y la fuente de alimentación de CC u otros dispositivos deben estar preparados en el sitio.	●	■
Función web	Dispone de servidor web que permite gestionar y monitorizar las unidades configuradas en el EW-50E, visualizar errores, configurar los programadores horarios, configurar la función adicional FGINTERLOCK, etc. Solo requiere de un ordenador conectado en la misma red y un navegador web.	●	●
Conectable a	Línea de transmisión para controles centralizados TB7 (Recomendado). Línea de transmisión para unidades interiores TB3*. *Requiere de configuración en el momento de la instalación.	-	-



## FUNCIONES ADICIONALES PARA AE-200E / EW-50E

### FGBACNET

por cada AE-200/EW-50E\*

**2.299 €**

- **Protocolo abierto**  
Permite al AE-200E- / EW50E comunicarse con el protocolo BACnet™ bajo el estándar ISO 16484-5 (ANSI/ASHRAE 135-2010) y anteriores.
- **Datos de consumo accesibles**  
La función FGBACNET también es compatible con la función FGENERGY permitiendo de este modo que todos los datos relativos al cálculo proporcional de consumos sean exportados a cualquier tipo de BMS a través del protocolo BACnet™.

### EJEMPLO DE CONFIGURACIÓN DEL SISTEMA

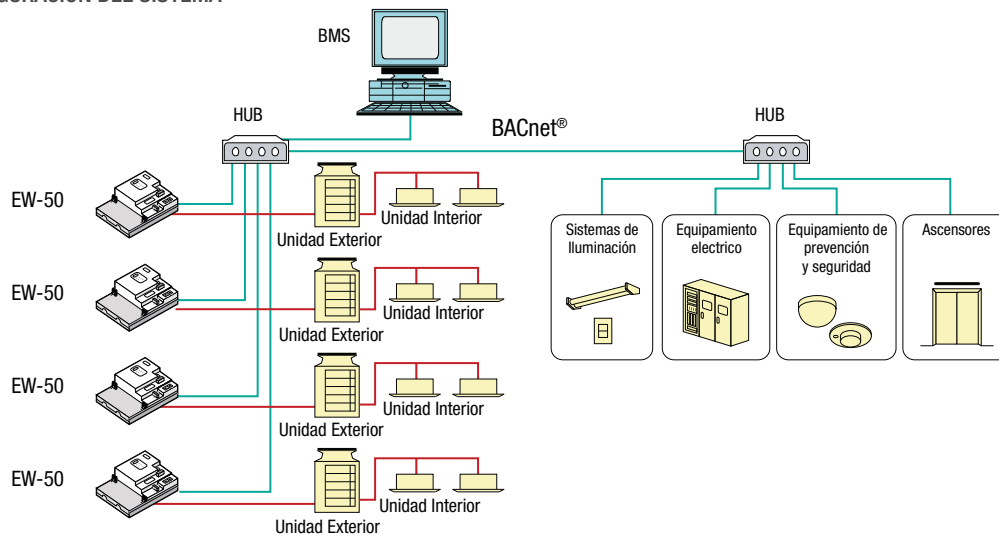

### FGCONCENINT. Control centralizado integrado

por cada AE-200/EW-50E\*

**195 €**

- **Características:**
  - Permite ampliar el número de controles centralizados que pueden visualizarse desde una misma página web, permitiendo de esta manera tener el control de hasta 2000 unidades interiores / grupos. Incluye software de configuración.
  - Compatible 3D Tablet Controller.

### OPCIONAL: CONFGCONCENINT

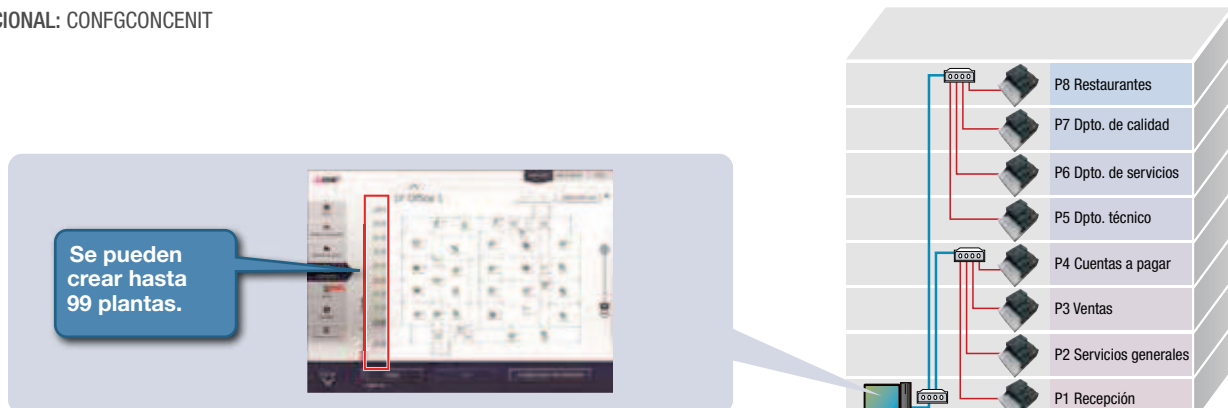

### CONFGCONCENINT. Servicio de configuración del "Control Centralizado Integrado" AE-200E

**1.450 €**

- **Características:**
  - Configuración de todos los equipos del proyecto así como la puesta en marcha en la instalación.

por cada AE-200/EW-50E\*

\*Excepto si el EW-50E actúa como expansor.

FGENERGY. Gestión energética avanzada

por cada AE-200/EW-50E\*

**1.599 €**



• **Monitor de consumos**

Permite comparar en un gráfico de barras los tiempos de funcionamiento de una unidad, grupo o bloque en ventilación, thermo-ON o directamente el consumo proporcional respecto a otra unidad, grupo o bloque respectivamente durante un periodo de tiempo definido por el usuario.

Permite comparar en un gráfico de líneas las temperaturas de consigna en refrigeración o calefacción y las temperaturas de retorno de una unidad o grupo respecto a otra unidad o grupo respectivamente o respecto a la temperatura exterior durante un periodo de tiempo definido por el usuario.

Permite monitorizar los tiempos de funcionamiento de una unidad, grupo o bloque en ventilación, thermo-ON o directamente el consumo proporcional y mostrarlos en un ranking descendente para mejor comprensión de la información.

Permite fijar objetivos de tiempos de funcionamiento de las unidades, grupos o bloques y mostrar el porcentaje respecto al objetivo fijado por el usuario. Los objetivos pueden definirse para cada día de la semana y/o para cada mes del año.

• **Control de consumos**

Permite establecer límites de consumo y programar acciones de ahorro energético en base a estos límites, como por ejemplo:

- Limitar la capacidad de las unidades exteriores.
- Modificar la temperatura de consigna de las unidades interiores.
- Modificar el funcionamiento de las unidades interiores (modo ventilación / off).

Las acciones de ahorro energético pueden programarse en intervalos de tiempo (3,6,9,15 o 30 min) para que se apliquen por igual y de forma secuencial en aquellas unidades seleccionadas.

• **Reparto de costes de consumo**

Permite calcular el consumo de cada unidad, grupo, bloque o bloque energético de manera que con la instalación de vatímetros (no suministrados) se puede asignar un valor real de la energía consumida y conocer el coste detallado por usuario.

Incluye software de cálculo de reparto de costes de consumos.

Los datos necesarios para utilizar el software se deben exportar a través del AE-200E con un USB o adquirirlos a través de un ordenador donde esté instalado el software de cálculo de consumos siempre que esté conectado en la misma red interna.

Para poder disponer de esta función es necesario un AE-200E (sin M-NET) que almacenará de forma segura los datos de consumo. También actuará como back-up en caso de fallo de algún AE-200E / EW-50E en la instalación.

**EJEMPLO DE CONFIGURACIÓN DE UN SISTEMA CON REPARTO DE CONSUMOS**

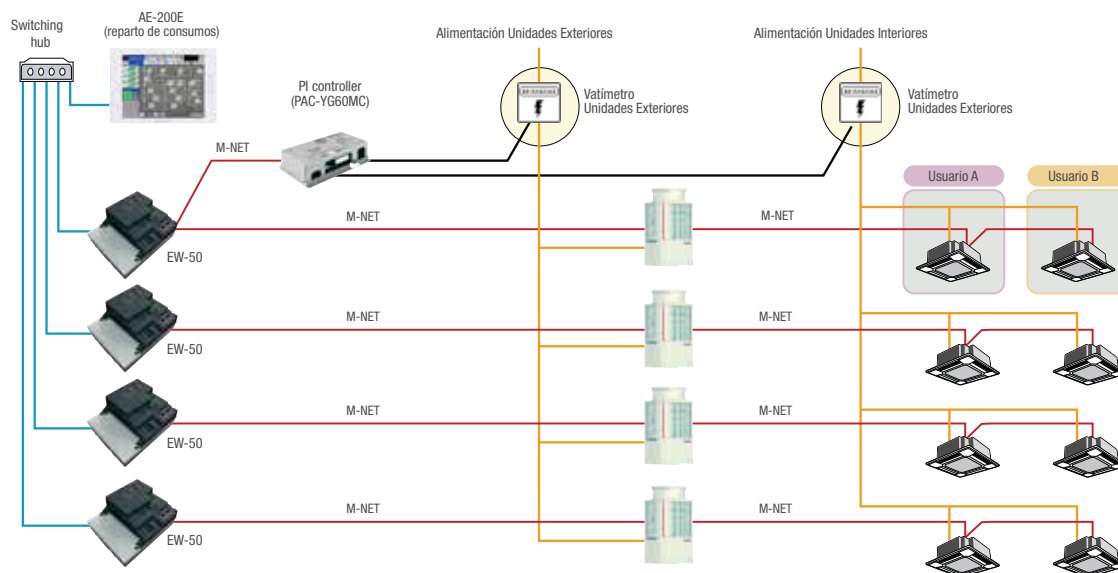

\*Excepto si el EW-50E actúa como expansor.





## FG50WPCA. Administración de cuentas de usuario

Por cada AE-200E / EW-50E\*

**873 €**

### • Características:

- Permite crear hasta 50 cuentas de usuario por control centralizado, de modo que introduciendo el nombre de usuario y la contraseña adecuada en la pantalla de registro, se pueda acceder solamente a las máquinas asignadas a dicha cuenta por el administrador, permitiendo así a cada usuario manejar las máquinas desde un ordenador, prescindiendo de los controles remotos.
- En conjunto con la función 3D Tablet controller, permite que las cuentas de usuario registradas puedan acceder a sus equipos a través de Smartphones siempre que estén dentro de la misma WLAN.
- También permite limitar el control que cada usuario puede ejercer sobre sus máquinas.

## FGINTERLOCK. Programación de relaciones lógicas

Por cada AE-200E / EW-50E\*

**331 €**

### • Características:

- Permite programar hasta 200 relaciones lógicas directas entre estados de unidades y señales digitales externas y viceversa por cada control centralizado.
- Dispone de software gratuito de configuración (configuración no incluida).

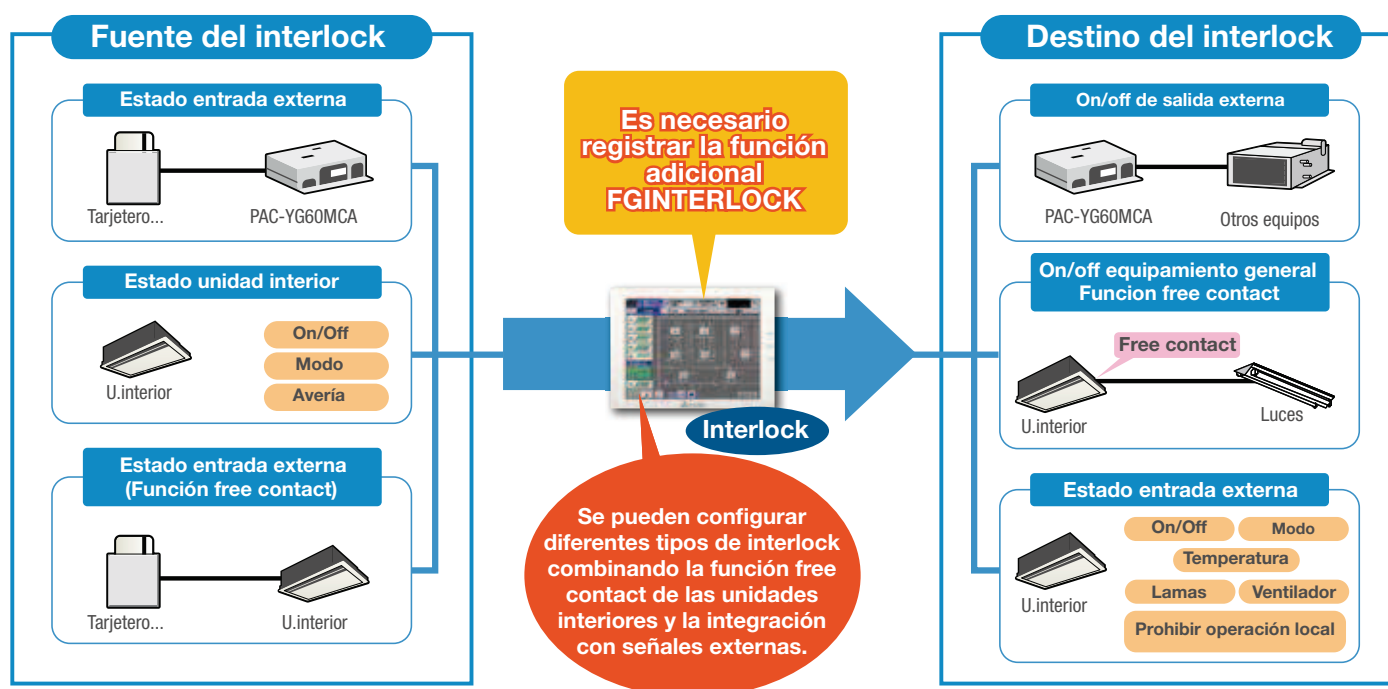

\*Free contact: Cada unidad interior de la gama City Multi se puede configurar de forma individual para que disponga de hasta 4 entradas digitales libres de tensión y hasta 3 salidas digitales 12VDC Max 0.9W (necesario PAC-SE55RA-E y/o PAC-SE88HA-Ep en función de las entradas y/o salidas necesarias). Para más información consulte con nuestro departamento técnico.

\*Excepto si el EW-50E actúa como expansor.

AT-50B. Control para 50 grupos con pantalla táctil a color

1.949 €



180 x 120 x 30 mm

• Características:

– Sencillo e intuitivo

Los botones F1 (función 1) y F2 (función 2) pueden configurarse como acceso rápido a las siguientes funciones colectivas:

Setback / Horarios / Modo de funcionamiento / Corrección de temperatura / Prohibición.

– Tres en uno

Control de hasta 50 unidades interiores desde el mismo lugar.

Programador semanal que puede controlar hasta 50 unidades interiores. Control de hasta 50 unidades / 50 grupos de aires acondicionados.

– Programación semanal y diaria

Dispone de 2 programadores semanales con 12 patrones cada uno (16 acciones posibles por patrón) y 5 patrones para programaciones diarias puntuales a una semana vista.

– Night Setback” (Modo de vigilia)

Esta función permite definir dos temperaturas límites entre las que se desea mantener la estancia mientras la unidad de aire acondicionado está apagada. La unidad arrancará en modo calefacción o refrigeración cuando la temperatura de la estancia se salga de los límites establecidos. Esta función, además de mantener un ambiente confortable contribuye a un gran ahorro energético.

– Función Change Over

El modo de funcionamiento puede ser conmutado dependiendo de la configuración de la temperatura interior y de la temperatura objetivo de cada grupo o de una unidad representativa.

– Control de sistema Principal /Secundario

AT-50B puede ser configurado como mando secundario. Al conectar diferentes mandos, se designa el mando con la mayoría de funciones como el “Principal” y el resto como “Secundarios”.

– Dual Set Point

Cuando el modo de operación se establece en Auto se pueden ajustar 2 temperaturas (una para refrigeración y otra para calefacción). Dependiendo de la temperatura ambiente, la unidad interior funcionará automáticamente (enfriando o calentando) para mantener la temperatura dentro del rango preestablecido. Consultar modelos de unidad interior compatibles.

– Incluye fuente de alimentación PAC-SC51KUA.

– No dispone de funciones adicionales.

PATRÓN DE LA OPERACIÓN DURANTE EL MODO AUTO (Dual Set Point)

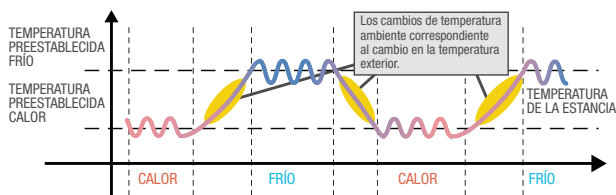

EJEMPLO DE CONFIGURACIÓN DEL SISTEMA

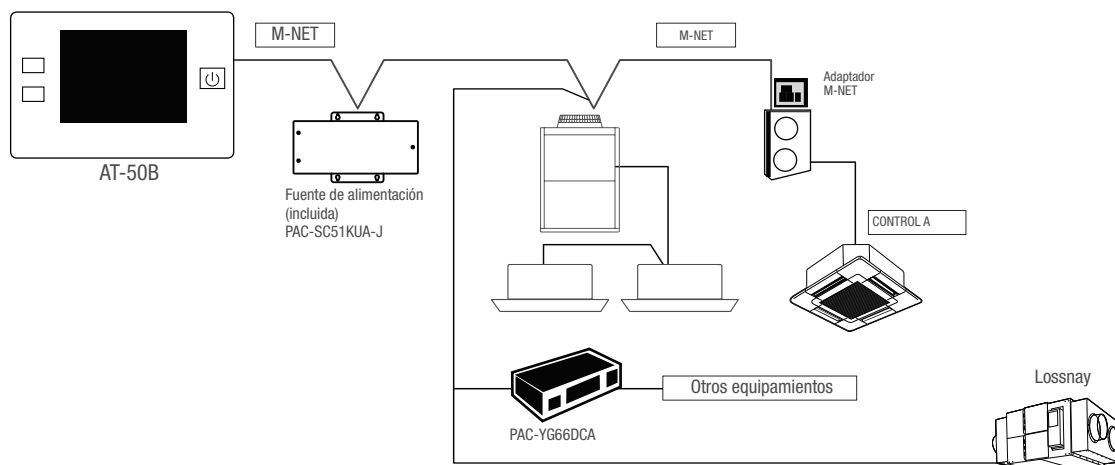



**CUADRÍCULA (sin zoom)**  
Muestra el estado de todos los grupos.



**LISTA**  
Muestra el detalle del estado de cada grupo con el nombre de los grupos.



**CUADRÍCULA (con ZOOM)**  
Muestra el detalle del estado de cada grupo.



**GRUPO**  
Muestra el detalle del estado de cada grupo. Permite realizar operaciones sobre el grupo.

### Panel Táctil LCD (Liquid Crystal Display)

Dispone de un panel táctil a color de 5" que permite realizar visualizar y operar todas las unidades de la instalación de forma fácil y sencilla.

La pantalla se puede temporizar para que se apague después de un tiempo sin uso determinado por el usuario, cuando se toca el panel la pantalla vuelve a encenderse normalmente.

El panel táctil muestra el estado de funcionamiento de las unidades en forma de:

- **CUADRÍCULA:** muestra el estado de las operaciones de todos los grupos.
- **LISTA:** muestra el detalle del estado de las operaciones de cada grupo con el nombre de los grupos.
- **GRUPO:** muestra el detalle del estado de las operaciones de cada grupo. Permite modificar operaciones.

### FUNCIONES BÁSICAS

- On / Off
- Cambio de modo
- Ajuste de temperatura
- Dirección de la corriente de aire
- Ajuste Ventilador
- Ajuste dirección de aire
- Ajuste de lamas

Grupo o colectivo: ● Cada grupo: ○ Cada unidad: ■ No compatible: X

FUNCIONES			
ÍTEM	DESCRIPCIÓN	OPERACIÓN	VISUALIZACIÓN
Permite/prohíbe operación local	El On / Off, el cambio de modo, el ajuste de temperatura, la velocidad del ventilador, la dirección del aire, las operaciones de restablecimiento del signo del filtro y el temporizador de los controles remotos locales se pueden prohibir desde el control centralizado. Solo se puede prohibir el encendido / apagado y el restablecimiento del filtro para el grupo LOSSNAY. *Los elementos pueden variar dependiendo de los modelos.	●	●
Bloqueo de funcionamiento	Se puede configurar el AT-50B para bloquear su funcionamiento. Cada botón se puede configurar. (Botón de función 1, botón de función 2, On / Off colectivo, panel táctil) Se puede configurar cada función. (Modo de funcionamiento, temperatura de ajuste, velocidad del ventilador, botón de menú) Permite establecer una contraseña de acceso.	●	●
Limitación ajuste temperatura (Colectivo)	Se puede limitar de forma colectiva los rangos de temperatura en los modos Frío / Calor / Auto Esta función puede no compatible con controles remotos individuales*, depende del modelo de unidad interior. *El control remoto PAR-U02MEDA si es compatible con esta función.	X	○ ■
Control de Ventilación (independiente)	Permite cambiar entre el modo "Bypass / Heat recovery / Auto" para los grupos LOSSNAY.	●	●
Control de Ventilación (interconectado)	El LOSSNAY funcionará de forma simultánea con el funcionamiento de la unidad interior o grupo a la que esté interconectada El modo no se puede cambiar.	●	●
Prohibición específica de modo	Cuando se configura como controlador principal, puede prohibirse el funcionamiento de los siguientes modos en los controles remotos locales. Frío / Calor / Auto	●	●
Señal externa (entrada)	Están disponibles las siguientes señales de entrada externa. Señal de nivel: "Entrada de paro de emergencia" o "ON / OFF colectivo" Señal de pulso: "ON / OFF colectivo" o "Control remoto local prohibir / permitir" Solo se puede seleccionar una de las entradas anteriores. * Se requiere un adaptador de entrada / salida externo PAC-YT51HAA (se vende por separado). Los relés y la fuente de alimentación de CC u otros dispositivos deben estar preparados en la instalación.	●	●
Señal externa (salida)	Están disponibles las siguientes señales de salida externa. "On / Off" y "error / normal" como señal de nivel. *Se requiere un adaptador de entrada / salida externo PAC-YT51HAA (se vende por separado). Los relés y la fuente de alimentación de CC u otros dispositivos deben estar preparados en el sitio.	●	●
Programador horario	Se pueden programar hasta 12 patrones en el calendario semanal En cada patrón se pueden realizar hasta 16 ajustes de "On / Off", "cambio de modo", "ajuste de temperatura", "ajuste del ventilador", "Dirección del caudal de aire" y "Permitir / Prohibir operación local". Se pueden establecer dos tipos de horario semanal (verano / invierno). También se pueden programar hasta 5 patrones diarios para eventos puntuales, máximo 7 días de antelación.	○	○
Comprobación de carga de gas	Con esta función se puede verificar si la unidad presenta falta de refrigerante. *Esta función solo esta disponible para las unidades CITY MULTI Y / R2 (PUMY excluido).	○	X

## PAC-YT40ANRA. Control centralizado marcha/paro para 16 grupos

**568 €**

### Características:

- Tamaño: 130 x 19 x 120 mm.
- Dispone de una pequeña pantalla numérica oculta para facilitar la vinculación entre botones y grupos.
- Capaz de controlar hasta 16 grupos / 50 unidades interiores.



## SISTEMAS DE INTEGRACIÓN

### Integración con señales externas

PAC-YG60MCA Interfaz para entrada de pulsos.

636 €

Características:

- Permite conectar hasta 4 contadores de pulsos: vatímetros, caudalímetros, calorímetros, etc.
- Calibración del valor de cada pulso y selección de las unidades de medida (kWh, m<sup>3</sup>, Mj...).
- Combinable con la extensión FGENERGY. Conectando vatímetros a la unidad exterior, el sistema puede conocer su consumo instantáneo y autorregularse.
- Requiere tensión de alimentación a 24VDC (fuente de alimentación no incluida).



PAC-YG63MCA Interfaz para entradas analógicas.

636 €

Características:

- Permite conectar hasta 2 entradas analógicas (1~5VDC, 0~10VDC o 4~20mA).
- Permite conectar una sonda PT100 de 3 hilos a una de las entradas analógicas.
- Calibración del valor de las sondas y configuración de alarmas (límites superiores e inferiores y de recuperación) desde la página web.
- Dispone de 2 salidas libres de tensión para informar de alarmas mediante señales externas.\*
- Recepción de alarmas (detección y recuperación) por e-mail.
- Posibilidad de configurar relaciones lógicas con señales externas y con el funcionamiento de los equipos de aire acondicionado (para más información consultar con el departamento técnico).
- Requiere tensión de alimentación a 24VDC (fuente de alimentación no incluida).



\*Min 5VDC 5W Max 24VDC 2mW (cargas de AC no permitidas).

PAC-YG66DCA Interfaz para entradas y salidas digitales.

636 €

Características:

- Dispone de 1 salida (ON/OFF) y dos entradas (estado/error) digitales por canal.
- 2 canales disponibles, ampliable\* hasta 6 canales.
- Posibilidad de configurar relaciones lógicas con señales externas y con el funcionamiento de los equipos de aire acondicionado (para más información consultar con el departamento técnico).
- Requiere tensión de alimentación a 24VDC (fuente de alimentación no incluida).

\*Requiere de un conector PAC-YG10HA-E por cada dos canales extra.



PAC-SJ95MA Interfaz de integración M-NET.

170 €

- Interfaz de integración de Control-A a M-NET.
- Compatible con unidades exteriores de la gama MrSlim e Industrial de R-410A y R-32. (excepto modelos SUZ, PUHZ-ZRP35 / 50VKA y PUZ-ZM35 / 50VKA).



PAC-SJ96MA Interfaz de Integración M-NET.

164 €

- Interfaz de integración de Control-A a M-NET de la gama MrSlim de R-410A y R32. (solo para los modelos PUHZ-ZRP35 / 50VKA y PUZ-ZM35 / 50VKA).



MAC-334IF Interfaz de integración a M-NET.

189 €

Características:

- Permite forzar el ON/OFF, habilitar/inhabilitar el control remoto y seleccionar el modo de funcionamiento mediante señales externas.
- Dispone de una salida de estado ON/OFF y una de alarma (avería/normal).\*
- Permite conectar controles remotos PAR-33MAA, PAC-CT01MAA y PAC-YT52CRA.
- Permite integrar la unidad a la que esté conectado a una red M-NET, de esta forma se puede utilizar la unidad en conjunto con un control remoto PAR-U02MEDA o un control centralizado.
- Compatible con unidades interiores de la gama Doméstica\*\* y Mr. Slim.
- Ajuste de la temperatura de consigna en incrementos de 0.5°C.
- Función Dual Set Point disponible.



No instalar un MAC-333IF y un MAC-334IF en un mismo grupo.

\*Salidas a 12VDC Max 1W (Requiere de una fuente de alimentación a 12VDC no suministrada).

\*\*Excepto MSZ-HJ.



MAC-397IF interfaz de integración señales externas.

**160 €**

Características:

- Permite forzar el ON/OFF, habilitar/inhabilitar el control remoto, seleccionar temperaturas de consigna y seleccionar el modo de funcionamiento mediante señales externas.
- Permite disponer de una señal de avería o una señal de estado.
- Permite conectar controles remotos PAR-40(41)MAA, PAC-CT01MAA y PAC-YT52CRA.
- Compatible con unidades interiores de la gama Doméstica\* y Mr. Slim.

\*Excepto MSZ-HJ.



## INTEGRACIÓN CON DOMÓTICA Y BMS

### Integración BACnet™

BAC-HD150. Interfaz BACnet™ para el control de hasta 50 unidades interiores de forma independiente sin necesidad de control centralizado. **2.625 €**

FGBACNET. Función adicional que transforma al AE-200E/EW-50E en un interfaz BACnet™ para controlar hasta 200 unidades interiores / grupos. **2.299 €**

MELCOBEMS MINI (A1M)\*. Interfaz BACNET™ para controlar las unidades de la gama Doméstica, Mr. Slim y City Multi que dispongan de terminal IT. **200 €**

### Integración LonWORKS®

LMAP-04. Interfaz Lonworks® para controlar hasta 50 unidades interiores de forma independiente sin necesidad de control centralizado. **1.440 €**

ME-AC/LON1.\* Interfaz Lonworks® para controlar una unidad interior que disponga de Terminal IT. **275 €**

### Integración KNX®

KLIC-MITT.\* Interfaz KNX para controlar una unidad que disponga de Terminal IT. Incluye 2 entradas digitales. **245 €**

KLIC-MITTE.\* Interfaz KNX para controlar una unidad ECODAN RESIDENCIAL (FTC5, FTC6). Incluye 2 entradas digitales. **360 €**

ME-AC/KNX1i.\* Interfaz KNX para controlar una unidad que disponga de Terminal IT. Incluye 4 entradas digitales. **260 €**

ME-AC/KNX15.\* Interfaz KNX para controlar hasta quince unidades interiores. \*\* **2.090 €**

ME-AC/KNX100.\* Interfaz KNX para controlar hasta cien unidades interiores. \*\* **2.600 €**

### Integración MODBUS

ME-AC/MBS1.\* Interfaz MODBUS para controlar una unidad que disponga de Terminal IT. **260 €**

ME-AC/MBS50.\* Interfaz MODBUS para controlar hasta 50 unidades interiores.\*\* **2.090 €**

ME-AC/MBS100.\* Interfaz MODBUS para controlar hasta 100 unidades interiores.\*\* **2.600 €**

MELCOBEMS MINI (A1M)\*. Interfaz MODBUS para controlar unidades de la gama Doméstica, Mr.Slim, City Multi, Ecodan residencial (FTC5, FTC6), Ecodan industrial (CAHV y CRHV), Serie-E y LOSSNAY (LGH-RVX(T) y VL-220) que dispongan de terminal IT. **200 €**

\* Interfaces no fabricadas por Mitsubishi Electric.

\*\* Requiere un control centralizado AE-200E/EW-50E.

### Integración mediante protocolo XML

**A consultar**

El control centralizado AE-200E/EW-50E, aparte de permitir acceder al sistema de aire acondicionado desde una página web, también es una interfaz de comunicación XML que permite a los desarrolladores trabajar sin ningún tipo de restricción.



## Sistemas de gestión y monitorización remota

Los sistemas de gestión y monitorización remota de Mitsubishi Electric se adaptan a cualquier tipo de aplicación, desde una unidad de la gama doméstica utilizando MELCloud™ hasta instalaciones de caudal variable de la gama City Multi con RMI. Sea cual sea tu instalación tenemos una solución que se adapta a tus necesidades.



### SISTEMA DE MONITORIZACIÓN REMOTA RMI

El sistema de gestión y monitorización remota de sistemas de caudal variable City Multi RMI de Mitsubishi Electric permite tener una visión global de la instalación ofreciendo datos clave para sacar el máximo provecho a los equipos instalados.

Además, el funcionamiento de la instalación está permanentemente monitorizada durante las 24h del día y los datos son tratados y almacenados de forma segura por Mitsubishi Electric ofreciendo mensualmente reportes automáticos de funcionamiento\* en base a los datos obtenidos.

Gracias a RMI podrás acceder en cualquier momento, en cualquier lugar y con cualquier dispositivo a tu instalación de climatización. Modifica temperaturas de consigna, cambia modos de funcionamiento, configura la programación semanal y recibe informes de funcionamiento y consumo\*, todo desde la palma de tu mano.

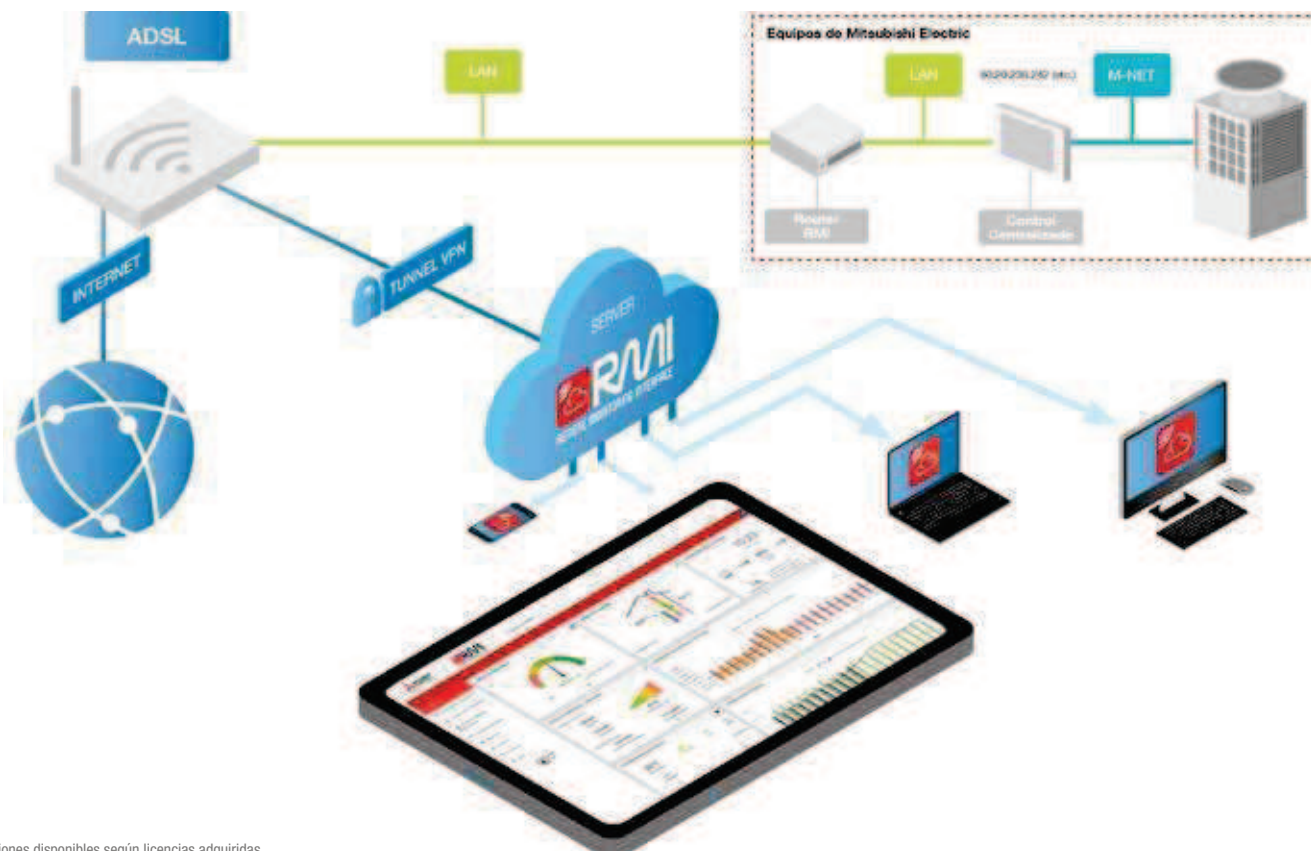

\*Funciones disponibles según licencias adquiridas.



### Router RMI ADSL

**549 €**

Dispositivo de acceso ADSL que en conjunto con las licencias RMI permite al usuario controlar sus instalaciones de forma remota.

Características:

- Router ADSL pre-configurado con función DHCP (no es necesario redirigir IP's).
- Permite controlar hasta un máximo de 32 controles centralizados AE-200E / EW-50E por instalación.
- Requiere conexión a internet independiente (no dedicada).
- Incluye puesta en marcha del servicio.
- Requiere de una licencia RMI SMART o ADVANCE por control centralizado\*

\*Todos los centralizados deben tener la misma licencia.



## LICENCIAS RMI

### Licencia RMI Smart

**550 €**

Características:

- Monitorización básica: ON/OFF, cambio de modo, dirección del caudal de aire, velocidad del ventilador, señales de avería, señal de filtro.
- Programación horaria (2 calendarios semanales y un calendario anual).
- Visualización de códigos de error.
- Bloqueo de funciones.
- Gestión Multisite.
- Predicción meteorológica geolocalizada.
- Compatible con las licencias opcionales RMI Consumos y RMI Planos.

por cada  
AE-200/EW-50E

### Licencia RMI Advance

**1.325 €**

Mismas características que RMI SMART más:

- Envío de informes de funcionamiento mensuales.
- Visualización de temperaturas medias e individuales de consigna.
- Visualización de temperaturas medias e individuales de ambiente.
- Visualización de tiempos medios e individuales de funcionamiento.
- Visualización de tiempos medios e individuales de modos de funcionamiento.
- Notificación de alarmas vía email (5 cuentas) y/o SMS (1 número).
- Creación de gráficas personalizables para la supervisión y control de las unidades interiores.
- Compatible con las licencias opcionales RMI Consumos y RMI Planos

por cada  
AE-200/EW-50E

## LICENCIAS OPCIONALES RMI

### Licencia RMI Consumos

**1.325 €**

Características:

Licencia opcional que permite el reparto proporcional de consumos entre las unidades interiores que compongan la instalación.

El reparto proporcional de consumos puede realizarse de dos formas:

#### Automático

- El consumo de los vatímetros (no suministrados) será automáticamente almacenado y será repartido entre las unidades interiores según su tiempo de funcionamiento y energía entregada.

#### Manual

- El consumo debe registrarse manualmente y será repartido entre las unidades interiores según su tiempo de funcionamiento y energía entregada.

por cada  
AE-200/EW-50E

### Licencia RMI Planos Usuario

**100 €**

Licencia opcional que permite incluir un plano por planta y permite colocar iconos representativos de las unidades interiores sobre planos\*.

\* Planos suministrados por el cliente, las unidades interiores deben de estar debidamente identificadas en los planos.

por cada  
AE-200/EW-50E



**Función 3D TABLET CONTROLLER. Incluida en los controles centralizados AE-200E y EW-50E**

USO	PC	TABLET	SMARTPHONE
ADMINISTRADOR GENERAL	•*1	•*1	-
ADMINISTRADOR SECUNDARIO	•*2	•*2	-
USUARIO	•*3	•*3	•*3

La función 3D TABLET CONTROLLER es una función que permite acceder al servidor web de los controles AE-200E y EW-50E a través de Tablet o PC siempre que estos dispositivos estén conectados en la misma red WLAN que los controles centralizados.

- Control de hasta 200 unidades interiores/grupos\* desde un único PC o Tablet.
- Control de hasta 2000 unidades interiores/grupos\*\* desde un único PC o Tablet con el control centralizado integrado FGCONCENINT.
- Permite importar un plano por cada planta que se cree en el sistema, el plano se puede visualizar tanto en la pantalla táctil del AE-200E como en el PC y la Tablet.
- Permite colocar iconos representativos de las unidades interiores y de unidades externas sobre los planos.
- Registro histórico exportable del funcionamiento de las máquinas y de códigos de avería.
- Función Dual Set Point.
- Permite configurar hasta 3 niveles de usuario con diferentes restricciones en el uso de los equipos (ej. Propietario/Arrendatario/Usuario final).

\*1 Máximo una cuenta de administrador general.

\*2 Máximo 200 cuentas de administrador secundario.

\*3 Máximo 2000 cuentas de usuario, requiere función adicional FG50WPCA por control centralizado.

\*Control de hasta 200 grupos (conexión directa de AE-200E, 50 grupos / 50 interiores y conexión de hasta 3 EW-50E capaces de controlar hasta 50 grupos / 50 interiores cada uno).

\*\*Control de hasta 2000 grupos (integración de hasta 40 controles centralizados) utilizando la función adicional FGCONCENINT.

**EJEMPLO DE CONFIGURACIÓN DEL SISTEMA (CONEXIÓN WLAN)**



**EJEMPLO DE CONFIGURACIÓN DEL SISTEMA (CONEXIÓN VPN)**







MAC-567IF-E. Interfaz Wifi. (Hasta finalizar existencias)	<b>99 €</b>
MAC-587IF-E. Interfaz Wifi. (Consultar disponibilidad)	<b>99 €</b>

Características:

- Permite la conexión de una unidad interior al servidor MELCloud™.
  - App gratuita disponible para dispositivos IOS, Android OS y PC.
  - Permite controlar a distancia las funciones básicas de la unidad interior (On/Off, Temperatura, Ventilador, Modo).
  - Permite realizar programaciones horarias sin limitaciones.
  - La aplicación permite controlar varios interface Wifi con una misma cuenta de usuario.
  - Posibilidad de crear cuentas de usuario de "invitados" para amigos, familiares o inquilinos.
  - Compatible con Alexa y Google Home. **NOVEDAD**
  - Compatible con unidades interiores de la gama Doméstica, Mr.Slim, City Multi, Ecodan Residencial (FTC5, FTC6) y unidades de ventilación Lossnay RVX(T)\*.
- \*Consultar compatibilidad con Departamento Técnico.*



MEACGH. Sistema de gestión hotelera

**a consultar**

- Conjunto de software y hardware para la gestión del sistema de aire acondicionado especialmente diseñada para hoteles, compuesto por un PLC System Q y de una interfaz HID (Human Interface Device) de pantalla táctil de Mitsubishi Electric.
- El sistema permite controlar el aire acondicionado en función estados preconfigurados. El control se puede realizar desde la pantalla táctil autorizado conectado a la misma red interna. Requiere controles centralizados AE-200E/EW-50E y configuración del sistema.

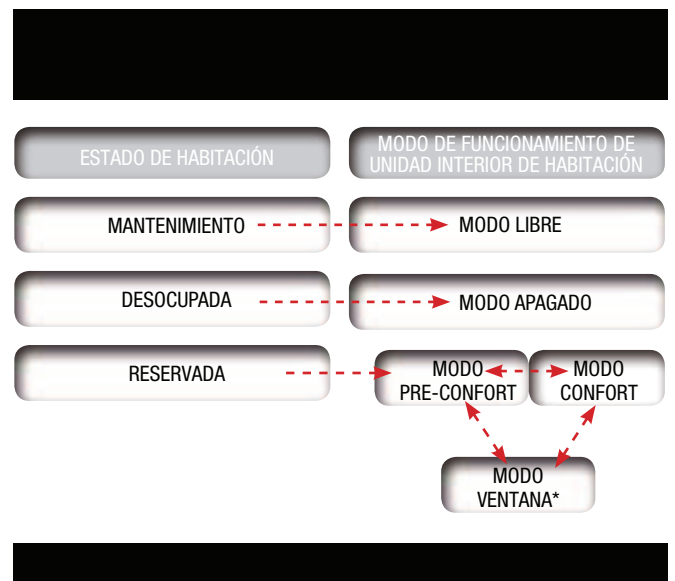
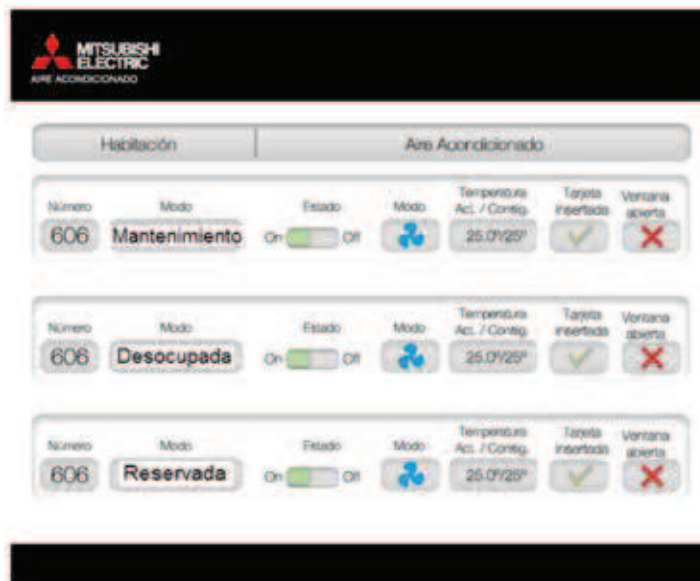

## OPCIONALES

DESCRIPCIÓN	APLICABLE A	MODELO	PVR
<b>CONTROL</b>			
Carcasa con acceso a entrada USB	AE-200E	PAC-YG72CWL-J	<b>449 €</b>
Caja de instalación en superficie	AE-200E	PAC-YG82TB-J	<b>249 €</b>
Caja eléctrica para instalación empotrada	AE-200E	PAC-YG84UTB-J	<b>130 €</b>
Accesorios de montaje para carril DIN	AE-200E	PAC-YG86TK-J	<b>150 €</b>
Conector para operación y monitorización mediante señales externas	AE-200E / EW-50E	PAC-YG10HA-E	<b>40 €</b>
Conector para operación mediante señales externas	Todas las exteriores de la gama City Multi	PAC-SC36NA-E	<b>46 €</b>
Conector para operación mediante señales externas	Todas las exteriores de la gama City Multi	PAC-SC37SA-E	<b>46 €</b>
Conector para operación mediante señales externas	Todas las interiores de la gama City Multi y Mr. Slim	PAC-SE55RA-E	<b>36 €</b>
Conector para operación y monitorización mediante señales externas	Todas las interiores de la gama City Multi y Mr. Slim	PAC-SA88HA-EP	<b>20 €</b>
Conector para operación y monitorización mediante señales externas	Todas las interiores de la gama City Multi y Mr. Slim	PAC-SF40RM-E	<b>182 €</b>
Conector para operación y monitorización mediante señales externas	AT-50B	PAC-YT51HAA-J	<b>40 €</b>
<b>M-NET</b>			
Amplificador de señal M-NET	M-NET	PAC-SF46EPA-J	<b>785 €</b>
Fuente de alimentación M-NET	M-NET	PAC-SC51KUA	<b>419 €</b>



## Guía de Aplicaciones con Sistemas de Control Melans

Cada equipo de aire acondicionado, debe ir acompañado por un equipo de control adecuado a las necesidades de su ubicación. Desde oficinas, tiendas, restauración, etc; hasta grandes edificaciones como hoteles, complejos deportivos u hospitales, requieren de un sistema de control específico. Como guía, aportamos algunos ejemplos.



### OFICINA



#### CONTROLES INDIVIDUALES

PAR-40MAA

#### CONTROLES CENTRALIZADOS

AT-50B  
AE-200E

#### INTEGRACIÓN

BAC-HD150  
L-MAPO4

#### COMENTARIOS

Para aplicaciones de oficina a menudo es el propio personal el que opera el aire acondicionado, de manera que aquí los controles deben ser simples. En el caso de necesitar una gestión avanzada los controles centralizados AT-50B con pantalla táctil a color son ideales, ya que permite el control de hasta 50 unidades interiores.

Si fuera necesario es posible integrar el sistema en un BMS gracias a las diferentes interfaces de integración.

### HOTEL



#### CONTROLES INDIVIDUALES

PAR-CT01MAA

#### CONTROLES CENTRALIZADOS

AE-200E

#### INTEGRACIÓN

3D Tablet Controller  
FGINTERLOCK

#### COMENTARIOS

Para aplicaciones de hotel buscamos un equilibrio entre funcionalidad y diseño, y es común el disponer de una gestión total de la instalación desde varios puntos. El control centralizado AE-200E con la función 3D Tablet controller es capaz de gestionar y monitorizar la instalación desde cualquier PC o Tablet que estén conectados a la misma red.

Además, gracias a los nuevos PAR-CT01MAA los controles individuales consiguen adaptarse sin problemas a cualquier ambiente e incluso añadir logotipos que permiten una personalización única.

### COMERCIOS



#### CONTROLES INDIVIDUALES

PAR-U02MEDA-J

#### CONTROLES CENTRALIZADOS

#### INTEGRACIÓN

MELCloud™

#### COMENTARIOS

Para poder ofrecer el mejor servicio es necesario poder controlar hasta el más mínimo detalle, los PAR-U02MEDA son ideales, ya que gracias a los sensores que incorpora permite ofrecer el máximo confort sin renunciar al ahorro energético.

Y para una mejor gestión de la instalación, gracias a la aplicación MELCloud™, el propietario de la instalación es capaz de controlar su instalación o instalaciones desde cualquier dispositivo IOS o Android OS a través de la App.



## RESUMEN DE FUNCIONALIDADES DE LOS SISTEMAS DE CONTROL

Modelo	Controles remotos individuales <sup>*7</sup>						Controles centralizados <sup>*7</sup>								
	PAR-CT01MA	PAR-40(41)MAA	PAR-U02MEDA	PAC-YT52CRA	PAR-FL32MA	PAR-SL100(101)AE	PAC-YT40ANRA	AT-50B	AE-200E		AE-200E + AE-50E / EW-50E		EW-50E		
(Grupos / Interiores) <sup>*8</sup>	1 / 16	1 / 16	1 / 16	1 / 16	1 / 16	1 / 1	16 / 50	50 / 50	50 / 50		200 / 200		50 / 50		
									AE-200E	Browser	AE-200E	Browser	EW-50E	Browser	
<b>■Funcionamiento</b>															
ON / OFF	○	○	○	○	○	○	⊙	⊙	⊙■	⊙■	⊙■	⊙■	▲	⊙■	
Modos de funcionamiento	○	○	○	○	○	○	N	⊙	⊙■	⊙■	⊙■	⊙■	N	⊙■	
Temperatura (consigna)	○	○	○	○	○	○	N	⊙	⊙■	⊙■	⊙■	⊙■	N	⊙■	
Dual set point <sup>*8</sup>	○	○	○	○	N	○ <sup>*9</sup>	○ <sup>*10</sup>	⊙	⊙■	⊙■	⊙■	⊙■	N	⊙■	
Prohib/Permit local	N	N	N	N	N	N	N	⊙	⊙■	⊙■	⊙■	⊙■	N	⊙■	
Velocidad ventilador	○	○	○	○	○	○	N	⊙	⊙■	⊙■	⊙■	⊙■	N	⊙■	
Dirección caudal aire	○	○	○	○	○	○	N	⊙	⊙■	⊙■	⊙■	⊙■	N	⊙■	
<b>■Visualización estado</b>															
ON / OFF	○	○	○	○	○	○	⊙	⊙	⊙	○	⊙	○	▲	○	
Modos de funcionamiento	○	○	○	○	○	○	N	○	○	○	○	○	N	○	
Temperatura (consigna)	○	○	○	○	○	○	N	○	○	○	○	○	N	○	
Prohib/Permit local	○	○	○	○	○	N	○	○	○	○	○	○	N	○	
Velocidad ventilador	○	○	○	○	○	○	N	○	○	○	○	○	N	○	
Dirección caudal aire	○	○	○	○	○	○	N	○	○	○	○	○	N	○	
Temperatura interior	○	○	○	○	N	N	N	○	○	○	○	○	N	○	
Señal filtro	○	○	○	N	N	N	N	⊙	○	○	○	○	N	○	
Señal de avería	○	○	○	○	○	N	○	⊙	○	○	○	○	▲	○	
Código de error	○	○	○	○	N	N	○	○	○	○	○	○	N	○	
<b>■Programación horaria</b>															
Diaria	○	○	○	N	N	N	N	○	⊙■	⊙■	⊙■	⊙■	N	⊙■	
Patrones por día	1	1	1	N	1	1	N	16	24	24	24	24	N	24	
Semanal	○	○	○	N	N	N	N	○	⊙■	⊙■	⊙■	⊙■	N	⊙■	
Patrones por semana	8 x 7	8 x 7	8 x 7	N	N	N	N	16 x 7	24 x 7	24 x 7	24 x 7	24 x 7	N	24 x 7	
Annual	N	N	N	N	N	N	N	N	⊙■	⊙■	⊙■	⊙■	N	⊙■	
Arranque optimizado	N	N	N	N	N	N	N	N	○	○	○	○	N	○	
Auto-OFF	○	○	○	N	N	N	N	N	N	N	N	N	N	N	
Ajuste en incrementos (min)	5	5	5	N	10	10	N	5	1	1	1	1	N	1	
<b>■Registro</b>															
Historial de errores	○	○	N	N	N	N	N	○	○	○	○	○	N	○	
Reporte diario/mensual	N	N	N	N	N	N	N	N	N	N	N	N	N	N	
Consumo eléctrico	N	N	N	N	N	N	N	N	N	N	●	N	N	N	
Gestión energética	N	N	N	N	N	N	N	N	●	●	●	●	N	●	
<b>■Otros</b>															
Limitación temperatura (R/C)	○	○	○	○	N	N	N	N	N	N	N	N	N	N	
Limitación temperatura (C/C)	○ <sup>*4</sup>	○ <sup>*4</sup>	○	○ <sup>*4</sup>	N	N	N	○ <sup>*4</sup>	N	○ <sup>*2</sup>	N	○ <sup>*2</sup>	N	○ <sup>*2</sup>	
Bloqueo de funciones	○	○	○	○	N	N	N	⊙	N	N	N	N	N	N	
Night setback	○	○	○	N	N	N	N	⊙	○	○ <sup>*2</sup>	○	○ <sup>*2</sup>	N	○ <sup>*2</sup>	
Control escalado de Temp.	N	N	N	N	N	N	N	N	○	○ <sup>*2</sup>	○	○ <sup>*2</sup>	N	○ <sup>*2</sup>	
Conexión BACnet <sup>®</sup>	N	N	N	N	N	N	N	N	●	●	●	●	●	●	
<b>■Gestión (Grupo / Interlock)</b>															
Ventilation interlock	N / ○	N / ○	N / ○	N / ○	N	N	○	○	○	○/○ <sup>*2</sup>	○	○/○ <sup>*2</sup>	N	○/○ <sup>*2</sup>	
Ajuste de grupo	○ <sup>*1</sup>	○ <sup>*1</sup>	○	○ <sup>*1</sup>	N	N	○	○	○	○ <sup>*2</sup>	○	○ <sup>*2</sup>	N	○ <sup>*2</sup>	
Ajuste de bloqueo	N	N	N	N	N	N	N	N	○	○ <sup>*2</sup>	○	○ <sup>*2</sup>	N	○ <sup>*2</sup>	
Consumo eléctrico	N	N	N	N	N	N	N	N	N	N	N	N	N	N	
<b>■Funcionamiento LOSSNAY (Grupo / Interlock)</b>															
ON / OFF	N / ○	N / ○	N / ○	N / ○	N / ○ <sup>*5</sup>	N / ○ <sup>*5</sup>	⊙/⊙ <sup>*3</sup>	⊙/⊙	⊙/⊙	⊙/⊙	⊙/⊙	⊙/⊙	▲/▲	⊙/⊙	
Velocidad ventilador	N / ○	N / ○	N / ○	N	N	N	N	⊙/⊙	⊙/⊙	⊙/⊙	⊙/⊙	⊙/⊙	N / N	⊙/⊙	
Modo ventilación	N / N	N / N	N	N	N	N	N	⊙/N	⊙/N	⊙/N	⊙/N	⊙/N	N / N	⊙/N	
<b>■Visualización estado Lossnay (Group / Interlocked)</b>															
ON / OFF	N / ○	N / ○	N / ○	N / ○	N	N	N	○/○	⊙/⊙	⊙/⊙	⊙/⊙	⊙/⊙	▲/▲	⊙/⊙	
Velocidad ventilador	N / ○	N / ○	N / ○	N	N	N	N	○/○	○/○	○/○	○/○	○/○	N / N	○/○	
Modo ventilación	N	N	N	N	N	N	N	○/N	○/N	○/N	○/N	○/N	N / N	○/N	

⊙: Cada grupo / colectivo ; ○: Cada grupo ; □: Bloque (para CITY MULTI, no para Mr.SLIM) ; ●: Requiere función adicional para AE-200E / EW-50E.  
 N: No disponible ; △: Colectivo ; ▲: colectivo (solo mantenimiento) ; ■: Bloque

\*1. Ajuste de grupos vía conexión cableada entre unidades;  
 \*2. Se puede configurar desde la función web;  
 \*3. El interlock se realiza desde el propio control remoto (RC).  
 \*4. Esta función solo se puede configurar desde un mando ME.  
 Esta función no puede utilizarse con un control remoto tipo MA (Sin embargo la posibilidad de usar esta función con un control remoto tipo MA dependerá del modelo de unidad interior al que este conectado.)  
 \*5. El interlock se realiza desde el control centralizado (Excepto PAC-YT40ANRA).  
 \*6. El número máximo de unidades conectables puede descender dependiendo el modelo de las unidades conectadas.  
 \*7. Solo para uso interior.  
 \*8. Esta función está disponible solamente cuando todas las unidades interiores, controles remotos y controles centralizados conectados a un mismo grupo soportan la función.  
 \*9. Necesaria configuración desde el control remoto.  
 \*10. Consulte con nuestro departamento técnico para confirmar la compatibilidad de esta función.  
 \*11. Dual Set Point disponible en BAC-HD150 ver.2.10 o posterior.

### Interfaces para sistemas de control:

LMAP-04-E: Interfaz LonWorks<sup>®</sup> para controlar hasta 50 grupos/interiores